

# cecotec

**HYDROSTEAM 1030 ACTIVE**

Vaporeta / Steam cleaners



Manual de instrucciones  
Instruction manual  
Manuel d'instructions  
Bedienungsanleitung  
Manuale di istruzioni  
Manual de instruções  
Handleiding  
Instrukcja obsługi  
Návod k použití

## ÍNDICE

1. Instrucciones de seguridad	6
2. Piezas y componentes	8
3. Antes de usar	8
4. Montaje del producto	9
5. Funcionamiento	9
6. Limpieza y mantenimiento	10
7. Especificaciones técnicas	10
8. Reciclaje de electrodomésticos	10
9. Garantía y SAT	11

## INDEX

1. Safety instructions	12
2. Parts and components	14
3. Before use	14
4. Product assembly	15
5. Operation	15
6. Cleaning and maintenance	16
7. Technical specifications	16
8. Disposal of old electrical appliances	16
9. Technical support service and warranty	17

## SOMMAIRE

1. Instructions de sécurité	18
2. Pièces et composants	20
3. Avant utilisation	20
4. Montage de l'appareil	21
5. Fonctionnement	21
6. Nettoyage et entretien	22
7. Spécifications techniques	22
8. Recyclage des électroménagers	22
9. Garantie et SAV	23

## INHALT

1. Sicherheitshinweise	24
2. Teile und Komponenten	26
3. Vor dem Gebrauch	27
4. Montage des Produkt	27
5. Bedienung	27
6. Reinigung und Wartung	28
7. Technische Spezifikationen	28
8. Entsorgung von alten Elektrogeräten	29
9. Garantie und Kundendienst	29

## INDICE

1. Istruzioni di sicurezza	30
2. Parti e componenti	32
3. Prima dell'uso	32
4. Montaggio del prodotto	33

5. Funcionamento	33
6. Pulizia e manutenzione	34
7. Specifiche tecniche	34
8. Riciclaggio di elettrodomestici	34
9. Garanzia e SAT	35

## ÍNDICE

1. Instruções de segurança	36
2. Peças e componentes	38
3. Antes de usar	39
4. Montagem do produto	39
5. Funcionamento	39
6. Limpeza e manutenção	40
7. Especificações técnicas	40
8. Reciclagem de eletrodomésticos	40
9. Garantia e SAT	41

## INHOUDSTAFEL

1. Veiligheidsvoorschriften	42
2. Onderdelen en componenten	44
3. Voor u het toestel gebruikt	45
4. Het toestel monteren	45
5. Werking	45
6. Schoonmaak en onderhoud	46
7. Technische specificaties	46
8. Recyclage van elektrische apparaten	47
9. Garantie en technische ondersteuning	47

## SPIS TREŚCI

1. Instrukcje bezpieczeństwa	48
2. Części i komponenty	50
3. Przed uruchomieniem	50
4. Instalacja urządzenia	51
5. Obsługa urządzenia	51
6. Czyszczenie i konserwacja	52
7. Dane techniczne	52
8. Recykling sprzętu	52
9. Gwarancja i Pomoc Techniczna	53

## OBSAH

1. Bezpečnostní pokyny	54
2. Části a složení	56
3. Před použitím	56
4. Montáž produktu	56
5. Fungování	57
6. Čištění a údržba	57
7. Technické specifikace	58
8. Recyklace elektrospotřebičů	58
9. Záruka a technický servis	58

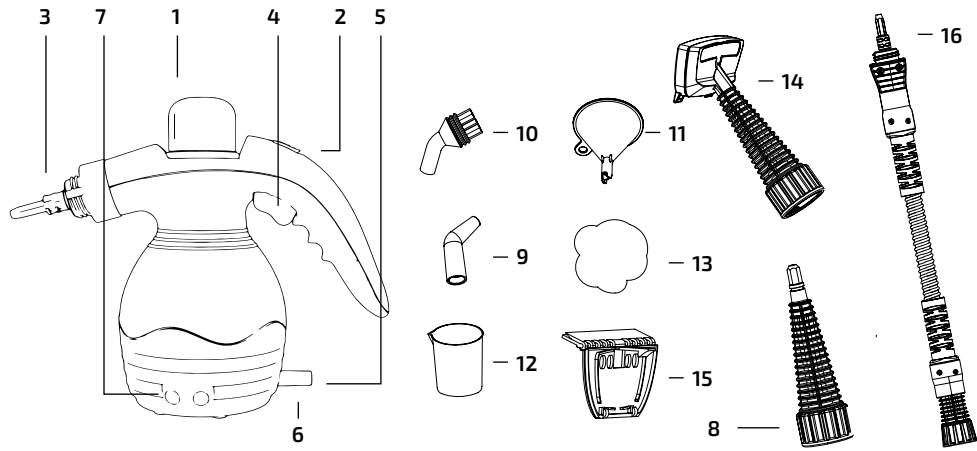

Fig./Img./Abb./Afb./ Rys./Obr. 1

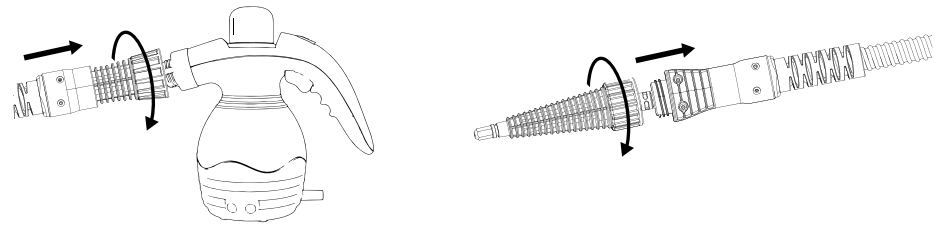

Fig./Img./Abb./Afb./ Rys./Obr. 2

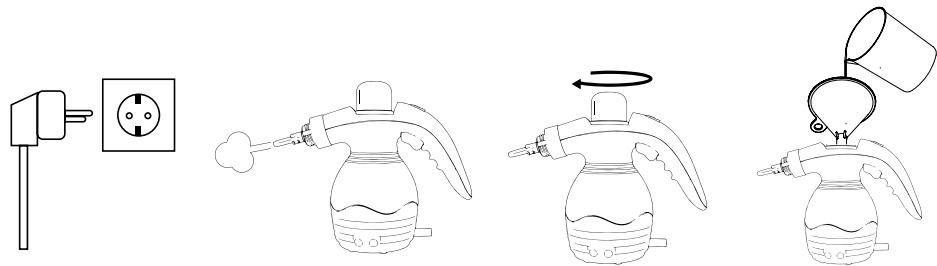

Fig./Img./Abb./Afb./ Rys./Obr. 3

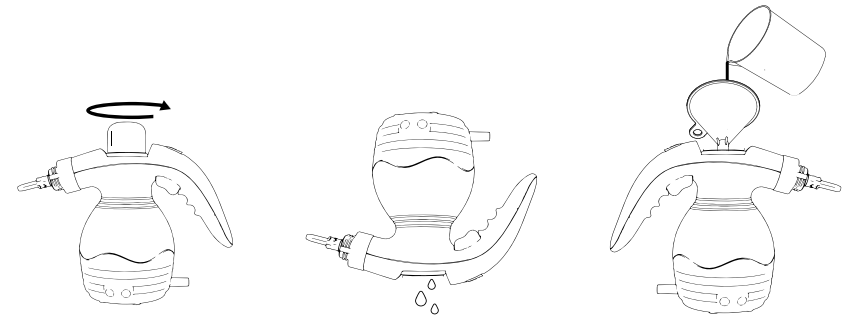

Fig./Img./Abb./Afb./ Rys./Obr. 4

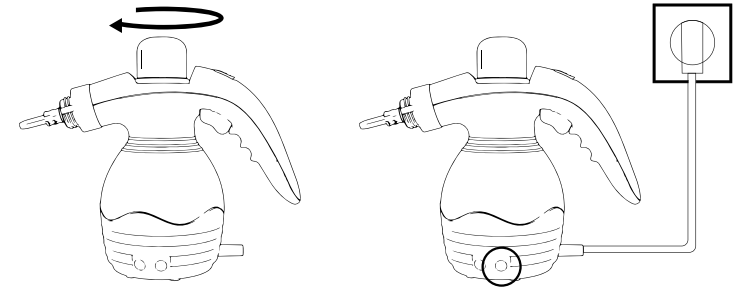

Fig./Img./Abb./Afb./ Rys./Obr. 5

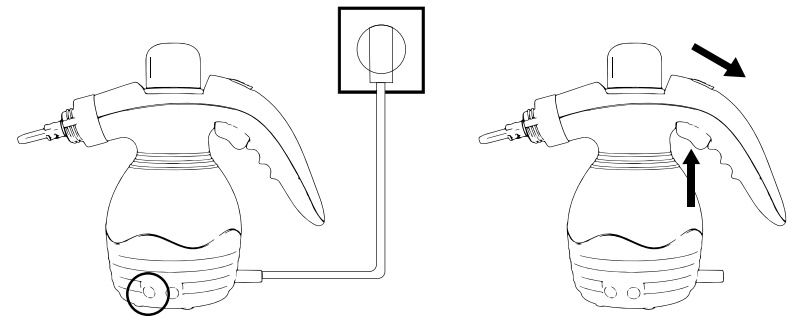

Fig./Img./Abb./Afb./ Rys./Obr. 5

## 1. INSTRUCCIONES DE SEGURIDAD

Lea las siguientes instrucciones atentamente antes de usar el producto. Guarde este manual para referencias futuras o nuevos usuarios.

Asegúrese de que el voltaje de red coincida con el voltaje especificado en la etiqueta de clasificación del producto y de que el enchufe tenga toma de tierra.

Este producto está diseñado exclusivamente para uso doméstico. No lo utilice para fines industriales o comerciales.

Inspeccione el cable de alimentación regularmente en busca de daños visibles. Si el cable presenta daños, debe ser reparado por el Servicio de Asistencia Técnica oficial de Cecotec para evitar cualquier tipo de peligro.

Desconecte el dispositivo cuando no esté en funcionamiento.

Para desconectarlo no tire del cable, utilice el enchufe.

Póngase en contacto con el Servicio de Asistencia Técnica oficial de Cecotec para cualquier duda o reparación.

Mantenga el material de embalaje fuera del alcance de los niños, podría resultar peligroso.

El aparato no debe ser usado por niños desde 0 hasta 8 años.

Este electrodoméstico puede ser usado por niños a partir de 8 años de edad si están continuamente supervisados.

Este producto puede ser usado por niños/as de a partir de 8 años y personas con capacidades físicas, sensoriales o mentales reducidas, o con falta de experiencia y conocimiento si están supervisados o han recibido instrucción concerniente al uso del aparato de una forma segura y entienden los riesgos que este implica. No permita que los niños jueguen con el dispositivo.

Supervise a los niños para asegurarse de que no jueguen con

el producto. Es necesario dar una supervisión estricta si el producto está siendo usado por o cerca de niños.

No dirija el vapor a otra persona, animal, planta, aparato eléctrico o tomas de corriente.

No sumerja ni salpique el dispositivo con agua o con cualquier otro líquido. No esponga el dispositivo a la lluvia.

No deje el dispositivo sin supervisión mientras esté en funcionamiento o caliente.

No transporte el producto o estire de él a través del cable de alimentación. No use el cable como asa. No fuerce el cable contra esquinas o bordes afilados. Mantenga el cable alejado de fuentes de calor.

Si no puede evitarse el utilizar el aparato en un lugar húmedo, utilice un interruptor diferencial. Utilizar un interruptor diferencial reduce el riesgo de descarga eléctrica.

Utilice equipamiento protector. Utilice siempre gafas de protección. El equipamiento protector, como las máscaras antipolvo, los zapatos de seguridad antideslizantes, un casco protector o la protección auditiva reducirán las lesiones.

Deben prevenirse los encendidos inintencionados del aparato.

Asegúrese de que el aparato está apagado antes de conectarlo a la corriente o a una batería, cogerlo o transportarlo.

No se extralimite.

No utilice el dispositivo si al presionar el interruptor de encendido éste ni se enciende ni se apaga.

Utilice el aparato y sus accesorios siguiendo estas instrucciones, teniendo en cuenta el trabajo que vaya a realizarse. La utilización del aparato para cualquier fin distinto del principal del aparato puede provocar una situación de peligro.

No toque ni utilice el dispositivo con las manos mojadas.

No utilice el dispositivo en espacios cerrados en los que haya vapores inflamables, explosivos o tóxicos, como diluyente o

pintura al óleo.

No utilice el aparato en cueros, muebles, suelos brillantados con cera, parquet, tejidos sintéticos, terciopelo, seda o cualquier otro material que no sea resistente al vapor.

No llene el dispositivo con agua caliente o con líquidos aromáticos, con alcohol o detergentes. Esto podría dañar el dispositivo.

No utilice el aparato si está sufriendo un cortocircuito.

El aparato usa agua caliente para desinfectar el área, lo que significa que la válvula de seguridad, las boquillas y el paño para cepillo de planchado se calentarán durante su uso.



## 2. PIEZAS Y COMPONENTES

Fig. 1

1. Válvula de seguridad
2. Bloqueo de seguridad para niños
3. Boquilla pequeña
4. Gatillo
5. Cable de alimentación
6. Protector del cable
7. Indicador de encendido
8. Boquilla grande
9. Boquilla curvada
10. Cepillo de nailon
11. Embudo
12. Vaso medidor
13. Paño para cepillo de planchado
14. Cepillo de planchado
15. Cepillo para cristal
16. Manguera

## 3. ANTES DE USAR

Saque el producto de la caja.

Retire todo el material de embalaje. Guarde la caja original.

Asegúrese de que todos los componentes están incluidos, y si faltara alguno o no estuvieran en buen estado, contacte con el Servicio de Atención Técnica oficial de Cecotec inmediatamente.

## 4. MONTAJE DEL PRODUCTO

Cómo instalar la manguera con las boquillas:

Fig. 2

Junte la manguera con la boquilla pequeña. Gire la pieza de conexión de la manguera en el sentido de las agujas del reloj y asegúrese de que está perfectamente sujeta.

Conecte la manguera a la boquilla grande y gírela en el sentido de las agujas del reloj. Asegúrese de que está perfectamente sujeta.

Cómo abrir la válvula de seguridad:

Fig. 3

Desconecte el aparato de la corriente.

Libere todo el vapor de dentro del depósito de agua.

Gire la válvula de seguridad en sentido de las agujas del reloj. Si está demasiado apretada, no la gire usando demasiada fuerza. Espere 2 minutos y vuelva a intentarlo, pues de lo contrario, la pieza podría bloquearse.

Retírela y añada agua otra vez. Si no va a utilizar más el aparato, retire el agua del depósito.

## 5. FUNCIONAMIENTO

Fig. 4

Gire la válvula de seguridad en el sentido contrario a las agujas del reloj y retírela.

Compruebe que no haya agua dentro del depósito (en caso de que ya haya utilizado el dispositivo anteriormente).

Añada un vaso de agua utilizando el vaso medidor.

Fig. 5

Vuelva a colocar la válvula, girándola hasta que esté perfectamente apretada. No gire con demasiada fuerza, pues podría dañar la rosca del tornillo.

Conecte el aparato a la toma de corriente más cercana.

Cuando la luz del indicador de encendido se vuelva roja, indica que el aparato ya está creando vapor.

Fig. 6

Podrá empezar a utilizar el aparato cuando la luz del indicador de encendido se vuelva verde.

Pulse el bloqueo de seguridad.

Apriete el gatillo sin usar demasiada fuerza, manteniendo el pulgar en el bloqueo de seguridad.

## 6. LIMPIEZA Y MANTENIMIENTO

Desconecte el dispositivo de la toma de corriente y permita que se enfríe antes de limpiarlo.

Utilice un paño suave y húmedo para limpiar las partes del producto.

No utilice disolvente ni otros productos químicos para limpiarlo.

No sumerja el aparato en agua ni en ningún otro líquido. Asegúrese de que el agua no entra en el dispositivo.

No utilice esponjas, polvos o productos de limpieza abrasivos para limpiar el producto.

Si algo inusual ocurre durante el uso del aparato, apáguelo. Desconecte el aparato de la corriente y examínelo a fondo. Tanto el mantenimiento como las reparaciones del producto deberá llevarlas a cabo personal cualificado.

Utilice únicamente piezas y componentes proporcionados por Cecotec con el producto original.

Guarde el aparato, el manual y los accesorios en la caja original. De esta forma, siempre lo tendrá a mano cuando le haga falta.

Guarde el producto y todos sus accesorios en un lugar seco, limpio y seguro, en el que esté protegido de la luz solar directa y al que no tengan acceso niños o animales. No coloque el aparato cerca de fuentes de calor.

## 7. ESPECIFICACIONES TÉCNICAS

Referencia del producto: 05515

Producto: HydroSteam 1030 Active

950-1100 W, 220-240 V~, 50/60 Hz

IP X4

## 8. RECICLAJE DE ELECTRODOMÉSTICOS



La directiva europea 2012/19/UE sobre Residuos de Aparatos Eléctricos y Electrónicos (RAEE) especifica que los electrodomésticos no deben ser reciclados con el resto de los desperdicios municipales. Dichos electrodomésticos han de ser desechados de forma separada, para optimizar la recuperación y reciclaje de materiales y, de esta manera, reducir el impacto que puedan tener en la salud humana y el medioambiente.

El símbolo del contenedor tachado le recuerda su obligación de desechar este producto de forma correcta. Si el producto en cuestión cuenta con una batería o pila para su autonomía eléctrica, esta deberá extraerse antes de ser desechado y ser tratada a parte como un residuo de diferente categoría.

Para obtener información detallada acerca de la forma más adecuada de desechar sus electrodomésticos y/o las correspondientes baterías, el consumidor deberá contactar con las autoridades locales.

## 9. GARANTÍA Y SAT

Este producto tiene una garantía de 2 años desde la fecha de compra, siempre y cuando se conserve y envíe la factura de compra, el producto esté en perfecto estado físico y se le dé un uso adecuado tal y como se indica en este manual de instrucciones.

La garantía no cubrirá:

Si el producto ha sido usado fuera de su capacidad o utilidad, maltratado, golpeado, expuesto a la humedad, sumergido en algún líquido o sustancia corrosiva, así como cualquier otra falta atribuible al consumidor.

Si el producto ha sido desarmado, modificado o reparado por personas no autorizadas por el SAT oficial de Cecotec.

Si la incidencia ha sido originada por el desgaste normal de las piezas debido al uso.

El servicio de garantía cubre todos los defectos de fabricación durante 2 años en base a la legislación vigente, excepto piezas consumibles. En caso de mal uso por parte del usuario el servicio de garantía no se hará responsable de la reparación.

Si en alguna ocasión detecta una incidencia con el producto o tiene alguna consulta, póngase en contacto con el Servicio de Asistencia Técnica oficial de Cecotec a través del número de teléfono +34 96 321 07 28.

## 1. SAFETY INSTRUCTIONS

Read these instructions thoroughly before using the appliance. Keep this instruction manual for future reference or new users. Make sure that the mains voltage matches the voltage stated on the rating label of the appliance and that the outlet is grounded.

This appliance is intended for domestic use only. It is not suitable for commercial or industrial use.

Check the power cord regularly for visible damage. If the cord is damaged, it must be replaced by the official Technical Support Service of Cecotec, in order to avoid any type of danger.

Disconnect the appliance when it is not being used.

Pull from the plug, not the cord, to disconnect it from the outlet. Contact the official Technical Support Service of Cecotec for advice.

Keep the packaging out of range of children, it could be hazardous.

The appliance is not intended to be used by children under the age of 8. It can be used by children over the age of 8, as long as they are given continuous supervision.

This appliance is not intended to be used by persons with reduced physical, sensory, or mental capabilities, or lack of experience or knowledge, unless they have been given supervision or instruction concerning the use of the appliance in a safe way by a person responsible for their safety, and understand the hazards involved. Do not let children play with the device.

Supervise young children to make sure that they do not play with the appliance. Close supervision is necessary when the appliance is being used by or near children.

Do not direct the steam to another person, animal, plant,

electrical appliance or socket.

Do not immerse the whole unit into water or other liquids. Do not expose the appliance to rain.

Do not leave the appliance unattended while in use or hot.

Do not move the product or pull from it from its cord. Do not use the cable as handle. Do not force the cable against corners or sharp edges. Keep the device away from hot sources.

If operating the device in a damp location is unavoidable, use a protected residual current device (RCD) supply. The use of a RCD reduces the risk of electric shock.

Use personal protective equipment. Always wear eye protection. Protective equipment such as a dust masks, non-slip safety shoes, a protective helmet or hearing protection will reduce personal injuries.

Prevent unintentional startings of the machine. Make sure that the device is off before connecting it to a power source and/or battery pack, picking it up or carrying it.

Do not overreach.

Do not use the device if its power switch does not turn it on and off.

Use the device and its accessories following these instructions, taking into account the working conditions and the work to be performed. The usage of the device for any operation different from those intended could provoke a hazardous situation.

Do not touch nor use the device with wet hands.

Do not use the appliance in closed spaces with inflammable, explosive or toxic vapors like thinner or oil paint.

Do not use the device on leather, furniture, floors polished with wax, parquet floors, synthetic fabrics, velvet, silk or any other materials non-steamproof.

Do not fill the device with warm water or liquids like aromatic, alcohol-based or detergent products. This could damage the

appliance.

Do not use the device if it is short-circuiting.

The device uses hot steam to disinfect the area, which means that the safety valve, the steam nozzle and the ironing-brush mop may become very hot during operation.



## 2. PARTS AND COMPONENTS

Fig. 1

1. Safety valve
2. Child-safety lock
3. Small nozzle
4. Steam-releasing trigger
5. Power cord
6. Cord protector
7. Power indicator
8. Big nozzle
9. Bent nozzle
10. Nylon brush
11. Funnel
12. Measuring cup
13. Mop for ironing brush
14. Ironing brush
15. Brush for glass
16. Steam hose

## 3. BEFORE USE

Take the product out of the box.

Remove all packaging materials. Keep the original box.

Make sure all the components are included and in good conditions, otherwise, contact immediately the official Technical Support Service of Cecotec.

## 4. PRODUCT ASSEMBLY

How to assemble the steam hose into the small and big nozzle:

Fig. 2

Install the steam hose into the small nozzle. Turn the connecting part of the steam hose clockwise and make sure it is perfectly tight.

Connect the steam hose with the big nozzle and turn it clockwise. Make sure it is also assembled tightly.

How to open the safety valve:

Fig. 3

Unplug the device from the socket.

Release all the steam inside the water tank until there is no more steam coming out.

Turn the safety valve clockwise. If you it feels too tight, do not turn it using too much strength.

Please wait for 2 minutes and try again as this may provoke that the valve gets blocked.

Take it out and add water again. If the steamer will not be used anymore, remove all the water from the device's water tank.

## 5. OPERATION

Fig. 4

Turn the safety valve counterclockwise and take it off.

Check if there is water inside the water tank (in case you have already used the device).

Use the measuring cup to add one cup pf water.

Fig. 5

Put the safety valve back and turn it clockwise until its tight. Do not turn it too strongly, as it may damage the screw thread.

Plug the power cord into the nearest socket.

When the power indicator light turns red, it means that the device is creating steam.

Fig. 6

You will be able to use the device when the power indicator light becomes green.

Push the safety lock.

Push the trigger gently, with the thumb on the safety lock.



## 6. CLEANING AND MAINTENANCE

Disconnect the appliance from the power supply and allow it to cool down before cleaning.  
 Use a soft, damp cloth to clean the product's parts.  
 Do not use solvents or any other chemical product for cleaning it.  
 Do not immerse the appliance in water or other liquid and make sure no water gets into the machine.  
 Do not use abrasive scouring pads, powders or cleaners.  
 If anything unusual happens during use of the item, turn the device off. Pull the plug from the power source and check the device thoroughly. Maintenance and repairs must be carried out by a qualified technician only.  
 Use only parts and components provided with the original product by Cecotec.  
 Store the machine, the instructions manual and the accessories in the original packaging. This way you can always have all the information at hand.  
 Store the device and all accessories in a dry, clean, frost-free place that is protected from direct sunlight and cannot be accessed by children or animals. Do not place the device near a heat source.

## 7. TECHNICAL SPECIFICATIONS

Product reference: 05515  
 Product: HydroSteam 1030 Active  
 950-1100 W, 220-240 V~, 50/60 Hz  
 IP X4

## 8. DISPOSAL OF OLD ELECTRICAL APPLIANCES



The European directive 2012/19/EU on Waste Electrical and Electronic Equipment (WEEE), specifies that old household electrical appliances must not be disposed of with the normal unsorted municipal waste. Old appliances must be collected separately, in order to optimize the recovery and recycling of the materials they contain and reduce the impact on human health and the environment.

The crossed out "wheeled bin" symbol on the product reminds you of your obligation to dispose of the appliance correctly. If the product has a built-in battery or uses batteries, they should be removed from the appliance and disposed of appropriately.  
 Consumers must contact their local authorities or retailer for information concerning the correct disposal of old appliances and/or their batteries.

## 9. TECHNICAL SUPPORT SERVICE AND WARRANTY

This product is under warranty for 2 years from the date of purchase, as long as the proof of purchase is submitted, the product is in perfect physical condition, and it has been given proper use, as explained in this instruction manual.  
 The warranty will not cover the following situations:  
 The product has been used for purposes other than those intended for it, misused, beaten, exposed to moisture, immersed in liquid or corrosive substances, as well as any other fault attributable to the customer.  
 The product has been disassembled, modified, or repaired by persons, not authorised by the official Technical Support Service of Cecotec.  
 Faults deriving from the normal wear and tear of its parts, due to use.  
 The warranty service covers every manufacturing defects of your appliance for 2 years, based on current legislation, except consumable parts. In the event of misuse, the warranty will not apply.

If at any moment you detect any problem with your product or have any doubt, do not hesitate to contact Cecotec Technical Support Service at +34 963 210 728.

## 1. INSTRUCTIONS DE SÉCURITÉ

Veillez lire les instructions suivantes avec attention avant d'utiliser l'appareil. Gardez bien ce manuel pour de futures références ou pour tout nouvel utilisateur.

Assurez-vous que le voltage du réseau coïncide avec le voltage spécifié sur l'étiquette de classification de l'appareil et que la prise possède une connexion à terre.

Cet appareil a été conçu pour un usage exclusivement domestique. Ne l'utilisez pas à des fins commerciales ni industrielles.

Inspectez le câble d'alimentation régulièrement pour rechercher des dommages visibles. S'il présente des dommages, il doit être réparé par le Service Après-Vente Officiel de Cecotec pour éviter tout type de danger.

Débranchez l'appareil lorsqu'il n'est pas en fonctionnement.

Tirez sur la fiche pour débrancher ; ne tirez pas sur le câble.

Veillez contacter le Service Après-Vente Officiel de Cecotec pour tout doute, renseignement ou réparation.

Maintenez le matériel composant l'emballage hors de portée des enfants, cela pourrait être dangereux.

L'appareil ne doit pas être utilisé par des enfants dès 0 à 8 ans. Il peut être utilisé par des enfants de 8 ans et plus s'ils sont surveillés constamment.

Cet appareil peut être utilisé par des enfants de plus de 8 ans et personnes aux capacités physiques, mentales ou sensorielles réduites, ou sans expérience ni connaissances si elles sont surveillées et/ou ont reçu les informations nécessaires à l'utilisation correcte de l'appareil et qu'elles ont bien compris les risques qu'il implique. Ne laissez pas les enfants jouer avec l'appareil.

Surveillez les enfants pour vous assurer qu'ils ne jouent pas avec. Une surveillance stricte est nécessaire si le produit est

utilisé par ou à côté d'enfants.

Ne dirigez pas la vapeur vers les personnes, les animaux, les plantes, les appareils électriques ou vers les prises de courant. Ne submergez ni n'éclaboussez l'appareil avec de l'eau ni aucun autre liquide. N'exposez pas l'appareil à la pluie.

N'utilisez pas le produit sans surveillance lorsqu'il est en fonctionnement ou encore chaud.

Ne tirez pas sur le câble d'alimentation pour transporter le produit. N'utilisez pas le câble comme poignée. Ne forcez pas le câble contre les recoins et bords pointus. Maintenez le câble éloigné des sources de chaleur.

Si vous devez utiliser l'appareil dans un espace humide, utilisez un disjoncteur différentiel. Utiliser un disjoncteur différentiel permet de réduire le risque de décharge électrique.

Utilisez un équipement de protection. Utilisez toujours des lunettes de protection. L'équipement de protection comme les masques anti-poussière, les chaussures de sécurité anti-glisser, le casque de protection ou la protection auditive réduisent le risque de lésions.

Évitez d'allumer l'appareil involontairement. Vérifiez que l'appareil est éteint avant de brancher l'appareil sur une prise de courant, sur une batterie ou avant de le prendre ou transporter. Ne dépassez les limites établis par ce manuel.

N'utilisez pas l'appareil dans le cas où vous appuyez sur le bouton de connexion et il ne s'allume ni s'éteigne.

Utilisez l'appareil et ses accessoires en suivant ces instructions, et en prenant en considération la tâche que vous allez réaliser. Si vous utilisez l'appareil avec une finalité différente à celle du nettoyeur vapeur, vous pouvez provoquer une situation de danger.

Ne touchez pas et n'utilisez pas l'appareil avec les mains mouillées.

N'utilisez pas l'appareil dans des espaces fermés où il y ait des vapeurs inflammables, explosifs ou toxiques, comme des diluants ou de la peinture à l'huile.

N'utilisez pas l'appareil sur le cuir, les meubles, les sols cirés, le parquet, les tissus synthétiques, la soie ou autre type de matériel qui ne résiste pas la vapeur.

Ne remplissez pas l'appareil avec de l'eau chaude ou avec liquides aromatiques, alcool ou détergents. Cela pourrait abîmer l'appareil.

N'utilisez pas l'appareil s'il est court-circuité.

L'appareil utilise de l'eau chaude pour désinfecter la zone. Cela signifie que la valve de sécurité, les buses et le tissu pour la brosse de repassage se réchauffent pendant son usage.



## 2. PIÈCES ET COMPOSANTS

Img. 1

1. Valve de sécurité
2. Système de verrouillage pour les enfants
3. Petite buse
4. Gâchette
5. Câble d'alimentation
6. Protecteur du câble
7. Témoin de connexion
8. Grande buse
9. Buse courbée
10. Brosse en nylon
11. Entonnoir
12. Verre mesureur
13. Tissu pour la brosse de repassage
14. Brosse de repassage
15. Brosse pour nettoyer les vitres
16. Tuyau

## 3. AVANT UTILISATION

Sortez l'appareil de sa boîte.

Retirez tout le matériel qui compose l'emballage. Conservez la boîte d'origine.

Assurez-vous que tous les composants soient bien présents. S'il en manque un ou s'ils ne sont pas en bon état, veuillez contacter immédiatement le Service Après-Vente Officiel de Cecotec.

## 4. MONTAGE DE L'APPAREIL

Installer le tuyau avec les buses

Img. 2

Joignez le tuyau avec la petite buse. Tournez la pièce de connexion du tuyau dans le sens des aiguilles d'une montre et vérifiez qu'elle est bien attachée.

Connectez le tuyau avec la grande buse et tournez-la dans le sens des aiguilles d'une montre. Vérifiez qu'elle est parfaitement attachée.

Ouvrir la valve de sécurité :

Img. 3

Débranchez l'appareil de la prise de courant.

Laissez sortir la vapeur du réservoir d'eau.

Tournez la valve de sécurité dans le sens des aiguilles d'une montre. Si elle est trop serrée, essayez de ne pas appliquer trop de force lorsque vous la tournez. Attendez 2 minutes et réessayez, autrement, la pièce pourrait se bloquer.

Enlevez-la et rajoutez de l'eau. Si vous n'allez plus utiliser l'appareil, videz l'eau du réservoir.

## 5. FONCTIONNEMENT

Img. 4

Tournez la valve de sécurité dans le sens contraire des aiguilles d'une montre.

Vérifiez qu'il n'y ait pas de l'eau dans le réservoir (dans le cas où vous auriez utilisé l'appareil précédemment).

Ajoutez un verre d'eau en utilisant le verre mesureur.

Img. 5

Placez de nouveau la valve en la tournant jusqu'à ce qu'elle soit bien serrée. Ne la tournez pas trop fort, vous pourriez abîmer l'écrou de la vis.

Branchez l'appareil sur la prise de courant la plus proche.

Si la lumière du témoin d'allumage est rouge, cela indique que l'appareil est en train de produire de la vapeur.

Img. 6

Vous pouvez utiliser l'appareil lorsque la lumière du témoin soit verte.

Appuyez sur le bouton de blocage de sécurité.

Appuyez sur la gâchette sans faire trop de force, en maintenant le pouce sur le bouton de blocage de sécurité.

## 6. NETTOYAGE ET ENTRETIEN

Débranchez l'appareil de la prise de courant et laissez-le refroidir avant de le nettoyer.

Utilisez un chiffon propre, doux et humide pour nettoyer l'appareil.

N'utilisez aucun dissolvant ni autres produits chimiques pour le nettoyer.

Ne submergez pas l'appareil dans l'eau ni dans aucun autre liquide. Vérifiez que l'eau n'entre pas dans l'appareil.

N'utilisez pas d'éponges, de produits en poudre ni de produits nettoyants abrasifs pour nettoyer l'appareil.

Si quelque chose d'inhabituel se produit pendant l'utilisation, éteignez-le. Débranchez l'appareil de la prise de courant et examinez-le en détail. L'entretien comme les réparations du produit doivent être réalisés par du personnel qualifié.

Utilisez uniquement des pièces et composants fournis par Cecotec avec l'appareil d'origine.

Rangé l'appareil, le manuel et les accessoires dans la boîte d'origine. Comme ça, vous l'aurez toujours à portée de main.

Rangé-le avec tous ses accessoires dans un lieu sec, propre et sécurisé, protégé de la lumière directe du soleil et là où les enfants ou animaux ne puissent pas y accéder. Ne le placez pas près des sources de chaleur.

## 7. SPÉCIFICATIONS TECHNIQUES

Référence : 05515

Modèle : HydroSteam 1030 Active

950-1100 W, 220-240 V~, 50/60 Hz

IP X4

## 8. RECYCLAGE DES ÉLECTROMÉNAGERS



La directive européenne 2012/19/UE relative aux Déchets d'Équipements Électriques et Électroniques (DEEE) spécifie que les électroménagers ne doivent pas être recyclés avec le reste des déchets municipaux. Ces électroménagers doivent être jetés séparément, afin d'optimiser la récupération et le recyclage des matériaux et, de cette manière, réduire

l'impact qu'ils peuvent avoir sur la santé et sur l'environnement.

Le symbole de la poubelle rayée vous rappelle l'obligation de vous défaire de ce produit correctement. Si le produit en question possède une batterie ou une pile pour son autonomie électrique, celle-ci devra être retirée avant de jeter le produit et être traitée à part comme un résidu d'une catégorie différente.

Pour obtenir des informations détaillées sur la manière la plus adéquate de vous défaire de vos électroménagers et/ou des batteries correspondantes, vous devez contacter les autorités locales.

## 9. GARANTIE ET SAV

Ce produit possède une garantie de 2 ans à partir de la date d'achat, à condition de toujours présenter la facture d'achat, que le produit soit en parfait état, et ait été utilisé correctement comme indiqué dans ce manuel d'instructions.

La garantie ne couvre pas :

Un produit qui ait été utilisé en-dehors de ses capacités ou usages normaux, ayant subi des coups, ayant été abîmé, exposé à l'humidité, submergé dans un liquide ou une substance corrosive, ainsi que tous les incidents dont la faute serait imputable au consommateur.

Un produit qui ait été démonté, modifié ou réparé par des personnes non autorisées par le Service Après-Vente Officiel de Cecotec.

Lorsque le problème a été provoqué par l'usure normale des composants dû à l'utilisation.

Le service de garantie couvre tous les défauts de fabrication pendant 2 ans selon la législation en vigueur, à l'exception des pièces consommables. Dans le cas d'une mauvaise utilisation de la part de l'utilisateur, le service de garantie ne se fera pas responsable de la réparation.

Si vous détectez un incident ou un problème avec le produit, vous devez contacter le Service Après-Vente Officiel de Cecotec au +34 9 63 21 07 28.

## 1. SICHERHEITSHINWEISE

Lesen Sie die folgenden Hinweise aufmerksam durch, bevor Sie das Produkt verwenden. Bewahren Sie die Bedienungsanleitung für künftigen Benutzer auf.

Vergewissern Sie sich, dass die Netzspannung, mit der auf dem Typenschild des Gerätes angegebene Spannung übereinstimmt und dass die Steckdose geerdet ist.

Dieses Produkt ist nur zur Nutzung in privaten Haushalt bestimmt. Verwenden Sie es niemals für gewerblichen bzw. industriellen Zwecken.

Überprüfen Sie das Netzkabel regelmäßig auf sichtbare Schäden. Wenn das Kabel beschädigt ist, muss es durch den offiziellen Technischen Kundendienst von Cecotec ersetzt werden, um Sach- und Personenschäden zu vermeiden.

Schalten Sie das Gerät aus der Steckdose aus, wenn es nicht in Betrieb ist.

Ziehen Sie am Stecker, nicht am Kabel selbst.

Sollten Sie Information benötigen bzw. Zweifel beseitigen, kontaktieren Sie Cecotecs offiziellentechnischenKundendienst. Bewahren Sie das Verpackungsmaterial außerhalb der Reichweite von Kindern auf, es könnte gefährlich sein.

Das Gerät darf von Kindern von 0 bis 8 Jahren nicht benutzt werden. Es darf von Kindern ab 8 Jahren benutzt werden, sofern sie unter ständiger Beaufsichtigung während der Nutzung des Gerätes stehen.

Dieses Gerät darf von Kinder ab 8 Jahren und Personen mit eingeschränkten körperlichen, sensorischen oder geistigen Fähigkeiten oder fehlender Erfahrung bzw. fehlenden Kenntnissen verwendet werden, vorausgesetzt, dass sie bei der Benutzung durch eine verantwortliche Person beaufsichtigt werden oder ihnen eine Einweisung im Ordnungsgemäßen und

sicheren Umgang gegeben wurde und sie die mit dem Gerät verbundenen Risiken verstanden haben und richtig einschätzen können. Lassen Sie Kinder nicht mit dem Gerät spielen.

Kinder sollten beaufsichtigt werden, damit sie nicht mit dem Gerät spielen. Eine besondere genaue und konsequente Beaufsichtigung ist geboten, wenn das Gerät in der Nähe von Kindern verwendet wird.

Den Dampf nicht auf Personen, Tiere, Pflanzen, ein elektrische Geräte oder eine Steckdosen richten.

Tauchen Sie das Gerät nicht in das Wasser oder anderen Flüssigkeiten. Stellen Sie es nicht im Regen.

Lassen Sie niemals das Gerät unbeaufsichtigt, wenn es in Betrieb ist.

Transportieren Sie das Produkt nicht und ziehen Sie es nicht durch das Netzkabel. Verwenden Sie das Kabel als Griff. Seien Sie sehr vorsichtig mit den Ecken und schärfene Tischränder. Halten Sie das Kabel von Wärmequellen fern.

Wenn das Gerät an einem nassen Ort Benutzt wird, verwenden Sie einen Differenzstrom-Schutzschalter. Die Verwendung eines Differenzstrom-Schutzschalter verringert das Risiko eines Stromschlags.

Benutzen Sie Schutzausrüstung. Tragen Sie immer eine Schutzbrille. Schutzausrüstung wie Staubmasken, rutschfeste Sicherheitsschuhe, ein Schutzhelm oder ein Gehörschutz reduzieren Verletzungen.

Die absichtlichen Zündungen des Geräts müssen verhindert werden. Vergewissern Sie sich, dass das Gerät ausgeschaltet ist bevor Sie es an der Batterie oder der Steckdose anschließen, transportieren oder lagern.

Überschreiten Sie nicht die festgelegten Grenzwerte.

Verwenden Sie nicht das Gerät, wenn es durch Drücken des Netzschalters nicht ein- oder ausgeschaltet werden kann.

Verwenden Sie das Gerät und sein Zubehör gemäß dieser Anleitung unter Berücksichtigung der auszuführenden Arbeiten. Die Verwendung des Geräts für jeden anderen Zweck als sein Hauptbetrieb kann eine gefährliche Situation verursachen.

Berühren bzw. verwenden Sie das Gerät nicht mit nassen bzw. bloßen Händen.

Verwenden Sie das Gerät nicht da, wo es explosive Stoffe bzw. giftige Dämpfe oder Ölfarben gibt.

Verwenden Sie das Gerät nicht auf Leder, Möbeln, gewachsenen Böden, Parkett, synthetischen Stoffen, Samt, Seide oder anderen Materialien die nicht dampfbeständig sind.

Nicht mit heißem Wasser oder aromatischen Flüssigkeiten, Alkohol oder Reinigungsmitteln das Gerät füllen. Dies könnte das Gerät beschädigen.

Verwenden Sie das Gerät nicht bei Kurzschluss.

Das Gerät verwendet heißes Wasser, um den Bereich zu desinfizieren. Dies bedeutet, dass das Sicherheitsventil, die Düsen und das Bügelbürstentuch während des Gebrauchs erhitzt werden.



## 2. TEILE UND KOMPONENTEN

Abb. 1

1. Sicherheitsventil
2. Kinderversicherung
3. Kleine Düse
4. Abzug
5. Netzkabel
6. Kabelschutz
7. Betriebsanzeiger
8. Große Düse
9. Gebogene Düse
10. Nylon-Bürste
11. Trichter

12. Messbecher
13. Bügelbürsten-Tuch
14. Bügel-Bürste
15. Glas-Bürste
16. Schlauch

## 3. VOR DEM GEBRAUCH

Nehmen Sie das Gerät aus der Verpackung.

Entfernen Sie alles Verpackungsmaterialien. Bewahren Sie die originelle Verpackung auf.

Vergewissern Sie sich, dass die Lieferung vollständig ist und wenn Komponenten fehlen oder sich nicht in einem guten Zustand befinden, kontaktieren Sie umgehend den technischen Kundendienst von Cecotec.

## 4. MONTAGE DES PRODUKT

Wie man den Schlauch mit den Düsen installiert:

Abb. 2

Befestigen Sie den Schlauch an die kleine Düse. Drehen Sie den Schlauchverbinder im Uhrzeigersinn und vergewissern Sie sich, dass er sicher befestigt ist.

Schließen Sie den Schlauch an die große Düse an und drehen Sie ihn im Uhrzeigersinn. Vergewissern Sie sich, dass es sicher befestigt ist.

Sicherheitsventil:

Abb. 3

Trennen Sie das Gerät von der Stromversorgung.

Entleeren Sie den gesamten Dampf aus dem Wassertank ab.

Drehen Sie den Sicherheitsventil im Uhrzeigersinn. Wenn es zu fest ist, drehen Sie es nicht mit zu viel Kraft. Warten Sie 2 Minuten und versuchen Sie es erneut. Wenn sie nicht warten, könnte es sich blockieren.

Entfernen Sie es und fügen Sie erneut Wasser hinzu. Wenn Sie das Gerät nicht mehr verwenden wollen, entfernen Sie das Wasser aus dem Tank.

## 5. BEDIENUNG

Abb. 4

Drehen Sie das Sicherheitsventil gegen den Uhrzeigersinn und entfernen Sie es.

Überprüfen Sie, ob sich kein Wasser im Tank befindet (In dem Falle dass Sie das Gerät schon einmal benutzt haben).

Fügen Sie ein Glas Wasser mit dem Messbecher hinzu.

Abb. 5

Ersetzen Sie das Ventil, indem Sie es drehen, bis es absolut dicht ist. Drehen Sie nicht mit zu vieler Kraft, da dies die Schraube beschädigen könnte.

Schließen Sie das Gerät an den Stromanschluss an.

Wenn die Betriebsanzeige Rotes Licht angibt, bedeutet dass das Gerät bereits Dampf erzeugt.

Abb. 6

Wenn die Stromanzeigeleuchte grün leuchtet, können das Gerät in Betrieb nehmen.

Drücken Sie auf Sicherheitssperre.

Drücken Sie den Abzug (ohne zu viel Kraft), indem Sie den Daumen auf die Sicherheitssperre halten.

## 6. REINIGUNG UND WARTUNG

Schalten Sie das Gerät aus dem Stromanschluss aus und lassen Sie es abkühlen, bevor Sie es reinigen.

Verwenden Sie ein weiches und feuchtes Tuch, um das Gerät zu reinigen.

Verwenden Sie keine Lösemittel oder anderen Chemikalien, um es zu reinigen.

Tauchen Sie das Gerät nicht in Wasser oder andere Flüssigkeiten ein. Vergewissern Sie sich, dass kein Wasser in das Gerät eindringt.

Verwenden Sie keine Schwämme, Pulver bzw. Schleifmittel, um das Gerät zu reinigen.

Wenn während der Verwendung etwas Ungewöhnliches passiert, schalten Sie es aus. Trennen Sie das Gerät von dem Stromanschluss und untersuchen Sie es gründlich. Sowohl die Wartung als auch die Reparaturen müssen von qualifiziertem Personal durchgeführt werden.

Verwenden Sie ausschließlich von Cecotec gelieferten Bestandteile.

Bewahren Sie das Gerät, die Bedienungsanleitung und die Zubehörteile in der Originalverpackung auf. So haben Sie es immer zur Hand, in dem Fall das Sie es brauchen.

Lagern Sie es mit allen seinen Zubehörteilen an einem trockenen, sauberen und sicheren Ort, wo es von direktem Sonnenlicht versichert ist und wo Kinder keinen Zugang haben. Platzieren Sie die Ladestation in der Nähe von Wärmequellen.

## 7. TECHNISCHE SPEZIFIKATIONEN

Produktreferenz: 05515

Produkt: HydroSteam 1030 Active

950-1100 W, 220-240 V~, 50/60 Hz

IP X4

## 8. ENTSORGUNG VON ALTEN ELEKTROGERÄTEN



Die Europäische Richtlinie 2012/19/EU über Elektro- und Elektronik-Altgeräte (WEEE) legt fest, dass alte Haushaltsgeräte nicht mit dem normalen unsortierten Siedlungsabfall entsorgt werden dürfen. Alte Geräte müssen gesondert gesammelt werden, um die Verwertung und das Recycling der enthaltenen Materialien zu optimieren und die Auswirkungen auf die menschliche Gesundheit und die Umwelt zu reduzieren.

Das durchgestrichene Symbol „durchgestrichene Abfalltonne“ auf dem Produkt erinnert Sie an Ihre Verpflichtung, das Gerät korrekt zu entsorgen. Wenn das Produkt einen eingebauten Akku hat oder Batterien verwendet, sollte der Akku oder die Batterien aus dem Gerät entnommen und separat entsorgt werden.

Die Verbraucher müssen sich mit Ihren örtlichen Behörden oder Einzelhändlern in Verbindung setzen, um Informationen über die ordnungsgemäße Entsorgung ihrer Altgeräte und/ oder ihrer Batterien zu erhalten.

## 9. GARANTIE UND KUNDENDIENST

Dieses Produkt hat 2 Jahre Garantie. Die Garantiezeit beginnt mit dem Kaufdatum bzw. Lieferdatum, soweit der hierfür vorhandene und sorgfältig aufbewahrte Kaufbeleg rechtzeitig eingereicht wird, und das Produkt unter angemessener und sachgemäßer Behandlung, wie es in dieser Bedienungsanleitung beschrieben wurde, sich in einem hierfür entsprechenden, optimalen Zustand befindet.

Die Garantie deckt keine Schäden bei denen:

Das Produkt über seine Kapazität oder Anwendbarkeit hinaus missbraucht, geschlagen, nicht ordnungsgemäß behandelt wurde oder mit ätzenden bzw. Korrosiven Substanzen oder Flüssigkeiten in Kontakt geraten ist oder die jeweilige Störung, Fehler, Schaden bzw. Defekt dem Verbraucher zugerechnet werden kann.

Das Produkt von Personen demontiert, repariert oder modifiziert wurde, die nicht vom offiziellen Technischen Kundendienst durch Cecotec autorisiert worden sind.

Der Grund hierfür durch die normale Abnutzung und Verschleiß der Teile und des Zubehörs entstanden ist.

Die Garantieleistung deckt alle Herstellungsbedingten Schäden und Fehler Ihres Produktes für die Dauer von 2 Jahren, nach geltendem Recht. Diese eingeschränkte Gewährleistung gilt nicht für Mängel, die sich aus Unfällen, Missbrauch, unsachgemäße Wartung oder normale Abnutzung ergeben.

Sollte unerwartet eine Störung auftreten oder haben Sie Fragen über Ihrem Produkt, dann können Sie sich mit der Auskunftsstelle in Verbindung setzen über die Telefonnummer: +34 963210728

## 1. ISTRUZIONI DI SICUREZZA

Leggere attentamente le seguenti istruzioni prima di usare il prodotto. Conservare questo manuale

per riferimenti futuri o nuovi utenti.

Verificare che la tensione di rete coincida con la tensione specificata nell'etichetta di classificazione del prodotto e che la presa elettrica sia dotata di conduttore di terra.

Questo prodotto è stato progettato esclusivamente per uso domestico. Non utilizzare a fini industriali o commerciali.

Ispezionare regolarmente il cavo di alimentazione alla ricerca di danni visibili. Se il cavo dovesse presentare danni, dovrà essere riparato dal Servizio di Assistenza Tecnica ufficiale di Cecotec per evitare qualsiasi tipo di pericolo.

Scollegare il dispositivo quando non è in funzionamento.

Per scollegarlo non tirare il cavo, utilizzare la presa.

Per qualsiasi dubbio o riparazione contattare il Servizio di Assistenza Tecnica ufficiale di Cecotec.

Mantenere il materiale di imballaggio fuori dalla portata dei bambini, potrebbe risultare pericoloso.

L'apparato non deve essere usato da bambini da 0 a 8 anni.

Questo elettrodomestico può essere usato da bambini a partire dagli 8 anni sotto la supervisione continua di un adulto.

Questo prodotto può essere usato da bambini a partire dagli 8 anni e persone con capacità fisiche, sensoriali o mentali limitate, o con mancanza di esperienza e conoscenza solo sotto supervisione o avendo ricevuto istruzioni riguardo l'uso dell'apparato in modo sicuro e comprendono i rischi che lo stesso implica. Non permettere che i bambini giochino con il dispositivo.

Supervisionare i bambini per assicurarsi che non giochino con il prodotto. È necessario supervisionare rigidamente nel caso in

cui il prodotto venga utilizzato da o vicino a bambini.

Non dirigere il vapore verso persone, animali, piante, apparati elettrici o prese della corrente.

Non sommergere né schizzare il dispositivo con acqua o con qualsiasi altro liquido. Non esporre il dispositivo alla pioggia.

Non lasciare il dispositivo senza supervisione mentre è in funzionamento.

Non trasportare il prodotto o tirarlo dal cavo di alimentazione.

Non utilizzare il cavo come manico. Non forzare il cavo contro angoli o bordi affilati. Mantenere il cavo lontano da fonti di calore.

Se non è possibile evitare di utilizzare l'apparato in un luogo umido, utilizzare un interruttore differenziale. Utilizzare un interruttore differenziale riduce il rischio di scariche elettriche.

Utilizzare protettori. Usare sempre occhiali da protezione. Le protezioni, come maschere anti-polvere, scarpe antinfortunistiche antiscivolo, il casco protettore o di protezione uditiva ridurranno il rischio di lesioni.

Devono essere prevenuti gli incendi accidentali dell'apparato. Verificare che l'apparato sia spento prima di collegarlo alla corrente o ad una batteria, prenderlo o trasportarlo.

Non usare oltrepassando il limite.

Non utilizzare il dispositivo se premendo l'interruttore di accensione quest'ultimo non si accende o si spegne.

Utilizzare l'apparato e i suoi accessori seguendo queste istruzioni, tenendo conto del lavoro che si effettuerà. L'uso dell'apparato per qualsiasi fine distinto dal principale potrebbe provocare un pericolo.

Non toccare né utilizzare il dispositivo con le mani bagnate.

Non usare l'apparato in spazi dove possano prodursi vapori infiammabili o tossici.

Non usare su cuoio, mobili, pavimenti lucidati con cera, parquet,



tessuti sintetici, velluto, seta o qualsiasi altro materiale che non sia resistente al vapore.

Non riempire il dispositivo con acqua calda o con liquidi aromatici, con alcool o detergenti. Questo potrebbe danneggiare il dispositivo.

Non utilizzare il dispositivo se non funziona correttamente.

L'apparato usa acqua calda per disinfettare l'area, il che significa che la valvola di sicurezza, i beccucci e il panno per la spazzola per la pulizia di stiratura si scaldano durante l'uso.



## 2. PARTI E COMPONENTI

Fig. 1

1. Valvola di sicurezza
2. Blocco di sicurezza per bambini
3. Beccuccio piccolo
4. Grilletto
5. Cavo di alimentazione
6. Protettore del cavo
7. Indicatore di accensione
8. Beccuccio grande
9. Beccuccio curvo
10. Spazzola in nylon
11. Imbuto
12. Misurino
13. Panno per spazzola di stiratura
14. Centro di stiratura
15. Spazzola per vetri
16. Tubo

## 3. PRIMA DELL'USO

Rimuovere il prodotto dalla scatola.

Ritirare tutto il materiale dall'imballaggio. Conservare la scatola originale.

Verificare che tutte le componenti siano incluse, nel caso mancassero o non fossero in buono stato, contattare immediatamente il Servizio di Assistenza Tecnica ufficiale di Cecotec.

## 4. MONTAGGIO DEL PRODOTTO

Come installare il tubo con i beccucci:

Fig. 2

Unire il tubo con il beccuccio piccolo. Girare la parte di connessione del tubo in senso orario e verificare che sia perfettamente sostenuta.

Collegare il tubo al beccuccio grande e girarlo in senso orario. Verificare che sia perfettamente sostenuto.

Come aprire la valvola di sicurezza:

Fig. 3

Scogliere l'apparato dalla presa della corrente:

Svuotare tutto il vapore dall'interno del serbatoio d'acqua.

Girare la valvola di sicurezza in senso orario. Se è troppo stretto, non girare usando troppa forza. Attendere 2 minuti e riprovare, al contrario il pezzo potrebbe bloccarsi.

Ritirarlo e aggiungere di nuovo acqua. Quando non si utilizza il prodotto, ritirare l'acqua dal serbatoio.

## 5. FUNZIONAMENTO

Fig. 4

Girare la valvola di sicurezza in senso antiorario e ritirla.

Verificare che non ci sia acqua all'interno del serbatoio (nel caso in cui il dispositivo sia stato utilizzato precedentemente).

Aggiungere un bicchiere d'acqua usando il misurino.

Fig. 5

Collocare di nuovo la valvola, girandola fino a che sia perfettamente stretta. Non girare con troppa forza, potrebbe danneggiare la filettatura della vite.

Collegare l'apparato alla presa della corrente più vicina.

Quando la luce dell'indicatore di accensione diventa rossa, indica che l'apparato sta già creando vapore.

Fig. 6

È possibile iniziare a usare l'apparato quando la luce dell'indicatore di accensione diventa verde.

Premere il blocco di sicurezza.

Stringere il grilletto senza forzare troppo, mantenendo il pollice sul blocco di sicurezza.

## 6. PULIZIA E MANUTENZIONE

Scollegare il dispositivo dalla presa della corrente e lasciarlo raffreddare prima di pulirlo.

Utilizzare un panno morbido e umido per pulire le parti del prodotto.

Non utilizzare dissolvente nè altri prodotti chimici per pulirlo.

Non sommergere l'apparato in acqua o qualsiasi altro liquido. Verificare che l'acqua non entri nel dispositivo.

Non utilizzare spugne, polveri o prodotti per la pulizia abrasivi per pulire il prodotto.

Qualora dovesse accadere un evento insolito durante l'uso dell'apparato, spegnerlo.

Scollegare l'apparato dalla presa della corrente ed esaminarlo a fondo. Sia la manutenzione che le riparazioni del prodotto dovranno essere effettuate sempre da personale qualificato.

Utilizzare solamente le parti e componenti fornite da Cecotec con il prodotto originale.

Conservare l'apparato, il manuale e gli accessori nella scatola originale. In questo modo, sarà sempre a portata di mano quando si ha bisogno.

Conservare il prodotto e tutti gli accessori in luogo asciutto, pulito e sicuro, protetto dall'esposizione alla luce solare diretta evitando l'accesso a bambini e animali. Non collocare l'apparato vicino a fonti di calore.

## 7. SPECIFICHE TECNICHE

Riferimento del prodotto: 05515

Prodotto: HydroSteam 1030 Active

950-1100 W, 220-240 V~, 50/60 Hz

IP X4

## 8. RICICLAGGIO DI ELETTRODOMESTICI



La direttiva europea 2012/19/UE in riferimento ai Rifiuti di Apparati Elettrici ed Elettronici (RAEE) specifica che gli elettrodomestici non devono essere riciclati con il resto dei rifiuti municipali. Tali elettrodomestici devono essere gettati separatamente, al fine di ottimizzare il recupero e il riciclaggio di materiali e, in questo modo, ridurre l'impatto sulla salute umana e sul medio ambiente.

Il simbolo del cassonetto dei rifiuti barrato le ricorda l'obbligo di gettare correttamente questo prodotto. Se il prodotto in questione è dotato di una batteria o pila per la sua autonomia elettrica, quest'ultima dovrà essere rimossa prima di essere gettata ed essere trattata a parte come rifiuto di categoria differente.

Per ottenere informazioni dettagliate sulla forma più adeguata per gettare gli elettrodomestici e/o le corrispondenti batterie, il consumatore dovrà contattare le autorità locali.

## 9. GARANZIA E SAT

Questo prodotto ha una garanzia di 2 anni a partire dalla data di acquisto, sempre e quando viene conservata e inviata la fattura di acquisto, il prodotto stia in perfetto stato fisico e si utilizzi in modo adeguato così come indicato nel manuale di istruzioni.

La garanzia non coprirà:

- Se il prodotto è stato utilizzato al di fuori della sua capacità o di utilizzo, maltrattato, colpito, esposto ad umidità, sommerso da qualche liquido o sostanza corrosiva, così come qualsiasi altra mancanza attribuibile al consumatore.

- Se il prodotto è stato smontato, modificato o riparato da persone non autorizzate dal SAT ufficiale di Cecotec.

- Se il problema è stato generato da un'usura normale dei pezzi dovuta all'uso.

Il servizio di garanzia copre tutti i difetti di fabbricazione per 2 anni secondo la legislazione in vigore, ad eccezione dei pezzi consumabili. Nel caso di cattivo uso da parte dell'utente, il servizio di garanzia non si farà responsabile della riparazione.

Qualora ci fosse un problema con il prodotto o avere una consulenza, contattare il Servizio di Assistenza Tecnica ufficiale di Cecotec attraverso il numero di telefono +34 96 321 07 28.

## 1. INSTRUÇÕES DE SEGURANÇA

Leia as seguintes instruções atentamente antes de usar o produto. Guarde este manual para referências futuras ou novos usuários.

Certifique-se de que a voltagem de rede coincide com a voltagem especificada na etiqueta de classificação do produto e de que a tomada tenha ligação ao terra.

Este produto está desenhado exclusivamente para uso doméstico. Não utilize o produto para fins comerciais ou industriais.

Inspeccione o cabo de alimentação regularmente em busca de danos visíveis. Se o cabo apresentar danos, deve ser reparado pelo Serviço de Assistência Técnica Oficial de Cecotec para evitar qualquer tipo de perigo.

Desconecte da corrente elétrica enquanto não estiver a funcionar.

Puxe pela ficha para desconectar, não puxe pelo cabo.

Entre em contacto com o Serviço de Assistência Técnica oficial de Cecotec para qualquer dúvida ou reparações.

Mantenha o material de embalagem fora do alcance das crianças, poderá ser perigoso.

O aparelho não deve ser usado por crianças de 0 a 8 anos. Este aparelho pode ser usado por crianças de 8 anos se estiverem continuamente sob supervisão.

Este produto pode ser usado por crianças a partir de 8 anos e pessoas com capacidades físicas, sensoriais ou mentais reduzidas, ou com falta de experiência e conhecimento se estão supervisionados ou tenham recebido instruções concernentes ao uso do aparelho de uma forma segura e entendem os riscos que este implica.

Não permita que as crianças brinquem com o dispositivo.

Supervisione as crianças de que não brinquem com o produto. É necessário dar supervisão estrita se o produto estiver a ser usado perto ou por crianças.

Não dirija o vapor para outra pessoa, animal, planta, aparelho elétrico ou tomada elétrica.

Não submerja nem salpique o dispositivo em água ou qualquer outro líquido. Não exponha o dispositivo à chuva.

Não deixe o dispositivo sem supervisão enquanto estiver em funcionamento ou quente.

Não transporte o produto ou estique através do cabo de alimentação. Não use o cabo como asa. Não force o cabo contra esquinas ou bordas afiadas. Mantenha o cabo longe de fontes de calor.

Se não for possível evitar a utilização do dispositivo num lugar húmido, utilize um interruptor diferencial.

A utilização de um interruptor diferencial reduz o risco de descarga elétrica.

Use equipamento de proteção. Use sempre óculos de proteção. Equipamentos de proteção, tais como máscaras anti poeira, calçado de segurança antiderrapante, capacete de segurança ou proteção auditiva, reduzirão as lesões.

A ligação involuntária do dispositivo deve ser prevenida. Certifique-se de que o aparelho esteja desligado antes de o conectar à corrente ou a uma bateria, de o recolher ou de o transportar.

Não exceder os limites estabelecidos por este manual.

Não utilize o dispositivo se ao pressionar o interruptor de ligação não liga ou desliga.

Utilize o dispositivo e os seus acessórios de acordo com estas instruções, tendo em conta o trabalho que deve ser realizado. A utilização do dispositivo para qualquer outro fim diferente da finalidade principal do aparelho pode resultar numa situação

de perigo.

Não toque nem use o dispositivo com as mãos molhadas.

Não utilize o aparelho em espaços fechados onde haja vapores inflamáveis, explosivos ou tóxicos, tais como diluente ou tinta a óleo.

Não utilize o aparelho em couro, móveis, pavimentos encerados, parquet, tecidos sintéticos, veludo, seda ou qualquer outro material que não seja resistente ao vapor.

Não encha o aparelho com água quente ou líquidos aromáticos, álcool ou detergentes. Isto poderia danificar o dispositivo.

Não utilize o aparelho se ocorrer um curto-circuito.

O aparelho utiliza água quente para desinfetar a área, o que significa que a válvula de segurança, os bicos e o pano para a escova de engomar serão aquecidos durante a utilização.



## 2. PEÇAS E COMPONENTES

Fig. 1

1. Válvula de segurança
2. Bloqueio de segurança para crianças
3. Bico pequeno
4. Gatilho
5. Cabo de alimentação
6. Protetor do cabo
7. Indicador de ligar
8. Bico grande
9. Bico curvado
10. Escova de nylon
11. Funil
12. Copo doseador
13. Pano para escova de engomar
14. Escova de engomar
15. Escova para vidro
16. Mangueira

## 3. ANTES DE USAR

Tire o produto da caixa.

Retire todo o material da embalagem. Guarde a caixa original.

Certifique-se de que todos os componentes estão incluídos, se faltar alguma peça ou não estiverem em bom estado, entre em contacto com o Serviço de Assistência Técnica oficial de Cecotec.

## 4. MONTAGEM DO PRODUTO

Como instalar a mangueira com os bicos:

Fig. 2

Junte a mangueira com o bico. Gire a peça de conexão da mangueira no sentido horário e assegure-se de que esteja perfeitamente fixada.

Conecte a mangueira ao bico grande e gire-a no sentido horário. Assegure-se de que esteja perfeitamente fixada.

Como abrir a válvula de segurança:

Fig. 3

Desconecte o aparelho da corrente elétrica.

Livre todo o vapor do interior do depósito de água.

Gire a válvula de segurança no sentido horário. Se estiver muito apertada, não a gire com força excessiva. Espere 2 minutos e tente novamente, porque caso contrário a peça poderia ficar bloqueada.

Retire-a e adicione água novamente. Se não vai mais usar o aparelho, retire a água do depósito.

## 5. FUNCIONAMENTO

Fig. 4

Gire a válvula de segurança no sentido anti horário e retire-a.

Assegure-se de que não haja água dentro do depósito (caso já tenha utilizado o dispositivo anteriormente).

Adicione um copo de água utilizando o copo medidor.

Fig. 5

Volte a colocar a válvula, gire-a até ficar perfeitamente apertada. Não a gire com força excessiva, poderia danificar a rosca do parafuso.

Conecte o aparelho à tomada elétrica mais próxima.

Quando a luz do indicador de ligar fica vermelha, indica que o aparelho já está a criar vapor.

Fig. 6

Pode começar a usar o dispositivo quando a luz do indicador de ligar fique verde.

Pressione o bloqueio de segurança.

Aperte o gatilho sem usar uma força excessiva, mantendo o polegar no bloqueio de segurança.

## 6. LIMPEZA E MANUTENÇÃO

Desconecte o dispositivo da corrente elétrica e permita que arrefeça antes de limpar.

Utilize um pano suave e húmido para limpar as partes do produto.

Não utilize solventes nem outros produtos químicos para limpar o produto.

Não submerja o produto em água nem em qualquer outro líquido. Assegure-se de que a água não entre no dispositivo.

Não utilize esponjas, pós ou produtos de limpeza abrasivos para limpar o produto.

Se algo de anormal acontecer durante o uso do aparelho, desligue-o. Desconecte o aparelho da corrente elétrica e examine-o cuidadosamente. A manutenção e reparação do produto devem ser realizadas por pessoal qualificado.

Utilize unicamente peças e componentes proporcionados por Cecotec com o produto original. Guarde o aparelho, o manual e os acessórios na caixa original. Desta maneira, sempre o terá à mão quando o necessitar.

Guarde o produto e todos os acessórios num lugar seco, limpo e seguro, onde esteja protegido da luz solar direta e onde não tenham acesso crianças ou animais. Não coloque o aparelho perto de fontes de calor.

## 7. ESPECIFICAÇÕES TÉCNICAS

Referência: 05515

Modelo: HydroSteam 1030 Active

950-1100 W, 220-240 V~, 50/60 Hz

IP X4

## 8. RECICLAGEM DE ELETRODOMÉSTICOS



A diretiva europeia 2012/19/UE sobre Resíduos de Aparelhos Elétricos e Eletrónicos (RAEE) especifica que os eletrodomésticos não devem ser reciclados com o resto dos resíduos municipais. Ditos eletrodomésticos terão de ser eliminados de forma separada, para otimizar a recuperação e reciclagem de materiais e, desta maneira, reduzir o impacto que possuem na saúde humana e no meio ambiente.

O símbolo do contentor riscado recorda a sua obrigação de eliminar este produto de forma correta. Se o produto em questão conta com uma bateria ou pilha para a sua autonomia elétrica, esta deverá extrair-se antes de ser eliminado e ser tratada à parte como um resíduo de diferente categoria.

Para obter informação detalhada acerca da forma mais adequada de eliminar os seus eletrodomésticos e/ou as correspondentes baterias, o consumidor deverá contactar com as autoridades locais.

## 9. GARANTIA E SAT

Este produto tem uma garantia de 2 anos desde a data de compra, sempre e quando se conserve e envie a fatura de compra, o produto esteja em perfeito estado físico e se lhe dê um uso adequado tal e como se indica neste Manual de Instruções.

A garantia não cobrirá:

- Se o produto tiver sido usado fora da sua capacidade ou utilidade, maltratado, batido, exposto à humidade, submergido em algum líquido ou substância corrosiva, assim como qualquer outra falta atribuível ao consumidor.
- Se o produto foi desmontado, modificado ou reparado por pessoas não autorizadas pelo SAT oficial de Cecotec.
- Se a ocorrência foi originada pelo desgaste normal das peças devido ao uso.

O serviço de garantia cobre todos os defeitos de fabricação durante 2 anos com base à legislação vigente, exceto peças consumíveis. Em caso de mal uso por parte do usuário, o serviço de garantia não se fará responsável pela reparação.

Se em alguma ocasião deteta uma ocorrência com o produto ou tem alguma consulta, entre em contacto com o Serviço de Assistência Técnica oficial de Cecotec através do número de telefone +34 96 321 07 28.

## 1. VEILIGHEIDSVOORSCHRIFTEN

Lesen Sie die folgenden Hinweise aufmerksam durch, bevor Sie das Produkt verwenden. Bewahren Sie die Bedienungsanleitung für künftigen Benutzer auf.

Vergewissern Sie sich, dass die Netzspannung, mit der auf dem Typenschild des Gerätes angegebene Spannung übereinstimmt und dass die Steckdose geerdet ist.

Dieses Produkt ist nur zur Nutzung in privaten Haushalt bestimmt. Verwenden Sie es niemals für gewerblichen bzw. industriellen Zwecken.

Überprüfen Sie das Netzkabel regelmäßig auf sichtbare Schäden. Wenn das Kabel beschädigt ist, muss es durch den offiziellen Technischen Kundendienst von Cecotec ersetzt werden, um Sach- und Personenschäden zu vermeiden.

Schalten Sie das Gerät aus der Steckdose aus, wenn es nicht in Betrieb ist.

Ziehen Sie am Stecker, nicht am Kabel selbst.

Sollten Sie Information benötigen bzw. Zweifel beseitigen, kontaktieren Sie Cecotecs offiziellen technischen Kundendienst. Bewahren Sie das Verpackungsmaterial außerhalb der Reichweite von Kindern auf, es könnte gefährlich sein.

Das Gerät darf von Kindern von 0 bis 8 Jahren nicht benutzt werden. Es darf von Kindern ab 8 Jahren benutzt werden, sofern sie unter ständiger Beaufsichtigung während der Nutzung des Gerätes stehen.

Dieses Gerät darf von Kinder ab 8 Jahren und Personen mit eingeschränkten körperlichen, sensorischen oder geistigen Fähigkeiten oder fehlender Erfahrung bzw. fehlenden Kenntnissen verwendet werden, vorausgesetzt, dass sie bei der Benutzung durch eine verantwortliche Person beaufsichtigt werden oder ihnen eine Einweisung im Ordnungsgemäßen und sicheren Umgang gegeben wurde und sie die mit dem Gerät

verbundenen Risiken verstanden haben und richtig einschätzen können. Lassen Sie Kinder nicht mit dem Gerät spielen.

Kinder sollten beaufsichtigt werden, damit sie nicht mit dem Gerät spielen. Eine besondere genaue und konsequente Beaufsichtigung ist geboten, wenn das Gerät in der Nähe von Kindern verwendet wird.

Den Dampf nicht auf Personen, Tiere, Pflanzen, ein elektrische Geräte oder eine Steckdosen richten.

Tauchen Sie das Gerät nicht in das Wasser oder anderen Flüssigkeiten. Stellen Sie es nicht im Regen.

Lassen Sie niemals das Gerät unbeaufsichtigt, wenn es in Betrieb ist.

Transportieren Sie das Produkt nicht und ziehen Sie es nicht durch das Netzkabel. Verwenden Sie das Kabel als Griff. Seien Sie sehr vorsichtig mit den Ecken und schärfene Tischränder. Halten Sie das Kabel von Wärmequellen fern.

Wenn das Gerät an einem nassen Ort Benutzt wird, verwenden Sie einen Differenzstrom-Schutzschalter. Die Verwendung eines Differenzstrom-Schutzschalter verringert das Risiko eines Stromschlags.

Benutzen Sie Schutzausrüstung. Tragen Sie immer eine Schutzbrille. Schutzausrüstung wie Staubmasken, rutschfeste Sicherheitsschuhe, ein Schutzhelm oder ein Gehörschutz reduzieren Verletzungen.

Die absichtlichen Zündungen des Geräts müssen verhindert werden. Vergewissern Sie sich, dass das Gerät ausgeschaltet ist bevor Sie es an der Batterie oder der Steckdose anschließen, transportieren oder lagern.

Überschreiten Sie nicht die festgelegten Grenzwerte.

Verwenden Sie nicht das Gerät, wenn es durch Drücken des Netzschalters nicht ein- oder ausgeschaltet werden kann.

Verwenden Sie das Gerät und sein Zubehör gemäß dieser

Anleitung unter Berücksichtigung der auszuführenden Arbeiten. Die Verwendung des Geräts für jeden anderen Zweck als sein Hauptbetrieb kann eine gefährliche Situation verursachen.

Berühren bzw. verwenden Sie das Gerät nicht mit nassen bzw. bloßen Händen.

Verwenden Sie das Gerät nicht da, wo es explosive Stoffe bzw. giftige Dämpfe oder Ölfarben gibt.

Verwenden Sie das Gerät nicht auf Leder, Möbeln, gewachsenen Böden, Parkett, synthetischen Stoffen, Samt, Seide oder anderen Materialien die nicht dampfbeständig sind.

Nicht mit heißem Wasser oder aromatischen Flüssigkeiten, Alkohol oder Reinigungsmitteln das Gerät füllen. Dies könnte das Gerät beschädigen.

Verwenden Sie das Gerät nicht bei Kurzschluss.

Das Gerät verwendet heißes Wasser, um den Bereich zu desinfizieren. Dies bedeutet, dass das Sicherheitsventil, die Düsen und das Bügelbürstentuch während des Gebrauchs erhitzt werden.



## 2. ONDERDELEN EN COMPONENTEN

Fig. 1

1. Veiligheidsklep
2. Kinderslot
3. Klein mondstuk
4. Trekker
5. Voedingskabel
6. Kabelbescherming
7. Aan/uit-indicator
8. Groot mondstuk
9. Gebogen mondstuk
10. Nylon borstel
11. Trechter
12. Maatbeker
13. Doek voor strijkborstel

14. Strijkborstel
15. Borstel voor glas
16. Slang

## 3. VOOR U HET TOESTEL GEBRUIKT

Haal het toestel uit de doos.

Verwijder al het verpakkingsmateriaal. Bewaar de originele doos.

Controleer of alle onderdelen in de verpakking zitten. Als er een onderdeel mist of zich niet in een goede staat bevindt, contacteer onmiddellijk de technische dienst van Cecotec.

## 4. HET TOESTEL MONTEREN

De installatie van de mondstukken op de slang

Fig. 2

Monteer het kleine mondstuk op de slang. Draai het verbindingsstuk van de slang in wijzerzin en controleer of het goed vast zit.

Sluit het groot mondstuk aan en draai ook dit wijzerzin. Controleer of het goed vast zit.

Hoe de veiligheidsklep openen:

Fig. 3

Ontkoppel het toestel van de stroom.

Laat alle stoom ontsnappen uit het waterreservoir.

Draai de veiligheidsklep in wijzerzin. Ga er niet harder aan draaien als ze vast zit. Wacht 2 minuten en probeer opnieuw zonet zou het stuk kunnen blokkeren.

Verwijder het en voeg opnieuw water toe. Indien u het toestel niet meer gaat gebruiken, verwijder het waterreservoir.

## 5. WERKING

Fig. 4

Draai de veiligheidsklep in wijzerzin en verwijder ze.

Controleer of er geen water in het reservoir zit (indien u het toestel eerder gebruikte).

Voeg een maatbeker water toe.

Fig. 5

Plaats nu de klep terug en draai ze tot ze goed vast zit. Draai niet te krachtig want dit kan de schroef beschadigen.

Koppel het toestel opnieuw aan de stroom.

Als de indicatielamp rood oplicht wil dit zeggen dat het toestel al stoom aan het produceren is.

Fig. 6

Zodra de indicatielamp groen wordt, kan u het toestel gaan gebruiken.

Druk op de vergrendeling.

Plaats de trekker zonder al te veel kracht uit te oefenen en hou ondertussen de vergrendeling ingedrukt.

## 6. SCHOONMAAK EN ONDERHOUD

Trek de stekker van het toestel uit het stopcontact en laat het volledig afkoelen voordat u het schoonmaakt.

Gebruik een zachte en vochtige doek om de buitenkant van het product schoon te maken.

Gebruikt geen oplosmiddelen of andere chemische producten om het schoon te maken.

Dompel het product niet onder in water of andere vloeistoffen. Zorg dat er geen water in het toestel zelf raakt.

Gebruik geen schurende sponzen, poeders of schoonmaakproducten om het product te reinigen.

Als er iets vreemd gebeurt tijdens het gebruik van het toestel, schakel het uit. Ontkoppel het toestel van de stroom en onderzoek het. Zowel het onderhoud als de herstellingen van dit toestel moeten uitgevoerd worden door gekwalificeerd personeel.

Gebruik uitsluitend onderdelen en componenten van het originele product die worden verstrekt door Cecotec.

Bewaar het toestel, de handleiding en de accessoires in de originele doos. Zo heeft u deze altijd binnen handbereik indien nodig.

Bewaar het toestel en de accessoires op een droge, veilige en nette plaats, waar het beschermd is tegen direct zonlicht en buiten het bereik van kinderen en dieren. Plaats het toestel niet dichtbij warmtebronnen.

## 7. TECHNISCHE SPECIFICATIES

Productreferentie: 05515

Product: HydroSteam 1030 Active

950-1100 W, 220-240 V~, 50/60 Hz

IP X4

## 8. RECYCLAGE VAN ELEKTRISCHE APPARATEN



De Europese richtlijn 2012/19 betreffende Afgedankte Elektrische en Elektronische Apparatuur (AEEA) bepaalt dat kleine huishoudelijke elektrische huishoudapparaten niet aangeboden mogen worden met het restafval. Deze elektrische apparaten moeten apart gesorteerd worden om het hergebruik en de recyclage van materialen te optimaliseren en om hun impact op mens en milieu te beperken.

Het symbool van de doorstreepte afvalbak herinnert u aan uw verplichting om dit product correct te sorteren. Als het product in kwestie een batterij bevat voor zijn elektrische autonomie, dan moet deze batterij uit het product gehaald worden voordat het product gesorteerd wordt en behandeld worden als een residu van een andere categorie.

Voor gedetailleerde informatie over de aangewezen manier om kleine huishoudelijke elektrische apparaten en/of hun batterijen moet de consument de plaatselijke overheid contacteren.

## 9. GARANTIE EN TECHNISCHE ONDERSTEUNING

Dit product heeft een garantieperiode van 2 jaar vanaf de aankoopdatum op voorwaarde dat de aankoopfactuur bewaard is gebleven en voorgelegd kan worden, het product zich in een goede fysieke staat bevindt en het gebruikt is op een correcte manier en zoals aangegeven in deze handleiding.

De garantie vervalt:

Als het product gebruikt is buiten zijn capaciteit of bruikbaarheid, misbruikt of erop geslagen is, blootgesteld is aan vochtigheid, ondergedompeld is in een vloeistof of corrosieve substantie, evenals elk ander defect dat te wijten valt aan de consument.

Als het product uit elkaar gehaald, gemodificeerd of gerepareerd is geweest door personen die niet geautoriseerd zijn door de technische dienst van Cecotec.

Als het incident veroorzaakt is door de normale slijtage van de onderdelen als gevolg van gebruik.

De garantie dekt alle fabricagefouten gedurende 2 jaar op basis van de huidige wetgeving, met uitzondering op verbruiksartikelen. In het geval van verkeerd gebruik door de gebruiker wordt de reparatie niet gedekt door de garantie.

Als u in elk geval een incident met het product detecteert of als u een vraag heeft, neem dan contact op met de technische dienst van Cecotec van Cecotec via het telefoonnummer +34 96 321 07 28.



## 1. INSTRUKCJE BEZPIECZŃSTWA

Przed uruchomieniem urządzenia przeczytaj uważnie poniższą instrukcję. Zachowaj tę instrukcję na potrzeby późniejszych konsultacji i dla nowych użytkowników.

Przed podłączeniem urządzenia do gniazdka upewnij się, czy napięcie w gniazdku odpowiada napięciu na tabliczce znamionowej urządzenia oraz czy gniazdko posiada uziemienie. Ten produkt został stworzony użytku w domu. Nie używaj go w celach przemysłowych ani komercyjnych.

Regularnie sprawdzaj przewód zasilający pod kątem widocznych uszkodzeń. Jeśli kabel jest uszkodzony, musi zostać naprawiony przez oficjalny serwis pomocy technicznej Cecotec, aby uniknąć niebezpieczeństwa.

Nie przykrywaj urządzenia w trakcie jego pracy.

Pociągnij za wtyczkę, aby odłączyć, nie ciągnij za kabel.

W celu otrzymania informacji skontaktuj się z Serwisem Pomocy technicznej Cecotec.

Trzymaj materiały do pakowania z wnętrza opakowania poza zasięgiem dzieci. Mogą być dla nich niebezpieczne.

Z urządzenia nie mogą korzystać dzieci w wieku od 0 do 8 lat.

Urządzenie może być używane przez dzieci w wieku powyżej 8 lat, jeśli znajdują się pod stałą opieką.

Z urządzenia mogą korzystać dzieci powyżej 8 roku życia, osoby z niepełnosprawnością ruchową lub umysłową, oraz osoby bez doświadczenia z podobnym sprzętem w obecności osoby odpowiedzialnej i świadomej zagrożeń wynikających z nieprawidłowego użycia urządzenia, lub jeśli uprzednio zostały dokładnie poinstruowane w zakresie obsługi maszyny.

Nie można pozwolić dzieciom na zabawę urządzeniem.

Zwróć uwagę, czy dzieci nie używają urządzenia do zabawy. Zachowaj szczególną czujność, gdy z urządzenia korzystają dzieci lub gdy jest używane w ich pobliżu.

No dirija el vapor a otra persona, animal, planta, aparato eléctrico o tomas de corriente.

Nie zanurzaj urządzenia w wodzie i ogranicz jego dostęp do niej lub z jakąkolwiek inną cieczą. Nie wystawiaj urządzenia na deszcz.

Nigdy nie pozostawiaj uruchomionego urządzenia bez nadzoru. Nie przesuwaj produktu ciągnąc za kabel zasilający. Nie używaj kabla jako uchwytu. Nie przeciągaj kabla po ostrych krawędziach ani rogach. Trzymaj kabel z dala od źródeł ciepła. Jeśli nie możesz uniknąć używania urządzenia w wilgotnym miejscu, użyj przetłaczniaka różnicowego. Korzystanie z przetłaczniaka różnicowego zmniejsza ryzyko porażenia prądem. Używać sprzętu ochronnego. Zawsze noś okulary ochronne. Sprzęt ochronny, taki jak maski przeciwpyłowe, antypoślizgowe obuwie ochronne, kask ochronny lub ochrona słuchu, zmniejszy obrażenia.

Należy zapobiegać celowemu zapłonowi urządzenia. Upewnij się, że urządzenie jest wyłączone przed podłączeniem go do zasilania lub akumulatora, podniesieniem go lub transportem. Nie przesadzaj.

Nie używaj urządzenia, jeśli naciśnięcie przetłaczniaka zasilania urządzenie się włącza lub wyłącza.

Korzystaj z urządzenia i jego akcesoriów zgodnie z tymi instrukcjami, biorąc pod uwagę pracę do wykonania. Korzystanie z urządzenia do celów innych niż przeznaczonych może spowodować niebezpieczną sytuację.

Nie dotykaj ani nie używaj urządzenia mokrymi rękami.

Nie używaj urządzenia w zamkniętych przestrzeniach, w których znajdują się łatwopalne, wybuchowe lub toksyczne opary, takie jak rozcieńczalnik lub farba olejna.

Nie używaj urządzenia na skórze, meblach, polerowanych podłogach z woskiem, parkietach, tkaninach syntetycznych,

aksamicie, jedwabiu lub jakimkolwiek innym materiale, który nie jest odporny na działanie pary.

Nie napełniaj urządzenia gorącą wodą lub płynami aromatycznymi, alkoholem lub detergentami. Może to spowodować uszkodzenie urządzenia.

Nie używaj urządzenia, jeśli występuje zwarcie.

Urządzenie korzysta z gorącej wody do dezynfekcji obszaru, co oznacza, że zawór bezpieczeństwa, dysze i ściereczka szczotki prasującej nagrzewają się podczas użytkowania.



## 2. CZĘŚCI I KOMPONENTY

Rys. 1

1. Zawór bezpieczeństwa
2. Zabezpieczenie przed dziećmi
3. Mała nasadka
4. Spust
5. Kabel zasilający
6. Osłona kabla
7. Wskaźnik zasilania
8. Duża nakładka
9. Zakrzywiona nakładka
10. Szczotka nylonowa
11. Pojemnik na filtr
12. Miarka
13. Szczotka do prasowania
14. Centrum prasowania
15. Szczotka do szyb, luster, okien
16. Wąż

## 3. PRZED URUCHOMIENIEM

Wyciągnij produkt z opakowania.

Rozpakuj produkt. Zachowaj oryginalne pudełko.

Sprawdź, czy opakowanie zawiera wszystkie elementy oraz zweryfikuj ich stan. Jeśli zauważysz jakąś nieprawidłowość, niezwłocznie skontaktuj się z Serwisem Pomocy Technicznej Cecotec.

## 4. INSTALACJA URZĄDZENIA

Jak zainstalować wąż z dyszami:

Rys. 2

Połącz wąż z małą dyszą. Obróć łącznik węża zgodnie z ruchem wskazówek zegara i upewnij się, że jest doskonale zabezpieczony.

Podłącz wąż do dużej dyszy i obróć w prawo. Upewnij się, że jest idealnie zapięty.

Jak otworzyć zawór bezpieczeństwa:

Rys. 3

Odtłącz urządzenie od zasilania.

Uwolnij całą parę z wnętrza zbiornika wody.

Obróć zawór bezpieczeństwa zgodnie z ruchem wskazówek zegara. Jeśli jest zbyt ciasny, nie obracaj go przy użyciu zbyt dużej siły. Espere 2 minutos y vuelva a intentarlo, pues de lo contrario, la pieza podría bloquearse.

Usuń i dodaj ponownie wodę. Jeśli nie będziesz już korzystać z urządzenia, usuń wodę ze zbiornika.

## 5. OBSŁUGA URZĄDZENIA

Rys. 4

Obróć zawór bezpieczeństwa w lewo i wyjmij go.

Sprawdź, czy w zbiorniku nie ma wody (jeśli wcześniej korzystałeś już z urządzenia).

Dodaj szklanekę wody za pomocą miarki.

Rys. 5

Wymień zawór, obracając go, aż będzie idealnie szczelny. Nie obracaj zbyt mocno, może to uszkodzić gwint.

Podłącz urządzenie do najbliższego gniazdka.

Kiedy lampka wskaźnika zasilania zmienia kolor na czerwony, oznacza to, że urządzenie już wytwarza parę.

Rys. 6

Możesz rozpocząć korzystanie z urządzenia, gdy wskaźnik zasilania zmieni kolor na zielony.

Naciśnij blokadę bezpieczeństwa.

Ściśnij spust bez użycia zbyt dużej siły, trzymając kciuk na zamku bezpieczeństwa.

## 6. CZYSZCZENIE I KONSERWACJA

Odłącz urządzenie od gniazdka elektrycznego i pozwól mu ostygnąć przed czyszczeniem. Użyj gładkiej i wilgotnej ściereczki do umycia zewnętrznej powierzchni aparatu. Nie używaj żrących ani ściernych substancji do mycia produktu. Nie zanurzaj go w wodzie ani żadnym innym płynie. Upewnij się, że woda nie dostanie się do urządzenia. Nie korzystaj z szorstkich produktów do czyszczenia urządzenia, gdyż możesz je uszkodzić. Jeśli podczas korzystania z urządzenia wydarzy się coś niezwykłego, wyłącz je. Odłącz urządzenie od zasilania i dokładnie je sprawdź. Zarówno konserwacja, jak i naprawy produktu muszą być wykonywane przez wykwalifikowany personel. Używaj tylko części dostarczonych przez producenta w zestawie z oryginalnym produktem. Przechowuj urządzenie, instrukcję obsługi i akcesoria w oryginalnym pudełku. W ten sposób zawsze będziesz mieć go pod ręką, gdy będziesz go potrzebować. Przechowuj je razem ze wszystkimi akcesoriami w suchym, czystym i bezpiecznym miejscu, chronionym przed bezpośrednim działaniem promieni słonecznych i poza zasięgiem dzieci i zwierząt. Nie umieszczaj urządzenia w pobliżu źródeł ciepła.

## 7. DANE TECHNICZNE

Referencja: 05515  
 Produkt: HydroSteam 1030 Active  
 950-1100 W, 220-240 V~, 50/60 Hz  
 IP X4

## 8. RECYKLING SPRZĘTU



Dyrektywa Parlamentu Europejskiego i Rady 2012/19/UE w sprawie zużytego sprzętu elektrycznego i elektronicznego (WEEE) zakazuje wyrzucania ww. sprzętu razem z innymi odpadami. Omawiane sprzęty muszą być składowane osobno dla zoptymalizowania odzyskiwania surowców i recyklingu materiałów. W ten sposób negatywny wpływ elektroodpadów na zdrowie ludzkie i środowisko zostaje znacznie zredukowany.

Symbol przekreślonego kołowego kontenera na odpady informuje o obowiązku zadbania o oddanie zużytego sprzętu do specjalnego punktu zbiórki ZSEE. Jeśli urządzenie jest zasilane baterią lub akumulatorem, należy je wyjąć przed oddaniem sprzętu do punktu zbiórki ZSEE i oddać do osobnego punktu zbiórki dla tej kategorii.

Jeśli potrzebujesz informacji na temat recyklingu i punktów zbiórki sprzętu w twojej miejscowości, skontaktuj się z urzędem twojej gminy.

## 9. GWARANCJA I POMOC TECHNICZNA

Produkt jest objęty 2 letnią gwarancją od daty zakupu. Z gwarancji można korzystać po okazaniu dowodu zakupu. Produkt nie podlega gwarancji jeśli był używany niezgodnie z instrukcją lub jest fizycznie uszkodzony.

Produkt NIE podlega gwarancji, jeśli:

był używany niezgodnie ze swoim przeznaczeniem, wystawiony na działanie wody lub wilgoci, mechanicznie uszkodzony przez użytkownika, wystawiony na działanie substancji żrących czy nosi jakiegokolwiek inne znamiona uszkodzeń wynikających z winy użytkownika.

urządzenie było naprawiane lub modyfikowane przez osoby nieautoryzowane przez firmę Cecotec.

odnosi się do przypadków, spowodowanych normalnym użytkowaniem się elementów w trakcie ich użytkowania.

Gwarancja obejmuje wszystkie wady fabryczne produktu przez 2 lata od daty zakupu, nie włączając w to części podlegających zużyciu. Urządzenie nie było używane przez użytkownika w odpowiedni sposób.

W przypadku wykrycia ewentualnego defektu urządzenia lub w razie potrzeby konsultacji skontaktuj się z Serwisem Obsługi Technicznej Cecotec pod numerem +34 96 321 07 28.

## 1. BEZPEČNOSTNÍ POKYNY

Před použitím přístroje si pozorně přečtěte následující bezpečnostní pokyny. Uchovejte tento manuál pro pozdější použití nebo pro nové uživatele.

Ujistěte se, že elektrická síť má stejné napětí jako je uvedené na etiketě produktu a že zásuvka je uzemněná.

Tento produkt je vhodný výlučně pro domácí využití. Nepoužívejte ho pro komerční nebo průmyslové účely.

Pravidelně kontrolujte přívodový kabel, abyste zjistili viditelná poškození. Pokud je kabel poškozen, musí být opraven u oficiálního technického servisu Cecotec, aby se tak předešlo jakýmkoli nebezpečím.

Přístroj odpojte, pokud ho nepoužíváte.

Pro odpojení zatáhněte za zástrčku, ne za kabel.

V případě pochybností nebo pro případné opravy kontaktujte oficiální Asistenční technický servis Cecotec.

Udržujte obalový materiál z dosahu dětí. Mohl by být nebezpečný.

Přístroj by neměl být používán dětmi do 8mi let. Tento přístroj může být používán dětmi od 8mi let, pokud jsou pod neustálým dozorem.

Tento produkt může být používán dětmi nad 8 let a osobami s fyzickým, sensorickým a nebo mentálním postižením, nebo osobami, kterým chybí zkušenost a znalost, pokud jsou pod dozorem a nebo jim byly poskytnuty informace o používání aparátu a mohou jej používat bezpečně a rozumí nebezpečím, které z tohoto používání vyplývají. Nedovolte, aby si s přístrojem hrály děti.

Dohlížejte na děti, abyste se ujistili, že si s přístrojem nehrají. Je naprosto nezbytné na přístroj dohlížet, pokud je používán v blízkosti dětí nebo přímo dětmi.

Nesměřujte páru na jiné osoby, zvířata, rostliny, elektrické

přístroje nebo elektrické zásuvky.

Vyvarujte se ponoření do vody nebo jakékoli jiné tekutiny ani na přístroj vodou nestříkejte. Nevystavujte přístroj dešti.

Nenechávejte přístroj během fungování nebo pokud je horký bez dozoru.

Nepřesouvejte přístroj pomocí kabelu ani za přívodový kabel netahejte. Nepoužívejte kabel jako rukojeť. Neohýbejte kabel kolem rohů ani kolem hran ostrých předmětů. Udržujte kabel v bezpečné vzdálenosti od zdrojů tepla.

Pokud se nemůžete vyhnout použití přístroje ve velhkém prostředí, použijte bezpečnostní přepínač. Popužití tohoto přepínače redukuje nebezpečí elektrického výboje.

Použijte ochranné prostředky. Vždy používejte ochranné brýle. Ochranné prostředky, jako jsou obličejové masky proti prachu, bezpečnostní protiskluzové boty, ochranná helma nebo ochrana sluchu zredukuje možná zranění.

Je nezbytné zabránit nechtěnému zapnutí. Ujistěte se, že před zapojením do elektrické sítě nebo k baterii je produkt vypnutý. Stejně tak před jeho přesouváním nebo jeho uchopením.

Přístroj používejte podle vašich možností.

Nepoužívejte přístroj, pokud při stisknutí tlačítka zapnutí nereaguje na vpunutí nebo zapnutí.

Používejte přístroj a jeho příslušenství podle instrukcí v tomto manuálu a mějte na zřeteli práci, kterou s ním vykonáváte. Použití přístroje pro jakýkoli jiný typ práce než ten, ke kterému je přístroj primárně určen, může vyústit v potenciálně nebezpečnou situaci.

Nedotýkejte se zástrčky nebo přístroje mokřýma rukama.

Nepoužívejte přístroj v uzavřených místnostech, kde jsou toxické, výbušné nebo hořlavé výpary, jako například rozpouštědla nebo ojelové barvy.

Nepoužívejte přístroj na kůži, nábytek, podlahy leštěné voskem,

parkety, syntetické textilie, samet, hedvábí nebo jakýkoli jiný materiál, který není odolný proti páře.

Neplňte přístroj teplou vodou nebo aromatickými tekutinami, s alkoholem nebo detergenty. Mohlo by to přístroj poškodit.

Nepoužívejte přístroj, pokud je zkratovaný.

Přístroj používá horkou vodu k dezinfekci místa, což znamená, že bezpečnostní ventil, ústí a povlak na žehlící kartáč se během používání zahřejí.



## 2. ČÁSTI A SLOŽENÍ

Obr. 1

1. Bezpečnostní ventil
2. Bezpečnostní pojistka proti použití dětmi
3. Malé ústí
4. Spoušť
5. Napájecí kabel
6. Ochrana kabelu
7. Indikátor zapnutí
8. Velké ústí
9. Zakřivené ústí
10. Kartáč z nylonu
11. Trychtýř
12. Odměrka
13. Povlak na žehlící kartáč
14. Žehlící kartáč
15. Kartáč na sklo
16. Hadice

## 3. PŘED POUŽITÍM

Vyjměte přístroj z krabice.

Odstraňte všechny obaly. Uchovejte originální krabici.

Ujistěte se, že obsahuje všechny části a pokud některá chybí nebo není v dobrém stavu, okamžitě kontaktujte Technický servis Cecotec.

## 4. MONTÁŽ PRODUKTU

Jak nainstalovat hadici s ústími:

Obr. 2

Spojte hadici s malým ústím. Otočte spojovací část ve směru hodinových ručiček a ujistěte se, že je dobře připevněná.

Připojte hadici k velkému ústí a otočte jí ve směru hodinových ručiček. Ujistěte se, že je dobře připevněná.

Jak otevřít bezpečnostní ventil:

Obr. 3

Odpojte přístroj od elektrické sítě.

Vypusťte všechnu páru z nádrže na vodu.

Otočte bezpečnostním ventilem ve směru hodinových ručiček. Pokud je hodně utážený, neotáčejte ho za použití velké síly. Počkejte 2 minuty a zkuste to znovu, abyste zabránili zablokování součástky.

Odstraňte ho a znovu přidejte vodu. Pokud přístroj nebudete dále používat, odstraňte veškerou vodu z nádoby.

## 5. FUNGOVÁNÍ

Obr. 4

Otočte bezpečnostním ventilem v protisměru hodinových ručiček a odstraňte ho.

Zkontrolujte, jestli není voda v nádobě na vodu (pokud jste již přístroj před tím použili).

Přidejte jednu odměrku vody.

Obr. 5

Znovu nasadte ventil, otočte jím, až je dobře utážený. Neotáčejte jím příliš velkou silou. Mohli byste strhnout závit.

Zapojte přístroj do nejbližší zásuvky.

Když se světelný indikátor zapnutí rozsvítí červeně, znamená to, že přístroj už produkuje páru.

Obr. 6

Můžete začít přístroj používat, pokud se světelný indikátor rozsvítí zeleně.

Stiskněte bezpečnostní blokování.

Stiskněte spoušť bez použití velkého množství síly a nechejte palec na bezpečnostním blokování.

## 6. ČIŠTĚNÍ A ÚDRŽBA

Odpojte přístroj z elektrické sítě a nechejte ho úplně vychladnout, než ho začnete čistit.

Použijte jemný vlhký hadřík pro čištění venkovní části přístroje.

Nepoužívejte na čištění rozpouštědla ani ostatní chemické prostředky.

Vyvarujte se ponoření do vody nebo jakékoli jiné tekutiny. Ujistěte se, že do přístroje nevnikla voda.

Nepoužívejte houby, prášky nebo abrazivní čisticí prostředky na čištění tohoto přístroje.

Pokud se přístroj stane něco neobvyklého, vypněte ho. Odpojte přístroj od elektrické sítě a dobře ho prohlédněte. Údržbu a opravy přístroje by měl vždy provést kvalifikovaný personál.

Používejte pouze originální náhradní díly a součástky doporučené firmou Cecotec.

Uschovejte přístroj, návod a příslušenství v originální krabici. Takto budete mít vše vždy při ruce, když to bude potřeba.

Uschovejte přístroj a všechna jeho příslušenství na suchém, čistém a bezpečném místě, na kterém bude chráněn před přímým slunečním světlem a kam nebudou mít přístup děti a zvířata. Neumísťujte přístroj blízko zdrojů tepla.

## 7. TECHNICKÉ SPECIFIKACE

Reference produktu: 05515

Produkt: HydroSteam 1030 Active

950-1100 W, 220-240 V~, 50/60 Hz

IP X4

## 8. RECYKLACE ELEKTROSPOTŘEBIČŮ



Evropská směrnice 2012/19/EU o odpadních elektrických a elektronických zařízeních (OEEZ) specifikuje elektrospotřebiče, které se nemají recyklovat spolu s ostatním komunálním odpadem. Tyto elektrospotřebiče se musí zlikvidovat samostatně, aby se tak dosáhlo co nejlepší recyklace a využití materiálů, a tímto se omezil dopad, který by lidé mohli mít na životní prostředí.

Symbol přeškrtnutého kontejneru připomíná povinnost zlikvidovat tento produkt správně. Pokud má daný produkt baterii nebo energetický zásobník, který umožňuje elektrickou autonomii, musí se před likvidací vyjmout a musí se s ní nakládat odděleně, jako s odpadem odlišné kategorie.

Pro obdržení detailních informací o nejvhodnějším možném způsobu naložení s vaším elektrospotřebičem, a/nebo o bateriích, kontaktujte místní úřady.

## 9. ZÁRUKA A TECHNICKÝ SERVIS

Tento produkt má záruku 2 roky od data zakoupení v případě, že zákazník disponuje fakturou nebo dokladem o koupi a produkt je v perfektním stavu a nakládá se s ním adekvátním způsobem tak, jak je uvedeno s v tomto návodu na použití.

Záruka nezahrnuje:

Pokud byl produkt používán nad svoji kapacitu anebo užitnost, byl špatně používán, utrpěl náraz, byl vystaven vlhkosti, ponořen do tekutiny nebo jiné korozivní substance, a jakoukoli vinu připisatelnou spotřebiteli.

Pokud byl produkt rozmontován, modifikován anebo opravován servisem neautorizovaným oficiálním servisem Cecotec.

Pokud byl problém zaviněn normálním používáním a opotřebením součástí.

Záruční servis kryje veškeré defekty zaviněné během výroby po dobu 2 let na základě platné legislativy, s výjimkou spotřebních dílů. V případě špatného zacházení ze strany spotřebitele není záruční servis odpovědný za opravu.

Pokud se stane, že na výrobku najdete závadu nebo budete mít dotaz, spojte se s oficiálním zákaznickým servisem Cecotec na telefonním čísle +34 96 321 07 28.

[www.cecotec.es](http://www.cecotec.es)

Grupo Cecotec Innovaciones S.L.  
C/ de la Pinadeta s/n, 46930  
Quart de Poblet, Valencia (Spain)  
YV01200128