

# LIFE



## Ponente

Επιτραπέζιος ανεμιστήρας, 50W  
Table fan, 50W

ΕΛ ΟΔΗΓΙΕΣ ΧΡΗΣΗΣ  
EN USER MANUAL

### **ΠΑΡΑΚΑΛΩ ΔΙΑΒΑΣΤΕ ΚΑΙ ΦΥΛΑΞΤΕ ΑΥΤΕΣ ΤΙΣ ΣΗΜΑΝΤΙΚΕΣ ΟΔΗΓΙΕΣ ΑΣΦΑΛΕΙΑΣ.**

Σας ευχαριστούμε που επιλέξατε το προϊόν μας. Ελπίζουμε να απολαύσετε τη χρήση της συσκευής.

#### **ΣΥΜΒΟΛΑ ΕΓΧΕΙΡΙΔΙΟΥ ΟΔΗΓΙΩΝ**

Σημαντικές πληροφορίες για την ασφάλειά σας είναι με ειδική σήμανση. Είναι απαραίτητο να συμμορφώνεστε με αυτές τις οδηγίες προκειμένου να αποφευχθούν ατυχήματα και τυχόν ζημιές στη συσκευή.



#### **ΠΡΟΕΙΔΟΠΟΙΗΣΗ:**

Το σύμβολο αυτό σας προειδοποιεί για τους κινδύνους σχετικά με την υγεία σας και υποδεικνύει πιθανούς κινδύνους τραυματισμού.



#### **ΠΡΟΣΟΧΗ:**

Αυτό αναφέρεται σε πιθανούς κινδύνους για τη συσκευή ή άλλα αντικείμενα.



#### **ΣΗΜΕΙΩΣΗ:**

Αυτό τονίζει συμβουλές και πληροφορίες.

#### **ΣΗΜΑΝΤΙΚΕΣ ΟΔΗΓΙΕΣ ΑΣΦΑΛΕΙΑΣ**

Διαβάστε προσεκτικά αυτές τις οδηγίες χρήσης πριν θέσετε τη συσκευή σε λειτουργία για πρώτη φορά και κρατήστε τις, συμπεριλαμβανομένης της απόδειξης και εάν είναι δυνατόν της συσκευασίας. Εάν μεταβιβάσετε αυτή τη συσκευή σε άλλα άτομα, παρακαλείσθε επίσης να τους μεταβιβάσετε και τις οδηγίες χρήσης.

Όταν χρησιμοποιείτε ηλεκτρικές συσκευές, θα πρέπει πάντα να λαμβάνονται βασικά μέτρα ασφαλείας, συμπεριλαμβανομένων των εξής:

1. Αυτή η συσκευή μπορεί να χρησιμοποιηθεί από παιδιά ηλικίας από 8 ετών και άνω και άτομα με μειωμένες σωματικές, αισθητηριακές ή διανοητικές ικανότητες ή έλλειψη εμπειρίας και γνώσης, εάν τους έχουν δοθεί επίβλεψη ή οδηγίες σχετικά με τη χρήση της συσκευής με ασφαλή τρόπο και κατανοούν τους σχετικούς κινδύνους.
2. Τα παιδιά δεν πρέπει να παίζουν με τη συσκευή.
3. Ο καθαρισμός και η συντήρηση της συσκευής δεν πρέπει να γίνονται από παιδιά χωρίς επίβλεψη.
4. Χρησιμοποιήστε τον ανεμιστήρα μόνο για τους σκοπούς που περιγράφονται στο εγχειρίδιο.
5. Η συσκευή προορίζεται αποκλειστικά για ιδιωτική, οικιακή χρήση και για τον

προβλεπόμενο σκοπό. Αυτή η συσκευή δεν είναι κατάλληλη για επαγγελματική χρήση.

6. Μη χρησιμοποιείτε τη συσκευή σε εξωτερικούς χώρους.

7. Χρησιμοποιείτε πάντα τη συσκευή σε στεγνή και επίπεδη επιφάνεια.

8. Κρατήστε τη συσκευή μακριά από πηγές θερμότητας, άμεσο ηλιακό φως, υγρασία (ποτέ μην τη βυθίζετε σε οποιοδήποτε υγρό) και αιχμηρές άκρες.

9. Μη χρησιμοποιείτε τη συσκευή κοντά σε μπανιέρες, ντουζιέρες, νιπτήρες, πισίνες κλπ. όπου μπορεί να βραχεί ή να έρθει σε επαφή με νερό.

10. Για να προστατευτείτε από ηλεκτροπληξία, κρατήστε τον ανεμιστήρα, το βύσμα και το καλώδιο μακριά από νερό ή άλλα υγρά.

11. Αποσυνδέστε την πρίζα από το ρεύμα όταν δεν χρησιμοποιείτε τον ανεμιστήρα, όταν τον μετακινείτε από μια θέση σε άλλη, πριν τοποθετήσετε ή αφαιρέσετε τα εξαρτήματα και πριν τον καθαρίσετε.

12. Μη χρησιμοποιείτε τη συσκευή χωρίς επίβλεψη. Εάν αποχωρήσετε από το δωμάτιο, θα πρέπει πάντα να απενεργοποιείτε τη συσκευή. Αφαιρέστε το φις από την τροφοδοσία.

13. Σκοπός της προστατευτικής σχάρας είναι να αποφεύγεται η άμεση πρόσβαση στα μέρη που κινούνται, όταν η συσκευή βρίσκεται σε χρήση. Αποφύγετε την επαφή με οποιαδήποτε κινούμενα μέρη του.

14. **⚠ ΠΡΟΣΟΧΗ:** Για την αποφυγή τραυματισμού, μη βάζετε τα δάχτυλά σας ανάμεσα στις γρίλιες όταν η συσκευή είναι συνδεδεμένη στην τροφοδοσία ή όταν βρίσκεται σε λειτουργία.

15. **⚠ ΠΡΟΣΟΧΗ:** Μην τοποθετείτε ρούχα ή άλλα αντικείμενα επάνω στη συσκευή.

16. **⚠ ΠΡΟΣΟΧΗ:** Μη χρησιμοποιείτε τη συσκευή κοντά σε κουρτίνες.

17. Ελέγχετε κατά διαστήματα τη συσκευή και το καλώδιο της για τυχόν φθορές.

**⚠ ΠΡΟΕΙΔΟΠΟΙΗΣΗ:** Μη χρησιμοποιείτε τη συσκευή αν έχει υποστεί οποιαδήποτε ζημιά ή αν εάν υπάρχουν ορατά σημάδια βλάβης στη συσκευή. Για να αποφύγετε ενδεχόμενο κίνδυνο, μην επιχειρήσετε να επιδιορθώσετε τη συσκευή μόνοι σας. Επικοινωνήστε με έναν εξειδικευμένο τεχνικό για επισκευή. Χρησιμοποιείτε μόνο γνήσια ανταλλακτικά.

18. Μην προσπαθήσετε να επισκευάσετε τη συσκευή μόνοι σας. Επικοινωνείτε πάντα με έναν εξουσιοδοτημένο τεχνικό.

19. **⚠ ΠΡΟΕΙΔΟΠΟΙΗΣΗ:** Χρησιμοποιείτε μόνο αυθεντικά ανταλλακτικά. Η χρήση εξαρτημάτων που δεν συνιστώνται ή πωλούνται από τον κατασκευαστή της συσκευής μπορεί να προκαλέσει κινδύνους.

20. Μη χρησιμοποιείται τη συσκευή εάν η επιφάνεια της είναι ραγισμένη.

21. Μην χρησιμοποιείτε τη συσκευή όταν το καλώδιο είναι φθαρμένο, ή μετά από δυσλειτουργία της, ή αν έχει υποστεί κάποιου είδους βλάβη.

22. Μην αφήνετε το καλώδιο τροφοδοσίας να κρέμεται από την άκρη του

---

τραπεζιού ή του πάγκου, ή να έρχεται σε επαφή με καυτές επιφάνειες.

23. Εάν το καλώδιο τροφοδοσίας είναι κατεστραμμένο, πρέπει να αντικατασταθεί από τον κατασκευαστή ή τον αντιπρόσωπο σέρβις του ή από ένα εξίσου εξειδικευμένο άτομο για να αποφευχθεί τυχόν κίνδυνος.

24. Μη χρησιμοποιείτε τη συσκευή αν δεν είναι πλήρως συναρμολογημένα όλα τα μέρη της.

25. Μη χρησιμοποιείτε τη συσκευή όπου γίνεται χρήση εύφλεκτων υλικών.

26. Για να αποσυνδέσετε τη συσκευή από το ρεύμα, αποσυνδέστε το φις από την τροφοδοσία. ΜΗΝ τραβάτε το καλώδιο.

27. Όταν χρησιμοποιείται ο ανεμιστήρας, κρατήστε μία απόσταση ασφαλείας 50εκ. από τα υπόλοιπα αντικείμενα.

28. Μην τοποθετείτε το καλώδιο τροφοδοσίας κάτω από χαλί.

29. Μη συνδέετε τη συσκευή με καλώδιο προέκτασης ή με χρονοδιακόπτη ή με άλλα μέσα που ενεργοποιούν ή απενεργοποιούν αυτόματα τη συσκευή.

30. **⚠ ΠΡΟΣΟΧΗ:** Κρατήστε τη συσκευή μακριά από παιδιά και κατοικίδια.

31. Τα παιδιά δεν πρέπει να παίζουν με την συσκευή. Για να διασφαλίσετε την ασφάλεια των παιδιών σας, παρακαλώ κρατήστε μακριά τους όλα τα υλικά συσκευασίας όπως πλαστικές σακούλες, κουτιά, φελιζόλ κ.λπ.

**⚠ ΠΡΟΣΟΧΗ:** Μην επιτρέπετε στα μικρά παιδιά να παίζουν με τα υλικά συσκευασίας. **Κίνδυνος ασφυξίας!**

## ΠΡΟΕΠΙΣΚΟΠΗΣΗ ΑΝΕΜΙΣΤΗΡΑ

### ΑΝΕΜΙΣΤΗΡΑΣ

1. Εμπρόσθιο προστατευτικό πλέγμα
2. Ασφάλεια φτερωτής
3. Φτερωτή
4. Παξιμάδι ασφαλείας
5. Οπίσθιο προστατευτικό πλέγμα
6. Άξονας κινητήρα
7. Κινητήρας
8. Σημείο ρύθμισης άξονα κλίσης
9. Σώμα ανεμιστήρα
10. Περιστροφικός διακόπτης επιλογής ταχύτητας λειτουργίας
11. Βάση ανεμιστήρα
12. Άξονας αυτόματης περιστροφής

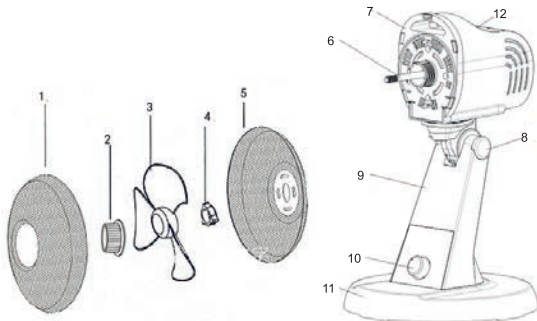

### ΣΥΝΑΡΜΟΛΟΓΗΣΗ

1. Περάστε το καλώδιο τροφοδοσίας από την οπή της βάσης.
2. Τοποθετήστε το σώμα του ανεμιστήρα στην κατάλληλη υποδοχή στη βάση. Πιέστε ελαφρώς μέχρι να εφαρμόσει σταθερά στη θέση του και να κουμπώσουν τα κλιπς στο κάτω μέρος της βάσης.
3. Στην συνέχεια τοποθετήστε το καλώδιο τροφοδοσίας στην εσοχή του πλαισίου σε οριζόντια θέση.
4. Ξεβιδώστε το παξιμάδι ασφαλείας περιστρέφοντας αριστερόστροφα.
5. Τοποθετήστε το οπίσθιο προστατευτικό πλέγμα στον άξονα του κινητήρα (το χερούλι πρέπει να είναι από την επάνω πλευρά) και ασφαλίστε με το παξιμάδι ασφαλείας βιδώνοντας δεξιόστροφα.
6. Τοποθετήστε τη φτερωτή στον άξονα του κινητήρα και ασφαλίστε με την ασφάλεια της φτερωτής περιστρέφοντάς το αριστερόστροφα.
7. Βγάλτε τη βίδα που βρίσκεται επάνω στο οπίσθιο προστατευτικό πλέγμα.
8. Ενώστε τα δύο προστατευτικά πλέγματα ώστε να συμπίπτουν οι δύο οπές, κλείστε τα κλιπς και ασφαλίστε χρησιμοποιώντας ένα κατσαβίδι και την βίδα που συμπεριλαμβάνεται.

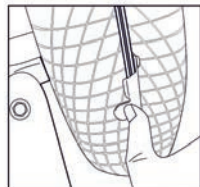
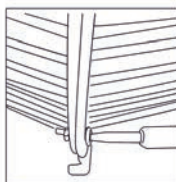
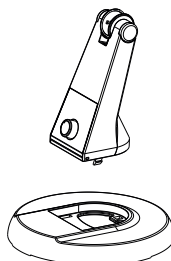

### ΟΔΗΓΙΕΣ ΛΕΙΤΟΥΡΓΙΑΣ

1. Τοποθετήστε τον ανεμιστήρα σε στεγνή και επίπεδη επιφάνεια.
2. Πριν συνδέσετε τη συσκευή στην τροφοδοσία, βεβαιωθείτε ότι η τάση του ρεύματος της συσκευής σας αντιστοιχεί απόλυτα στην τάση της ηλεκτρικής σας εγκατάστασης.
3. Για να θέσετε τον ανεμιστήρα σε λειτουργία, γυρίστε τον περιστροφικό διακόπτη επιλογής

ταχύτητας λειτουργίας και επιλέξτε μία από τις 3 παρακάτω ταχύτητες:

- 1 (χαμηλότερο επίπεδο ταχύτητας)
- 2 (μεσαίο επίπεδο ταχύτητας)
- 3 (υψηλότερο επίπεδο ταχύτητας)

4. Επιλέξτε την θέση 0 ("OFF") για να απενεργοποιήσετε τον ανεμιστήρα.

### **ΡΥΘΜΙΣΗ ΓΩΝΙΑΣ ΚΛΙΣΗΣ ΑΝΕΜΙΣΤΗΡΑ**

Για να αλλάξετε τη γωνία κλίσης του ανεμιστήρα, πιέστε ελαφρώς προς τα πάνω ή προς τα κάτω τον άξονα κλίσης και ρυθμίστε την επιθυμητή γωνία.

### **ΕΠΙΛΟΓΗ ΑΥΤΟΜΑΤΗΣ ΠΕΡΙΣΤΡΟΦΗΣ**

1. Πιέστε προς τα κάτω τον άξονα αυτόματης περιστροφής που βρίσκεται στο περίβλημα του μοτέρ της συσκευής για να ξεκινήσει η περιστροφή.
2. Τραβήξτε προς τα επάνω τον άξονα για να σταματήσει η αυτόματη περιστροφή του ανεμιστήρα.

### **ΚΑΘΑΡΙΣΜΟΣ ΚΑΙ ΣΥΝΤΗΡΗΣΗ**

Ακολουθήστε αυτές τις οδηγίες για να φροντίσετε σωστά και με ασφάλεια τη συσκευή σας.

#### **Παρακαλώ θυμηθείτε:**

1. Πάντοτε αποσυνδέετε τον ανεμιστήρα πριν τον καθαρισμό ή τη συναρμολόγηση.
2. Μην αφήνετε το νερό να στάζει πάνω ή μέσα στο περίβλημα του κινητήρα της συσκευής.
3. Χρησιμοποιήστε ένα μαλακό πανί, βρεγμένο με ένα ήπιο διάλυμα σαπουνιού για τον καθαρισμό του.
4. Μην χρησιμοποιείτε σκληρά, λειαντικά ή διαβρωτικά απορρυπαντικά ή διαλυτικά υγρά για τον καθαρισμό της συσκευής και κανένα από τα παρακάτω ως καθαριστικό: βενζίνη, αραιωτικά ή βενζόλιο.

### **ΑΠΟΘΗΚΕΥΣΗ**

Ο ανεμιστήρας σας μπορεί να αποθηκευτεί μερικώς αποσυναρμολογημένος ή συναρμολογημένος. Είναι σημαντικό να φυλάσσεται σε ασφαλή θέση, χωρίς υγρασία.

Εάν αποθηκευτεί αποσυναρμολογημένος, σας συνιστούμε να χρησιμοποιήσετε την αυθεντική (ή κατάλληλου μεγέθους) συσκευασία.

**PLEASE READ AND SAVE THESE IMPORTANT SAFETY INSTRUCTIONS.**

Thank you for choosing our product. We hope you will enjoy using the appliance.

**USER MANUAL SYMBOLS**

Important information for your safety is specially marked. It is essential to comply with these instructions in order to avoid accidents and prevent damage to the machine:

 **WARNING:**

This sign warns you of dangers to your health and indicates possible injury risks.

 **CAUTION:**

This sign refers to possible hazards to the machine or other objects.

 **NOTE:**





This sign highlights tips and information

**IMPORTANT SAFETY INSTRUCTIONS**



Read these instructions for use carefully before putting the device into operation for the first time and keep them, including the receipt and if possible, the packaging. If you pass on this device to other people, please also pass on the user manual to them.

When using electrical appliances, basic safety precautions should always be taken, including the following:

1. This appliance can be used by children aged from 8 years and above and persons with reduced physical, sensory or mental capabilities or lack of experience and knowledge if they have been given supervision or instruction concerning use of the appliance in a safe way and understand the hazards involved.
2. Children should not play with the appliance.
3. Cleaning and maintenance of the device must not be done by children without supervision.

4. Use the fan only for purposes described in the instruction manual.
5. The appliance is intended exclusively for private, domestic use and for the intended purpose. This appliance is not suitable for professional use.
6. Do not use the appliance outdoors.
7. Always use on dry and flat surface.
8. Keep the appliance away from heat sources, direct sunlight, moisture (never immerse it in any liquid) and sharp edges.
9. Do not use the appliance near bathtubs, showers, sinks, swimming pools, etc. where it may get wet or come into contact with water.
10. To protect against electrical shock, do not immerse the fan, plug or cord in water or any other liquid or spray with liquids.
11. Unplug the power outlet when the fan is not in use, when you move the fan from one location to another before installing or removing components and before cleaning.
12. Do not use the fan unattended. If you leave the room, you should always switch the appliance off.
13. The protective grills are to prevent direct access to moving parts when the fan is in use. Avoid contact with any moving parts.
14.  **CAUTION:** To avoid injury, do not place your fingers between the grilles when the appliance is plugged in or when it is turned on.
15.  **CAUTION:** Do not place clothes or other objects on the fan.
16.  **CAUTION:** Do not use the appliance near curtains.
17. Periodically check the appliance and its cable for any damage.
-  **WARNING:** Do not use the appliance if it has been damaged in any way or if there are any visible signs of damage to the appliance. To avoid possible danger, do not attempt to repair the device yourself. Contact a qualified technician for repair. Use only original spare parts.
18. Do not attempt to repair the appliance yourself. Always contact an authorized technician.
19.  **WARNING:** Use only original spare parts. The use of accessories not recommended or sold by the manufacturer of the device may cause hazards.
20. Do not use the appliance if its surface is cracked.
21. Do not use any appliance with worn cord plug, if the appliance is malfunctioning or damaged in any way.
22. Do not let the power cord hang from the edge of a table or bench or come into contact with hot surfaces.



- 
23. If the power cord is damaged, it must be replaced by the manufacturer or its service agent or by a qualified person to avoid danger.
  24. Do not use the appliance unless all its parts are fully assembled.
  25. Do not use the appliance next to flammable materials.
  26. In order to disconnect the power supply, grip the plug and pull from the wall outlet. DO NOT pull on the cord.
  27. Keep the appliance at a safe distance of at least 50 cm from other objects.
  28. Do not place the power cord under the carpet.
  29. Do not operate the appliance with an extension-cord or timer or with other devices that automatically turn on or off the device, risk of overheating and fire.
  30.  **CAUTION:** Keep the appliance away from children and pets.
  31. Children should be supervised to ensure that they do not play with the appliance. In order to ensure your children's safety, please keep all packaging (plastic bags, boxes, polystyrene etc.) out of their reach.
-  **CAUTION:** Do not allow small children to play with the foil. There is a danger of suffocation!

## PARTS IDENTIFICATION

1. Front grille
2. Blade cap
3. Blade
4. Back grille nut
5. Rear grille
6. Motor shaft
7. Motor
8. Axis tilt
9. Fan body
10. Speed level rotary knob
11. Fan Base
12. Oscillation bar

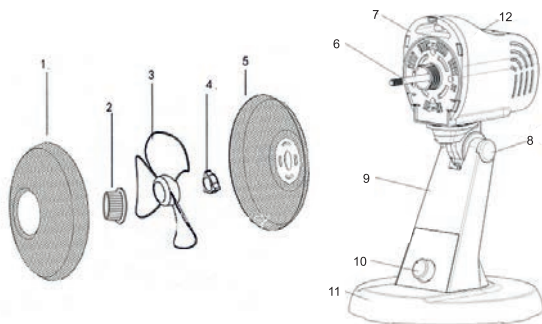

## ASSEMBLY

1. Thread the power line into the hole of the base.
2. Insert the fan body on the base. Press gently until clips and body fits firmly in place.
3. Loosen the back grille nut by turning counter clockwise from the motor shaft and remove it.
4. Place rear grille on motor shaft (hanger should be at the top) and secure with rear mounting nut back grille nut.
5. Slide blade on motor shaft and secure with blade cap by turning counter clockwise.
6. Remove the screw which is placed on the back grille.
7. Place front grille on rear grille (small round holes should match), close clips, and then fix together with screw provided using a screwdriver.

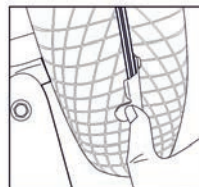
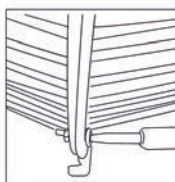
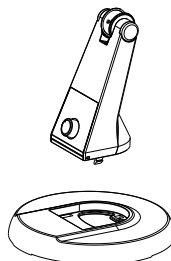

## OPERATING INSTRUCTIONS

1. Set the fan on a dry, level surface.
2. Before connecting the appliance, make sure that the power supply of your appliance corresponds exactly to the voltage of your electrical installation.
3. Organize the power line and put it into the chassis trunk horizontally.
4. Use the speed level rotary knob to turn on the fan. Select the desired operation speed level. Desk fan has 3 operation speed levels:

- 1 (lowest speed operation)
- 2 (medium speed operation)
- 3 (highest speed operation)

---

5. To turn the fan off, press ON/OFF button again.

### SELECTION OF FAN TILT ANGLE

To adjust the desired fan angle, press gently the axis tilt up or down and select the angle.

### OSCILLATION MODE

1. Press down the oscillation bar located on the motor housing of the device to start fan oscillation.
2. Pull the bar upwards to stop the oscillation of the fan.

### **CLEANING AND MAINTENANCE**

Follow these instructions to correctly and safely care for your fan.

#### **Please remember:**

1. Always unplug the fan before cleaning or assembly.
2. Do not allow water to drip on or into the fan motor housing.
3. Be sure to use a soft cloth, moistened with a mild soap solution.
4. Do not use hard, abrasive or corrosive detergents or solvents or any of the following as a cleaner: petrol, thinners or benzene to clean the device

### **FAN STORAGE**

Your fan can be stored either partially disassembled or assembled. It is important to keep it in a safe, dry location.

If stored disassembled, we recommend using the original (or appropriately sized) packaging.

## Δελτίο πληροφοριών προϊόντος

LIFE PONENTE			
Περιγραφή	Σύμβολο	Τιμή	Μονάδα
Μέγιστη παροχή αέρα από ανεμιστήρα	F	47,2	m <sup>3</sup> /min
Ισχύς εισόδου ανεμιστήρα	P	37,6	W
Τιμή λειτουργίας	S <sub>v</sub>	1,26	(m <sup>3</sup> /min)/W
Κατανάλωση ισχύος σε κατάσταση αναμονής	P <sub>SB</sub>	0	W
Κατανάλωση ισχύος σε ανενεργή κατάσταση	P <sub>OFF</sub>	0	W
Στάθμη ηχητικής ισχύος ανεμιστήρα	L <sub>WA</sub>	51,940	dB(A)
Μέγιστη ταχύτητα αέρα	C	2,60	meters/sec
Εποχιακή κατανάλωση ηλεκτρικής ενέργειας	Q	12,03	kWh/a
Πρότυπο μέτρησης της τιμής λειτουργίας	IEC 60879:2019		
Στοιχεία επικοινωνίας για την παροχή περισσότερων πληροφοριών:	SUN SA Ιωνίας Καλοχώρι 570 09 Θεσσαλονίκη Ελλάδα ΤΗΛ. +30 2310 700.777		

## Product Fiche

Information requirements for comfort fan			
LIFE PONENTE			
Description	Symbol	Value	Unit
Maximum fan flow rate	F	47,2	m <sup>3</sup> /min
Fan power input	P	37,6	W
Service value	S <sub>v</sub>	1,26	(m <sup>3</sup> /min)/W
Standby power consumption	P <sub>SB</sub>	0	W
Off power consumption	P <sub>OFF</sub>	0	W
Fan sound power level	L <sub>WA</sub>	51,940	dB(A)
Maximum air velocity	C	2,60	meters/sec
Seasonal electricity consumption	Q	12,03	kWh/a
Measurement standard for service value	IEC 60879:2019		
Contact details for obtaining more information	SUN SA Ionias Kalochori, 570 09 Thessaloniki, Greece TEL. +30 2310 700.777		

Made in China



Ιωνίας Καλοχώρι, 570 09 Θεσσαλονίκη, Ελλάδα, ΤΗΛ. +30 2310 700.777  
Ionias Kalochori, 570 09 Thessaloniki, Greece, TEL. +30 2310 700.777  
e-mail: [info@sun.gr](mailto:info@sun.gr) - [www.life.gr](http://www.life.gr)