

Φριτέζα για Βαθύ Τηγάνισμα Zilan ZLN2317

Οδηγίες χρήσης

ΟΔΗΓΙΕΣ ΑΣΦΑΛΟΥΣ ΧΡΗΣΗΣ

Αυτή η συσκευή έχει κατασκευαστεί για να τηγανίζει τρόφιμα μόνο για οικιακή χρήση και δεν χρησιμοποιείται για άλλους σκοπούς, δεν πρέπει να τροποποιηθεί ή να υποστεί κακό χειρισμό.

Μην ενεργοποιείτε τη φριτέζα εάν έχει υποστεί ζημιά. Επικοινωνήστε με τον κατασκευαστή ή την υπηρεσία εξυπηρέτησης που έχει εξουσιοδοτήσει ο κατασκευαστής.

Συνδέστε τη φριτέζα μόνο σε μια πρίζα τοίχου, όντας βέβαιοι ότι είναι γειωμένη.

Πριν από τη χρήση, βεβαιωθείτε ότι η τάση δικτύου αντιστοιχεί στα δεδομένα που αναγράφονται στην ετικέτα της φριτέζας.

Μην τραβάτε το καλώδιο για να το αποσυνδέσετε από την πρίζα.

Το καλώδιο δεν πρέπει να αγγίζει ή να είναι κοντά σε ζεστά μέρη της φριτέζας, πηγές θέρμανσης ή γωνίες κοπής.

Μην τοποθετείτε τη φριτέζα κοντά σε πηγή θερμότητας ή νερό.

Μην αφήνετε το καλώδιο να κρέμεται από την επιφάνεια στην οποία βρίσκεται η φριτέζα, ώστε να μη μπορούν να το φτάσουν τα παιδιά. Πριν από τη χρήση, καθαρίστε πλήρως όλα τα μέρη της φριτέζας. Βεβαιωθείτε ότι είναι εντελώς στεγνά πριν γεμίσετε με λάδι ή οποιοδήποτε μαγειρικό λίπος.

Όταν χρησιμοποιείτε τη φριτέζα είναι ζεστή, μην αγγίζετε τα εξωτερικά μέρη της.

Μην τοποθετείτε τα χέρια στο φίλτρο όταν η φριτέζα είναι αναμμένη, ο ατμός που εξέρχεται μπορεί να είναι πολύ ζεστός.

Όταν το χρησιμοποιείτε ή όταν ανοίγετε το καπάκι, μπορεί να βγει ζεστός ατμός από τη φριτέζα, προσέξτε να μην καείτε και κρατήστε τα χέρια και το πρόσωπο μακριά από τον ατμό.

Μην μετακινείτε τη φριτέζα όταν υπάρχει εσωτερικά καυτό λάδι για να αποφύγετε σοβαρά εγκαύματα. Η φριτέζα μπορεί να μετακινηθεί μόνο όταν έχει προηγουμένως κρυώσει.

Κράτησέ τη μακριά από παιδιά.

Η φριτέζα μπορεί να χρησιμοποιηθεί μόνο όταν η δεξαμενή λαδιού είναι γεμάτη με λάδι ή λιωμένο μαγειρικό λίπος. Χρησιμοποιείτε μόνο λάδια ή λίπη που συνιστώνται για φριτέζα .

Το λάδι και οποιοδήποτε μαγειρικό λίπος είναι εύφλεκτες ουσίες, αποσυνδέστε αμέσως το καλώδιο από την πρίζα σε περίπτωση πυρκαγιάς.

Αποσυνδέστε τη φριτέζα από την πρίζα για καθαρισμό ή εάν δεν τη χρησιμοποιείτε.

Αδειάστε τη δεξαμενή λαδιού μόνο όταν η φριτέζα έχει προηγουμένως κρυώσει.

Μετά τη χρήση, ρυθμίστε το διακόπτη θερμοκρασίας στη θέση OFF και αποσυνδέστε τη φριτέζα από την πρίζα. Αφήστε τη να κρυώσει.

Αυτή η συσκευή μπορεί να χρησιμοποιηθεί από παιδιά 8 ετών και πάνω και άτομα με περιορισμένες κινητικές, αισθητηριακές ή πνευματικές ικανότητες ή με έλλειψη εμπειρίας και γνώσης, εάν τους παρέχεται επίβλεψη ή οδηγίες σχετικά με την ασφαλή χρήση της συσκευής και αντιλαμβάνονται τους κινδύνους που εμπεριέχονται.

Περιγραφή τμημάτων

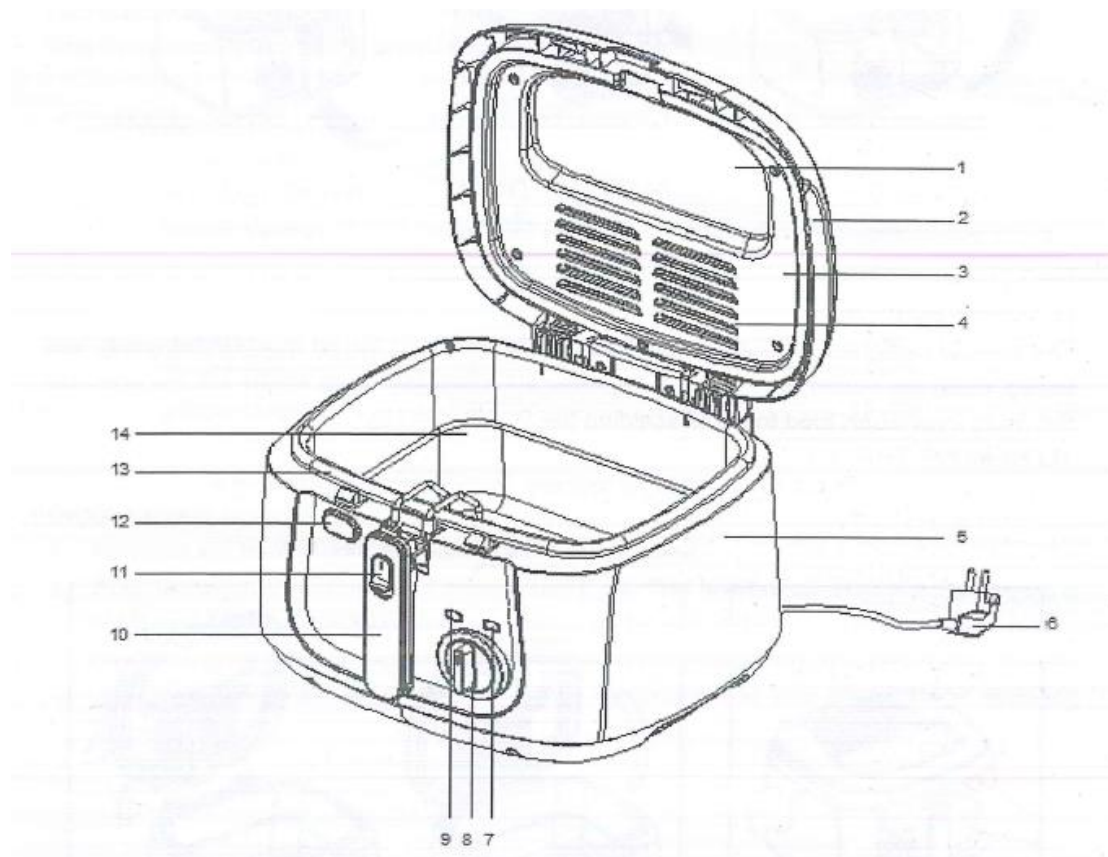

1. Παραθυράκι παρακολούθησης
2. Καπάκι
3. Εσωτερικό κάλυμμα
4. Σύστημα φιλτραρίσματος
5. Περίβλημα
6. Καλώδιο τροφοδοσίας
7. Λυχνία ένδειξης λειτουργίας
8. Θερμοστάτης
9. Λυχνία ενεργοποίησης
10. Λαβή καλαθιού
11. Διακόπτης
12. Κουμπί ανοίγματος
13. Σκεύος
14. Καλάθι

Λαβή καλαθιού

Η λαβή σας επιτρέπει να υψώνετε ή να χαμηλώνετε το καλάθι, όταν το καπάκι είναι κλειστό.

Κουμπί ανοίγματος καπακιού

Το κουμπί θα σας βοηθήσει να ανοίξετε το καπάκι με περισσότερη ευκολία και ασφάλεια. Πιέστε το κουμπί και το καπάκια αυτομάτως θα απελευθερωθεί.

Για να αφαιρέσετε το καπάκι, υψώστε το καπάκι σε μία κάθετη στάση και τραβήξτε το προς τα πάνω.

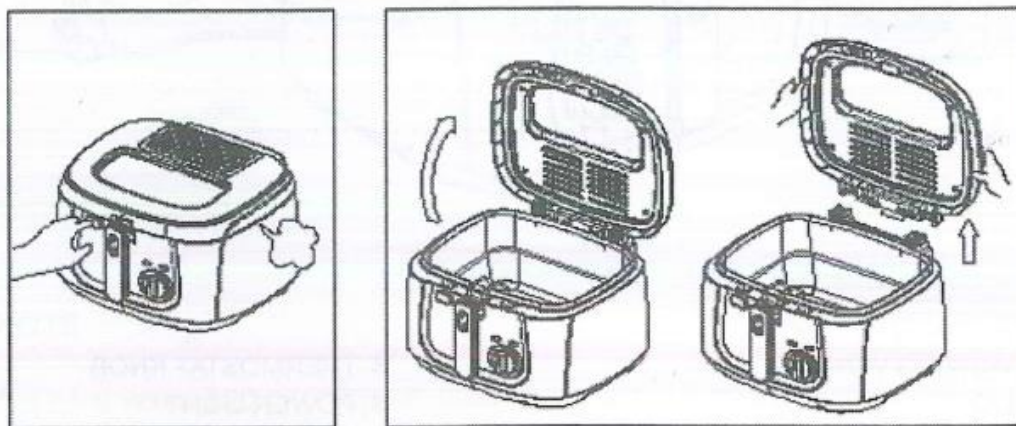

Σύστημα φιλτραρίσματος

Το καπάκι διαθέτει ένα μόνιμο σύστημα φιλτραρίσματος, το οποίο συλλέγει σταγόνες λαδιού από τον ατμό, καθώς περνά μέσα από το φίλτρο.

Θερμοστάτης και ενδεικτική λυχνία

Ο θερμοστάτης είναι διαβαθμισμένος ως εξής: 150, 170 και 190°C.

Λυχνία θερμοκρασίας: θα ανάψει αυτόματα, ενώ η θερμοκρασία αυξάνεται και θα σβήσει όταν επιτευχθεί η επιθυμητή θερμοκρασία.

Λυχνία ενεργοποίησης: θα ανάψει αυτόματα, μόλις η συσκευή συνδεθεί στο ρεύμα και ενεργοποιηθεί.

Προτεινόμενοι χρόνοι και θερμοκρασίες

Είδος τροφίμου	Θερμοκρασία (°C)	Χρόνος (λεπτά)
Μανιτάρια	170	3-5
Κοτόπουλο	190	10-14
Γαρίδες	170	3-5
Ψαροκροκέτες	170	3-5
Κρεμμύδια	190	2-4
Πατάτες τηγανητές	190	8-12
Πατατάκια	190	12-18
Φιλέτα κρέατος	170	5

Χρήση Φριτέζας

- Αφαιρέστε το καλάθι με τη λαβή.
- Ρίξτε περίπου 2-2.5 λίτρα λαδιού στη φριτέζα. Το επίπεδο λαδιού πρέπει να βρίσκεται μεταξύ των ενδείξεων MIN και MAX, όπως αυτές επισημαίνονται στην

επιφάνεια του σκεύους. Να χρησιμοποιείτε μόνο καλής ποιότητας φυτικά έλαια. Βούτυρο, μαργαρίνη, ελαιόλαδο ή ζωικά λίπη δεν συνιστώνται λόγω των χαμηλών θερμοκρασιών καπνίσματος.

- Αλείψτε το παραθυράκι με λίγο λάδι.
- Συνδέστε τη στο ρεύμα και ορίστε το θερμοστάτη στην επιθυμητή θερμοκρασία.
- Προσθέστε τα τρόφιμα (όσο το δυνατόν στεγνότερα) στο καλάθι. Μην υπερφορτώνετε το καλάθι. Εισάγετε τα τρόφιμα σε ομοιόμορφα κομμάτια.
- Τοποθετήστε το καλάθι πίσω στη φριτζά. Αφαιρέστε τη λαβή και κλείστε το καπάκι. Στρέψτε το κουμπί του καλαθιού προς τα κάτω για να βυθίσετε το καλάθι και το φαγητό στο λάδι. Μην προσθέτετε νερό ή υγρά τρόφιμα στο λάδι, καθώς ενδέχεται να προκληθούν πιτσιλιές.
- Μετά το μαγείρεμα υψώστε το καλάθι πάνω από το λάδι για να στραγγίσει.
- Πιέστε το κουμπί απελευθέρωσης καλαθιού για να ανοίξετε το καλάθι.

Καθάρισμα και συντήρηση

Αποσυνδέστε τη συσκευή από την παροχή ρεύματος και περιμένετε να κρυώσει πριν το καθάρισμα.

Αδειάστε το δίσκο υπολειμμάτων.

Το λάδι μπορεί να επαναχρησιμοποιηθεί αρκετές φορές.

Το λάδι πρέπει να φιλτράρεται μετά από κάθε φορά.

Σκουπίστε αρχικά με ένα στεγνό, απορροφητικό πανί και έπειτα με ένα ελαφρώς υγρό πανί με λίγο καθαριστικό υγρό. Σκουπίστε μέχρι να στεγνώσει.

Διαχείριση απορριμμάτων



Η ευρωπαϊκή οδηγία 2011/65/EU σχετικά με τα Απόβλητα ειδών Ηλεκτρικού και Ηλεκτρονικού Εξοπλισμού (ΑΗΗΕ) απαιτεί οι παλιές οικιακές ηλεκτρικές συσκευές να μην απορρίπτονται στους τυπικούς δημοτικούς κάδους σκουπιδιών. Οι παλιές συσκευές πρέπει να συλλέγονται ξεχωριστά ώστε να διευκολύνεται η αξιοποίηση και η ανακύκλωση των υλικών που περιλαμβάνουν και να μειώνεται η επίδραση στην υγεία του ανθρώπου και στο περιβάλλον. Το σύμβολο του κάδου με το X σας υπενθυμίζει την υποχρέωσή σας όταν πετάτε τη συσκευή να συλλέγεται ξεχωριστά.

Τεχνικές Προδιαγραφές

AC220-240V, 50/60Hz, 1800W, 2,5L