

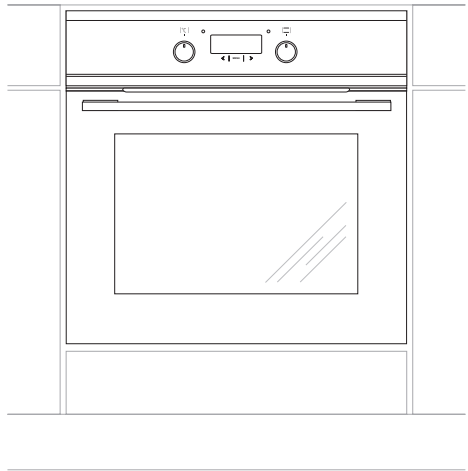

MORRIS

MOF-64521



ΟΔΗΓΙΕΣ ΧΡΗΣΗΣ

ΑΓΑΠΗΤΕ ΠΕΛΑΤΗ

Ο φούρνος είναι εξαιρετικά εύκολος στη χρήση και εξαιρετικά αποδοτικός. Μόλις διαβάσετε τις οδηγίες χρήσης, θα μπορείτε να χειρίζεστε εύκολα το φούρνο.

Ο φούρνος ελέγχεται πρώτα διεξοδικά όσον αφορά την ασφάλεια και την λειτουργικότητα και κατόπιν συσκευάζεται και παραδίδεται από το εργοστάσιο κατασκευής.

Προτού χρησιμοποιήσετε τη συσκευή, διαβάστε προσεκτικά τις οδηγίες χρήσης. Αν ακολουθήσετε σχολαστικά αυτές τις οδηγίες θα μπορέσετε να αποφύγετε τυχόν προβλήματα που προκύπτουν κατά τη χρήση της συσκευής.

Είναι σημαντικό να φυλάξετε τις οδηγίες χρήσης σε κάποιο ασφαλές μέρος για να μπορείτε να τις συμβουλευέστε όποτε τις χρειαστείτε.

Είναι απαραίτητο να ακολουθείτε σχολαστικά τις οδηγίες του φυλλαδίου για να αποφύγετε πιθανά ατυχήματα.



Προσοχή!

Μην χρησιμοποιήσετε τον φούρνο χωρίς να διαβάσετε πρώτα αυτές τις οδηγίες χρήσης.

Ο φούρνος προορίζεται μόνο για οικιακή χρήση.

Ο κατασκευαστής διατηρεί το δικαίωμα να πραγματοποιήσει αλλαγές που δεν επηρεάζουν τη λειτουργία της συσκευής.

ΠΙΝΑΚΑΣ ΠΕΡΙΕΧΟΜΕΝΩΝ

Οδηγίες ασφαλείας.....	4
Περιγραφή της συσκευής.....	8
Εγκατάσταση	10
Λειτουργία	12
Ψήσιμο στο φούρνο - πρακτικές συμβουλές	19
Δοκιμαστικά πιάτα	22
Καθαρισμός και συντήρηση	24
Τεχνικά χαρακτηριστικά	29

ΟΔΗΓΙΕΣ ΑΣΦΑΛΕΙΑΣ

Προειδοποίηση: Στην συσκευή και στα προσβάσιμα μέρη της, αναπτύσσεται υψηλή θερμοκρασία κατά την διάρκεια της χρήσης της. Δεν πρέπει να έρχεστε σε επαφή με τα θερμαντικά στοιχεία. Παιδιά ηλικίας μικρότερης των 8 ετών δεν θα πρέπει να πλησιάζουν στην συσκευή χωρίς διαρκή επίβλεψη.

Η συσκευή μπορεί να χρησιμοποιείτε από παιδιά ηλικίας μεγαλύτερης από 8 ετών και άτομα με μειωμένες κινητικές ή ψυχικές δυνατότητες ή έλλειψη εμπειρίας και γνώσης, ΜΟΝΟ σε περίπτωση που επιβλέπονται και έχουν λάβει οδηγίες σχετικά με την χρήση της συσκευής με ασφάλεια και έχουν κατανοήσει τους κινδύνους που σχετίζονται με αυτήν. Τα παιδιά δεν πρέπει να παίζουν με την συσκευή. Ο καθαρισμός και η συντήρηση της συσκευής δεν πρέπει να γίνεται από παιδιά.

Κατά την διάρκεια της χρήσης στην συσκευή αναπτύσσεται υψηλή θερμοκρασία. Θα πρέπει να αποφεύγετε την επαφή με τα θερμαντικά στοιχεία στο εσωτερικό του φούρνου.

Σε προσβάσιμα μέρη της συσκευής αναπτύσσετε υψηλή θερμοκρασία κατά την διάρκεια της χρήσης. Τα μικρά παιδιά δεν πρέπει να πλησιάζουν την συσκευή.

Προειδοποίηση: Μην χρησιμοποιείτε ισχυρά καθαριστικά ή κοφτερές μεταλλικές επιφάνειες για να καθαρίσετε την πόρτα του φούρνου, καθώς μπορεί να χαράξουν την επιφάνεια, πράγμα που μπορεί να οδηγήσει στον θρυμματισμό του γυαλιού.

Προειδοποίηση: Βεβαιωθείτε ότι η συσκευή είναι κλειστή πριν αντικαταστήσετε την εσωτερική λάμπα, για να αποφύγετε πιθανή ηλεκτροπληξία.

Δεν πρέπει να χρησιμοποιείτε ατμοκαθαριστές για να καθαρίσετε τη συσκευή.

- Βεβαιωθείτε ότι τα διάφορα μικρά εξαρτήματα του οικιακού εξοπλισμού, συμπεριλαμβανομένων των αγωγών σύνδεσης, δεν έρχονται σε επαφή με τις καυτές επιφάνειες του φούρνου, καθώς το μονωτικό υλικό των εν λόγω εξαρτημάτων δεν είναι συνήθως ανθεκτικό στις υψηλές θερμοκρασίες.
- Μην αφήνετε το φούρνο χωρίς επίβλεψη κατά το τηγάνισμα. Τα λάδια και τα λίπη μπορεί να αναφλεγούν λόγω υπερθέρμανσης ή βρασμού.
- Μην τοποθετείτε σκεύη που ζυγίζουν πάνω από 15 κιλά πάνω στην ανοικτή πόρτα του φούρνου.
- Μην χρησιμοποιείτε σκληρά καθαριστικά ή αιχμηρά μεταλλικά αντικείμενα για να καθαρίσετε την πόρτα, δεδομένου ότι μπορεί να χαράξουν την επιφάνεια, πράγμα που θα μπορούσε να προκαλέσει ρωγμές στο γυαλί.
- Μην χρησιμοποιείτε το φούρνο σε περίπτωση τεχνικής βλάβης. Τυχόν βλάβες θα πρέπει να επιδιορθώνονται από κατάλληλα εκπαιδευμένα και εξουσιοδοτημένα άτομα.
- Σε περίπτωση ατυχήματος λόγω τεχνικού σφάλματος, αποσυνδέστε την παροχή ρεύματος και αναφέρετε το σφάλμα στο κέντρο τεχνικής εξυπηρέτησης για να το επισκευάσουν.
- Οι κανόνες και οι διατάξεις που περιέχονται στο παρόν εγχειρίδιο οδηγιών θα πρέπει να τηρούνται αυστηρά. Μην επιτρέπετε το χειρισμό του φούρνου σε άτομα που δεν έχουν διαβάσει το παρόν εγχειρίδιο.
- Αυτή η συσκευή προορίζεται μόνο για μαγείρεμα. Οποιαδήποτε άλλη χρήση (π.χ. θέρμανση) δεν είναι συμβατή με τα χαρακτηριστικά της και μπορεί να αποτελέσει πηγή κινδύνου

ΠΩΣ ΝΑ ΕΞΟΙΚΟΝΟΜΗΣΕΤΕ ΕΝΕΡΓΕΙΑ



Η χρήση της ενέργειας με υπεύθυνο τρόπο όχι μόνο εξοικονομεί χρήματα, αλλά βοηθάει επίσης στην προστασία του περιβάλλοντος. Ας εξοικονομήσουμε λοιπόν ενέργεια!

Να πώς μπορείτε να το κάνετε:

- **Μην ανοίγετε το καπάκι της κατσαρόλας πολύ συχνά (μια κατσαρόλα που ελέγχεται συχνά δεν βράζει ποτέ!).**

Μην ανοίγετε τον πόρτα του φούρνου χωρίς λόγο συχνά.

- **Να χρησιμοποιείτε το φούρνο μόνο όταν μαγειρεύετε σε μεγαλύτερα σκεύη.**

Κομμάτια κρέατος έως 1 κιλό μπορούν να παρασκευαστούν πιο οικονομικά σε ένα σκεύος που τοποθετείται πάνω στην εστία της κουζίνας.

- **Κάντε χρήση της υπολειπόμενης θερμότητας του φούρνου.**

Αν ο χρόνος ψησίματος είναι μεγαλύτερος από 40 λεπτά σβήστε το φούρνο 10 λεπτά πριν από το τέλος του χρόνου.

Προσοχή! Όταν χρησιμοποιείτε το χρονοδιακόπτη, ρυθμίστε κατάλληλα συντομότερους χρόνους μαγειρέματος, ανάλογα με το φαγητό που παρασκευάζετε.

- **Βεβαιωθείτε ότι η πόρτα του φούρνου έχει κλείσει σωστά.**

Μπορεί να διαφύγει θερμότητα μέσω διαρροών από τις σιμούχες της πόρτας. Καθαρίστε τις διαρροές αμέσως.

- **Μην τοποθετείτε την κουζίνα πολύ κοντά σε ψυγεία/καταψύκτες.**

Διαφορετικά θα προκληθεί άσκοπη αύξηση της κατανάλωσης ενέργειας.

ΑΠΟΣΥΣΚΕΥΑΣΙΑ



Κατά τη μεταφορά, η προστατευτική συσκευασία χρησιμοποιείται για την προστασία της συσκευής από τυχόν ζημιές. Μετά την αφαίρεση της συσκευασίας, η απόρριψη των υλικών της πρέπει να γίνεται με τρόπο που δεν θα προκαλεί ζημιά στο περιβάλλον.

Όλα τα υλικά που χρησιμοποιούνται για τη συσκευασία της συσκευής είναι φιλικά προς το περιβάλλον, είναι 100% ανακυκλώσιμα και φέρουν το κατάλληλο σύμβολο.

Προσοχή! Κατά την αφαίρεση της συσκευασίας, τα υλικά συσκευασίας (σακούλες πολυαιθυλενίου, φελιζόλ, κλπ.) πρέπει να φυλάσσονται μακριά από τα παιδιά.

ΣΗΜΕΙΩΣΗ ΣΧΕΤΙΚΑ ΜΕ ΤΗΝ ΑΝΑΚΥΚΛΩΣΗ



Α.Μ.Π. 00510
(ΠΔ 117/2004)

Το προϊόν που αγοράσατε έχει σχεδιαστεί και κατασκευαστεί με υλικά υψηλών προδιαγραφών και εξαρτήματα που μπορούν να ανακυκλωθούν και να ξαναχρησιμοποιηθούν.

Το σύμβολο υποδεικνύει ότι οι ηλεκτρικές και ηλεκτρονικές συσκευές, στο τέλος της ζωής τους, θα πρέπει να μεταφέρονται σε ειδικούς χώρους απορριμμάτων, ξεχωριστά από τα σκουπίδια του σπιτιού σας.

Παρακαλούμε, ρωτήστε τον τοπικό σας δήμο για τον χώρο απόρριψης ηλεκτρικών και ηλεκτρονικών συσκευών ή για τοποθεσία απόρριψης συσκευών προς ανακύκλωση.

Στις χώρες της Ευρωπαϊκής Ένωσης, υπάρχουν σημεία συγκέντρωσης χρησιμοποιημένων ηλεκτρικών και ηλεκτρονικών συσκευών.

Παρακαλούμε, βοηθήστε μας να προστατέψουμε το περιβάλλον που ζούμε!

ΠΕΡΙΓΡΑΦΗ ΤΗΣ ΣΥΣΚΕΥΗΣ

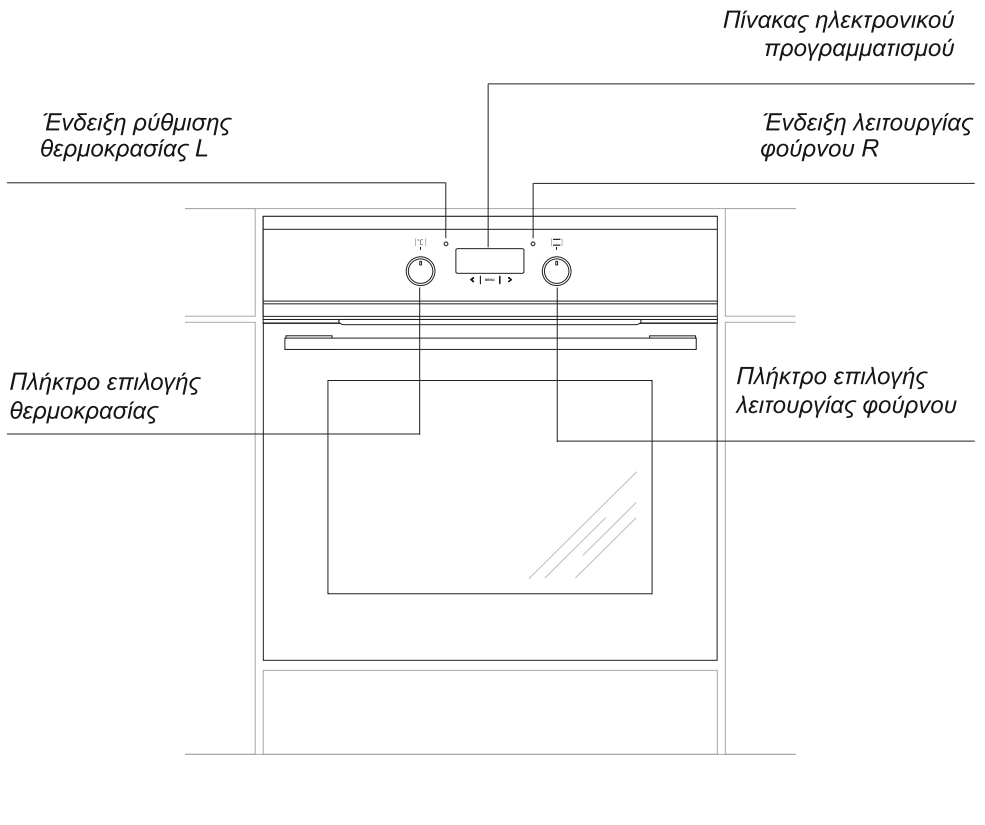

ΠΡΟΔΙΑΓΡΑΦΕΣ ΣΥΣΚΕΥΗΣ

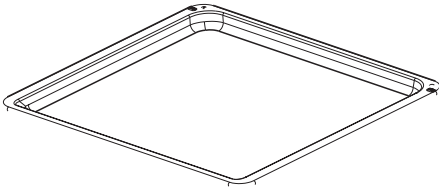

Ρηχό ταψί ψησίματος*

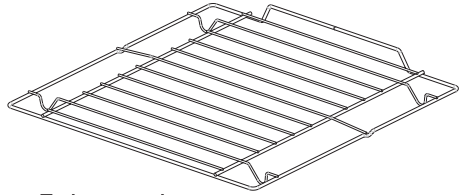

Σχάρα ψησίματος

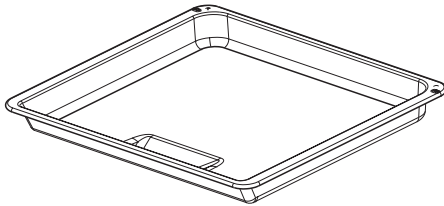

Βαθύ ταψί ψησίματος

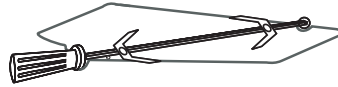

Σούβλα*

Γλαινά στηρίγματα *

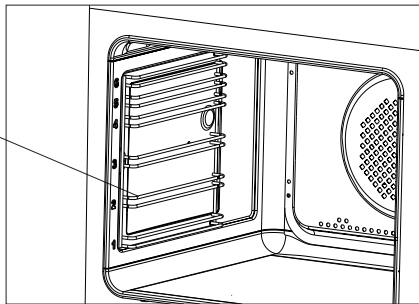

*προαιρετικό (μπορεί να μην περιλαμβάνεται στο μοντέλο που αγοράσατε)

ΕΓΚΑΤΑΣΤΑΣΗ

Εγκατάσταση του φούρνου

- Ο χώρος εγκατάστασης της κουζίνας πρέπει να είναι στεγνός, να αερίζεται καλά και είναι εξοπλισμένος με αποτελεσματικό εξαερισμό. Κατά την εγκατάσταση του φούρνου, θα πρέπει να εξασφαλίζεται εύκολη πρόσβαση σε όλα τα στοιχεία ελέγχου του.
- Αυτός είναι ένας εντοιχιζόμενος φούρνος τύπου Υ, πράγμα που σημαίνει ότι το πίσω και το ένα πλευρικό τοίχωμα μπορούν να τοποθετηθούν δίπλα σε ένα ψηλό έπιπλο ή τοίχο. Η επιστροφή ή ο καπλαμάς που χρησιμοποιούνται στα εντοιχισμένα έπιπλα πρέπει να τοποθετούνται με τη χρήση κόλλας ανθεκτικής στη θερμότητα (100°C). Αυτό αποτρέπει την παραμόρφωση της επιφάνειας ή την αποκόλληση της επιστρώσης.
- Τα γεισώματα πρέπει να τοποθετούνται σύμφωνα με τις οδηγίες του κατασκευαστή.
- Κάντε ένα άνοιγμα με τις διαστάσεις που δίνονται στο διάγραμμα για την τοποθέτηση του φούρνου.
- Βεβαιωθείτε ότι το φινιρίσμα έχει αποσυνδεθεί και στη συνέχεια, συνδέστε το φούρνο στην παροχή ρεύματος.
- Τοποθετήστε το φούρνο μέσα στο άνοιγμα μέχρι το τέρμα προσέχοντας έτσι ώστε οι τέσσερις βίδες να συμπίπτουν στις θέσεις που εμφανίζονται στο διάγραμμα.

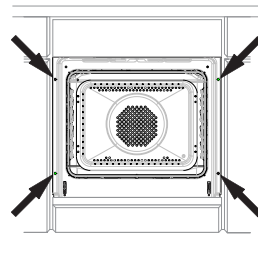
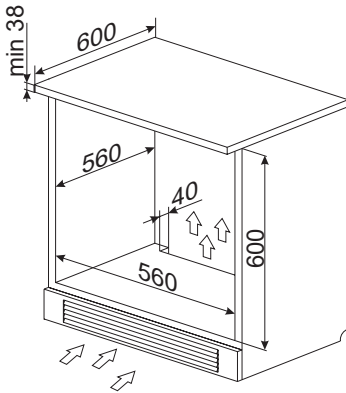
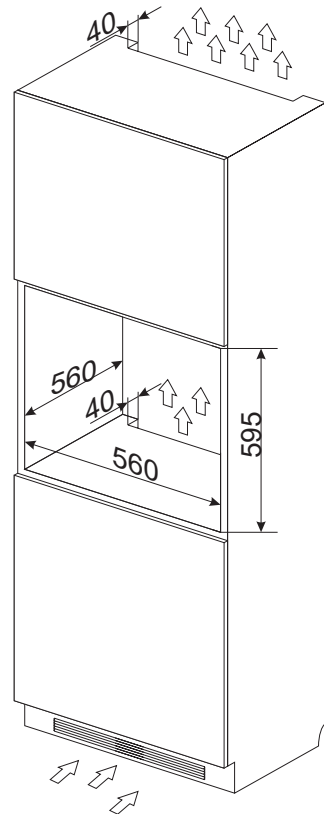

ΕΓΚΑΤΑΣΤΑΣΗ

Σύνδεση ηλεκτρικών

- Ο φούρνος έχει κατασκευαστεί για να λειτουργεί με μονοφασικό εναλλασσόμενο ρεύμα (230V 1N~50 Hz) και είναι εξοπλισμένος με καλώδιο σύνδεσης μήκους 3 x 1,5 mm² με βύσμα που είναι εφοδιασμένο με επαφή προστασίας.
- Η υποδοχή σύνδεσης για την παροχή ηλεκτρικής ενέργειας θα πρέπει να είναι εξοπλισμένη με ακροδέκτη προστασίας και δεν μπορεί να βρίσκεται πάνω από την κουζίνα. Μετά την τοποθέτηση της συσκευής, θα πρέπει η υποδοχή σύνδεσης (πρίζα) να είναι προσβάσιμη από το χρήστη.
- Προτού συνδέσετε τον φούρνο στην πρίζα, ελέγξτε αν:
 - η ασφάλεια και η τροφοδοσία ρεύματος είναι σε θέση να αντέξουν το ηλεκτρικό φορτίο της κουζίνας,
 - η παροχή ρεύματος είναι εξοπλισμένη με αποτελεσματικό σύστημα γείωσης το οποίο πληροί τις απαιτήσεις των τρεχουσών προτύπων και διατάξεων,
 - η πρόσβαση στο φως είναι εύκολη.

Προσοχή!

Αν το καλώδιο τροφοδοσίας υποστεί ζημιά, πρέπει να αντικατασταθεί από τον κατασκευαστή, από εξουσιοδοτημένο κατάστημα σέρβις ή από ένα εξειδικευμένο άτομο για την αποφυγή οποιουδήποτε κινδύνου.

ΧΡΗΣΗ

Πριν την πρώτη χρήση

- Αφαιρέστε τη συσκευασία κα καθαρίστε το εσωτερικό του φούρνου,
- Βγάλτε και πλύνετε τα εξαρτήματα του φούρνου με ζεστό νερό και λίγο υγρό πιάτων.
- Ενεργοποιήστε τον εξαερισμό του δωματίου ή να ανοίξετε ένα παράθυρο.
- Ζεστάνετε το φούρνο (σε θερμοκρασία 250°C για περίπου 30 λεπτά), αφαιρέστε τυχόν λεκέδες και πλύνετε προσεκτικά το εσωτερικό.

Η κουζίνα σας διαθέτει πλήκτρα επιλογής τύπου "push -pull". Για να επιλέξετε μια λειτουργία, ακολουθήστε τις παρακάτω οδηγίες:

1. Πιέστε ελαφρά ένα πλήκτρο για να «βγει έξω».
2. Περιστρέψτε το πλήκτρο για να επιλέξετε την επιθυμητή λειτουργία.
Τα σύμβολα γύρω από το πλήκτρο, εικονίζουν τις διαθέσιμες λειτουργίες.

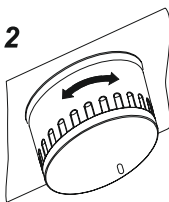
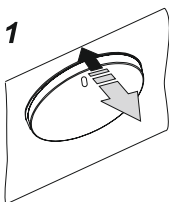

Σημαντικό!

Στα μοντέλα που διαθέτουν ηλεκτρονικό προγραμματιστή Ts, η ένδειξη χρόνου "0.00" θα αρχίσει να αναβοσβήνει στην οθόνη μετά την σύνδεση με το ρεύμα.

Πρέπει να ρυθμίσετε την τρέχουσα ώρα στον προγραμματιστή (δείτε το τμήμα ηλεκτρονικός προγραμματιστής). Δεν είναι δυνατή η λειτουργία της συσκευής χωρίς να έχετε ρυθμίσει την τρέχουσα ώρα στον προγραμματιστή.

Ο ηλεκτρονικός προγραμματιστής Ts είναι εφοδιασμένος με ηλεκτρονικούς αισθητήρες οι οποίοι ενεργοποιούνται με το άγγιγμα ή την πίεση της επιφάνειας του αισθητήρα για τουλάχιστον 1 δευτερόλεπτο. Κάθε αντίδραση του αισθητήρα επιβεβαιώνεται με ένα ηχητικό μήνυμα (μπιπ). Διατηρείτε πάντα την επιφάνεια των αισθητήρων καθαρή.

Σημαντικό!

Το εσωτερικό του φούρνου πρέπει να καθαρίζεται μόνο με ζεστό νερό και μικρή ποσότητα ουδέτερου απορρυπαντικού.

ΧΕΙΡΙΣΜΟΣ

Ηλεκτρονικός προγραμματιστής*

  Λειτουργίες

MENU – πλήκτρο επιλογής λειτουργιών

< - πλήκτρο “-”

> - πλήκτρο “+”

Ρύθμιση της τρέχουσας ώρας





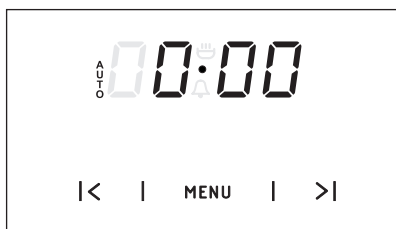



























Μετά την σύνδεση (ή επανασύνδεση) στο ρεύμα, η οθόνη θα δείχνει την ένδειξη













 0:00 η οποία θα αναβοσβήνει.



-     **MENU**    
-      

Για να αποθηκεύσετε την νέα ώρα, περιμένετε περίπου 7". Η τελεία κάτω από την ένδειξη  θα σταματήσει να αναβοσβήνει.

      
     
      
            

           

Χρονοδιακόπτης

Ο χρονοδιακόπτης μπορεί να ενεργοποιηθεί ανά πάσα στιγμή και ανεξάρτητα από την κατάσταση των άλλων λειτουργιών. Ο Χ/Δ μπορεί να ρυθμιστεί σε λειτουργία από 1 λεπτό έως 23 ώρες και 59λεπτά.

Για να ρυθμίσετε τον Χ/Δ, πρέπει να:

- Πιέστε το πλήκτρο **MENU** έως ότου η ένδειξη  αρχίσει να αναβοσβήνει

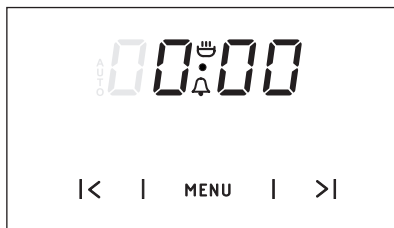

- Ρυθμίστε τον χρόνο με τα πλήκτρα **MENU** < και >.

Στην οθόνη εμφανίζεται ο επιλεγμένος χρόνος και η ένδειξη  ανάβει συνεχώς.

- Πιέστε κάποιο από τα πλήκτρα **MENU**, < ή > για να σβήσετε την ένδειξη alarm. Η ένδειξη θα σβήσει και η οθόνη θα εμφανίσει την τρέχουσα ώρα.

Προσοχή!

Σε περίπτωση που δεν σβήσετε χειροκίνητα την ένδειξη alarm, αυτή θα σβήσει αυτόματα μετά από περίπου 7 λεπτά.

ΧΕΙΡΙΣΜΟΣ

Ημιαυτόματη λειτουργία

Σε περίπτωση που θέλετε ο φούρνος να σβήσει σε κάποια συγκεκριμένη ώρα, πρέπει να:

- Ρυθμίσετε τον επιλογέα λειτουργίας και τον επιλογέα θερμοκρασίας στα επίπεδα που θέλετε να χρησιμοποιήσετε.
- Πιέστε το πλήκτρο **MENU** έως να εμφανιστεί στην οθόνη η παρακάτω ένδειξη

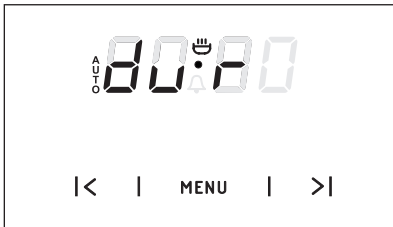

- Ρυθμίστε τον επιθυμητό χρόνο με τα πλήκτρα < και > σε χρονικό διάστημα μεταξύ 1 λεπτού και 10 ωρών.

Η ρύθμιση θα αποθηκευτεί στην μνήμη μετά από 7 περίπου δευτερόλεπτα και η οθόνη θα εμφανίσει την ένδειξη **AUTO**.

Με την ολοκλήρωση του χρονικού διαστήματος που επιλέξατε, ο φούρνος θα σβήσει αυτόματα, θα ακουστεί το ηχητικό σήμα και η ένδειξη **AUTO** θα αρχίσει να αναβοσβήνει ξανά.

- Ρυθμίσετε τον επιλογέα λειτουργίας και τον επιλογέα θερμοκρασίας στη θέση απενεργοποίησης.
- Πιέστε τα πλήκτρα **MENU**, < και > για να απενεργοποιήσετε την ένδειξη alarm. Η ένδειξη θα σβηστεί και στην οθόνη θα εμφανιστεί ξανά η τρέχουσα ώρα.

Προσοχή!

Αν η συσκευή σας διαθέτει ένα μόνο χειριστήριο για τον φούρνο, ο επιλογέας λειτουργίας έχει ενσωματωθεί στον επιλογέα θερμοκρασίας του φούρνου.

Αυτόματη λειτουργία

Σε περίπτωση που θέλετε ο φούρνος να λειτουργήσει για συγκεκριμένο χρονικό διάστημα και να σβήσει σε κάποια συγκεκριμένη ώρα, πρέπει να ρυθμίσετε το χρονικό διάστημα λειτουργίας και την ώρα στην οποία θα κλείσει ο φούρνος

- Πιέστε το πλήκτρο **MENU** μέχρι να εμφανιστεί η ένδειξη:

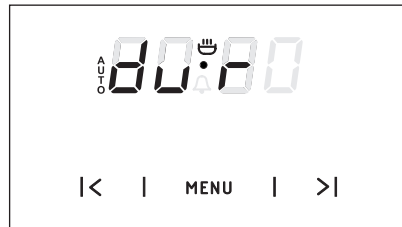

- Ρυθμίστε τον επιθυμητό χρόνο με τα πλήκτρα < και > σε χρονικό διάστημα μεταξύ 1 λεπτού και 10 ωρών.

- Πιέστε το πλήκτρο **MENU** μέχρι να εμφανιστεί η ένδειξη:

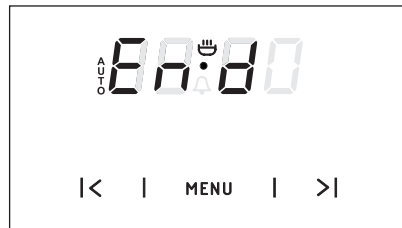

- Ρυθμίστε τον χρόνο κλεισίματος με τα πλήκτρα < και > σε χρονικό διάστημα έως 23 ώρες και 59 λεπτά

- Ρυθμίστε με τα αντίστοιχα πλήκτρα την επιθυμητή λειτουργία του φούρνου καθώς και την επιθυμητή θερμοκρασία ψησίματος.

ΧΕΙΡΙΣΜΟΣ

Η αυτόματη λειτουργία είναι τώρα ενεργοποιημένη. Ο φούρνος θα ξεκινήσει αυτόματα στον χρόνο που απαιτείται ώστε να λειτουργήσει για το χρονικό διάστημα που έχετε επιλέξει και να κλείσει την ώρα που έχετε επιλέξει (π.χ. έχετε επιλέξει σαν χρόνο λειτουργίας **1 ώρα** και σαν χρόνο κλεισίματος τις **14:00** - η κουζίνα θα ξεκινήσει αυτόματα στις **13:00**).

Όταν έρθει η ώρα την οποία έχετε επιλέξει σαν ώρα κλεισίματος, ο φούρνος θα απενεργοποιηθεί αυτόματα, ο ήχος alarm θα ενεργοποιηθεί και η ένδειξη AUTO θα αρχίσει να αναβοσβήνει.

- Γυρίστε το πλήκτρο επιλογής λειτουργίας και το πλήκτρο επιλογής θερμοκρασίας στην θέση **0**.

- Πιέστε τα πλήκτρα MENU, < και > για να κλείσετε το alarm; η ένδειξη θα σβήσει και η οθόνη θα εμφανίσει ξανά την τρέχουσα ώρα.

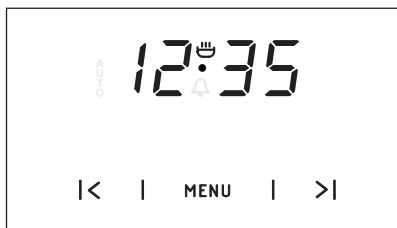

Ακύρωση ρυθμίσεων!

Μπορείτε να ακυρώσετε ανλα πάσα στιγμή τον χρονοδιακόπτη και την αυτόματη λειτουργία.

Ακύρωση αυτόματης λειτουργίας:

- Πιέστε ταυτόχρονα τα πλήκτρα < και >

Ακύρωση λειτουργίας χρονοδιακόπτη:

- Πιέστε το πλήκτρο MENU για να επιλέξετε την λειτουργία χρονοδιακόπτη
- Πιέστε ταυτόχρονα τα πλήκτρα < και >

Αλλαγή προειδοποιητικού ήχου

Μπορείτε να αλλάξετε τον ήχο, ακολουθώντας τα παρακάτω βήματα:

- Πιέστε τα πλήκτρα < και > ταυτόχρονα.
- Επιλέξτε την λειτουργία "tone" με το πλήκτρο MENU, η οθόνη θα αρχίσει να αναβοσβήνει

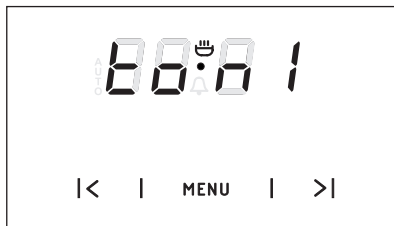

- Επιλέξτε τον ήχο που θέλετε με την χρήση των πλήκτρων > (επιλέξτε από το 1 έως το 3)

ΧΕΙΡΙΣΜΟΣ

Λειτουργίες - χειρισμός φούρνου

Φούρνος με αυτόματη κυκλοφορία αέρα (με ανεμιστήρα)

Ο φούρνος μπορεί να θερμανθεί με την χρήση των αντιστάσεων (πάνω και κάτω) ή με το γκριλ.

Ο τρόπος λειτουργίας του φούρνου επιλέγεται με το πλήκτρο επιλογής λειτουργίας (περιστρέψτε το πλήκτρο σε μια θέση ώστε να επιλέξετε τον συγκεκριμένο τρόπο λειτουργίας) και το πλήκτρο επιλογής θερμοκρασίας (περιστρέψτε το πλήκτρο σε μια θέση ώστε να επιλέξετε την συγκεκριμένη θερμοκρασία)

1. Ο φούρνος σας είναι εφοδιασμένος με πλήκτρα τύπου (push-pull) πιέστε ελαφρά το πλήκτρο για να βγει έξω.

2. Γυρίστε το πλήκτρο στην επιθυμητή λειτουργία. Τα σύμβολα που είναι τυπωμένα γύρω από το πλήκτρο δείχνουν τις διαθέσιμες επιλογές.

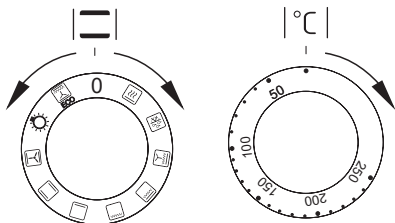

Γυρνώντας και τα 2 πλήκτρα στην θέση 0 μπορείτε να θέσετε τον φούρνο εκτός λειτουργίας.

Προσοχή!

Όταν επιλέγετε οποιονδήποτε τρόπο λειτουργίας για τον φούρνο, θα πρέπει να επιλέξετε και μια συγκεκριμένη θερμοκρασία για να ενεργοποιήσετε τον φούρνο.

0 Ο φούρνος είναι εκτός λειτουργίας



Φωτισμός φούρνου

Επιλέξτε αυτήν την λειτουργία για να ανοίξετε τον εσωτερικό φωτισμό του φούρνου



Γρήγορη προθέρμανση

Επιλέγοντας αυτήν την λειτουργία, επιτρέπεται τον φούρνο να προθερμανθεί γρήγορα, με την χρήση της πάνω αντίστασης, του ανεμιστήρα και του γκριλ.



Απόψυξη

Μόνο ο ανεμιστήρας είναι σε λειτουργία, ενώ όλα τα θερμαντικά στοιχεία είναι κλειστά.



Ανεμιστήρας και σούπερ γκριλ

Σε αυτήν την θέση επιλέγεται η λειτουργία γκριλ με ανεμιστήρα. Με αυτόν τον τρόπο ψησίματος επιταχύνετε η διαδικασία ψησίματος, βελτιώνοντας την γεύση των ψητών σας. Πρέπει να χρησιμοποιείτε το γκριλ μόνο με την πόρτα του φούρνου κλειστή.



Σούπερ γκριλ

Σε αυτήν την θέση ενεργοποιείτε το γκριλ και το πάνω θερμαντικό στοιχείο. Έτσι αυξάνεται η θερμοκρασία στο πάνω μέρος του θαλάμου, κάνοντας την επιλογή ιδανική για ψήσιμο μεγαλύτερων κομματιών.



Γκριλ

Μπορείτε να χρησιμοποιήσετε αυτήν την επιλογή για να ψήσετε μικρές μερίδες κρέατος όπως μπριζόλες, σνίτσελ, ψάρια, τoστ, λουκάνικα (το πάχος του κομματιού δεν πρέπει να υπερβαίνει τα 2 - 3 εκατοστά και θα πρέπει να το γυρίζετε κατά την διάρκεια του ψησίματος)

ΧΕΙΡΙΣΜΟΣ



Κάτω θερμαντικό στοιχείο

Σε αυτήν την θέση ο θάλαμος θερμαίνεται μόνο από το κάτω θερμαντικό στοιχείο. Για ψήσιμο κέικ από την βάση (συνιστάται για υγρά κέικ ή κέικ με γέμιση φρούτων),



Πάνω και κάτω θερμαντικό στοιχείο

Σε αυτήν την θέση επιλέγεται συμβατικό ψήσιμο. Αυτή η ρύθμιση είναι ιδανική για ψήσιμο κέικ, κρεάτων, ψαριών, ψωμιού και πίτσας σε ένα επίπεδο (είναι απαραίτητο να έχετε προθερμάνει τον φούρνο και να χρησιμοποιήσετε ένα ταψί ψησίματος)



Ανεμιστήρας, πάνω και κάτω θερμαντικό στοιχείο

Η συγκεκριμένη ρύθμιση είναι ιδανική για το ψήσιμο κέικ. Όταν έχει επιλεγεί αυτή η ρύθμιση και ο επιλογέας θερμοκρασίας είναι στο **0** λειτουργεί μόνο ο ανεμιστήρας. Με αυτήν την λειτουργία μπορείτε να κρυσώσετε ένα πιάτο ή τον θάλαμο ψησίματος.



Λειτουργία ECO

Είναι μια βέλτιστη λειτουργία μαγειρέματος σχεδιασμένη για να εξοικονομεί ενέργεια κατά το μαγείρεμα. Σε αυτή τη λειτουργία το φως στο θάλαμο μαγειρέματος είναι σβηστό.

Η ενεργοποίηση του φούρνου, επιβεβαιώνεται από 2 φωτεινές ενδείξεις, την **R** και **L**. Η ένδειξη **R** ανάβει όταν ο φούρνος είναι σε λειτουργία. Όταν η ένδειξη **L** σβήσει, αυτό σημαίνει ότι ο φούρνος έχει φτάσει στην επιθυμητή θερμοκρασία. Αν η συνταγή που εκτελείτε απαιτεί προθερμασμένο φούρνο, επιλέξτε την επιθυμητή θερμοκρασία και μην βάλετε το φαγητό στον φούρνο **πριν** σβήσει η ένδειξη **L**. Κατά την διάρκεια του ψησίματος η ένδειξη **L** θα αναβοσβήνει καθώς τα θερμαντικά στοιχεία που έχετε επιλέξει θα ανοιγοκλείνουν ώστε να διατηρούν στο επιθυμητό επίπεδο την θερμοκρασία στο εσωτερικό του φούρνου. Η ένδειξη **R** μπορεί επίσης να ανάψει, όταν γυρίσετε τον επιλογέα στην θέση «φωτισμός φούρνου».

ΧΕΙΡΙΣΜΟΣ

Χρήση του γκριλ

Η λειτουργία του γκριλ βασίζεται στην εκπομπή υπέρυθρης ακτινοβολίας στο πιάτο από το ενσωματωμένο θερμαντικό στοιχείο.

Για να ενεργοποιήσετε το γκριλ πρέπει να:

Γυρίστε το πλήκτρο επιλογής λειτουργίας σε μια θέση ψησίματος με γκριλ ,

Προθερμάνετε το φούρνο για περίπου 5 λεπτά με την πόρτα κλειστή.

Βάλετε το ταψί στον φούρνο στην επιθυμητή θέση. Σε περίπτωση που ψήνετε στην σχάρα βάλτε ένα ταψί στο αμέσως χαμηλότερο επίπεδο για την συγκέντρωση των υγρών που θα στάξουν κατά το μαγείρεμα.

Κλείστε την πόρτα.

Με τις λειτουργίες ψησίματος γκριλ και συνδυασμένο γκριλ η θερμοκρασία ψησίματος θα πρέπει να είναι 220°C. Με την λειτουργία γκριλ και ανεμιστήρα η θερμοκρασία ψησίματος δεν θα πρέπει να υπερβαίνει τους 190°C.

Προειδοποίηση!

Όταν ο φούρνος λειτουργεί στην θέση γκριλ είναι προτιμότερο να έχετε την πόρτα κλειστή.

Όταν λειτουργεί το γκριλ κρατήστε τα παιδιά μακριά από τη συσκευή. Αναπτύσσονται υψηλές θερμοκρασίες σε σημεία τα οποία είναι προσβάσιμα.

Χρήση της σούβλας*

Με την σούβλα μπορείτε να ψήσετε φαγητά σούβλας όπως πουλερικά, κεμπάπ, λουκάνικα και άλλα παρόμοια πιάτα. Επιλέγοντας την λειτουργία γκριλ με σούβλα ενεργοποιείτε αυτόματα και το μοτέρ περιστροφής της σούβλας. Κατά την λειτουργία, το μοτέρ της σούβλας μπορεί να σταματήσει προσωρινά ή να αλλάξει την κατεύθυνση περιστροφής. Αυτό είναι φυσιολογικό και δεν επηρεάζει την λειτουργία ή την ποιότητα ψησίματος.

Προετοιμασία πιάτων για την σούβλα. (δείτε το παρακάτω διάγραμμα)

- Περάστε το φαγητό στην σούβλα και ασφαλίστε το με τις πηρούνες.
- Τοποθετήστε το πλαίσιο σούβλας στον φούρνο (στο τρίτο από κάτω επίπεδο)
- Βάλτε την επίπεδη άκρη της σούβλας στον οδηγό του μοτέρ, προσέχοντας ώστε η ροδέλα του μεταλλικού τμήματος της χειρολαβής της σούβλας να έχει φωλιάσει στο πλαίσιο
- Ξεβιδώστε το χερούλι
- Βάλτε ένα ταψί στο κάτω μέρος του θαλάμου και κλείστε την πόρτα.

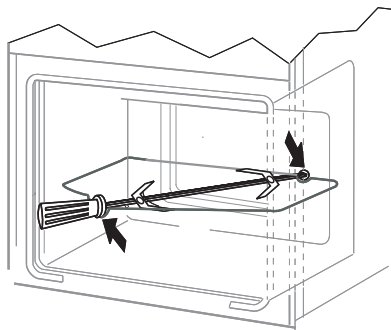

*προαιρετικό (δεν διατίθεται σε όλα τα μοντέλα)

ΨΗΣΙΜΟ ΣΤΟΝ ΦΟΥΡΝΟ – ΠΡΑΚΤΙΚΕΣ ΣΥΜΒΟΥΛΕΣ

Ψήσιμο κεικ

Συνιστάται η χρήση των τασιών που συνόδευαν την συσκευή κατά την αγορά της.

Μπορείτε να χρησιμοποιήσετε και φόρμες κεικ ή τασιά άλλοκατασκευαστή τα οποία θα πρέπει να τοποθετείτε πάνω στην σχάρα ψησίματος. Για ψήσιμο είναι καλύτερα να χρησιμοποιείτε τασιά μαύρου χρώματος τα οποία μεταφέρουν καλύτερα την θερμοκρασία και μειώνουν τον χρόνο ψησίματος.

Τασιά και σκεύη με ανοικτή ή γυαλιστερή επιφάνεια δεν συνιστώνται για χρήση με τον συμβατικό τρόπο ψησίματος (πάνω και κάτω αντίσταση). Αυτό μπορεί να έχει σαν αποτέλεσμα το όχι πλήρες ψήσιμο της βάσης των κεικ σας.

Όταν χρησιμοποιείται την λειτουργία ανεμιστήρα με αντίσταση δεν είναι απαραίτητη η προθέρμανση του φούρνου. Στις άλλες λειτουργίες ψησίματος θα πρέπει να προθερμάνετε τον φούρνο πριν βάλετε το κεικ μέσα.

Πριν βγάλετε το κέικ από τον φούρνο, ελέγξτε αν έχει ψηθεί σωστά με ένα ξυλάκι (βυθίστε το ξυλάκι στο κεικ - αν το κεικ είναι σωστά ψημένο το ξυλάκι θα πρέπει να παραμείνει καθαρό και στεγνό)

Αφού σβήσετε τον φούρνο, είναι καλύτερο να αφήσετε το κεικ για ακόμα 5 λεπτά στον φούρνο.

Όταν χρησιμοποιείτε την λειτουργία ανεμιστήρα με αντίσταση θα πρέπει να επιλέγετε θερμοκρασία ψησίματος 20 με 30 βαθμούς χαμηλότερη από αυτήν που χρησιμοποιείτε στο συμβατικό ψήσιμο.

Τα νούμερα που παραθέτονται στον πίνακα ψησίματος είναι σχετικά και μπορούν να αλλάξουν βάση των προσωπικών σας επιλογών ή και της εμπειρίας σας.

Αν οι πληροφορίες που αναγράφονται σε βιβλία συνταγών διαφέρουν αισθητά από τις τιμές που αναγράφονται σε αυτό το εγχειρίδιο, είναι προτιμότερο να ακολουθήσετε τις οδηγίες του εγχειριδίου.

Ψήσιμο κρέατων

Χρησιμοποιήστε τον φούρνο για ψήσιμο κρέατος βάρους μεγαλύτερου του 1 κιλού. Για μικρότερες ποσότητες είναι προτιμότερο να χρησιμοποιήσετε την εστία μαγειρέματος.

Χρησιμοποιήστε πυρίμαχο σκεύος για το ψήσιμο, το οποίο να διαθέτει χειρολαβές ανθεκτικές σε υψηλές θερμοκρασίες.

Όταν ψήνετε στην σχάρα, συνιστάται να τοποθετείτε ένα τασί με μικρή ποσότητα νερού μέσα στο κάτω μέρος του φούρνου



Συνιστάται να γυρνάτε το κρέας τουλάχιστον μια φορά κατά την διάρκεια του ψησίματος. Επίσης είναι καλό να αλοιφέτε κατά διαστήματα το κρέας με τους χυμούς του ή με ζεστό αλατισμένο νερό. Μην ρίχνετε ποτέ κρύο νερό πάνω στο κρέας που ψήνεται. Χρησιμοποιείτε την λειτουργία ανεμιστήρα με αντίσταση θα πρέπει να επιλέγετε θερμοκρασία ψησίματος

ΜΑΓΕΙΡΕΜΑ ΣΤΟ ΦΟΥΡΝΟ - ΠΡΑΚΤΙΚΕΣ ΣΥΜΒΟΥΛΕΣ

Λειτουργία ECO





























- Η λειτουργία ECO είναι ειδικά σχεδιασμένη για τη μέγιστη εξοικονόμηση ενέργειας κατά το μαγείρεμα
- Δε μπορείτε να μειώσετε το χρόνο μαγειρέματος ρυθμίζοντας το φούρνο σε μεγαλύτερη θερμοκρασία. Η χρήση της λειτουργίας προθέρμανσης δεν προτείνεται
- Μην αλλάζετε τη θερμοκρασία στο θάλαμο μαγειρέματος και μην ανοίγετε την πόρτα κατά τη διάρκεια μαγειρέματος.

Προτεινόμενοι χρόνοι μαγειρέματος για τη λειτουργία ECO

Τύπος φαγητού	Λειτουργία φούρνου 	Θερμοκρασία °C	Επίπεδο (,)	Χρόνος σ λ πτά 
	 ECO	180 - 200	2 - 3	50 - 70
	 ECO	180 - 200	2	50 - 70
	 ECO	190 - 210	2 - 3	45 - 60
	 ECO	200 - 220	2	90 - 120
	 ECO	200 - 220	2	90 - 160
	 ECO	180 - 200	2	80 - 100

ΨΗΣΙΜΟ ΣΤΟΝ ΦΟΥΡΝΟ – ΠΡΑΚΤΙΚΕΣ ΣΥΜΒΟΥΛΕΣ

Φούρνος με κυκλοφορία αέρα (με ανεμιστήρα και πάνω - κάτω αντίσταση)

Τύπος φαγητού	Λειτουργία φούρνου	Θερμοκρασία	Επίπεδο	Χρόνος σε λεπτά
		160 - 200	2 - 3	30 - 50
		150	3	25 - 35
		160 - 170 ¹⁾	3	25 - 40 ²⁾
		155 - 170 ¹⁾	3	25 - 40 ²⁾
		220 - 240 ¹⁾	2	15 - 25
		210 - 220	2	45 - 60
		190	2 - 3	60 - 70
		230-250	4	14 - 18
		225 - 250	2	120 - 150
		160 - 230	2	90 - 120
		180 - 190	2	70 - 90
		160 - 180	2	45 - 60
		190 - 210	2	40 - 50
		170 - 190	3	40 - 50

Οι παραπάνω χρόνοι ισχύουν για πιάτα που τοποθετούνται σε μη προθερμασμένο φούρνο. Για προθερμασμένο φούρνο οι χρόνοι μειώνονται κατά 5-10 λεπτά.

¹⁾ Προθέρμανση











²⁾ Ψήσιμο μικρότερων ποσοτήτων

Προσοχή!

Τα νούμερα που παραθέτονται στον παραπάνω πίνακα είναι σχετικά και μπορούν να αλλάξουν βάση των προσωπικών σας επιλογών ή και της εμπειρίας σας.

Δοκιμαστικά πιάτα. Σύμφωνα με το πρότυπο EN 60350-1.

Ψήσιμο κέικ



Τύπος πιάτου	Αξεσουάρ	Επίπεδο	Λειτουργία φούρνου	Θερμοκρασία (°C)	Χρόνος μαγειρέματος ²⁾ (min.)
Μικρά κέικ	Ταψί ψησίματος	3		160 - 170 ¹⁾	25 - 40 ²⁾
	Ταψί ψησίματος	3		155 - 170 ¹⁾	25 - 40 ²⁾
	Ταψί ψησίματος	3		155 - 170 ¹⁾	25 - 40 ²⁾
	Ταψί ψησίματος Βαθύ ταψί	2 + 4 2 - ταψί ψησίματ. ή βαθύ ταψί 4 - ταψί ψησίματ.		155 - 170 ¹⁾	25 - 50 ²⁾
Σορτμπρεντ	Ταψί ψησίματος	3		150 - 160 ¹⁾	30 - 40 ²⁾
	Ταψί ψησίματος	3		150 - 170 ¹⁾	25 - 35 ²⁾
	Ταψί ψησίματος	3		150 - 170 ¹⁾	25 - 35 ²⁾
	Ταψί ψησίματος Βαθύ ταψί	2 + 4 2 - ταψί ψησίματ. ή βαθύ ταψί 4 - ταψί ψησίματ.		160 - 175 ¹⁾	25 - 35 ²⁾
Παντεσπάνι	Σχάρα + μάυρη φόρμα με διάμετρο 26cm	3		170 - 180 ¹⁾	30 - 45 ²⁾
Μηλόπιτα	Σχάρα + μάυρη φόρμα με διάμετρο 20cm	2 Η μαύρη φόρμα τοποθετείται διαγώνια από το το δεξιά πίσω μέ- ρος, προς το αρι- στερά μπροστά		180 - 200 ¹⁾	50 - 70 ²⁾

¹⁾ Προθέρμανση, μη χρησιμοποιείτε τη γρήγορη προθέρμανση.

²⁾ Οι χρόνοι αυτοί ισχύουν για μη προθερμασμένο φούρνο. Για προθερμασμένο φούρνο οι χρόνοι μειώνονται κατά 5-10 λεπτά

Δοκιμαστικά πιάτα. Σύμφωνα με το πρότυπο EN 60350-1.



Ψήσιμο στο γκριλ

Τύπος πιάτου	Αξεσουάρ	Επίπεδο	Λειτουργία φούρνου	Θερμοκρασία (°C)	Χρόνος (min.)
Φρυγάνισμα λευκού ψωμιού	Σχάρα	4		250 ¹⁾	1,5 - 2,5
	Σχάρα	4		250 ²⁾	2 - 3
Μοσχαρίσια μπιφτέκια	Σχάρα + βαθύ ταψί (για το λίπος)	4 - σχάρα 3 - βαθύ ταψί		250 ¹⁾	1 πλευρά 10 - 15 2η πλευρά 8 - 13

¹⁾ Προθερμάνετε το φούρνο για 5 λεπτά, αλλά μη χρησιμοποιείτε τη γρήγορη προθέρμανση.

²⁾ Προθερμάνετε το φούρνο για 8 λεπτά, αλλά μη χρησιμοποιείτε τη γρήγορη προθέρμανση.

Ψήσιμο

Τύπος πιάτου	Αξεσουάρ	Επίπεδο	Λειτουργία φούρνου	Θερμοκρασία (°C)	Χρόνος (min.)
Ολόκληρο κοτόπουλο	Σχάρα + βαθύ ταψί (για το λίπος)	2 - σχάρα 1 - βαθύ ταψί		180 - 190	70 - 90
	Σχάρα + βαθύ ταψί (για το λίπος)	2 - σχάρα 1 - βαθύ ταψί		180 - 190	80 - 100

Οι χρόνοι αυτοί ισχύουν για μη προθερμασμένο φούρνο. Για προθερμασμένο φούρνο οι χρόνοι μειώνονται κατά 5-10 λεπτά

ΚΑΘΑΡΙΣΜΟΣ ΚΑΙ ΣΥΝΤΗΡΗΣΗ

Με τον σωστό καθαρισμό και την τακτική συντήρηση της κουζίνας σας μπορείτε να εξασφαλίσετε την απρόσκοπτη καλή λειτουργία της για μεγάλο χρονικό διάστημα.

πριν τον καθαρισμό, βεβαιωθείτε ότι η συσκευή δεν λειτουργεί. Γυρίστε όλους τους διακόπτες στην θέση "0". Μην ξεκινήσετε τον καθαρισμό έως ότου η κουζίνα είναι εντελώς κρύα.

Ο φούρνος πρέπει να καθαρίζεται μετά από κάθε χρήση. Όταν καθαρίζετε τον φούρνο θα πρέπει να έχετε ενεργοποιημένο τον εσωτερικό φωτισμό του φούρνου, ώστε να μπορείτε να δείτε καλύτερα την επιφάνεια του.

Ο θάλαμος ψησίματος θα πρέπει να καθαρίζεται με ζεστό νερό και μικρή ποσότητα καθαριστικού υγρού.

Αφού καθαρίσετε τον θάλαμο σκουπίστε τον καλά για να στεγνώσει.

Λειτουργία καθαρισμού με ατμό:

- Βάλτε 500 ml νερού σε ένα σκεύος και τοποθετήστε το σκεύος μέσα στον φούρνο (στο πρώτο ράφι από κάτω).
- Κλείστε την πόρτα του φούρνου
- Ρυθμίστε την θερμοκρασία στους 50°C και επιλέξτε την λειτουργία κάτω αντίστασης



- Αφήστε τον φούρνο σε λειτουργία για περίπου 30 λεπτά.
- Ανοίξτε την πόρτα του φούρνου, σκουπίστε τον θάλαμο με ένα πανί ή σφουγγάρι και καθαρίστε τον με ζεστό νερό και καθαριστικό υγρό. Σκουπίστε καλά τον θάλαμο για να στεγνώσει.

Προσοχή!

Μην χρησιμοποιείτε καθαριστικά προϊόντα με λειαντική δράση για τον καθαρισμό και συντήρηση της γυάλινης πρόσοψης της συσκευής

Σημαντικό!

Μην χρησιμοποιείτε σκληρά απορρυπαντικά, απορρυπαντικά ή αντικείμενα με λειαντική δράση.

Καθαρίστε την πρόσοψη του φούρνου μόνο με ζεστό νερό και λίγο απορρυπαντικό για τα πιάτα. Μην χρησιμοποιείτε σκόνες ή κρέμες καθαρισμού.

Αντικατάσταση της λάμπας

Για να αποφύγετε την πιθανότητα ηλεκτροπληξίας βεβαιωθείτε ότι η συσκευή είναι κλειστή πριν προχωρήσετε στην αντικατάσταση της λάμπας.

Γυρίστε τους διακόπτες λειτουργίας στην θέση "0" και αποσυνδέστε τη συσκευή από το ρεύμα.

Ξεβιδώστε το κάλυμμα της λάμπας. Πλύντε το με ζεστό νερό και μαλακό καθαριστικό και στεγνώστε το καλά.

Αφαιρέστε την παλιά λάμπα και αντικαταστήστε την με νέα η οποία να πληρεί τις παρακάτω προδιαγραφές

- Θερμοκρασία λειτουργίας έως 300°C
- Τάση λειτουργίας : 230V
- Ισχύς : 25W
- Σπείρωμα : E14

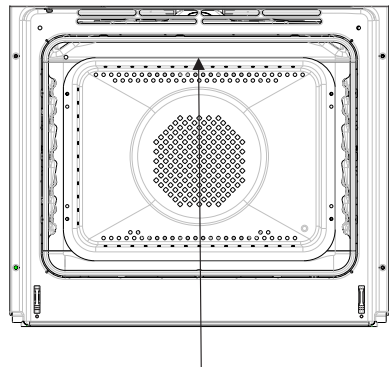

Λάμπα φούρνου

Βιδώστε την νέα λάμπα, προσέχοντας να έχει μπει σωστά μέσα στο κεραμικό ντουί. Βιδώστε το κάλυμμα της λάμπας.

ΚΑΘΑΡΙΣΜΟΣ ΚΑΙ ΣΥΝΤΗΡΗΣΗ

Η κουζίνα σας είναι εφοδιασμένη με αφαιρούμενους πλαινούς οδηγούς. Για να τους αφαιρέσετε ώστε να μπορείτε να τους πλύνετε, τραβήξτε το μπροστινό μπράτσο στην συνέχεια γυρίστε τον οδηγό και ελευθερώστε το πίσω μπράτσο.

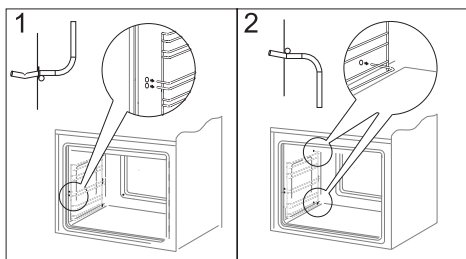

Αφαίρεση των πλαινών οδηγών

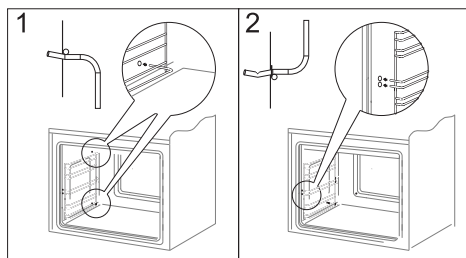

Εγκατάσταση των πλαινών οδηγών

Η κουζίνα σας είναι εφοδιασμένη με ανοξείδωτους τηλεσκοπικούς μηχανισμούς. Οι μηχανισμοί θα πρέπει να αφαιρούνται για πλύσιμο μαζί με τους πλαινούς οδηγούς. Πριν τοποθετήσετε ταψιά πάνω στους τηλεσκοπικούς μηχανισμούς θα πρέπει να τους τραβήξετε έξω και να τους ξαναβάλετε στον φούρνο μαζί με το ταψί (σε περίπτωση που ο φούρνος είναι ήδη ζεστός τραβήξτε έξω τον τηλεσκοπικό μηχανισμό αγκιστρώνοντας το πίσω μέρος του ταψιού στο μπροστά μέρος του τηλεσκοπικού μηχανισμού).

Σημαντικό!

Μην πλένετε τους τηλεσκοπικούς μηχανισμούς σε πλυντήριο πιάτων.

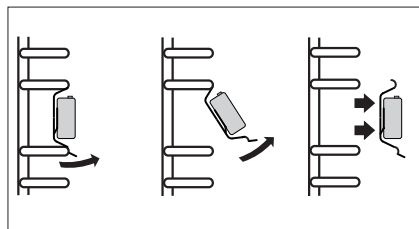

Αφαίρεση των τηλεσκοπικών μηχανισμών

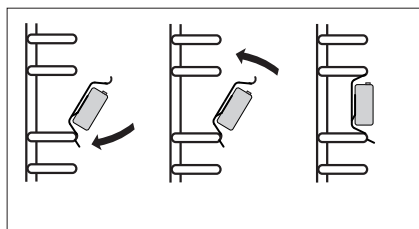

Εγκατάσταση των τηλεσκοπικών μηχανισμών

ΚΑΘΑΡΙΣΜΟΣ ΚΑΙ ΣΥΝΤΗΡΗΣΗ

Αφαίρεση της πόρτας

Για μπορείτε να καθαρίσετε πιο εύκολα το θάλαμο του φούρνου, μπορείτε να αφαιρέσετε την πόρτα. Για να το κάνετε αυτό, ανασηκώστε τους μοχλούς σύσφιξης του μεντεσέ προς τα πάνω (Εικ.Α). Κλείστε ελαφρώς την πόρτα, και τραβήξτε την προς το μέρος σας. Για να τοποθετήσετε την πόρτα, ακολουθήστε την αντίστροφη διαδικασία. Κατά την τοποθέτηση, βεβαιωθείτε ότι η εγκοπή του μεντεσέ είναι σωστά τοποθετημένη στην προεξοχή της βάσης του μεντεσέ. Μόλις τοποθετήσετε την πόρτα στο φούρνο, θα πρέπει να κλείσετε πάλι προς τα κάτω τα άγκιστρα ασφαλείας. Εάν το άγκιστρο ασφαλείας δεν έχει μπει στη θέση του, μπορεί να προκαλέσει ζημιά στον μεντεσέ κατά το κλείσιμο της πόρτας.

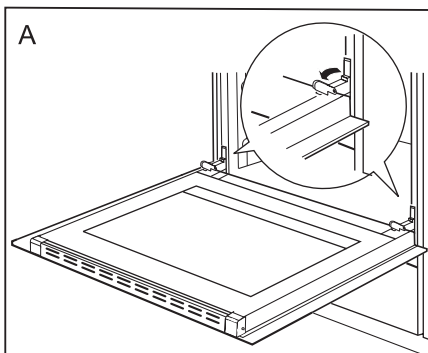

Ανασήκωμα των άγκιστρων ασφαλείας του μεντεσέ

Αφαίρεση του εσωτερικού τζαμιού

1. Ελευθερώστε το πάνω κάλυμμα της πόρτας (εικ. Β, Γ)

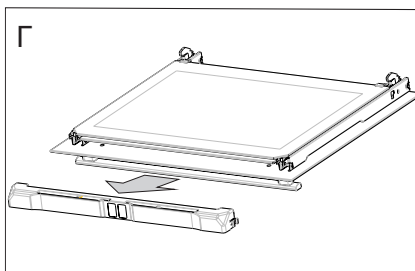
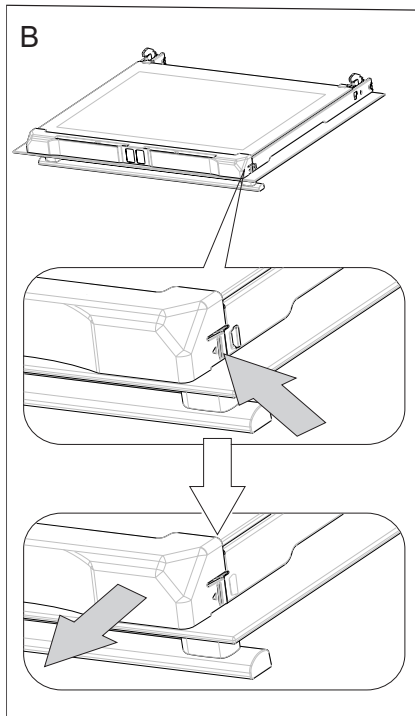

ΚΑΘΑΡΙΣΜΟΣ ΚΑΙ ΣΥΝΤΗΡΗΣΗ

2. Τραβήξτε την εσωτερική γυάλινη πλάκα από τη θέση της (στο κάτω τμήμα της πόρτας) (εικ. Δ).
3. Καθαρίστε την πλάκα με ζεστό νερό στο οποίο έχετε προσθέσει λίγο απορρυπαντικό.

Πραγματοποιείται την ίδια διαδικασία με την αντίστροφη σειρά για να συναρμολογήσετε πάλι την εσωτερική γυάλινη πλάκα. Η ομαλή επιφάνειά της πρέπει να είναι στραμμένη προς τα επάνω.

Σημαντικό! Μην πιέζετε τις πάνω ασφάλειες και από τις δύο πλευρές της πόρτας ταυτόχρονα. Για να τοποθετήσετε σωστά την πόρτα, βάλτε πρώτα την αριστερή ασφάλεια και πιέστε το δεξί τμήμα, ώσπου να ακούσετε τον χαρακτηριστικό ήχο «κλικ». Στη συνέχεια πιέστε το αριστερό τμήμα, ώσπου να ακούσετε τον χαρακτηριστικό ήχο «κλικ».

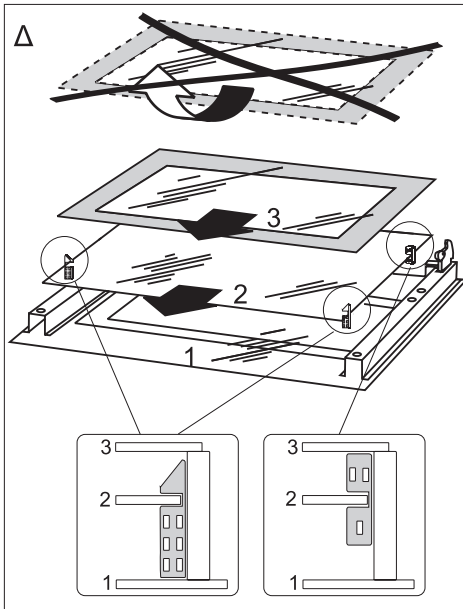

Αφαίρεση του εσωτερικού τζαμιού

▶ Τακτικός έλεγχος

Εκτός από τον σωστό καθαρισμό της συσκευής θα πρέπει να:

Εκτελείτε περιοδικούς ελέγχους στα θερμαντικά στοιχεία και στους διακόπτες ελέγχου της συσκευής. Μετά την λήξη της εγγύησης της συσκευής θα πρέπει να πραγματοποιείτε τεχνικό έλεγχο της συσκευής από ειδικευμένο τεχνικό τουλάχιστον ανά 2 χρόνια, να επισκευάζετε κάθε τεχνικό σφάλμα και να εκτελείτε περιοδική συντήρηση της συσκευής

Προσοχή!

Η επισκευή και συντήρηση της συσκευής πρέπει να πραγματοποιείται μόνο από ειδικευμένο και εξουσιοδοτημένο τεχνικό.

ΣΥΜΒΟΥΛΕΣ ΣΕ ΠΕΡΙΠΤΩΣΗ ΑΝΑΓΚΗΣ

Σε περίπτωση εκτάκτου ανάγκης, πρέπει να:

- Σβήσετε όλα τα μέρη της συσκευής που είναι σε λειτουργία
- Διακόψετε την παροχή ρεύματος
- Καλέσετε το τμήμα επισκευών της εταιρίας μας

Μπορείτε να επιλύσετε μόνοι σας κάποια μικροπροβλήματα ακολουθώντας τις παρακάτω οδηγίες

Πριν καλέσετε το τμήμα επισκευών, ελέγξτε τα σημεία τα οποία περιγράφονται στον παρακάτω πίνακα

ΠΡΟΒΛΗΜΑ	ΑΙΤΙΑ	ΛΥΣΗ
1. Η συσκευή δεν λειτουργεί	Διακοπή στην παροχή ρεύματος	Ελέγξτε την οικιακή ασφαλειοθήκη. Σε περίπτωση που υπάρχει κάποια ασφάλεια καμμένη, αλλάξτε την.
2. Η οθόνη δείχνει "0:00"	Η συσκευή δεν είναι συνδεδεμένη στο ρεύμα ή έχει προηγηθεί προσωρινή διακοπή ρεύματος	Ρυθμίστε την τρέχουσα ώρα (δείτε το τμήμα "Χρήση του προγραμματιστή")
3. Δεν λειτουργεί ο εσωτερικός φωτισμός του φούρνου.	Η λάμπα είναι καμμένη ή δεν είναι καλά βιδωμένη.	Αλλάξτε ή βιδώστε σωστά την λάμπα (δείτε το τμήμα "Καθαρισμός και θμνήτρηση")



ΤΕΧΝΙΚΑ ΧΑΡΑΚΤΗΡΙΣΤΙΚΑ

Ονομαστική τάση ρεύματος	230 V ~50Hz
Μεγ. ονομαστική ισχύς	3,5 kW
Κάτω αντίσταση	1,1 kW
Πάνω αντίσταση	0,9 kW
Γκριλ	1,5 kW
Διαστάσεις Υ/Π/Β	59,5 / 59,5 / 57,5 εκ

Συμμορφώνεται με τα πρότυπα των κανονισμών EN 60335-1, EN 60335-2-6 της ΕΕ

Τα δεδομένα στις ενεργειακές ετικέτες των ηλεκτρικών φούρνων δίνονται σύμφωνα με τα πρότυπα EN 60350-1 / IEC 60350-1. Αυτές οι τιμές καθορίζονται από ένα συγκεκριμένο φορτίο και με ενεργές τις λειτουργίες: κάτω και πάνω θερμαντικά στοιχεία (συμβατικό ζέσταμα) και ζέσταμα υποβοηθούμενο με τον ανεμιστήρα (εξαναγκασμένη κυκλοφορία αέρα), αν είναι διαθέσιμες.

Η κατηγορία ενεργειακής απόδοσης αποδόθηκε σε σχέση με τις διαθέσιμες λειτουργίες στο προϊόν, σύμφωνα με την παρακάτω προτεραιότητα:

Εξαναγκασμένη κυκλοφορία αέρα ECO (θερμαντικό στοιχείο + ανεμιστήρας)	
Εξαναγκασμένη κυκλοφορία αέρα ECO (κάτω+πάνω αντίσταση+γκριλ+ανεμιστήρας)	
Συμβατική λειτουργία ECO (κάτω + πάνω αντίσταση)	

Κατά τη διάρκεια μέτρηση κατανάλωσης ενέργειας οι τηλεσκοπικοί οδηγοί πρέπει να αφαιρεθούν (αν υπάρχουν).

Πιστοποιητικό συμμόρφωσης CE

Ο κατασκευαστής δηλώνει ότι το προϊόν συμμορφώνεται με τις γενικές απαιτήσεις βάσει των ακόλουθων Ευρωπαϊκών Οδηγιών:

- Η Οδηγία για τη χαμηλή τάση **14/35/EU**,
- Οδηγία για την ηλεκτρομαγνητική συμβατότητα **14/30/EU**,
- Οδηγία ErP **09/125/EC**,
- Οδηγία RoHS **11/65/EU**

και ως εκ τούτου το προϊόν έχει επισημανθεί με το σύμβολο **CE** και η **Δήλωση συμμόρφωσης** έχει εκδοθεί για τον κατασκευαστή και είναι στη διάθεση των αρμοδίων ρυθμιστικών αρχών της αγοράς.

ΑΠΟΚΛΕΙΣΤΙΚΟΣ ΑΝΤΙΠΡΟΣΩΠΟΣ

Αμοιρίδης – Σαββίδης Α.Ε.

17ης Νοεμβρίου 87Α

Πυλαία, 555 35, Θεσσαλονίκη,

Τηλ. 2310 944944

www.morris.gr

ΧΩΡΑ ΠΡΟΕΛΕΥΣΗΣ : ΠΟΛΩΝΙΑ
