

▶ L9WBE49W

EL Οδηγίες Χρήσης
Πλυντήριο στεγνωτήριο

USER MANUAL



AEG

ΠΕΡΙΕΧΟΜΕΝΑ

1. ΠΛΗΡΟΦΟΡΙΕΣ ΓΙΑ ΤΗΝ ΑΣΦΑΛΕΙΑ.....	3
2. ΟΔΗΓΙΕΣ ΓΙΑ ΤΗΝ ΑΣΦΑΛΕΙΑ.....	6
3. ΠΕΡΙΓΡΑΦΗ ΠΡΟΪΟΝΤΟΣ.....	9
4. ΤΕΧΝΙΚΑ ΣΤΟΙΧΕΙΑ.....	9
5. ΕΓΚΑΤΑΣΤΑΣΗ.....	10
6. ΕΞΑΡΤΗΜΑΤΑ.....	15
7. ΠΙΝΑΚΑΣ ΧΕΙΡΙΣΤΗΡΙΩΝ.....	16
8. ΔΙΑΚΟΠΤΗΣ ΕΠΙΛΟΓΗΣ ΠΡΟΓΡΑΜΜΑΤΟΣ ΚΑΙ ΚΟΥΜΠΙΑ.....	18
9. ΠΡΟΓΡΑΜΜΑΤΑ.....	21
10. ΠΡΙΝ ΑΠΟ ΤΗΝ ΠΡΩΤΗ ΧΡΗΣΗ.....	29
11. ΡΥΘΜΙΣΕΙΣ.....	30
12. ΚΑΘΗΜΕΡΙΝΗ ΧΡΗΣΗ.....	30
13. ΚΑΘΗΜΕΡΙΝΗ ΧΡΗΣΗ - ΠΛΥΣΗ ΚΑΙ ΣΤΕΓΝΩΜΑ.....	36
14. ΚΑΘΗΜΕΡΙΝΗ ΧΡΗΣΗ - ΣΤΕΓΝΩΜΑ ΜΟΝΟ.....	38
15. ΧΝΟΥΔΙΑ ΣΤΑ ΥΦΑΣΜΑΤΑ.....	40
16. ΥΠΟΔΕΙΞΕΙΣ ΚΑΙ ΣΥΜΒΟΥΛΕΣ.....	40
17. ΦΡΟΝΤΙΔΑ ΚΑΙ ΚΑΘΑΡΙΣΜΑ.....	43
18. ΑΝΤΙΜΕΤΩΠΙΣΗ ΠΡΟΒΛΗΜΑΤΩΝ.....	52
19. ΤΙΜΕΣ ΚΑΤΑΝΑΛΩΣΗΣ.....	57

ΓΙΑ ΑΡΙΣΤΑ ΑΠΟΤΕΛΕΣΜΑΤΑ

Σας ευχαριστούμε που επιλέξατε αυτό το προϊόν της AEG. Το σχεδιάσαμε για να σας παρέχει άψογη απόδοση για πολλά χρόνια, με πρωτοποριακές τεχνολογίες που θα κάνουν τη ζωή σας πιο απλή και με χαρακτηριστικά που ενδεχομένως δεν θα βρείτε σε κοινές συσκευές. Σας παρακαλούμε να αφιερώσετε λίγα λεπτά και να διαβάσετε τις οδηγίες, ώστε να διασφαλίσετε την καλύτερη δυνατή χρήση της συσκευής σας.

Επισκεφθείτε τον ιστότοπό μας για να:



Βρείτε υποδείξεις χρήσης, φυλλάδια, συμβουλές για την επίλυση προβλημάτων, πληροφορίες συντήρησης και επισκευής:

www.aeg.com/support



Καταχωρίσετε το προϊόν σας, ώστε να έχετε καλύτερο σέρβις:

www.registreaeg.com



Αγοράστε εξαρτήματα, αναλώσιμα και γνήσια ανταλλακτικά για τη συσκευή σας:

www.aeg.com/shop

ΥΠΟΣΤΗΡΙΞΗ ΠΕΛΑΤΩΝ ΚΑΙ ΣΕΡΒΙΣ

Χρησιμοποιείτε πάντα μόνο γνήσια ανταλλακτικά.

Όταν επικοινωνείτε με το Εξουσιοδοτημένο Κέντρο Σέρβις, βεβαιωθείτε ότι έχετε διαθέσιμα τα ακόλουθα στοιχεία: Μοντέλο, Κωδ. προϊόντος (PNC), Αριθμός σειράς.

Τα στοιχεία αυτά θα τα βρείτε στην πινακίδα τεχνικών χαρακτηριστικών.

⚠ Προειδοποίηση / Προσοχή - Πληροφορίες για την ασφάλεια

ⓘ Γενικές πληροφορίες και συμβουλές

 Πληροφορίες σχετικά με το περιβάλλον

Υπόκειται σε αλλαγές χωρίς προειδοποίηση.

1. ΠΛΗΡΟΦΟΡΪΕΣ ΓΙΑ ΤΗΝ ΑΣΦΑΛΕΙΑ

Πριν από την εγκατάσταση και τη χρήση της συσκευής, διαβάστε προσεκτικά τις παρεχόμενες οδηγίες. Ο κατασκευαστής δεν είναι υπεύθυνος για τυχόν τραυματισμούς ή ζημίες που είναι αποτέλεσμα λανθασμένης εγκατάστασης ή χρήσης. Να φυλάσσετε πάντα αυτές τις οδηγίες σε ένα ασφαλές μέρος με εύκολη πρόσβαση για μελλοντική αναφορά.

1.1 Ασφάλεια παιδιών και ευπαθών ατόμων



ΠΡΟΕΙΔΟΠΟΙΗΣΗ!

Κίνδυνος ασφυξίας, τραυματισμού ή μόνιμης αναπηρίας.

- Η συσκευή αυτή μπορεί να χρησιμοποιηθεί από παιδιά ηλικίας 8 ετών και άνω και από άτομα με μειωμένες σωματικές, αισθητηριακές ή πνευματικές δυνατότητες ή έλλειψη εμπειρίας και γνώσης, εάν επιβλέπονται ή έχουν λάβει οδηγίες σχετικά με τη χρήση της συσκευής με ασφαλή τρόπο και κατανοούν τους κινδύνους που ενέχονται.
- Παιδιά ηλικίας μεταξύ 3 και 8 ετών και άτομα με εκτενείς και περίπλοκες αναπηρίες πρέπει να παραμένουν μακριά από τη συσκευή, εκτός αν επιβλέπονται συνεχώς.
- Παιδιά ηλικίας μικρότερης των 3 ετών πρέπει να παραμένουν μακριά από τη συσκευή εκτός αν επιβλέπονται συνεχώς.
- Μην αφήνετε τα παιδιά να παίζουν με τη συσκευή.
- Φυλάσσετε όλα τα υλικά συσκευασίας μακριά από τα παιδιά και απορρίψτε τα κατάλληλα.
- Φυλάσσετε τα απορρυπαντικά μακριά από τα παιδιά.
- Κρατάτε τα παιδιά και τα κατοικίδια ζώα μακριά από τη συσκευή όταν η πόρτα είναι ανοιχτή.

- Εάν η συσκευή διαθέτει διάταξη ασφαλείας για παιδιά, θα πρέπει να είναι ενεργοποιημένη.
- Τα παιδιά δεν πρέπει να εκτελούν τον καθαρισμό και τη συντήρηση που εκτελεί ο χρήστης στη συσκευή χωρίς επίβλεψη.

1.2 Γενικές πληροφορίες για την ασφάλεια

- Μην αλλάζετε τις προδιαγραφές αυτής της συσκευής.
- Αυτή η συσκευή προορίζεται για οικιακή χρήση και παρόμοιες εφαρμογές, όπως:
 - σε χώρους κουζίνας προσωπικού σε καταστήματα, γραφεία και άλλα εργασιακά περιβάλλοντα,
 - από πελάτες σε ξενοδοχεία, μοτέλ, πανσιόν και άλλα περιβάλλοντα στέγασης.
 - κοινόχρηστους χώρους σε πολυκατοικίες ή σε κοινόχρηστα πλυντήρια.
- Η συσκευή μπορεί να εγκατασταθεί ως ανεξάρτητο προϊόν ή κάτω από τον πάγκο της κουζίνας αν επαρκεί ο χώρος.
- Μην εγκαθιστάτε τη συσκευή πίσω από πόρτα που κλειδώνει, πίσω από συρόμενη πόρτα ή πίσω από πόρτα με μεντεσέ στην αντίθετη πλευρά, καθώς αυτό δεν θα επέτρεπε στην πόρτα της συσκευής να ανοίξει πλήρως.
- Συνδέστε το φινιρίσμα τροφοδοσίας στην πρίζα μόνο αφού ολοκληρωθεί η διαδικασία εγκατάστασης. Βεβαιωθείτε ότι υπάρχει εύκολη πρόσβαση στο φινιρίσμα μετά την εγκατάσταση.
- Το άνοιγμα αερισμού που βρίσκεται στη βάση της συσκευής δεν πρέπει να καλύπτεται από χαλί, μοκέτα ή οποιοδήποτε άλλο κάλυμμα δαπέδου.
- ΠΡΟΣΟΧΗ: Η συσκευή δεν πρέπει να τροφοδοτείται μέσω μιας εξωτερικής διάταξης μεταγωγής, όπως ένας χρονοδιακόπτης, ή να είναι συνδεδεμένη σε κύκλωμα το οποίο ενεργοποιείται και απενεργοποιείται συχνά από μια διάταξη.
- Βεβαιωθείτε ότι ο χώρος εγκατάστασης της συσκευής αερίζεται επαρκώς, ώστε να αποφευχθεί η επιστροφή

ανεπιθύμητων αερίων στον χώρο από συσκευές που χρησιμοποιούν αέριο ή άλλα καύσιμα για καύση, συμπεριλαμβανομένης γυμνής φλόγας.

- Ο αέρας εξαγωγής δεν πρέπει να αποβάλλεται σε καμινάδα που χρησιμοποιείται για αναθυμιάσεις από συσκευές αερίου ή άλλων καυσίμων.
- Η πίεση λειτουργίας νερού στο σημείο εισόδου νερού από τη σύνδεση εξόδου πρέπει να είναι μεταξύ 0,5 bar (0,05 MPa) και 8 bar (0,8 MPa).
- Μην υπερβαίνετε το μέγιστο φορτίο των 9 kg (ανατρέξτε στο κεφάλαιο «Πίνακας προγραμμάτων»).
- Η συσκευή πρέπει να συνδεθεί στην παροχή νερού, χρησιμοποιώντας τα καινούργια σετ σωλήνων, ή άλλα καινούρια σετ σωλήνων που τη συνοδεύουν από το Εξουσιοδοτημένο Κέντρο Σέρβις.
- Δεν επιτρέπεται η επαναχρησιμοποίηση παλιών σετ σωλήνων.
- Εάν το καλώδιο τροφοδοσίας έχει υποστεί φθορές, θα πρέπει να αντικατασταθεί από τον κατασκευαστή, το Εξουσιοδοτημένο Κέντρο Σέρβις ή ένα κατάλληλα καταρτισμένο άτομο, ώστε να αποφευχθεί τυχόν κίνδυνος από το ηλεκτρικό ρεύμα.
- Σκουπίστε χνούδια ή υπολείμματα συσκευασίας που έχουν συσσωρευτεί γύρω από τη συσκευή.
- Μην χρησιμοποιείτε τη συσκευή χωρίς φίλτρα. Καθαρίζετε το φίλτρο χνουδιών πριν ή μετά από κάθε χρήση.
- Ρούχα τα οποία έχουν λερωθεί με ουσίες όπως μαγειρικό λάδι ή ορυκτέλαια, ασετόν, οινόπνευμα, πετρέλαιο, κηροζίνη, καθαριστικά λεκέδων, νέφτι, κεριά και καθαριστικά κεριού πρέπει να πλένονται ξεχωριστά με επιπρόσθετη ποσότητα απορρυπαντικού πριν τοποθετηθούν για στέγνωμα στο πλυντήριο στεγνωτήριο.
- Μην χρησιμοποιείτε τη συσκευή εάν τα ρούχα έχουν λερωθεί από βιομηχανικά χημικά.
- Μην στεγνώνετε άπλυτα ρούχα στο πλυντήριο-στεγνωτήριο.

- Αντικείμενα όπως αφρώδες ελαστικό (αφρός λάτεξ), σκουφάκια μπάνιου, αδιάβροχα υφάσματα, αντικείμενα με αντιολισθητική βάση από ελαστικό και ρούχα ή μαξιλάρια που περιέχουν επένδυση με αφρώδες ελαστικό δεν πρέπει να στεγνώνονται στο πλυντήριο στεγνωτήριο.
- Τα μαλακτικά ή παρόμοια προϊόντα πρέπει να χρησιμοποιούνται αποκλειστικά βάσει των οδηγιών του κατασκευαστή τους.
- Αφαιρέστε όλα τα αντικείμενα από τα ρούχα τα οποία θα μπορούσαν να είναι πηγή ανάφλεξης όπως αναπτήρες ή σπίρτα.
- Ποτέ μη διακόπτετε ένα πλυντήριο στεγνωτήριο πριν από το τέλος του κύκλου στεγνώματος, εκτός εάν αφαιρέστε και ξεχωρίσετε αμέσως όλα τα ρούχα ώστε να διασκορπιστεί η υπολειπόμενη θερμότητα.
- Η τελευταία φάση κύκλου του πλυντηρίου στεγνωτηρίου εκτελείται χωρίς θερμότητα (ψυχρός κύκλος) προκειμένου να διασφαλιστεί ότι τα ρούχα θα αποκτήσουν θερμοκρασία που δεν θα τα φθείρει.
- Μη χρησιμοποιείτε ψεκασμό υψηλής πίεσης με νερό ή/και ατμό για τον καθαρισμό της συσκευής.
- Καθαρίστε τη συσκευή με ένα νωπό πανί. Χρησιμοποιείτε μόνο ουδέτερα απορρυπαντικά. Μη χρησιμοποιείτε λειαντικά προϊόντα, σφουγγαράκια που χαράσσουν, διαλύτες ή μεταλλικά αντικείμενα.
- Πριν από οποιαδήποτε εκτέλεση εργασίας συντήρησης, απενεργοποιήστε τη συσκευή και αποσυνδέστε το φιλτράρισμα από την πρίζα.

2. ΟΔΗΓΙΕΣ ΓΙΑ ΤΗΝ ΑΣΦΑΛΕΙΑ

2.1 Εγκατάσταση



Η εγκατάσταση πρέπει να συμμορφώνεται με τους σχετικούς εθνικούς κανονισμούς.

- Ακολουθείτε τις οδηγίες εγκατάστασης που παρέχονται με τη συσκευή.
- Μην εγκαθιστάτε και μη χρησιμοποιείτε τη συσκευή σε χώρο όπου η θερμοκρασία μπορεί να είναι χαμηλότερη από 5°C ή υψηλότερη από 35 °C.
- Διατηρείτε πάντα τη συσκευή όρθια ενώ την μετακινείτε.
- Για να βεβαιωθείτε ότι ο συμπιεστής λειτουργεί κανονικά, περιμένετε για 6

ώρες μετά την εγκατάσταση προτού χρησιμοποιήσετε τη συσκευή.

- Βεβαιωθείτε ότι υπάρχει κυκλοφορία αέρα μεταξύ της συσκευής και του δαπέδου.
- Αφαιρέστε όλα τα υλικά συσκευασίας και τους πείρους μεταφοράς.
- Το δάπεδο επάνω στο οποίο εγκαθιστάτε τη συσκευή πρέπει να είναι επίπεδο, σταθερό, ανθεκτικό στη θερμότητα και καθαρό.
- Φυλάξτε τους πείρους μεταφοράς σε ασφαλές μέρος. Αν η συσκευή πρέπει να μετακινηθεί κάποια στιγμή στο μέλλον, πρέπει να επανατοποθετηθούν ώστε να ασφαλισουν τον κάδο και να αποφευχθεί εσωτερική ζημιά.
- Πάντα να προσέχετε όταν μετακινείτε τη συσκευή καθώς είναι βαριά. Να χρησιμοποιείτε πάντα γάντια ασφαλείας και κλειστά παπούτσια.
- Εάν η συσκευή έχει υποστεί ζημιά, μην προβείτε σε εγκατάσταση ή χρήση της.
- Μην εγκαθιστάτε τη συσκευή σε χώρο όπου η πόρτα της δεν μπορεί να ανοίξει πλήρως.
- Ρυθμίστε κατάλληλα τα πόδια, ώστε να υπάρχει ο απαραίτητος χώρος μεταξύ της συσκευής και του δαπέδου.
- Μόλις η συσκευή τοποθετηθεί στη μόνιμη θέση της, ελέγξτε ότι είναι πλήρως οριζοντιωμένη με ένα αλφάδι. Εάν δεν είναι, ρυθμίστε κατάλληλα τα πόδια.

2.2 Ηλεκτρική Σύνδεση



ΠΡΟΕΙΔΟΠΟΙΗΣΗ!

Κίνδυνος πυρκαγιάς και ηλεκτροπληξίας.

- Η συσκευή πρέπει να είναι γειωμένη.
- Χρησιμοποιείτε πάντα σωστά εγκατεστημένη πρίζα με προστασία κατά της ηλεκτροπληξίας.
- Μην χρησιμοποιείτε πολύπριζα και μπαλαντέζες.
- Μην τραβάτε το καλώδιο τροφοδοσίας για να αποσυνδέσετε τη συσκευή. Τραβάτε πάντα το φιν τροφοδοσίας.
- Μην αγγίζετε το καλώδιο ρεύματος ή το φιν τροφοδοσίας με βρεγμένα χέρια.

2.3 Σύνδεση Νερού

- Μην προκαλείτε ζημιά στους σωλήνες νερού.
- Πριν από τη σύνδεση της συσκευής σε καινούριους σωλήνες καινούριους, σε σωλήνες που δεν έχουν χρησιμοποιηθεί για πολύ καιρό, σε σωλήνες όπου έχουν πραγματοποιηθεί επισκευές ή έχουν εγκατασταθεί καινούριες συσκευές (μετρητές νερού, κ.λπ.), αφήστε το νερό να τρέξει μέχρι να καθαρίσει.
- Βεβαιωθείτε ότι δεν υπάρχουν ορατές διαρροές νερού κατά τη διάρκεια και μετά την πρώτη χρήση της συσκευής.

2.4 Χρήση



ΠΡΟΕΙΔΟΠΟΙΗΣΗ!

Κίνδυνος τραυματισμού, ηλεκτροπληξίας, πυρκαγιάς, εγκαυμάτων ή βλάβης της συσκευής.

- Μην τοποθετείτε μέσα, κοντά ή επάνω στη συσκευή εύφλεκτα αντικείμενα ή αντικείμενα εμποτισμένα με εύφλεκτα προϊόντα.
- Μην αγγίζετε τη γυάλινη πόρτα όταν βρίσκεται σε λειτουργία κάποιο πρόγραμμα. Το γυαλί μπορεί να θερμανθεί πολύ.
- Μη στεγνώνετε φθαρμένα ρούχα (σκισμένα, ξεφτισμένα) τα οποία περιέχουν πληρωτικά υλικά.
- Αν τα ρούχα έχουν πλυθεί με προϊόν αφαίρεσης λεκέδων, εκτελέστε έναν επιπλέον κύκλο ξεβγάλματος προτού εκκινήσετε έναν κύκλο στεγνώματος.
- Βεβαιωθείτε ότι έχουν αφαιρεθεί όλα τα μεταλλικά αντικείμενα από τα ρούχα.
- Ενδείκνυται μόνο για υφάσματα που είναι κατάλληλα για στέγνωμα στη συσκευή. Ακολουθείτε τις οδηγίες πλυσίματος στην ετικέτα του ρούχου.
- Μην κάθεστε ή στέκεστε πάνω στην ανοιχτή πόρτα της συσκευής.
- Μη στεγνώνετε στη συσκευή ρούχα που στάζουν.
- Μην αφήνετε ζεστά αντικείμενα να έρθουν σε επαφή με τα πλαστικά μέρη της συσκευής.
- Αφαιρέστε την μπάλα απορροπτικού (αν

- χρησιμοποιήθηκε) προτού ξεκινήσετε ένα πρόγραμμα στεγνώματος.
- Μη χρησιμοποιήσετε μπάλα απορρυπαντικού αν επιλέξετε πρόγραμμα χωρίς διακοπή.

2.5 Εσωτερικός φωτισμός



ΠΡΟΕΙΔΟΠΟΙΗΣΗ!
Κίνδυνος τραυματισμού.

- Σχετικά με τον/τους λαμπτήρα/λαμπτήρες εντός αυτού του προϊόντος και τους ανταλλακτικούς λαμπτήρες που πωλούνται ξεχωριστά: Αυτοί οι λαμπτήρες προορίζονται ώστε να αντέχουν σε εξαιρετικά δύσκολες συνθήκες σε οικιακές συσκευές, όπως σε θερμοκρασίες, δονήσεις, υγρασία ή προορίζονται να σηματοδοτούν πληροφορίες σχετικά με τη λειτουργική κατάσταση της συσκευής. Δεν προορίζονται για χρήση σε άλλες εφαρμογές και δεν είναι κατάλληλοι για τον φωτισμό οικιακών χώρων.
- Για την αντικατάσταση του εσωτερικού φωτισμού, επικοινωνήστε με το Εξουσιοδοτημένο Κέντρο Σέρβις.

2.6 Συμπιεστής



ΠΡΟΕΙΔΟΠΟΙΗΣΗ!
Κίνδυνος πρόκλησης ζημιάς στη συσκευή.

- Ο συμπιεστής και το σύστημά του στο πλυντήριο-στεγνωτήριο έχουν πληρωθεί με έναν ειδικό παράγοντα ο οποίος δεν περιέχει φθορο-χλωρο-υδρογονάνθρακες. Αυτό το σύστημα πρέπει να παραμείνει στεγανό. Η βλάβη του συστήματος μπορεί να προκαλέσει διαρροή.

2.7 Σέρβις

- Για την επισκευή της συσκευής, επικοινωνήστε με το Εξουσιοδοτημένο Κέντρο Σέρβις. Χρησιμοποιείτε μόνο γνήσια ανταλλακτικά.

- Έχετε υπόψη σας ότι αν εκτελεστεί επισκευή από εσάς ή από μη επαγγελματία τεχνικό μπορεί να υπάρξουν συνέπειες ως προς την ασφάλεια και ενδέχεται να ακυρωθεί η εγγύηση.
- Τα ακόλουθα ανταλλακτικά θα είναι διαθέσιμα για 10 έτη αφότου διακοπεί η κυκλοφορία του μοντέλου: κινητήρας και ψήκτρες κινητήρα, μετάδοση μεταξύ κινητήρα και κάδου, αντλίες, αμορτισέρ και ελατήρια, κάδος πλύσης, βάση κάδου και τα σχετικά ρουλεμάν, θερμοαντήρες και αντιστάσεις, συμπεριλαμβανομένων των αντλιών θερμότητας, σωληνώσεις και σχετικός εξοπλισμός συμπεριλαμβανομένων σωλήνων, βαλβίδες, φίλτρα και βαλβίδες διακοπής νερού, πλακέτες κυκλωμάτων, οθόνες ενδείξεων, διακόπτες πίεσης, θερμοστάτες και αισθητήρες, λογισμικό και υλικολογισμικό συμπεριλαμβανόμενου λογισμικού επαναφοράς, πόρτα, μεντεσές πόρτας και λάστιχα, άλλα λάστιχα, διάταξη ασφάλισης πόρτας, πλαστικά περιφερειακά όπως θήκες απορρυπαντικού. Έχετε υπόψη σας ότι μερικά από αυτά τα ανταλλακτικά είναι διαθέσιμα μόνο σε επαγγελματίες τεχνικούς και ότι δεν είναι όλα τα ανταλλακτικά κατάλληλα για όλα τα μοντέλα.

2.8 Απόρριψη

- Αποσυνδέστε τη συσκευή από την παροχή ρεύματος και νερού.
- Κόψτε το καλώδιο τροφοδοσίας κοντά στη συσκευή και απορρίψτε το.
- Αφαιρέστε το μάνταλο της πόρτας για να αποτραπεί ο εγκλεισμός παιδιών ή ζώων μέσα στον κάδο.
- Απορρίψτε τη συσκευή σύμφωνα με τις τοπικές διατάξεις για την απόρριψη αποβλήτων ηλεκτρικού και ηλεκτρονικού εξοπλισμού (ΑΗΗΕ).

3. ΠΕΡΙΓΡΑΦΗ ΠΡΟΪΟΝΤΟΣ

3.1 Επισκόπηση συσκευής

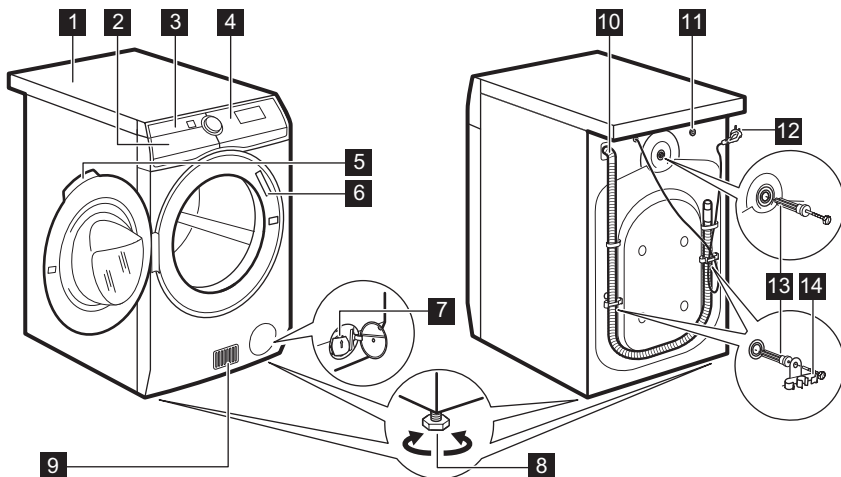

- | | |
|---|-------------------------------------|
| 1 Πάγκος | 9 Σχισμές αερισμού |
| 2 Θήκη απορρυπαντικού | 10 Σωλήνας αδειάσματος νερού |
| 3 Φίλτρο(α) αέρα | 11 Βαλβίδα παροχής νερού |
| 4 Πίνακας χειριστηρίων | 12 Καλώδιο τροφοδοσίας |
| 5 Λαβή πόρτας | 13 Πείροι μεταφοράς |
| 6 Πινακίδα τεχνικών χαρακτηριστικών | 14 Στηρίγματα σωλήνα |
| 7 Φίλτρο αντλίας αδειάσματος | |
| 8 Πόδια για οριζοντίωση της συσκευής | |

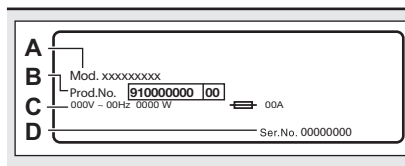

Η πινακίδα τεχνικών χαρακτηριστικών **6** αναφέρει το όνομα μοντέλου (**A**), τον αριθμό προϊόντος (**B**), τις ονομαστικές τιμές ηλεκτρικού ρεύματος (**C**) και τον αριθμό σειράς (**D**).

4. ΤΕΧΝΙΚΑ ΣΤΟΙΧΕΪΑ

Διάσταση	Πλάτος/ Ύψος/ Συνολικό βάθος	60.0 cm / 87.0 cm / 66.0 cm
----------	------------------------------	-----------------------------

Ηλεκτρική σύνδεση	Τάση	230 V
	Συνολική ισχύς	2200 W
	Ασφάλεια	10 A
	Συχνότητα	50 Hz
Επίπεδο προστασίας κατά της εισόδου στερεών σωματιδίων και υγρασίας που βεβαιώνεται από το προστατευτικό κάλυμμα, εκτός όπου ο εξοπλισμός χαμηλής τάσης δεν έχει προστασία κατά της υγρασίας		IPX4
Παροχή νερού ¹⁾		Κρύο νερό
Πίεση παροχής νερού	Ελάχιστη	0,5 bar (0,05 MPa)
	Μέγιστη	8 bar (0,8 MPa)
Θερμοκρασία περιβάλλοντος	Ελάχιστη	5 °C
	Μέγιστη	35 °C
Μέγιστο φορτίο πλύσης	Βαμβακερά	9 kg
	Συνθετικά	4 kg
	Wool (Μαλλι)	1.5 kg
Μέγιστο φορτίο στεγνώματος	Cotton (Βαμβακερά)	6 kg
	Συνθετικά	4 kg
	Wool (Μαλλι)	1 kg
Ταχύτητα Στυψίματος	Μέγιστη ταχύτητα στυψίματος	1351 rpm
Αυτό το προϊόν περιέχει φθοριούχο αέριο HFC - R134a/GWP1430 0,14 kg ερμητικά σφραγισμένο.		

¹⁾ Συνδέστε τον σωλήνα παροχής νερού σε βρύση παροχής νερού με σπείρωμα 3/4" .

5. ΕΓΚΑΤΑΣΤΑΣΗ



ΠΡΟΕΙΔΟΠΟΙΗΣΗ!
Ανατρέξτε στα κεφάλαια σχετικά με την Ασφάλεια.



ΠΡΟΕΙΔΟΠΟΙΗΣΗ!
Καθώς θα ακουμπήσετε τη συσκευή κάτω με το πίσω μέρος, **περιμένετε για περίπου 6 ώρες προτού τη χρησιμοποιήσετε**. Αυτός ο χρόνος είναι απαραίτητος έτσι ώστε ο συμπιεστής να λειτουργήσει κανονικά.

5.1 Αφαίρεση από τη συσκευασία



ΠΡΟΕΙΔΟΠΟΙΗΣΗ!
Αφαιρέστε όλα τα υλικά συσκευασίας και τους πείρους μεταφοράς πριν από την εγκατάσταση της συσκευής.



ΠΡΟΕΙΔΟΠΟΙΗΣΗ!
Χρησιμοποιήστε τα γάντια.

1. Αφαιρέστε την εξωτερική μεμβράνη. Εάν απαιτείται, χρησιμοποιήστε κόφτη.

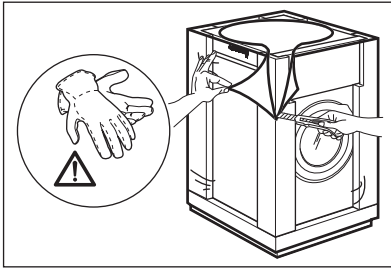

2. Αφαιρέστε το επάνω χαρτόνι και τα υλικά συσκευασίας από πολυστυρένιο.

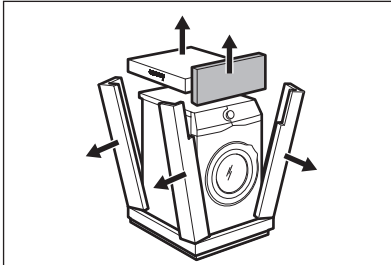

3. Αφαιρέστε την εσωτερική μεμβράνη.

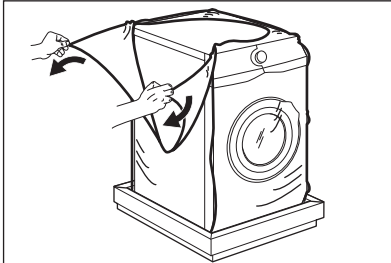

4. Ανοίξτε την πόρτα και αφαιρέστε το κομμάτι πολυστυρενίου από το λάστιχο της πόρτας και όλα τα υλικά από τον κάδο.

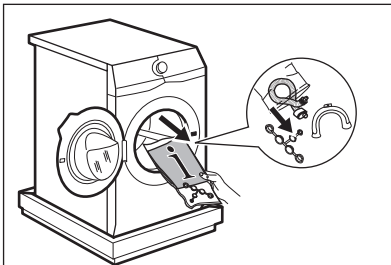

5. Προσεκτικά γείρετε τη συσκευή να ακουμπήσει στην πίσω πλευρά της.
6. Τοποθετήστε το μπροστινό κομμάτι της συσκευασίας από πολυστυρένιο στο δάπεδο κάτω από τη συσκευή.



Προσέχετε να μην προκληθεί ζημιά στους σωλήνες.

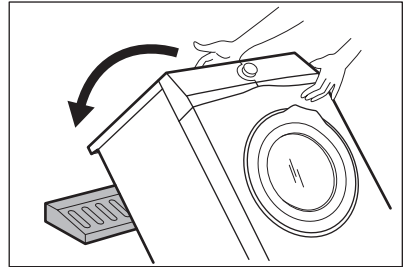

7. Αφαιρέστε το προστατευτικό πολυστυρένιο από τον πάτο.

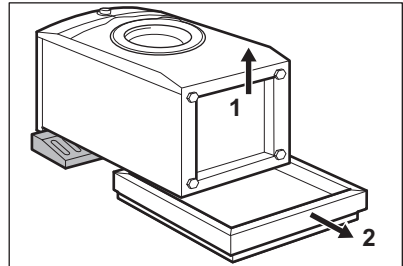

8. Σηκώστε τη συσκευή σε κατακόρυφη θέση.

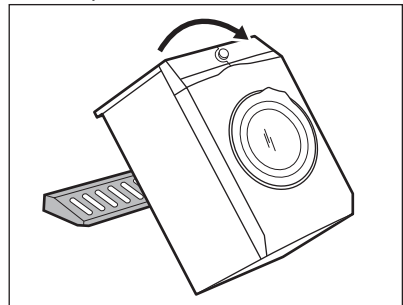

9. Αφαιρέστε το καλώδιο ρεύματος και τον σωλήνα αδειάσματος από τα άγκιστρα των σωλήνων.



Είναι πιθανό να δειτε νερό να τρέχει από τον σωλήνα αδειάσματος. Αυτό οφείλεται στους ελέγχους με νερό που πραγματοποιούνται στη συσκευή από το εργοστάσιο.

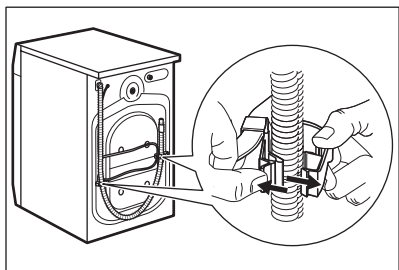

10. Αφαιρέστε τους τρεις πείρους χρησιμοποιώντας το κλειδί που παρέχεται με τη συσκευή.

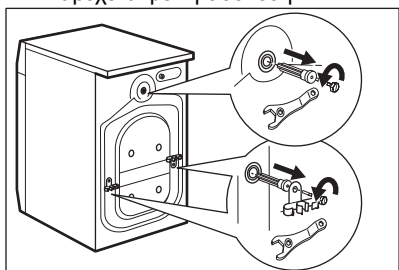

11. Τραβήξτε για να βγάλετε τους πλαστικούς αποστάτες.
12. Τοποθετήστε στις οπές τα πλαστικά καπάκια τα οποία θα βρείτε μέσα στη σακούλα με το εγχειρίδιο χρήστη.

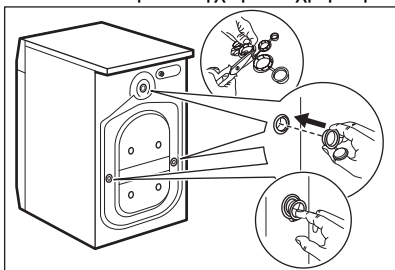

- i** Σας συνιστούμε να φυλάξετε τα υλικά συσκευασίας και τους πείρους μεταφοράς, σε περίπτωση που χρειαστεί να μετακινήσετε τη συσκευή.

5.2 Εγκατάσταση κάτω από πάγκο

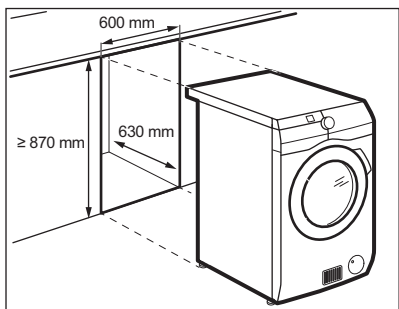

Η συσκευή μπορεί να εγκατασταθεί είτε ως ανεξάρτητη μονάδα είτε κάτω από πάγκους κουζίνας που διαθέτουν τον κατάλληλο χώρο (βλ. εικόνα).



ΠΡΟΣΟΧΗ!

Μην εγκαθιστάτε τη συσκευή εντός σφραγισμένης εσοχής! Βεβαιωθείτε ότι υπάρχει κυκλοφορία αέρα από το κάτω μέρος του επίπλου.



ΠΡΟΣΟΧΗ!

Για να διασφαλιστεί η ελεύθερη κυκλοφορία αέρα κάτω από τη συσκευή, μην προσαρτήσετε τα ηχητικά φράγματα (αν διατίθενται).

5.3 Τοποθέτηση και οριζοντίωση

1. Τοποθετήστε τη συσκευή σε επίπεδο σκληρό δάπεδο.



Βεβαιωθείτε ότι η κυκλοφορία του αέρα κάτω από τη συσκευή δεν παρεμποδίζεται από μοκέτες. Βεβαιωθείτε ότι η συσκευή δεν ακουμπά στον τοίχο και δεν έρχεται σε επαφή με άλλες συσκευές.

2. Χαλαρώστε ή σφίξτε τα πόδια για να ρυθμίσετε την οριζόντια θέση.



ΠΡΟΕΙΔΟΠΟΙΗΣΗ!

Μην τοποθετείτε χαρτόνι, ξύλο ή άλλα υλικά κάτω από τη συσκευή για να την οριζοντιώσετε.

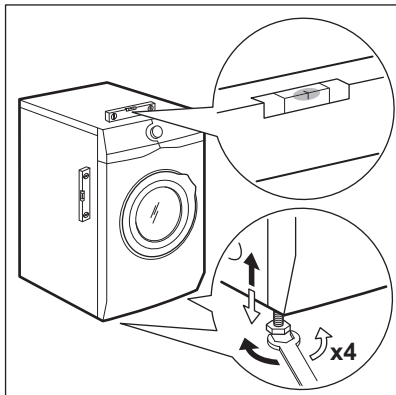

Η συσκευή πρέπει να είναι καλά οριζοντιωμένη και σταθερή.



Η σωστή οριζόντιωση της συσκευής αποτρέπει τις δονήσεις, τους θορύβους και τη μετακίνησή της κατά τη λειτουργία.



Όταν η συσκευή είναι τοποθετημένη σε βάση, χρησιμοποιήστε το αξεσουάρ που περιγράφεται στο κεφάλαιο «Αξεσουάρ». Διαβάστε προσεκτικά τις οδηγίες που συνοδεύουν τη συσκευή και το εξάρτημα.

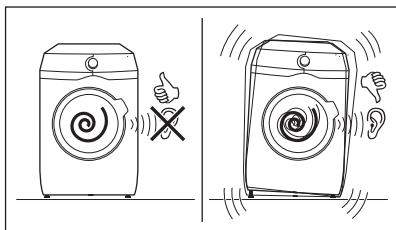

5.4 Σωλήνας παροχής

1. Συνδέστε τον σωλήνα παροχής νερού στο πίσω μέρος της συσκευής.

2. Τοποθετήστε τον προς τα αριστερά ή προς τα δεξιά, ανάλογα με τη θέση της βρύσης.

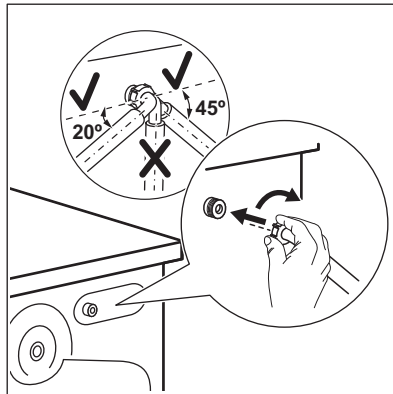

Βεβαιωθείτε ότι ο σωλήνας παροχής δεν είναι σε κατακόρυφη θέση.

3. Εάν είναι απαραίτητο, χαλαρώστε το παζμάδι δακτυλίου για να τοποθετήσετε τον σωλήνα στη σωστή θέση.
4. Συνδέστε τον σωλήνα παροχής νερού σε βρύση κρύου νερού με σπείρωμα 3/4".

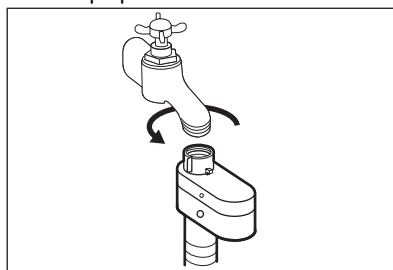

ΠΡΟΣΟΧΗ!

Βεβαιωθείτε ότι δεν υπάρχουν διαρροές από τους συνδέσμους.



Μη χρησιμοποιείτε επέκταση σωλήνα, αν ο σωλήνας παροχής είναι πολύ κοντός. Επικοινωνήστε με το κέντρο σέρβις για την αντικατάσταση του σωλήνα παροχής.

5.5 Διάταξη διακοπής νερού

Ο σωλήνας παροχής διαθέτει διάταξη διακοπής νερού. Αυτή η διάταξη αποτρέπει τις διαρροές νερού στον σωλήνα λόγω της φυσικής φθοράς του.

Το κόκκινο τμήμα στο παράθυρο «A» υποδεικνύει αυτό το πρόβλημα.

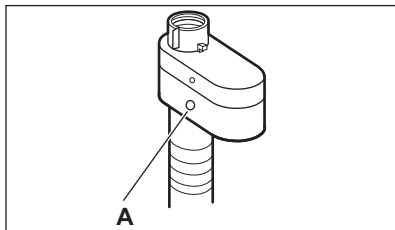

Αν συμβεί κάτι τέτοιο, κλείστε τη βρύση και επικοινωνήστε με το εξουσιοδοτημένο κέντρο σέρβις για αντικατάσταση του σωλήνα.

5.6 Άδειασμα του νερού

Ο σωλήνας αδειάσματος θα πρέπει να είναι τοποθετημένος σε ύψος όχι μικρότερο από 60 cm και όχι μεγαλύτερο από 100 cm από το δάπεδο.

- i** Μπορείτε να επιμηκύνετε τον σωλήνα αδειάσματος έως 400 cm κατά μέγιστο. Επικοινωνήστε με το εξουσιοδοτημένο κέντρο σέρβις για να προμηθευτείτε άλλον σωλήνα και την επέκτασή του.

Μπορείτε να συνδέσετε τον σωλήνα αδειάσματος με διάφορους τρόπους:

1. Κάντε ένα σχήμα U με τον σωλήνα αδειάσματος και τοποθετήστε τον γύρω από τον πλαστικό οδηγό σωλήνα.

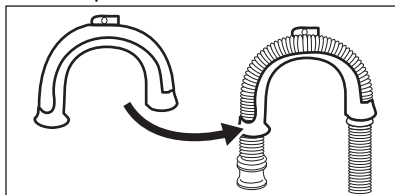

2. **Στο άκρο του νιπτήρα** - Στερεώστε τον οδηγό στη βρύση παροχής νερού ή στον τοίχο.

- i** Βεβαιωθείτε ότι ο πλαστικός οδηγός δεν μετακινείται κατά το άδειασμα του νερού.

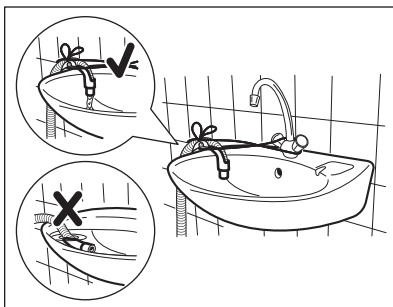

- i** Βεβαιωθείτε ότι το άκρο του σωλήνα αδειάσματος δεν είναι βυθισμένο στο νερό. Μπορεί να υπάρξει επιστροφή βρώμικου νερού στη συσκευή.

3. **Σε έναν κατακόρυφο σωλήνα με οπή εξαερισμού** - Τοποθετήστε τον σωλήνα αδειάσματος απευθείας σε έναν αγωγό αποχέτευσης. Δείτε την εικόνα.

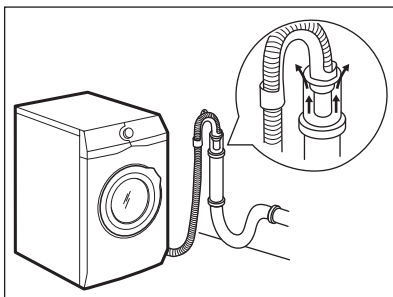

- i** Το άκρο του σωλήνα αδειάσματος πρέπει πάντοτε να αερίζεται, δηλ. η εσωτερική διάμετρος του αγωγού αποχέτευσης (ελάχ. 38 mm - ελάχ. 1,5") θα πρέπει να είναι μεγαλύτερη από την εξωτερική διάμετρο του σωλήνα αδειάσματος.

4. Εάν το άκρο του σωλήνα αδειάσματος μοιάζει με αυτό (δείτε την εικόνα), μπορείτε να τον σπρώξετε απευθείας στον κατακόρυφο σωλήνα.

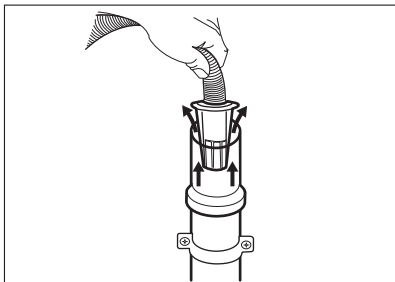

5. **Χωρίς τον πλαστικό οδηγό σωλήνα, σε σιφόνι νεροχύτη -** Τοποθετήστε τον σωλήνα αδειάσματος στο σιφόνι και σφίξτε τον με σφιγκτήρα. Δείτε την εικόνα.

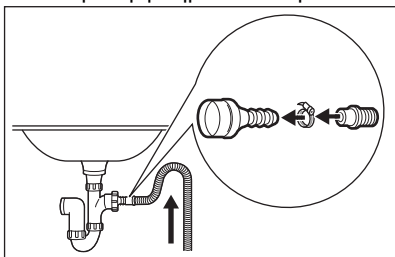

- i** Βεβαιωθείτε ότι ο σωλήνας αδειάσματος σχηματίζει καμπύλη, για την αποτροπή της εισόδου σωματιδίων από τον νιπτήρα στη συσκευή.
6. Τοποθετήστε τον σωλήνα **απευθείας σε εντοιχισμένο αγωγό αποχέτευσης** και στερεώστε τον με σφιγκτήρα.

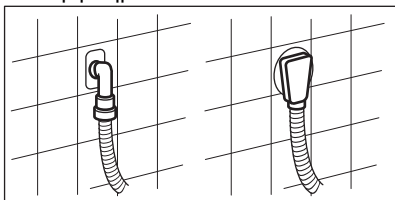

6. ΕΞΑΡΤΗΜΑΤΑ

6.1 Διαθέσιμο στα www.aeg.com/shop ή από εξουσιοδοτημένο αντιπρόσωπο

Διαβάστε προσεκτικά τις οδηγίες που συνοδεύουν το εξάρτημα.

5.7 Ηλεκτρική σύνδεση

Στο τέλος της εγκατάστασης μπορείτε να συνδέσετε το φως τροφοδοσίας στη πρίζα.

Η πινακίδα τεχνικών χαρακτηριστικών και το κεφάλαιο «Τεχνικά Χαρακτηριστικά» υποδεικνύουν τις ονομαστικές τιμές ηλεκτρικού ρεύματος. Βεβαιωθείτε ότι οι παράμετροι στην πινακίδα τεχνικών χαρακτηριστικών είναι συμβατές με την παροχή ρεύματος.

Ελέγξτε εάν η ηλεκτρολογική εγκατάσταση στο σπίτι σας μπορεί να αντέξει το μέγιστο απαιτούμενο φορτίο, λαμβάνοντας υπόψη και την ταυτόχρονη χρήση άλλων συσκευών.

Συνδέστε τη συσκευή σε πρίζα με γείωση.

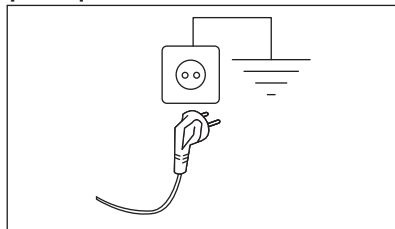

Μετά την εγκατάσταση της συσκευής πρέπει να υπάρχει εύκολη πρόσβαση στο καλώδιο τροφοδοσίας.

Για ηλεκτρολογικές εργασίες που απαιτούνται για την εγκατάσταση αυτής της συσκευής, επικοινωνήστε με το Εξουσιοδοτημένο Κέντρο Σέρβις.

Ο κατασκευαστής δεν αναλαμβάνει καμία ευθύνη για βλάβες ή τραυματισμούς που οφείλονται σε παράβλεψη των προαναφερθέντων κανονισμών ασφαλείας.



Μόνο κατάλληλα εξαρτήματα εγκεκριμένα από την AEG διασφαλίζουν τα πρότυπα ασφαλείας της συσκευής. Σε περίπτωση που χρησιμοποιηθούν μη εγκεκριμένα εξαρτήματα, τυχόν αξιώσεις δεν θα είναι έγκυρες.

6.2 Σειτ πλακών πρόσδεσης

Εάν εγκαταστήσετε τη συσκευή σε βάση που δεν είναι ένα αξεσουάρ που παρέχεται από την AEG, ασφαλίστε την στις πλάκες πρόσδεσης.

Διαβάστε προσεκτικά τις οδηγίες που συνοδεύουν το εξάρτημα.

7. ΠΙΝΑΚΑΣ ΧΕΙΡΙΣΤΗΡΙΩΝ



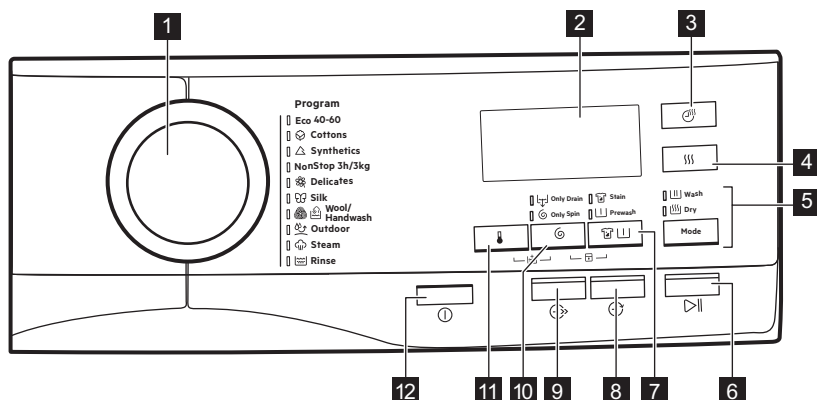





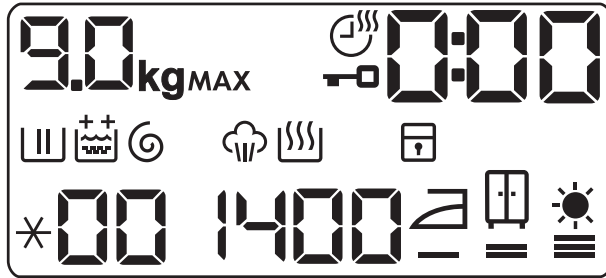

7.1 Περιγραφή πίνακα χειριστηρίων







- 1** Διακόπτης επιλογής προγράμματος
- 2** Οθόνη
- 3** Κομπι αφής χρόνου στεγνώματος
- 4** Κομπι αφής βαθμού στεγνώματος
- 5** Κομπι αφής Mode
 - Πλύση
 - Στέγνωμα
- 6** Κομπι αφής Έναρξης/Παύσης
- 7** Κομπι αφής Λεκέδων/ Πρόπλυσης
 - Επιλογή Λεκέδες
- Επιλογή Πρόπλυση
- 8** Κομπι αφής Καθυστερήσης Έναρξης
- 9** Κομπι αφής Εξοικονόμησης Χρόνου
- 10** Κομπι αφής Μείωσης ταχύτητας συψίματος
 - Μόνο Άδειασμα
 - Μόνο Στύψιμο
- 11** Κομπι αφής Θερμοκρασίας
- 12** Κομπι Ενεργοποίησης/ Απενεργοποίησης

7.2 Οθόνη

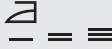

9.0 _{kg}	Ένδειξη μέγιστου φορτίου. Το εικονίδιο kg αναβοσβήνει κατά τη διάρκεια εκτίμησης του φορτίου ρούχων (ανατρέξτε στην παράγραφο «Ανίχνευση φορτίου PROSENSE»).
MAX	Ένδειξη μέγιστου φορτίου ρούχων. Αναβοσβήνει όταν το φορτίο ρούχων υπερβαίνει το μέγιστο δηλωμένο φορτίο του επιλεγμένου προγράμματος. Αν εκτελέσετε ένα πρόγραμμα όταν ο κάδος είναι υπερφορτωμένος, αναβοσβήνει επίσης η ένδειξη MAX στο τέλος του προγράμματος.
	Ένδειξη χρόνου στεγνώματος.
	Ένδειξη κλειδώματος πόρτας.
0:00	<p>Η ψηφιακή ένδειξη μπορεί να εμφανίζει τα εξής:</p> <ul style="list-style-type: none"> • Διάρκεια του προγράμματος (π.χ. 2^h40, φάση πλύσης ή/και στεγνώματος). • Χρόνος καθυστέρησης (π.χ. 30' ή 2^h). • Τέλος κύκλου (). • Κωδικός προειδοποίησης (π.χ. E20).
	Ένδειξη φάσης πλύσης: αναβοσβήνει κατά τη διάρκεια της φάσης πρόπλυσης και πλύσης.
	Ένδειξη φάσης ξεβγάλματος. Αναβοσβήνει κατά τη διάρκεια της φάσης ξεβγάλματος.
	<p>Η επιλογή μόνιμου Επιπλέον ξεβγάλματος:</p> <ul style="list-style-type: none"> •  - ένα επιπλέον ξεβγάλμα. •  - δύο επιπλέον ξεβγάλματα.
	Ένδειξη φάσης συψίματος και αδειάσματος. Αναβοσβήνει κατά τη διάρκεια της φάσης συψίματος και αδειάσματος.
	Ένδειξη φάσης ατμού.

	Ένδειξη φάσης στεγνώματος.
	Ένδειξη κλειδώματος ασφαλείας για παιδιά.
*00	Ένδειξη θερμοκρασίας. Η ένδειξη * εμφανίζεται όταν έχει ρυθμιστεί κρύα πλύση.
1400	Ένδειξη ταχύτητας στυψίματος.
	Ένδειξη στεγνώματος για σιδέρωμα.
	Ένδειξη στεγνώματος για ντουλάπι.
	Ένδειξη επιπλέον στεγνώματος.

8. ΔΙΑΚΟΠΤΗΣ ΕΠΙΛΟΓΗΣ ΠΡΟΓΡΑΜΜΑΤΟΣ ΚΑΙ ΚΟΥΜΠΙΑ

8.1 Ενεργοποίηση/ Απενεργοποίηση ①

Εάν πατήσετε αυτό το κουμπί για μερικά δευτερόλεπτα, γίνεται ενεργοποίηση ή απενεργοποίηση της συσκευής. Ακούγονται δύο διαφορετικοί ήχοι κατά την ενεργοποίηση ή απενεργοποίηση της συσκευής.

Καθώς η λειτουργία αναμονής απενεργοποιεί τη συσκευή αυτόματα για να μειωθεί η κατανάλωση ενέργειας σε ορισμένες περιπτώσεις, ίσως χρειαστεί να ενεργοποιήσετε τη συσκευή ξανά.

Για περισσότερες λεπτομέρειες, ανατρέξτε στην παράγραφο «Αναμονή» του κεφαλαίου «Καθημερινή χρήση».

8.2 Εισαγωγή

 Αυτές οι επιλογές/λειτουργίες δεν είναι επιλέξιμες σε όλα τα προγράμματα πλύσης. Ελέγξτε τη συμβατότητα μεταξύ επιλογών/λειτουργιών και προγραμμάτων πλύσης στο κεφάλαιο "Πίνακας προγραμμάτων". Μια επιλογή/λειτουργία μπορεί να αποκλείσει κάποια άλλη και σε αυτή την περίπτωση η συσκευή δεν σας επιτρέπει να ορίσετε μαζί μη συμβατές επιλογές/λειτουργίες. Βεβαιωθείτε ότι η οθόνη αφής και τα κουμπιά είναι πάντα καθαρά και στεγνά.

8.3 Θερμοκρασία

Όταν επιλέγετε ένα πρόγραμμα πλύσης, η συσκευή προτείνει αυτόματα μια προεπιλεγμένη θερμοκρασία.

Αγγίξτε αυτό το κουμπί επανειλημμένα μέχρι η επιθυμητή τιμή θερμοκρασίας να εμφανιστεί στην οθόνη.

Όταν στην οθόνη εμφανίζονται οι ενδείξεις * και --, η συσκευή δεν θερμαίνει το νερό.

8.4 Στύψιμο ☺

Όταν επιλέγετε ένα πρόγραμμα, η συσκευή επιλέγει αυτόματα τη μέγιστη επιτρεπόμενη ταχύτητα στύψιματος.

Αγγίξτε αυτό το κουμπί επανειλημμένα για:

- **Μείωση της ταχύτητας στύψιματος.**



Η οθόνη εμφανίζει μόνο τις ταχύτερες στύψιματος που είναι διαθέσιμες για το εκάστοτε επιλεγμένο πρόγραμμα.

- **Ρυθμίστε την επιλογή μόνο άδειασμα (Παράλειψη των φάσεων πλύσης, ξεβγάλματος και στύψιματος):** Μόνο άδειασμα. Η συσκευή εκτελεί μόνο τη φάση αδειάσματος νερού του επιλεγμένου προγράμματος πλύσης.

Η οθόνη εμφανίζει την ένδειξη — — (κρύο), και την ένδειξη — — — (χωρίς στύψιμο) και την ένδειξη ☺.

- **Ρυθμίστε την επιλογή μόνο στύψιμο (Παράλειψη των φάσεων πλύσης και ξεβγάλματος):** Μόνο στύψιμο.



Πριν από τη ρύθμιση αυτής της επιλογής, επιλέξτε ένα κατάλληλο πρόγραμμα πλυσίματος για τα ρούχα. Η συσκευή θα εκτελέσει τον πιο κατάλληλο κύκλο στύψιματος για τη φροντίδα των ρούχων σας (π.χ. για συνθετικά, πρώτα επιλέξτε το πρόγραμμα πλυσίματος Συνθετικά και μετά την επιλογή Μόνο στύψιμο).

Η συσκευή εκτελεί μόνο τη φάση στύψιματος του επιλεγμένου προγράμματος πλύσης.

Η οθόνη εμφανίζει την ένδειξη — — (κρύο), την ένδειξη φάσης ☺ και την ταχύτητα στύψιματος.

8.5 Λεκέδες/Πρόπλυση ☹ ☹

Πιέστε αυτό το κουμπί επανειλημμένα για να ενεργοποιήσετε τη μία από τις δύο επιλογές.

Στην οθόνη εμφανίζεται η σχετική ένδειξη.

- **Λεκέδες ☹**

Ορίστε αυτή την επιλογή για να προσθέσετε μια φάση κατά των λεκέδων σε ένα πρόγραμμα, προκειμένου να γίνει επεξεργασία των πολύ λερωμένων ή λεκιασμένων ρούχων με προϊόν αφαίρεσης λεκέδων.

Ρίξτε το προϊόν αφαίρεσης λεκέδων στη θήκη ☹. Το προϊόν αφαίρεσης λεκέδων προστίθεται στην κατάλληλη φάση του προγράμματος πλύσης.



Η επιλογή αυτή δεν είναι διαθέσιμη σε θερμοκρασίες κάτω των 40 °C.

- **Πρόπλυση ☹**

Η επιλογή αυτή χρησιμοποιείται για να προσθέσετε μια φάση πρόπλυσης στους 30 °C πριν από τη φάση πλύσης.

Αυτή η επιλογή συστήνεται για πολύ λερωμένα ρούχα, ειδικά εάν περιέχουν άμμο, σκόνη, λάσπη και άλλα στερεά σωματίδια.



Οι επιλογές μπορούν να παρατείνουν τη διάρκεια του προγράμματος.

8.6 Χρονοκαθυστέρηση έναρξης ⌚

Με αυτή την επιλογή μπορείτε να καθυστερήσετε την έναρξη ενός προγράμματος σε μια ώρα που σας εξυπηρετεί περισσότερο.

Πατήστε το κουμπί επανειλημμένα για να ρυθμίσετε την απαιτούμενη καθυστέρηση. Ο χρόνος αυξάνεται σε βήματα των 30 λεπτών έως τα 90 λεπτά και σε βήματα των 2 ωρών έως τις 20 ώρες.

Αφού ξεκινήσετε τον κύκλο μέσω του κουμπιού Έναρξη/Παύση, στην οθόνη

εμφανίζεται ο επιλεγμένος χρόνος καθυστέρησης και η συσκευή ξεκινά την αντίστροφη μέτρηση.

8.7 Εξοικονόμηση Χρόνου

Με αυτή την επιλογή μπορείτε να μειώσετε τη διάρκεια του προγράμματος.

- Εάν τα ρούχα είναι κανονικά ή λίγο λερωμένα, συνιστάται να μειώσετε τον χρόνο του προγράμματος πλύσης. Αγγίξτε αυτό το κουμπί **μία φορά** για να μειώσετε τη διάρκεια.
- Σε περίπτωση μικρότερου φορτίου, αγγίξτε αυτό το κουμπί **δύο φορές** για να ρυθμίσετε ένα πολύ σύντομο πρόγραμμα.

Η διάρκεια του προγράμματος ρυθμίζεται ανάλογα στην οθόνη.

Όταν έχει πατηθεί αυτό το κουμπί, η λυχνία LED πάνω από το κουμπί είναι αναμμένη.

-  Αυτή η επιλογή μπορεί επίσης να χρησιμοποιηθεί για τη μείωση της διάρκειας του προγράμματος ατμού.

8.8 Χρόνος στεγνώματος

Αγγίξτε αυτό το κουμπί για να ρυθμίσετε τον χρόνο ανάλογα με τα υφάσματα που έχετε για στέγνωμα (Ανατρέξτε στον πίνακα «Στέγνωμα καθορισμένου χρόνου»). Η οθόνη εμφανίζει τη ρυθμισμένη τιμή.







Κάθε φορά που αγγίζετε αυτό το κουμπί, η διάρκεια του χρόνου αυξάνεται κατά 5 λεπτά.

-  Δεν μπορείτε να ρυθμίσετε όλες τις τιμές χρόνου για τα διάφορα είδη υφασμάτων.

8.9 Βαθμοί Στεγνώματος

Αγγίξτε αυτό το κουμπί για να επιλέξετε έναν από τους 3 αυτόματους βαθμούς στεγνώματος που προτείνει η συσκευή.





Στην οθόνη ανάβει η αντίστοιχη ένδειξη στεγνώματος:

-  =  **Στεγνά για σιδέρωμα:** ρούχα που προορίζονται για σιδέρωμα.
-  =  **Στεγνά για ντουλάπι:** ρούχα που προορίζονται για αποθήκευση.
-  =  **Επιπλέον στέγνωμα:** ρούχα πλήρως στεγνά.

-  Δεν μπορείτε να επιλέξετε όλους τους βαθμούς αυτόματου στεγνώματος για κάθε τύπο υφάσματος.

8.10 Mode

Χάρη σε αυτό το κουμπί, ένας κύκλος μπορεί να εκτελέσει:



- **Μόνο πλύσιμο **: Η ένδειξη Πλύση είναι αναμμένη.
- **Πλύση και στέγνωμα  **: Οι ενδείξεις Πλύση και Στέγνωμα είναι αναμμένες.
- **Μόνο στέγνωμα **: Η ένδειξη Στέγνωμα είναι αναμμένη.







8.11 Έναρξη/Παύση

Αγγίξτε το κουμπί Έναρξη/Παύση για να ξεκινήσετε, να παύσετε ή να διακόψετε ένα πρόγραμμα που εκτελείται.

9. ΠΡΟΓΡΑΜΜΑΤΑ

9.1 Πίνακας προγραμμάτων

Πρόγραμμα Προεπιλεγμένη θερμοκρασία Εύρος θερμοκρα- σίας	Ταχύτητα στυψίματος αναφοράς Εύρος ταχύ- τητας στυψί- ματος	Μέγιστο φορτίο	Περιγραφή προγράμματος
Eco 40-60 (Λειτουργία μόνο πλύσης) 40°C ¹⁾ 60°C ²⁾ - 30°C	1400 rpm 1400 rpm - 400 rpm	9 kg	
Eco 40-60 + βαθμός στεγνώματος Στεγνά για ντουλάπι (λειτουργία Πλύση & Στέγνωμα) 40°C ³⁾ 60°C - 30°C	1400 rpm 1400 rpm - 400 rpm	6 kg	Λευκά βαμβακερά και χρωματιστά βαμβακερά. Κανονικά, πολύ και λίγο λερωμένα ρούχα.
Eco 40-60 + βαθμός στεγνώματος Στεγνά για ντουλάπι (λειτουργία Μόνο στέγνωμα) ⁴⁾	-	6 kg	Λευκά βαμβακερά και ανθεκτικά χρωματιστά βαμβακερά.
 Βαμβακερά 40 °C 95 °C - Κρύο	1400 rpm 1400 rpm - 400 rpm	9 kg	Λευκά βαμβακερά και χρωματιστά βαμβακερά. Κανονικά, πολύ και λίγο λερωμένα ρούχα.
 Συνθετικά 40 °C 60 °C - Κρύο	1200 rpm 1200 rpm - 400 rpm	4 kg	Συνθετικά υφάσματα ή ανάμικτα υφάσματα. Κανονικά λερωμένα ρούχα.
NonStop 3h/3kg 30 °C 40°C - 30°C	1200 rpm	3 kg	Ανάμικτα υφάσματα (βαμβακερά και συνθετικά). Πλήρες πρόγραμμα για πλύση και στέγνωμα φορτίων έως 3 kg με τη μία. Διάρκεια μόνο 3 ώρες. Επίσης, στην οθόνη εμφανίζεται η ένδειξη  .

Πρόγραμμα Προεπιλεγμένη θερμοκρασία Εύρος θερμοκρασίας	Ταχύτητα στυψίματος αναφοράς Εύρος ταχύτητας στυψίματος	Μέγιστο φορτίο	Περιγραφή προγράμματος
 Ευαίσθητα 30 °C 40 °C - Κρύο	1200 rpm 1200 rpm - 400 rpm	2 kg	Ευαίσθητα υφάσματα, όπως ακρυλικά, βισκόζη και ανάμικτα υφάσματα που απαιτούν απαλότερη πλύση. Κανονικά και λίγο λερωμένα ρούχα.
 Μεταξωτά 30 °C	1000 rpm 1000 rpm - 400 rpm	0.5 kg	Μεταξωτά και άλλα ευαίσθητα υφάσματα για πλύσιμο στο πλυντήριο και στο χέρι. Οι κινήσεις του κάδου είναι τόσο ήπιες ώστε είναι δυνατό το πλύσιμο ακόμα και πολύ ευαίσθητων ρούχων. Εκτελέστε έναν πλήρη κύκλο πλυσίματος και στεγνώματος για να μειώσετε το τσαλάκωμα.
 Μάλλινα/Πλύσιμο στο χέρι 40 °C 40 °C - Κρύο	1200 rpm 1200 rpm - 400 rpm	1.5 kg	Μάλλινα που πλένονται στο πλυντήριο, μάλλινα που πλένονται στο χέρι και άλλα υφάσματα με το σύμβολο φροντίδας «πλύσιμο στο χέρι»⁵⁾.
 Ρούχα υπαίθριων δραστηριοτήτων 30 °C 40 °C - Κρύο	1200 rpm 1200 rpm - 400 rpm	2 kg	<p> Μη χρησιμοποιείτε μαλακτικό και βεβαιωθείτε ότι δεν υπάρχουν υπολείμματα μαλακτικού στη θήκη απορρυπαντικού.</p> <p>Ρούχα υπαίθριων δραστηριοτήτων, ρούχα για τεχνικές εργασίες, αθλητικά υφάσματα, αδιάβροχα και διαπνέοντα μπουφάν, μπουφάν με αφαιρούμενη επένδυση φλις ή μονωτική εσωτερική επένδυση.</p> <p> Εκτελώντας ένα συνδυασμένο πρόγραμμα πλύσης και στεγνώματος, η φάση στεγνώματος επίσης επαναφέρει την αδιαβροχοποίηση. Βεβαιωθείτε ότι η ετικέτα φροντίδας του ρούχου επιτρέπει το στέγνωμα σε στεγνωτήριο.</p>

Πρόγραμμα Προεπιλεγμένη θερμοκρασία Εύρος θερμοκρασίας	Ταχύτητα στυψίματος αναφοράς Εύρος ταχύτητας στυψίματος	Μέγιστο φορτίο	Περιγραφή προγράμματος
 Ατμός	-	1 kg	<p>Προγράμματα Ατμού⁶⁾</p> <p>Το πρόγραμμα Ατμού μπορεί να χρησιμοποιηθεί τόσο για στεγνά όσο και για πλυμένα ρούχα, καθώς και για ρούχα που έχουν φορεθεί μόνο μία φορά. Αυτά τα προγράμματα μπορούν να μειώσουν το τσαλάκωμα και τις οσμές και να κάνουν τα ρούχα σας πιο απαλά.</p> <p>Μη χρησιμοποιήσετε απορρυπαντικό. Εάν χρειάζεται, αφαιρέστε τους λεκέδες με πλύσιμο ή με τοπική χρήση προϊόντος αφαίρεσης λεκέδων.</p> <p>Τα προγράμματα ατμού δεν εκτελούν κύκλους υγιεινής.</p> <p>Μη ρυθμίζετε το πρόγραμμα Ατμού με τους παρακάτω τύπους υφασμάτων:</p> <ul style="list-style-type: none"> • Ρούχα που πλένονται σε θερμοκρασία χαμηλότερη από 40°C. • Ρούχα στην ετικέτα των οποίων δεν αναγράφεται ότι είναι κατάλληλα για στέγνωμα σε στεγνωτήριο. • Ρούχα με ετικέτα «Μόνο στεγνό καθαρισμό».

Πρόγραμμα Προεπιλεγμένη θερμοκρασία Εύρος θερμοκρασίας	Ταχύτητα στυψίματος αναφοράς Εύρος ταχύτητας στυψίματος	Μέγιστο φορτίο	Περιγραφή προγράμματος
 Στέγνωμα	1400 rpm 1400 rpm - 400 rpm	9 kg	Για ξέβγαλμα και στύψιμο των ρούχων. Όλα τα υφάσματα , εκτός από μάλλινα και πολύ ευαίσθητα υφάσματα. Μειώστε την ταχύτητα στυψίματος σύμφωνα με τον τύπο των ρούχων.

1) **Σύμφωνα με τον Κανονισμό με αριθμό 2019/2023 της Επιτροπής της ΕΕ.** Αυτό το πρόγραμμα στην προεπιλεγμένη θερμοκρασία και ταχύτητα στυψίματος, σε λειτουργία πλύσης μόνο, με ονομαστική χωρητικότητα 9 kg είναι ικανό να καθαρίσει κανονικά λερωμένα βαμβακερά ρούχα που αναφέρεται στην ετικέτα τους ότι πλένονται στους 40 °C ή στους 60 °C, μαζί στον ίδιο κύκλο.



Για τη θερμοκρασία που έφτασαν τα ρούχα, τη διάρκεια προγράμματος και άλλα δεδομένα, ανατρέξτε στο κεφάλαιο «Τιμές κατανάλωσης».

Τα πλέον αποτελεσματικά προγράμματα όσον αφορά την κατανάλωση ενέργειας είναι εκείνα που έχουν χαμηλότερες θερμοκρασίες και μεγαλύτερη διάρκεια.

2) **Πρόγραμμα εξοικονόμησης ενέργειας για βαμβακερά.** Αυτό το πρόγραμμα στους 60°C με φορτίο 9 kg είναι το πρόγραμμα αναφοράς για τα στοιχεία που αναγράφονται στην ετικέτα κατανάλωσης ενέργειας, σύμφωνα με την Οδηγία 96/60/ΕΚ. Ρυθμίστε αυτό το πρόγραμμα για καλά αποτελέσματα πλύσης και μείωση της κατανάλωσης ενέργειας. Η διάρκεια του προγράμματος πλύσης παρατείνεται.







3) **Σύμφωνα με τον Κανονισμό με αριθμό 2019/2023 της Επιτροπής της ΕΕ.** Αυτό το πρόγραμμα στην προεπιλεγμένη θερμοκρασία και ταχύτητα στυψίματος, σε λειτουργία πλύσης και στεγνώματος, με ονομαστική χωρητικότητα 6 kg και με βαθμό στεγνώματος Στεγνά για ντουλάπι, εκτελεί τον κύκλο πλύσης και στεγνώματος και είναι ικανό να καθαρίσει κανονικά λερωμένα βαμβακερά ρούχα που αναφέρεται στην ετικέτα τους ότι πλένονται στους 40 °C ή στους 60 °C, μαζί στον ίδιο κύκλο και μετά τη φάση στεγνώματος, τα ρούχα μπορούν να αποθηκευτούν άμεσα σε ντουλάπι.

4) Είναι το πρόγραμμα αναφοράς στεγνώματος για τα στοιχεία που εμφανίζονται στην ετικέτα ενεργειακών τιμών, σύμφωνα με την Οδηγία 96/60/ΕΚ. Η δοκιμή απόδοσης, σύμφωνα με το πρότυπο EN 50229, πρέπει να πραγματοποιείται με ΑΡΧΙΚΟ φορτίο στεγνώματος της μέγιστης δηλωμένης χωρητικότητας στεγνώματος (σύνθεση φορτίου σύμφωνα με το πρότυπο EN61121) ρυθμίζοντας το ΑΥΤΟΜΑΤΟ πρόγραμμα ΣΤΕΓΝΑ ΓΙΑ ΝΤΟΥΛΑΠΙ για Eco 40-60. Το ΔΕΥΤΕΡΟ φορτίο στεγνώματος πρέπει να δοκιμάζεται ρυθμίζοντας το ΑΥΤΟΜΑΤΟ πρόγραμμα ΣΤΕΓΝΑ ΓΙΑ ΝΤΟΥΛΑΠΙ για Eco 40-60.

5) Κατά τη διάρκεια αυτού του κύκλου ο κάδος περιστρέφεται αργά εξασφαλίζοντας μια απαλή πλύση. Ενδέχεται να φαίνεται ότι ο κάδος δεν περιστρέφεται ή ότι δεν περιστρέφεται σωστά, αλλά αυτό είναι φυσιολογικό για αυτό το πρόγραμμα.

6) Εάν ρυθμίσετε ένα πρόγραμμα Ατμού με στεγνά ρούχα, στο τέλος του κύκλου τα ρούχα θα είναι ελαφρώς υγρά. Συνιστάται να βγάλετε τα ρούχα σε ανοιχτό χώρο για περίπου 10 λεπτά, ώστε να απομακρυνθεί η υγρασία. Μόλις ολοκληρωθεί το πρόγραμμα, αφαιρέστε γρήγορα τα ρούχα από τον κάδο. Μετά από έναν κύκλο ατμού, τα ρούχα ίσως εξακολουθούν να χρειάζονται σιδέρωμα, αλλά με λιγότερο κόπο.

Συμβατότητα επιλογών προγράμματος

Πρόγραμμα	Επιλογές									
	Eco 40-60	Βαμβακερά	Συνθετικά	NonStop 3h/3kg	Ευαίσθητα	Μεταξωτά	Μάλλινα/Πλύσιμο στο χέρι	Ρούχα υπαίθριων δραστηριοτήτων	Ατμός	Στέγνωμα
 Στύψιμο	■	■	■		■	■	■	■		■
Μόνο άδειασμα	■	■	■		■		■	■		
Μόνο στύψιμο ¹⁾	■	■	■		■		■	■		
 Επιπλέον ξέβγαλμα	■	■	■	■	■			■		■
 Πρόπλυση	■	■	■							
 Λεκέδες ²⁾	■	■	■							
 Χρονοκαθυστερήση έναρξης	■	■	■	■	■	■	■	■	■	■
 Εξοικονόμηση Χρόνου ³⁾	■	■	■		■				■	
 Χρόνος στεγνώματος	■	■	■		■	■	■	■		

Πρόγραμμα	Eco 40-60	Βαμβακερά	Συνθετικά	NonStop 3h/3kg	Ευαίσθητα	Μεταξωτά	Μάλλινα/Πλύσιμο στο χέρι	Ρούχα υπαίθριων δραστηριοτήτων	Ατμός	Στεγνώμα
Επιλογές										
}}}										
Βαθμοί Στεγνώ- ματος	■ ⁴⁾	■								

1) Πριν από τη ρύθμιση αυτής της επιλογής, επιλέξτε ένα κατάλληλο πρόγραμμα πλυσίματος για τα ρούχα. Η συσκευή θα εκτελέσει τον πιο κατάλληλο κύκλο στυψίματος για τη φροντίδα των ρούχων σας (π.χ. για συνθετικά, πρώτα επιλέξτε το πρόγραμμα πλυσίματος Συνθετικά και μετά την επιλογή Μόνο στύψιμο).

2) Η επιλογή αυτή δεν είναι διαθέσιμη σε θερμοκρασίες κάτω των 40 °C.

3) Εάν ρυθμίσετε την πιο σύντομη διάρκεια, συνιστάται η μείωση του μεγέθους του φορτίου. Μπορείτε να φορτώσετε πλήρως τη συσκευή, αλλά τα αποτελέσματα της πλύσης μπορεί να είναι λιγότερο ικανοποιητικά.

4) Η επιλογή Στεγνά για Σιδέρωμα δεν είναι διαθέσιμη με αυτό το πρόγραμμα.

Κατάλληλα απορρυπαντικά για το κάθε πρόγραμμα

Πρόγραμμα	Απορρυπαντικό σε σκόνη γενικής χρήσης ¹⁾	Υγρό απορρυπαντικό γενικής χρήσης	Υγρό για χρωματιστά	Ευαίσθητα μάλλινα	Ειδικό
Eco 40-60	▲	▲	▲	--	--
Βαμβακερά	▲	▲	▲	--	--
Συνθετικά	▲	▲	▲	--	--
NonStop 3h/3kg	--	▲	▲	--	--
Ευαίσθητα	--	--	--	▲	▲
Μεταξωτά	--	--	--	▲	▲
Μάλλινα/ Πλύσιμο στο χέρι	--	--	--	▲	▲

Πρόγραμμα	Απορρυπαντικό σε σκόνη γενικής χρήσης ¹⁾	Υγρό απορρυπαντικό γενικής χρήσης	Υγρό για χρωματιστά	Ευαίσθητα μάλλινα	Ειδικό
Ρούχα υπαίθριων δραστηριοτήτων	--	--	--	▲	▲

¹⁾ Σε θερμοκρασία υψηλότερη από 60 °C συνιστάται η χρήση απορρυπαντικού σε σκόνη.

▲ = Συνιστώμενα

-- = Μη συνιστώμενα

9.2 Woolmark Apparel Care - Blue





- Ο κύκλος πλυσίματος για μάλλινα αυτής της συσκευής έχει εγκριθεί από την The Woolmark Company για το πλύσιμο μάλλινων προϊόντων με σήμανση «πλύσιμο στο χέρι», υπό την

προϋπόθεση ότι τα ρούχα πλένονται σύμφωνα με τις οδηγίες που παρέχονται από τον κατασκευαστή του παρόντος πλυντηρίου ρούχων. Ακολουθείτε την ετικέτα φροντίδας των ρούχων για το στέγνωμα και για τις άλλες οδηγίες πλύσης. M1230

- Ο κύκλος στεγνώματος για μάλλινα αυτής της συσκευής έχει εγκριθεί από την The Woolmark Company για το στέγνωμα μάλλινων προϊόντων με σήμανση «πλύσιμο στο χέρι», υπό την προϋπόθεση ότι τα ρούχα στεγνώνονται σύμφωνα με τις οδηγίες που παρέχονται από τον κατασκευαστή της παρούσας συσκευής. Ακολουθείτε την ετικέτα του προϊόντος για τις άλλες οδηγίες πλύσης. M1915

Το σύμβολο Woolmark είναι σήμα πιστοποίησης σε πολλές χώρες.

9.3 Αυτόματο στέγνωμα

Βαθμός στεγνώματος	Τύπος υφάσματος	Φορτίο
 -- = ≡ Επιπλέον Στέγνωμα Για πετσέτες	Βαμβακερά και Λινά (μπουρνούζια, πετσέτες μπάνιου κ.λπ.)	έως 6 kg
 -- = ≡ Στεγνά για Ντουλάπι Για ρούχα προς αποθήκευση	Βαμβακερά και Λινά (μπουρνούζια, πετσέτες μπάνιου κ.λπ.)	έως 6 kg

Βαθμός στεγνώματος	Τύπος υφάσματος	Φορτίο
	Συνθετικά και ανάμικτα υφάσματα (πουλόβερ, μπλούζες, εσώρουχα, λευκά είδη και κλινοσκεπάσματα)	έως 4 kg
	Ευαίσθητα υφάσματα (ακρυλικά, βισκόζη και ανάμικτα ευαίσθητα υφάσματα)	έως 2 kg
	Μάλλινα είδη (μάλλινα πουλόβερ)	έως 1 kg
	Ρούχα υπαίθριων δραστηριοτήτων (ρούχα υπαίθριων δραστηριοτήτων, ρούχα για τεχνικές εργασίες, αθλητικά υφάσματα, αδιάβροχα και διαπνέοντα μπουφάν, μπουφάν με επένδυση)	έως 2 kg
	Μεταξωτά (μεταξωτά ρούχα και πολύ ευαίσθητα υφάσματα)	έως 0.5 kg
 = ≡ Στεγνά για Σιδέρωμα Κατάλληλο για σιδέρωμα	Βαμβακερά και Λινά (σεντόνια, τραπεζομάντηλα, πουκάμισα, κ.λπ.)	έως 6 kg

9.4 Χρόνος στεγνώματος

Βαθμός στεγνώματος	Τύπος υφάσματος	Φορτίο (kg)	Ταχύτητα στυψίματος (rpm)	Προτεινόμενη διάρκεια (λεπτά)
Επιπλέον Στέγνωμα Για πετσέτες	Βαμβακερά και Λινά (μπουρνούζια, πετσέτες μπάνιου κ.λπ.)	6	1400	280 - 300
		4	1400	190 - 210
		2	1400	110 - 130
Στεγνά για Ντουλάπι Για ρούχα προς αποθήκευση	Βαμβακερά και Λινά (μπουρνούζια, πετσέτες μπάνιου κ.λπ.)	6	1400	270 - 290
		4	1400	180 - 200
		2	1400	100 - 120



Βαθμός στε- γνώματος	Τύπος υφάσματος	Φορ- τίο (kg)	Ταχύ- τητα στυ- ψίμα- τος (rpm)	Προτεινόμε- νη διάρκεια (λεπτά)
	Συνθετικά και ανάμικτα υφάσματα (πουλόβερ, μπλούζες, εσώρουχα, λευκά είδη και κλινοσκεπάσματα)	4	1200	150 - 170
		2	1200	70 - 90
	Ευαίσθητα (ακρυλικά, βισκόζη και ανάμικτα ευαί- σητα υφάσματα)	2	1200	120 - 140
		1	1200	80 - 100
	Μάλλινα (μάλλινα πουλόβερ)	1	1200	80 - 100
	Ρούχα υπαίθριων δραστηριοτήτων (ρούχα υπαίθριων δραστηριοτήτων, ρούχα για τεχνικές εργασίες, αθλητικά υφάσματα, αδιάβροχα και διαπνέοντα μπουφάν, μπουφάν με επένδυση)	2	1200	140 - 160
		1	1200	90 - 110
	Μεταξωτά (μεταξωτά ρούχα και πολύ ευαίσθητα υφάσματα)	0.5	1000	50 - 70
Στεγνά για Σι- δέρωμα Κατάλληλο για σιδέρωμα	Βαμβακερά και Λινά (σεντόνια, τραπεζομάντηλα, πουκάμισα, κ.λπ.)	6	1400	150 - 170
		4	1400	100 - 120
		2	1400	60 - 80

10. ΠΡΙΝ ΑΠΟ ΤΗΝ ΠΡΩΤΗ ΧΡΗΣΗ



Κατά την εγκατάσταση ή πριν από την πρώτη χρήση, μπορεί να δείτε λίγο νερό στη συσκευή. Αυτό είναι νερό που έχει παραμείνει στη συσκευή έπειτα από έναν πλήρη έλεγχο λειτουργίας που έγινε στο εργοστάσιο για να διασφαλιστεί ότι η συσκευή παραδίδεται στους πελάτες σε τέλεια λειτουργική κατάσταση και, συνεπώς, δεν συντρέχει λόγος ανησυχίας.





1. Βεβαιωθείτε ότι όλοι οι πείροι μεταφοράς έχουν αφαιρεθεί από τη συσκευή.

2. Βεβαιωθείτε ότι η ηλεκτρική τροφοδοσία είναι διαθέσιμη και η βρύση παροχής νερού είναι ανοιχτή.
3. Ρίξτε 2 λίτρα νερού στη θήκη απορρυπαντικού με τη σήμανση . Έτσι ενεργοποιείται το σύστημα αδειάσματος.
4. Ρίξτε μια μικρή ποσότητα απορρυπαντικού στη θήκη με τη σήμανση .
5. Ρυθμίστε και ξεκινήστε ένα πρόγραμμα για βαμβακερά στη μέγιστη θερμοκρασία, χωρίς να τοποθετήσετε ρούχα στον κάδο. Έτσι θα αφαιρεθούν τυχόν ρύποι από τον κάδο.

11. ΡΥΘΜΙΣΕΙΣ

11.1 Κλειδωμα Ασφαλείας για Παιδιά

Με αυτή την επιλογή μπορείτε να αποτρέψετε τα παιδιά να παίζουν με το χειριστήριο.

- Για να **ενεργοποιήσετε/ απενεργοποιήσετε** αυτή την επιλογή, αγγίξτε ταυτόχρονα τα κουμπιά   και , μέχρι η ένδειξη  να **ανάψει/σβήσει** στην οθόνη.

Μπορείτε να ενεργοποιήσετε αυτή την επιλογή:

- Αφού αγγίξετε το κουμπί Έναρξη/ Παύση: όλα τα κουμπιά και ο διακόπτης επιλογής προγράμματος απενεργοποιούνται (εκτός από το κουμπί Ενεργοποίηση/ Απενεργοποίηση).
- Πριν αγγίξετε το κουμπί Έναρξη/ Παύση: η συσκευή δεν μπορεί να τεθεί σε λειτουργία.



Η συσκευή διατηρεί αυτή την επιλογή μέχρι να την απενεργοποιήσετε.

11.2 Ηχητικά σήματα

Αυτή η συσκευή διαθέτει διαφορετικά ηχητικά σήματα τα οποία ενεργοποιούνται όταν:

- Ενεργοποιείτε τη συσκευή (ειδικός σύντομος ήχος).
- Απενεργοποιείτε τη συσκευή (ειδικός σύντομος ήχος).
- Αγγίζετε τα κουμπιά (ήχος κλικ).
- Ορίζετε μια λανθασμένη επιλογή (3 σύντομοι ήχοι).
- Το πρόγραμμα ολοκληρώνεται (σειρά ήχων για περίπου 2 λεπτά).

- Η συσκευή παρουσιάζει κάποια δυσλειτουργία (σειρά σύντομων ήχων για περίπου 5 λεπτά).









Για **απενεργοποίηση/ενεργοποίηση** των ηχητικών σημάτων όταν το πρόγραμμα έχει ολοκληρωθεί, αγγίξτε ταυτόχρονα τα κουμπιά  και  για περίπου 6 δευτερόλεπτα.



Αν απενεργοποιήσετε τα ηχητικά σήματα, αυτά θα συνεχίσουν να λειτουργούν όταν η συσκευή παρουσιάζει κάποια δυσλειτουργία.

11.3 Μόνιμο Επιπλέον Ξέβγαλμα

Με την επιλογή αυτή μπορείτε να έχετε μόνιμα ενεργοποιημένα ένα ή δύο επιπλέον ξεβγάλματα όταν ρυθμίζετε ένα νέο πρόγραμμα.

- Αγγίξτε ταυτόχρονα τα κουμπιά  και  μία φορά για να προσθέσετε ένα επιπλέον ξεβγάλμα. Η ένδειξη  εμφανίζεται στην οθόνη.
- Αγγίξτε ταυτόχρονα τα κουμπιά  και  δύο φορές για να προσθέσετε δύο επιπλέον ξεβγάλματα. Η ένδειξη  εμφανίζεται στην οθόνη.
- Αγγίξτε ταυτόχρονα τα κουμπιά  και  τρεις φορές για να αφαιρέσετε τα επιπλέον ξεβγάλματα. Στην οθόνη εμφανίζεται μόνο η ένδειξη .

12. ΚΑΘΗΜΕΡΙΝΉ ΧΡΉΣΗ



ΠΡΟΕΙΔΟΠΟΙΗΣΗ!
Ανατρέξτε στα κεφάλαια σχετικά με την Ασφάλεια.

12.1 Ενεργοποίηση της συσκευής

1. Συνδέστε το φιν τροφοδοσίας στην πρίζα.
2. Ανοίξτε τη βρύση παροχής νερού.
3. Πιέστε το κουμπί Ενεργοποίηση/ Απενεργοποίηση για μερικά

δευτερόλεπτα για να ενεργοποιήσετε τη συσκευή. Η ένδειξη του κουμπιού Έναρξη/Παύση αρχίζει να αναβοσβήνει.

Ο διακόπτης επιλογής προγράμματος ρυθμίζεται αυτόματα στο πρόγραμμα Βαμβάκερα και μόνο η ένδειξη Πλύση είναι αναμμένη πάνω από το κουμπί Mode.

Στην οθόνη εμφανίζεται το μέγιστο φορτίο, η προεπιλεγμένη θερμοκρασία, η μέγιστη ταχύτητα στύψιματος, οι ενδείξεις των φάσεων που αντιστοιχούν στο πρόγραμμα και η διάρκεια του κύκλου.

12.2 Φόρτωση των ρούχων

1. Ανοίξτε την πόρτα της συσκευής.
2. Τινάζετε τα ρούχα πριν τα τοποθετήσετε στη συσκευή.
3. Τοποθετήστε ένα-ένα τα ρούχα στον κάδο.

Φροντίστε να μην προσθέσετε πάρα πολλά ρούχα μέσα στον κάδο.

4. Κλείστε καλά την πόρτα.

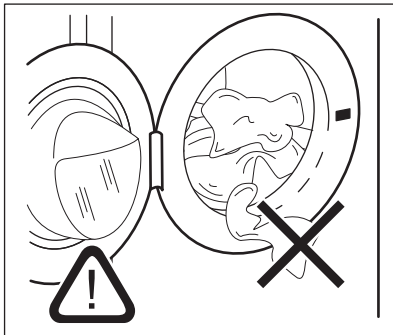

ΠΡΟΣΟΧΗ!

Βεβαιωθείτε ότι δεν υπάρχουν ρούχα ανάμεσα στο λάστιχο στεγανοποίησης και την πόρτα. Υπάρχει κίνδυνος διαρροής νερού ή πρόκλησης ζημιάς στα ρούχα.



ΠΡΟΣΟΧΗ!

Το πλύσιμο πολύ λαδωμένων, λιπαρών λεκέδων μπορεί να προκαλέσει ζημιά στα ελαστικά μέρη του πλυντηρίου ρούχων.

12.3 Προσθήκη του απορρυπαντικού και των προσθετικών πλύσης

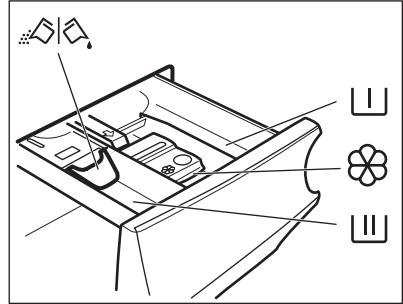

Θήκη για τη φάση πρόπλυσης, το πρόγραμμα μουλιάσματος ή το αφαιρετικό λεκέδων.



Θήκη για τη φάση πλύσης.



Θήκη για υγρά προσθετικά πλύσης (μαλακτικό, προϊόντα κολλαρίσματος).

MAX Μέγιστο επίπεδο ποσότητας υγρών προσθετικών.



Πτυσσόμενο κάλυμμα για απορρυπαντικό σε σκόνη ή σε υγρή μορφή.



Ακολουθείτε πάντα τις οδηγίες που υπάρχουν στη συσκευασία των απορρυπαντικών προϊόντων, αλλά συνιστούμε να μην υπερβαίνετε το μέγιστο υποδεικνυόμενο επίπεδο (**MAX**). Ωστόσο, αυτή η ποσότητα εγγυάται τα καλύτερα αποτελέσματα πλύσης.



Μετά από ένα κύκλο πλύσης, εάν είναι απαραίτητο, αφαιρέστε τυχόν υπολείμματα απορρυπαντικού από τη θήκη απορρυπαντικού.

12.4 Έλεγχος της θέσης του πτερυγίου

1. Τραβήξτε προς τα έξω τη θήκη απορρυπαντικού μέχρι να σταματήσει.
2. Πιέστε τον μοχλό προς τα κάτω για να αφαιρέσετε τη θήκη.

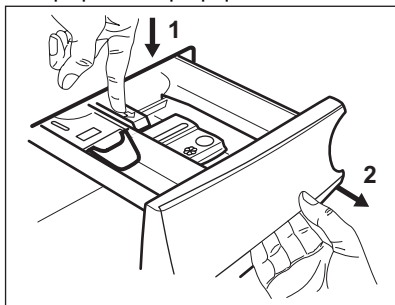

3. Για να χρησιμοποιήσετε απορρυπαντικό σε σκόνη, στρέψτε το πτερύγιο προς τα πάνω.

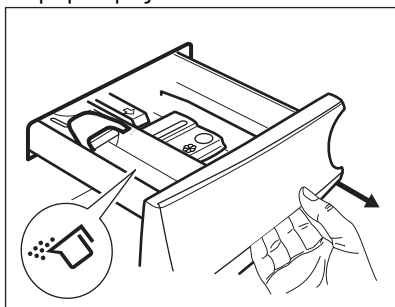

4. Για να χρησιμοποιήσετε απορρυπαντικό σε υγρή μορφή, στρέψτε το πτερύγιο προς τα κάτω.

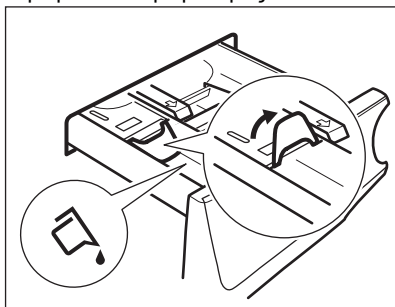

i Με το πτερύγιο στη θέση ΚΑΤΩ:

- Μην χρησιμοποιείτε απορρυπαντικά με ζελατινώδη ή παχύρρευστη υφή.
 - Μην τοποθετείτε περισσότερο απορρυπαντικό σε υγρή μορφή από το όριο που υποδεικνύεται στο πτερύγιο.
 - Μην ρυθμίζετε τη φάση πρόπλυσης.
 - Μην ρυθμίζετε τη λειτουργία καθυστέρησης έναρξης.
5. Μετρήστε και προσθέστε τη σωστή ποσότητα απορρυπαντικού και μαλακτικού.
 6. Κλείστε προσεκτικά τη θήκη απορρυπαντικού.

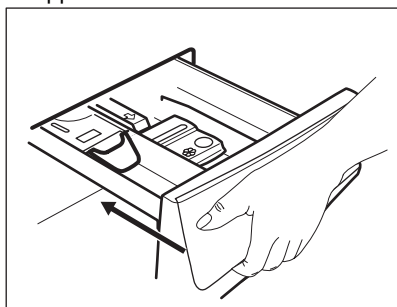

Βεβαιωθείτε ότι το πτερύγιο δεν δημιουργεί εμπόδιο κατά το κλείσιμο της θήκης.

12.5 Ρύθμιση ενός προγράμματος

1. Στρέψτε τον διακόπτη επιλογής προγράμματος για να επιλέξετε το επιθυμητό πρόγραμμα πλύσης. Θα ανάψει η ένδειξη του σχετικού προγράμματος.

Η ένδειξη του κουμπιού Έναρξη/Παύση αναβοσβήνει.

Στην οθόνη εμφανίζεται το μέγιστο δηλωμένο φορτίο για το πρόγραμμα, η προεπιλεγμένη θερμοκρασία, η μέγιστη ταχύτητα στύψιματος, οι ενδείξεις των

φάσεων πλύσης (όταν είναι διαθέσιμες) και μια ενδεικτική διάρκεια του προγράμματος.

2. Για να αλλάξετε τη θερμοκρασία ή/και την ταχύτητα στύψιματος, αγγίξτε τα σχετικά κουμπιά.
3. Εάν θέλετε, ορίστε μία ή περισσότερες επιλογές αγγίζοντας τα σχετικά κουμπιά. Οι σχετικές ενδείξεις ανάβουν στην οθόνη και οι δεδομένες πληροφορίες αλλάζουν ανάλογα.

i Για να εκτελέσετε μόνο πλύσιμο, βεβαιωθείτε ότι μόνο η ένδειξη Πλύση είναι αναμμένη πάνω από το κουμπί Mode.

i Σε περίπτωση που μια επιλογή **δεν είναι δυνατή**, δεν ανάβει καμία ένδειξη και ακούγεται ένα ηχητικό σήμα.

12.6 Έναρξη ενός προγράμματος

Αγγίξτε το κουμπί Έναρξη/Παύση  για να ξεκινήσει το πρόγραμμα.

Η σχετική ένδειξη σταματάει να αναβοσβήνει και παραμένει αναμμένη. Στην οθόνη, η ένδειξη της φάσης λειτουργίας αρχίζει να αναβοσβήνει. Το πρόγραμμα ξεκινά και η πόρτα κλειδώνει. Στην οθόνη εμφανίζεται η ένδειξη .

i Η αντλία αδειάσματος μπορεί να λειτουργεί για λίγο πριν από την πλήρωση της συσκευής με νερό.

12.7 Έναρξη προγράμματος με καθυστέρηση έναρξης





1. Αγγίξτε το επανειλημμένα μέχρι να εμφανιστεί στην οθόνη ο επιθυμητός χρόνος καθυστέρησης. Ανάβει η ένδειξη Χρονοκαθυστέρηση έναρξης.
2. Αγγίξτε το κουμπί Έναρξη/Παύση .

Η συσκευή ξεκινά την αντίστροφη μέτρηση της καθυστέρησης έναρξης. Μόλις ολοκληρωθεί η αντίστροφη μέτρηση, το πρόγραμμα θα ξεκινήσει.

i Η εκτίμηση της λειτουργίας ProSense ξεκινά στο τέλος της αντίστροφης μέτρησης.



Ακύρωση της καθυστέρησης έναρξης αφού έχει ξεκινήσει η αντίστροφη μέτρηση

Για να ακυρώσετε την καθυστέρηση έναρξης:

1. Αγγίξτε το κουμπί Έναρξη/Παύση  για να θέσετε τη συσκευή σε παύση. Η σχετική ένδειξη αναβοσβήνει.
2. Αγγίξτε το κουμπί Χρονοκαθυστέρηση έναρξης  επανειλημμένα, έως ότου εμφανιστεί στην οθόνη η ένδειξη .
3. Αγγίξτε ξανά το κουμπί Έναρξη/Παύση  για να ξεκινήσει άμεσα το πρόγραμμα.

Αλλαγή της καθυστέρησης έναρξης αφού έχει ξεκινήσει η αντίστροφη μέτρηση

Για να αλλάξετε την καθυστέρηση έναρξης:



1. Αγγίξτε το κουμπί Έναρξη/Παύση  για να θέσετε τη συσκευή σε παύση. Η σχετική ένδειξη αναβοσβήνει.
2. Αγγίξτε το κουμπί Χρονοκαθυστέρηση έναρξης επανειλημμένα μέχρι να εμφανιστεί στην οθόνη ο επιθυμητός χρόνος καθυστέρησης.
3. Αγγίξτε ξανά το κουμπί Έναρξη/Παύση  για να ξεκινήσει η νέα αντίστροφη μέτρηση.

12.8 Ανίχνευση φορτίου ProSense

i Η διάρκεια του προγράμματος που εμφανίζεται στην οθόνη αναφέρεται σε ένα **μεσαίο/μεγάλο μέγεθος φορτίου**.

Αφού αγγίξετε το κουμπί Έναρξη/Παύση, η ένδειξη του μέγιστου δηλωμένου φορτίου σβήνει, η ένδειξη  αναβοσβήνει και η λειτουργία ProSense

αρχίζει την ανίχνευση του φορτίου ρούχων:

1. Η συσκευή ανιχνεύει το φορτίο μέσα στα πρώτα 30 δευτερόλεπτα: η ένδειξη **kg** και οι κουκίδες του χρόνου  αναβοσβήνουν, ο κάδος περιστρέφεται για λίγο.
2. Στο τέλος της ανίχνευσης φορτίου, η ένδειξη **kg** σβήνει και οι κουκίδες του χρόνου  σταματούν να αναβοσβήνουν. Η διάρκεια του προγράμματος θα προσαρμοστεί ανάλογα και μπορεί να αυξηθεί ή να μειωθεί. Αφού περάσουν ακόμα 30 δευτερόλεπτα, ξεκινάει η παροχή νερού.

Στο τέλος της ανίχνευσης φορτίου, **σε περίπτωση υπερφορτωμένου κάδου**, η ένδειξη **MAX** αναβοσβήνει στην οθόνη:

Σε αυτή την περίπτωση, για 30 δευτερόλεπτα, είναι δυνατή η παύση της συσκευής και η αφαίρεση των παραπάνω ρούχων.

Αφού αφαιρέσετε τα παραπάνω ρούχα, αγγίξτε το κουμπί Έναρξη/Παύση για να ξεκινήσει το πρόγραμμα ξανά. Η φάση ProSense μπορεί να επαναληφθεί έως και τρεις φορές (βλ. σημείο 1).

Σημαντικό! Εάν η ποσότητα των ρούχων δεν μειωθεί, το πρόγραμμα πλύσης ξεκινά, παρά την υπερφόρτωση. Σε αυτή την περίπτωση, δεν είναι δυνατό να διασφαλιστούν τα καλύτερα αποτελέσματα πλύσης.

 Περίπου 20 λεπτά μετά την έναρξη του προγράμματος, η διάρκειά του μπορεί να προσαρμοστεί ξανά, ανάλογα με τον βαθμό απορρόφησης νερού των υφασμάτων.

 Η ανίχνευση ProSense διεξάγεται μόνο με τα πλήρη προγράμματα πλύσης (όπου δεν είναι επιλεγμένη η παράλειψη φάσης).

12.9 Ενδείξεις φάσης προγράμματος

Όταν το πρόγραμμα ξεκινά, η ένδειξη της εκτελούμενης φάσης αναβοσβήνει και οι ενδείξεις των άλλων φάσεων παραμένουν σταθερά αναμμένες.

Π.χ. εκτελείται η φάση πλύσης ή

πρόπλυσης: 

Όταν η φάση τελειώσει, η σχετική ένδειξη σταματά να αναβοσβήνει και παραμένει σταθερά αναμμένη. Η ένδειξη της επόμενης φάσης αρχίζει να αναβοσβήνει.

Π.χ. εκτελείται η φάση ξεβγάλματος:



Εάν επιλέξετε το πρόγραμμα ατμού, ανάβει η ένδειξη φάσης ατμού .

12.10 Διακοπή ενός προγράμματος και αλλαγή των επιλογών

Όταν το πρόγραμμα εκτελείται, μπορείτε να αλλάξετε **μόνο ορισμένες** επιλογές:

1. Αγγίξτε το κουμπί Έναρξη/Παύση .

Η σχετική ένδειξη θα αρχίσει να αναβοσβήνει.

2. Αλλάξτε τις επιλογές. Οι πληροφορίες που παρέχονται στην οθόνη αλλάζουν ανάλογα.
3. Αγγίξτε πάλι το κουμπί Έναρξη/Παύση .

Το πρόγραμμα πλύσης συνεχίζει.

12.11 Ακύρωση ενός προγράμματος που εκτελείται

1. Πιέστε το κουμπί Ένεργοποίηση/Απενεργοποίηση  για να ακυρώσετε το πρόγραμμα και να απενεργοποιήσετε τη συσκευή.

2. Πιέστε ξανά το κουμπί Ένεργοποίηση/Απενεργοποίηση  για να ενεργοποιήσετε τη συσκευή. Τώρα μπορείτε να επιλέξετε ένα νέο πρόγραμμα πλύσης.

i Εάν η φάση ProSense έχει ήδη εκτελεστεί και η πλήρωση νερού έχει ήδη ξεκινήσει, το νέο πρόγραμμα ξεκινά **χωρίς επανάληψη της φάσης ProSense**. Το νερό και το απορρυπαντικό δεν αδειάζουν προκειμένου να αποφευχθεί η σπατάλη. Στην οθόνη εμφανίζεται η μέγιστη διάρκεια του προγράμματος, η οποία ενημερώνεται περίπου 20 λεπτά μετά από την έναρξη του νέου προγράμματος.

12.12 Άνοιγμα της πόρτας - Προσθήκη ρούχων

Όσο βρίσκεται σε εξέλιξη κάποιο πρόγραμμα ή η καθυστέρηση έναρξης, η πόρτα της συσκευής είναι κλειδωμένη.

i Εάν η θερμοκρασία και η στάθμη του νερού στον κάδο είναι πολύ υψηλές ή/και ο κάδος ακόμα περιστρέφεται, δεν είναι δυνατόν να ανοίξετε την πόρτα.

1. Αγγίξτε το κουμπί Έναρξη/Παύση .

Στην οθόνη, η σχετική ένδειξη κλειδώματος πόρτας σβήνει.

2. Ανοίξτε την πόρτα της συσκευής. Εάν είναι απαραίτητο, προσθέστε ή αφαιρέστε ρούχα.
3. Κλείστε την πόρτα και αγγίξτε το κουμπί Έναρξη/Παύση .

Το πρόγραμμα ή η καθυστέρηση έναρξης συνεχίζουν.

4. Η πόρτα μπορεί να ανοίξει όταν το πρόγραμμα έχει ολοκληρωθεί, ή επιλέξετε το πρόγραμμα/επιλογή συμψήματος ή αδειάσματος και, στη συνέχεια, πιάστε το κουμπί Έναρξη/Παύση .

12.13 Τέλος του προγράμματος

Όταν ολοκληρωθεί το πρόγραμμα, η συσκευή σταματά αυτόματα. Τα ηχητικά

σήματα τίθενται σε λειτουργία (εάν είναι ενεργοποιημένα).

Στην οθόνη, όλες οι ενδείξεις των φάσεων πλήσης σταθεροποιούνται και στην περιοχή του χρόνου εμφανίζεται η ένδειξη .

Η ένδειξη του κουμπιού Έναρξη/Παύση  σβήνει.

Η πόρτα ξεκλειδώνει και η ένδειξη  σβήνει.

Η ένδειξη **MAX** αναβοσβήνει στο τέλος του προγράμματος σε περίπτωση υπερφορτωμένου κάδου.





1. Πιάστε το κουμπί Ενεργοποίηση/Απενεργοποίηση  για να απενεργοποιήσετε τη συσκευή. Πέντε λεπτά μετά από την ολοκλήρωση του προγράμματος, η λειτουργία εξοικονόμησης ενέργειας απενεργοποιεί αυτόματα τη συσκευή.

i Όταν ενεργοποιήσετε ξανά τη συσκευή, στην οθόνη εμφανίζεται το τέλος του τελευταίου επιλεγμένου προγράμματος. Στρέψτε τον διακόπτη επιλογής προγράμματος για να επιλέξετε ένα νέο κύκλο.





2. Αφαιρέστε τα ρούχα από τη συσκευή.
3. Βεβαιωθείτε ότι ο κάδος είναι άδειος.
4. Αφήστε την πόρτα και τη θήκη απορρυπαντικού ελαφρώς ανοιχτά για την αποτροπή σχηματισμού μυκήτων και δυσάρεστων οσμών.
5. Κλείστε τη βρύση παροχής νερού.



12.14 Άδειασμα του νερού μετά την ολοκλήρωση του κύκλου



Εάν έχετε επιλέξει ένα πρόγραμμα ή μια επιλογή που δεν αδειάζει το νερό του τελευταίου ξεβγάλματος, το πρόγραμμα ολοκληρώνεται αλλά:

- Στην οθόνη εμφανίζεται η ένδειξη , η ένδειξη της επιλογής  ή  και η ένδειξη κλειδωμένης πόρτας . Η

ένδειξη της εκτελούμενης φάσης  αναβοσβήνει.

- Ο κάδος εξακολουθεί να περιστρέφεται σε τακτά χρονικά διαστήματα για την αποτροπή τσαλακώματος των ρούχων.
 - Η πόρτα παραμένει ασφαλισμένη.
 - Πρέπει να αδειάσετε το νερό για να ανοίξετε την πόρτα:
1. Εάν είναι απαραίτητο, αγγίξτε το κουμπί Στύψιμο  για να μειώσετε την ταχύτητα στύψιματος που προτείνεται από τη συσκευή.
 2. Αγγίξτε το κουμπί Έναρξη/Παύση :
 - Εάν έχετε ρυθμίσει , η συσκευή αδειάζει το νερό και στύβει.
 - Εάν έχετε ρυθμίσει , η συσκευή μόνο αδειάζει το νερό.



Η ένδειξη της επιλογής  ή  σβήνει, ενώ η ένδειξη  αναβοσβήνει και, στη συνέχεια, σβήνει.

3. Μόλις ολοκληρωθεί το πρόγραμμα και η ένδειξη κλειδωμένης πόρτας  σβήσει, μπορείτε να ανοίξετε την πόρτα.
4. Πιέστε το κουμπί Ένεργοποίηση/ Απενεργοποίηση  για μερικά δευτερόλεπτα για να απενεργοποιήσετε τη συσκευή.

 Σε αυτή την περίπτωση, η συσκευή αδειάζει το νερό αυτόματα μετά από περίπου 18 ώρες.

12.15 Επιλογή αναμονής

Η λειτουργία αναμονής απενεργοποιεί αυτόματα τη συσκευή για να μειώσει την κατανάλωση ενέργειας όταν:

- Δεν χρησιμοποιείτε τη συσκευή για 5 λεπτά πριν αγγίξετε το κουμπί Έναρξη/Παύση. Πιέστε το κουμπί Ένεργοποίηση/ Απενεργοποίηση  για να ενεργοποιήσετε ξανά τη συσκευή.
- Πέντε λεπτά μετά την ολοκλήρωση του προγράμματος πλύσης. Πιέστε το κουμπί Ένεργοποίηση/ Απενεργοποίηση  για να ενεργοποιήσετε ξανά τη συσκευή. Η οθόνη εμφανίζει το τέλος του τελευταία επιλεγμένου προγράμματος. Στρέψτε τον διακόπτη επιλογής προγράμματος για να επιλέξετε ένα νέο κύκλο.

 Αν έχετε επιλέξει ένα πρόγραμμα ή μια λειτουργία που ολοκληρώνεται με παραμονή νερού στον κάδο, η λειτουργία αναμονής **δεν απενεργοποιεί** τη συσκευή ώστε να σας υπενθυμίσει να αδειάσετε τον κάδο.

13. ΚΑΘΗΜΕΡΙΝΉ ΧΡΉΣΗ - ΠΛΎΣΗ ΚΑΙ ΣΤΈΓΝΩΜΑ



ΠΡΟΕΙΔΟΠΟΙΗΣΗ!
Ανατρέξτε στα κεφάλαια σχετικά με την Ασφάλεια.



Αυτή η συσκευή είναι αυτόματο πλυντήριο στεγνωτήριο.

13.1 Πλήρη προγράμματα πλύσης και στεγνώματος

Αυτόματο πρόγραμμα χωρίς διακοπή

Η συσκευή παρέχεται με το πρόγραμμα NonStop, ένα αυτόματο ενιαίο πρόγραμμα πλύσης και στεγνώματος όπου δεν είναι απαραίτητο να ορίσετε τη Στέγνωμα λειτουργία.

Για την εκτέλεση αυτού του προγράμματος:

1. Αφού φορτώσετε τα ρούχα και το απορρυπαντικό, πιέστε Ενεργοποίηση/Απενεργοποίηση κουμπί για μερικά δευτερόλεπτα για να ενεργοποιήσετε τη συσκευή.
2. Ρυθμίστε το πρόγραμμα NonStop, στρέφοντας τον διακόπτη επιλογής προγράμματος.

Η ένδειξη  εμφανίζεται στην οθόνη

3. Αγγίξτε το Έναρξη/Παύση κουμπί για να ξεκινήσει το πρόγραμμα.

Μη αυτόματα προγράμματα πλύσης και στεγνώματος

Σε μερικά προγράμματα πλύσης, μπορείτε να συνδυάσετε Πλύση και Στέγνωμα τη λειτουργία για την εκτέλεση ενός πλήρους προγράμματος πλύσης και στεγνώματος.

Προβείτε στις εξής ενέργειες:

1. Πιέστε το Ενεργοποίηση/Απενεργοποίηση κουμπί για μερικά δευτερόλεπτα για να ενεργοποιήσετε τη συσκευή.
2. Φορτώστε τα ρούχα ένα-ένα.
3. Τοποθετήστε το απορρυπαντικό και τα προσθετικά πλύσης στην κατάλληλη θήκη.
4. Στρέψτε τον διακόπτη επιλογής προγράμματος στο πρόγραμμα πλύσης. Στην οθόνη εμφανίζεται η προεπιλεγμένη θερμοκρασία και το στύψιμο. Αν είναι απαραίτητο, αλλάξτε αυτές τις επιλογές σύμφωνα με τον όγκο των ρούχων που πρέπει να πλύνετε. Η οθόνη εμφανίζει επίσης το μέγιστο συνιστώμενο φορτίο για τη φάση πλύσης.
5. Ρυθμίστε τις επιθυμητές επιλογές, αν διατίθενται.
6. Αγγίξτε το Mode μία φορά για να ενεργοποιήσετε και τη λειτουργία στεγνώματος. Οι ενδείξεις Πλύση και Στέγνωμα ανάβουν. Οι ενδείξεις 

και  εμφανίζονται στην οθόνη. Η οθόνη εμφανίζει επίσης το μέγιστο συνιστώμενο φορτίο για το πρόγραμμα πλύσης και στεγνώματος (π.χ. 6 kg για βαμβακερά).







7. Τώρα, μπορείτε να επιλέξετε ένα αυτόματο βαθμό στεγνώματος ή ένα συγκεκριμένο στέγνωμα καθορισμένου χρόνου.



Στην αρχή του κύκλου στεγνώματος (3 – 5 λεπτά) μπορεί να ακουστεί ένας πιο έντονος θόρυβος. Αυτό οφείλεται στον συμπιεστή και είναι φυσιολογικό για συσκευές που τροφοδοτούνται από συμπιεστές όπως τα ψυγεία, οι καταψύκτες κ.λπ.

13.2 Πλύση και Στέγνωμα - Αυτόματα επίπεδα

1. Πατήστε το κουμπί Βαθμοί Στεγνώματος επανειλημμένα μέχρι να εμφανιστεί στην οθόνη ο απαιτούμενος βαθμός στεγνώματος. Οι ενδείξεις στην οθόνη ανάβουν αντίστοιχα:

- a.  =  **Στεγνά για σιδέρωμα:** για βαμβακερά.
- b.  =  **Στεγνά για ντουλάπι:** για βαμβακερά και συνθετικά ρούχα.
- c.  =  **Επιπλέον στέγνωμα:** για βαμβακερά.

Η διάρκεια χρόνου στην οθόνη είναι η διάρκεια και των δύο κύκλων, πλύσης και στεγνώματος, υπολογισμένη στην προεπιλεγμένη ποσότητα φορτίου.



Για να είναι ικανοποιητικό το στέγνωμα χρησιμοποιώντας λιγότερη ενέργεια και σε συντομότερο χρόνο, η συσκευή δεν σας επιτρέπει να επιλέξετε πολύ χαμηλή ταχύτητα στύψιματος για τα ρούχα προς πλύση και στέγνωμα.

2. Αγγίξτε το κουμπί Έναρξη/Παύση για να ξεκινήσει το πρόγραμμα. Η εκκίνηση της λειτουργίας PROSENSE ξεκινά.

Στην οθόνη, η ένδειξη κλειδώματος πόρτας  ανάβει, η ένδειξη της

τρέχουσας φάσης αρχίζει να αναβοσβήνει.
Η οθόνη εμφανίζει επίσης τον υπολειπόμενο χρόνο προγράμματος.

13.3 Πλύση και Στέγνωμα Καθορισμένου Χρόνου

1. Πατήστε το κουμπί Χρόνος στεγνώματος επανειλημμένα για να ρυθμίσετε την επιθυμητή διάρκεια χρόνου (ανατρέξτε στον πίνακα «Στέγνωμα καθορισμένου χρόνου» στο κεφάλαιο «Προγράμματα»). Η ένδειξη βαθμού στεγνώματος σβήνει και ανάβει η ένδειξη .



Η ελάχιστη χρονική περίοδος στεγνώματος είναι 10 λεπτά. Κάθε φορά που πατάτε αυτό το κουμπί, η διάρκεια του χρόνου αυξάνεται κατά 5 λεπτά. Η οθόνη εμφανίζει τη νέα ρυθμισμένη τιμή χρόνου.

2. Αγγίξτε το Έναρξη/Παύση για να ξεκινήσει το πρόγραμμα. Η εκτίμηση ProSense ξεκινά.

Στην οθόνη, η ένδειξη κλειδώματος πόρτας  ανάβει και η ένδειξη της τρέχουσας φάσης αρχίζει να αναβοσβήνει.
Η οθόνη εμφανίζει επίσης τον υπολειπόμενο χρόνο προγράμματος.

13.4 Στο τέλος του προγράμματος στεγνώματος

- Η λειτουργία της συσκευής σταματά αυτόματα.

- Τα ηχητικά σήματα τίθενται σε λειτουργία (εάν είναι ενεργοποιημένα).
- Στην οθόνη εμφανίζεται η ένδειξη .
- Η ένδειξη του κουμπιού Έναρξη/Παύση σβήνει. Η ένδειξη κλειδώματος πόρτας  σβήνει
- Πιέστε το κουμπί Ενεργοποίηση/Απενεργοποίηση για μερικά δευτερόλεπτα για να απενεργοποιήσετε τη συσκευή.

 Μετά από μερικά λεπτά από το τέλος του προγράμματος, η λειτουργία εξοικονόμησης ενέργειας απενεργοποιεί αυτόματα τη συσκευή.

1. Αφαιρέστε τα ρούχα από τη συσκευή.
2. Βεβαιωθείτε ότι ο κάδος είναι άδειος.

 Μετά τη φάση στεγνώματος, να καθαρίζετε τον κάδο, το λάστιχο και το εσωτερικό της πόρτας με ένα βρεγμένο πανί.

Η ένδειξη  εμφανίζεται στην οθόνη για να σας υπενθυμίσει να καθαρίσετε το φίλτρο αέρα (ανατρέξτε στην ενότητα «Καθάρισμα των φίλτρων αέρα» στο κεφάλαιο «Φροντίδα και καθαρίσματα»).

14. ΚΑΘΗΜΕΡΙΝΉ ΧΡΉΣΗ - ΣΤΈΓΝΩΜΑ ΜΌΝΟ



ΠΡΟΕΙΔΟΠΟΙΗΣΗ!
Ανατρέξτε στα κεφάλαια σχετικά με την Ασφάλεια.



Αυτή η συσκευή είναι αυτόματο πλυντήριο στεγνωτήριο.

14.1 Προετοιμασία για στέγνωμα

1. Πιέστε το κουμπί Ενεργοποίηση/Απενεργοποίηση για μερικά



δευτερόλεπτα για να ενεργοποιήσετε τη συσκευή.



Με ένα πρόγραμμα μόνο στεγνώματος, η οθόνη δεν εμφανίζει το μέγιστο φορτίο και η εκτίμηση ProSense είναι απενεργοποιημένη.

2. Φορτώστε ένα-ένα τα ρούχα.
3. Στρέψτε τον διακόπτη επιλογής προγράμματος στο κατάλληλο πρόγραμμα ανάλογα με τα είδη για στέγνωμα.
4. Πατήστε το κουμπί Mode δύο φορές για να αποκλείσετε το πλύσιμο και να



εκτελέσετε μόνο το στέγνωμα. Η ένδειξη Στέγνωμα είναι αναμμένη. Στην οθόνη εμφανίζονται οι ενδείξεις



 και  = .



- i** Όταν στεγνώνετε μια μεγάλη ποσότητα ρούχων, για να έχετε καλή απόδοση, βεβαιωθείτε ότι τα ρούχα δεν είναι μπερδεμένα και ότι είναι ομοιόμορφα καταναμημένα στον κάδο.

14.2 Στέγνωμα - Αυτόματι βαθμοί

1. Πατήστε το κουμπί Βαθμοί Στεγνώματος επανειλημμένα μέχρι να εμφανιστεί στην οθόνη ο απαιτούμενος βαθμός στεγνώματος. Οι ενδείξεις στην οθόνη ανάβουν αντίστοιχα:

a.  =  =  **Στεγνά για σιδέρωμα:** για βαμβακερά.

b.  =  =  **Στεγνά για ντουλάπι:** για βαμβακερά και συνθετικά ρούχα.

c.  =  =  **Επιπλέον στέγνωμα:** για βαμβακερά.

Στην οθόνη εμφανίζεται η διάρκεια του προγράμματος στεγνώματος.

- i** Για να είναι ικανοποιητικό το στέγνωμα χρησιμοποιώντας λιγότερη ενέργεια και σε συντομότερο χρόνο, η συσκευή δεν σας επιτρέπει να επιλέξετε πολύ χαμηλή ταχύτητα στύψιματος για τα ρούχα προς πλύση και στέγνωμα.

2. Αγγίξτε το κουμπί Έναρξη/Παύση για να ξεκινήσει το πρόγραμμα. Στην οθόνη, η ένδειξη κλειδώματος πόρτας  ανάβει, η ένδειξη της τρέχουσας φάσης αρχίζει να αναβοσβήνει. Η οθόνη εμφανίζει επίσης τον υπολειπόμενο χρόνο προγράμματος.

14.3 Στέγνωμα Καθορισμένου Χρόνου

1. Πατήστε το κουμπί Χρόνος στεγνώματος επανειλημμένα για να ρυθμίσετε την επιθυμητή διάρκεια χρόνου (ανατρέξτε στον πίνακα «Στέγνωμα καθορισμένου χρόνου» στο κεφάλαιο «Προγράμματα»). Η ένδειξη βαθμού στεγνώματος σβήνει και ανάβει η ένδειξη .



Η ελάχιστη χρονική περίοδος στεγνώματος είναι 15 λεπτά. Κάθε φορά που πιέζετε αυτό το κουμπί, η διάρκεια του χρόνου αυξάνεται κατά 5 λεπτά. Η οθόνη εμφανίζει τη νέα ρυθμισμένη τιμή χρόνου.

2. Αγγίξτε το Έναρξη/Παύση για να ξεκινήσει το πρόγραμμα.

Στην οθόνη, η ένδειξη κλειδώματος πόρτας  ανάβει και η ένδειξη της τρέχουσας φάσης αρχίζει να αναβοσβήνει.

Η οθόνη εμφανίζει επίσης τον υπολειπόμενο χρόνο προγράμματος.

14.4 Στο τέλος του προγράμματος στεγνώματος

- Η λειτουργία της συσκευής σταματά αυτόματα.
- Τα ηχητικά σήματα τίθενται σε λειτουργία (εάν είναι ενεργοποιημένα).
- Στην οθόνη εμφανίζεται η ένδειξη .
- Η ένδειξη του κουμπιού Έναρξη/Παύση σβήνει. Η ένδειξη κλειδώματος πόρτας  σβήνει
- Πιέστε το κουμπί Ενεργοποίηση/Απενεργοποίηση για μερικά δευτερόλεπτα για να απενεργοποιήσετε τη συσκευή.

- i** Μετά από μερικά λεπτά από το τέλος του προγράμματος, η λειτουργία εξοικονόμησης ενέργειας απενεργοποιεί αυτόματα τη συσκευή.

1. Αφαιρέστε τα ρούχα από τη συσκευή.
2. Βεβαιωθείτε ότι ο κάδος είναι άδειος.



Μετά τη φάση στεγνώματος, να καθαρίζετε τον κάδο, το λάστιχο και το εσωτερικό της πόρτας με ένα βρεγμένο πανί.

Η ένδειξη  εμφανίζεται στην οθόνη για να σας υπενθυμίσει να καθαρίσετε το φίλτρο αέρα (ανατρέξτε στην ενότητα «Καθάρισμα των φίλτρων αέρα» στο κεφάλαιο «Φροντίδα και καθάρισμα»).

15. ΧΝΟΥΔΙΑ ΣΤΑ ΥΦΑΣΜΑΤΑ

Κατά τη φάση πλύσης ή/και στεγνώματος, ορισμένοι τύποι υφασμάτων, (πανάκια καθαρισμού, μάλλινα, φούτερ) μπορεί να αφήσουν χνούδια.

Τα χνούδια αυτά μπορεί να κολλήσουν στα υφάσματα στον επόμενο κύκλο.



Οι πιθανότητες να εμφανιστεί αυτό το πρόβλημα αυξάνονται στα συνθετικά υφάσματα.

Για την αποτροπή εμφάνισης χνουδιών στα ρούχα σας:

- Μην πλένετε σκούρα υφάσματα μετά από πλύση και το στέγνωμα ανοιχτόχρωμων υφασμάτων (πετσέτες χεριών, μάλλινα, φούτερ) και αντίστροφα.
- Να στεγνώνετε σε απλώστρα αυτού του τύπου τα υφάσματα όταν τα πλένετε για πρώτη φορά.
- Καθαρίστε το φίλτρο αδειάσματος.

- Μετά τη φάση στεγνώματος, να καθαρίζετε τον άδειο κάδο, το παρέμβυσμα και την πόρτα με ένα βρεγμένο πανί.

Για να αφαιρέσετε τα χνούδια στον κάδο, προβείτε στις εξής ενέργειες:

- Αδειάστε τον κάδο.
- Καθαρίστε τον κάδο, το παρέμβυσμα και την πόρτα με ένα βρεγμένο πανί.
- Ορίστε το πρόγραμμα στεγνώματος.
- Πιέστε ταυτόχρονα τα  και τα  κουμπιά έως ότου εμφανιστεί η ένδειξη **CLE** για να ενεργοποιήσετε τη λειτουργία καθαρισμού.
- Αγγίξτε το κουμπί Έναρξη/Παύση για να εκκινήσετε το πρόγραμμα.



Αν η συσκευή χρησιμοποιείται συχνά, εκτελέστε το **CLE** πρόγραμμα συχνά.

16. ΥΠΟΔΕΪΞΕΙΣ ΚΑΙ ΣΥΜΒΟΥΛΕΣ



ΠΡΟΕΙΔΟΠΟΙΗΣΗ!
Ανατρέξτε στα κεφάλαια σχετικά με την Ασφάλεια.

16.1 Φορτίο ρούχων

- Χωρίστε τα ρούχα σε: λευκά, χρωματιστά, συνθετικά, ευαίσθητα και μάλλινα.
- Τηρείτε τις οδηγίες πλύσης στις ετικέτες των ρούχων.
- Μην πλένετε λευκά και χρωματιστά ρούχα μαζί.
- Ορισμένα χρωματιστά ρούχα μπορεί να ξεθωριάσουν κατά την πρώτη πλύση. Σας συνιστούμε να τα πλένετε χωριστά τις πρώτες δύο φορές.
- Πλένετε τα ρούχα με πολλές στρώσεις, τα μάλλινα και τα ρούχα με στάμπες από την ανάποδη.
- Κάνετε προεργασία αφαίρεσης των δύσκολων λεκέδων.

- Πλένετε τους επίμονους λεκέδες με ειδικό απορρυπαντικό.
- Απαιτείται ιδιαίτερη προσοχή με τις κουρτίνες. Αφαιρείτε τα γαντζάκια και τοποθετείτε τις κουρτίνες σε δίκτυ πλυσίματος ή σε μαξιλαροθήκη.
- Όταν το φορτίο είναι πολύ μικρό, μπορεί να προκληθούν προβλήματα ισορροπίας κατά τη φάση στυψίματος, με αποτέλεσμα τον υπερβολικό κραδάσμο. Σε περίπτωση που συμβεί αυτό:
 - a. διακόψτε το πρόγραμμα και ανοίξτε την πόρτα (ανατρέξτε στο κεφάλαιο «Καθημερινή Χρήση»).
 - b. καταλείψτε ξανά τα ρούχα στον κάδο με το χέρι έτσι ώστε να γίνει ομοιόμορφη κατανομή τους στον κάδο,
 - c. πιέστε το κουμπί Έναρξη/Παύση. Η φάση στυψίματος συνεχίζει.
- Κουμπώνετε τις μαξιλαροθήκες, τα φερμουάρ, τις κόπιτσες και τα κουμπιά. Δένετε τις ζώνες, τα κορδόνια, τα κορδόνια παπουτσιών και τα άλλα λυτά αντικείμενα.
- Μην πλένετε ρούχα χωρίς στρίψωμα ή ρούχα με σκισίματα. Για μικρά ή/και ευαίσθητα υφάσματα, χρησιμοποιείτε δίκτυ πλυσίματος (π.χ. σουτιέν με μπανέλες, ζώνες, καλσόν, κορδόνια, κορδέλες, κ.λπ.).

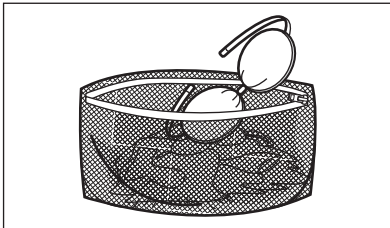

- Αδειάζετε τις τσέπες και ξεδιπλώνετε τα ρούχα.

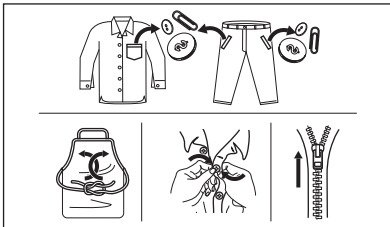

16.2 Επίμονοι λεκέδες

Για μερικούς λεκέδες δεν αρκεί το νερό και το απορρυπαντικό.

Συνιστούμε να κάνετε προεργασία αφαίρεσης αυτών των λεκέδων πριν τοποθετήσετε τα ρούχα στο πλυντήριο.

Διατίθενται ειδικά αφαιρετικά λεκέδων. Χρησιμοποιήστε το κατάλληλο αφαιρετικό για τον τύπο του λεκέ και του υφάσματος.

Μην ψεκάζετε αφαιρετικό λεκέ σε ρούχα που βρίσκονται κοντά στη συσκευή, γιατί είναι διαβρωτικό για τα πλαστικά μέρη.



16.3 Τύπος και ποσότητα απορρυπαντικού

Η επιλογή του απορρυπαντικού και η χρήση των σωστών ποσοτήτων επηρεάζουν την απόδοση πλύσης αλλά και βοηθούν στην αποφυγή σπατάλης και στην προστασία του περιβάλλοντος:

- Χρησιμοποιείτε μόνο απορρυπαντικά και άλλα ενισχυτικά πλύσης κατάλληλα για χρήση σε πλυντήριο ρούχων. Κατ' αρχήν ακολουθήστε αυτούς τους γενικούς κανόνες:
 - απορρυπαντικά σε σκόνη για κάθε τύπο υφάσματος, εκτός από τα ευαίσθητα. Να προτιμάτε απορρυπαντικά σε σκόνη που περιέχουν λευκαντικό για τα λευκά και για την απολύμανση των ρούχων,
 - απορρυπαντικά σε υγρή μορφή, κατά προτίμηση για προγράμματα πλύσης σε χαμηλή θερμοκρασία (μέγ. θερμοκρασία 60 °C), για κάθε τύπο υφάσματος ή ειδικά μόνο για μάλλινα.
- Η επιλογή του απορρυπαντικού και η ποσότητά του εξαρτάται από: τον τύπο των υφασμάτων (ευαίσθητα, μάλλινα, βαμβακερά κ.λπ.), το χρώμα των ρούχων, το μέγεθος του φορτίου,

τον βαθμό λερωμάτος, τη θερμοκρασία πλύσης και τη σκληρότητα του νερού που χρησιμοποιείται.

- Τηρείτε πάντα τις οδηγίες στη συσκευασία των απορρυπαντικών ή άλλων ενισχυτικών πλύσης χωρίς να υπερβαίνετε το μέγιστο υποδεικνυόμενο επίπεδο (**MAX**).
- Μην αναμειγνύετε διαφορετικούς τύπους απορρυπαντικών.
- Χρησιμοποιείτε μικρότερη ποσότητα απορρυπαντικού όταν:
 - τα ρούχα που θα πλύνετε είναι λίγα,
 - τα ρούχα δεν είναι πολύ λερωμένα,
 - δημιουργείται μεγάλη ποσότητα αφρού κατά την πλύση.
- Όταν χρησιμοποιείτε ταμπλέτες απορρυπαντικού, να τις τοποθετείτε πάντα μέσα στον κάδο και όχι στη θήκη απορρυπαντικού.

Η μη επαρκής ποσότητα απορρυπαντικού μπορεί να προκαλέσει:

- μη ικανοποιητικά αποτελέσματα πλύσης,
- γκριζάρισμα των ρούχων,
- λιπαρότητα στα ρούχα,
- μούχλα στη συσκευή.

Η υπερβολική ποσότητα απορρυπαντικού μπορεί να προκαλέσει:

- σαπουνόνερα,
- μειωμένη αποτελεσματικότητα πλύσης,
- ανεπαρκές ξέβγαλμα,
- μεγαλύτερη επίπτωση στο περιβάλλον.

16.4 Οικολογικές συμβουλές

Για να εξοικονομήσετε νερό, ενέργεια και για να συμβάλλετε στην προστασία του περιβάλλοντος, ακολουθήστε τις εξής συμβουλές:

- **Τα κανονικά λερωμένα ρούχα** μπορούν να πλυθούν **χωρίς πρόπλυση** ώστε να εξοικονομήσετε απορρυπαντικό, νερό και χρόνο (επίσης, έτσι προστατεύεται και το περιβάλλον!).
- Η φόρτωση της συσκευής στη **μέγιστη χωρητικότητα που**

υποδεικνύεται για το κάθε πρόγραμμα βοηθά στην μείωση κατανάλωσης ενέργειας και νερού.

- Με κατάλληλη προεργασία, είναι δυνατή η αφαίρεση λεκέδων και ενός μέρους της βρωμιάς, ώστε να μπορούν να πλυθούν τα ρούχα στη συνέχεια σε χαμηλότερη θερμοκρασία.
- Προκειμένου να χρησιμοποιείτε τη σωστή ποσότητα απορρυπαντικού, ανατρέχετε στην ποσότητα που προτείνεται από τον κατασκευαστή του απορρυπαντικού και ελέγξτε τη σκληρότητα νερού του οικιακού σας συστήματος. Ανατρέξτε στην ενότητα «Σκληρότητα νερού».
- Ρυθμίστε τη **μέγιστη δυνατή ταχύτητα στυψίματος** για το επιλεγμένο πρόγραμμα για εξοικονόμηση ενέργειας κατά τη φάση στεγνώματος!

16.5 Σκληρότητα νερού

Αν η σκληρότητα του νερού στην περιοχή σας είναι υψηλή ή μέτρια, συνιστάται να χρησιμοποιείτε αποσκληρυντικό νερού για πλυντήρια ρούχων. Σε περιοχές όπου η σκληρότητα του νερού είναι χαμηλή, δεν χρειάζεται να χρησιμοποιείτε αποσκληρυντικό.

Για πληροφορίες σχετικά με τη σκληρότητα του νερού στην περιοχή σας, επικοινωνήστε με την τοπική υπηρεσία ύδρευσης.

Χρησιμοποιείτε τη σωστή ποσότητα αποσκληρυντή νερού. Τηρείτε τις οδηγίες που υπάρχουν στη συσκευασία του προϊόντος.

16.6 Προετοιμασία του κύκλου στεγνώματος

- Ανοίξτε τη βρύση παροχής νερού.
- Ελέγξτε ότι ο σωλήνας αδειάσματος είναι σωστά συνδεδεμένος. Ανατρέξτε στο κεφάλαιο εγκατάστασης για περισσότερες πληροφορίες.
- Για το μέγιστο φορτίο ρούχων των προγραμμάτων στεγνώματος, ανατρέξτε στον πίνακα προγραμμάτων στεγνώματος.





16.7 Ρούχα ακατάλληλα για στέγνωμα

Μην επιλέγετε πρόγραμμα στεγνώματος για τα ακόλουθα:

- Συνθετικές κουρτίνες.
- Ρούχα με μεταλλικά μέρη.
- Καλσόν από νάιλον.
- Παπλώματα καπιτονέ.
- Κλινοσκεπάσματα.
- Πουπουλένια παπλώματα.
- Υπνόσακοι.
- Υφάσματα με υπολείμματα από σπρέι μαλλιών, ασετόν ή παρόμοια διαλύματα.
- Ρούχα με αφρώδες ελαστικό ή υλικά παρόμοια με το αφρώδες ελαστικό.

16.8 Ετικέτες ρούχων

Όταν στεγνώνετε τα ρούχα, τηρείτε τις υποδείξεις στις ετικέτες των κατασκευαστών:

-  = Το είδος αυτό μπορεί να στεγνώσει σε στεγνωτήριο
-  = Ο κύκλος στεγνώματος πραγματοποιείται σε υψηλή θερμοκρασία
-  = Ο κύκλος στεγνώματος πραγματοποιείται σε μειωμένη θερμοκρασία
-  = Το είδος αυτό δεν επιτρέπεται να στεγνώσει σε στεγνωτήριο.

16.9 Διάρκεια κύκλου στεγνώματος

Ο χρόνος στεγνώματος μπορεί να μεταβληθεί ανάλογα με:

- την ταχύτητα του τελευταίου στυψίματος
- το βαθμό στεγνώματος
- τον τύπο των ρούχων

- το βάρος του φορτίου

16.10 Επιπλέον στέγνωμα

Αν τα ρούχα είναι ακόμη νωπά στο τέλος του προγράμματος στεγνώματος, επιλέξτε ξανά ένα σύντομο κύκλο στεγνώματος.



ΠΡΟΕΙΔΟΠΟΙΗΣΗ!
Για την αποφυγή τσαλακώματος και συρρίκνωσης, μη στεγνώνετε υπερβολικά τα ρούχα.

16.11 Γενικές συμβουλές

Ανατρέξτε στον πίνακα «Στέγνωμα Καθορισμένου Χρόνου» για να δείτε τους μέσους χρόνους στεγνώματος. Η εμπειρία θα συμβάλλει στο να στεγνώνετε τα ρούχα σας καλύτερα. Σημειώστε τη διάρκεια προηγούμενων κύκλων που έχουν εκτελεστεί.

Για να αποφύγετε τα φορτία στατικού ηλεκτρισμού στο τέλος του κύκλου στεγνώματος:

1. Χρησιμοποιείτε μαλακτικό στον κύκλο πλύσης.
2. Χρησιμοποιείτε κάποιο ειδικό προϊόν περιποίησης ρούχων για στεγνωτήρια.
3. Μη ρίχνετε απορρυπαντικό ή μαλακτικό πριν από τον κύκλο στεγνώματος.
4. Μη στεγνώνετε σκληρά και μαλακά υφάσματα μαζί, ώστε να αποφύγετε την φθορά των μαλακών υφασμάτων.
5. Αφαιρείτε όλα τα αντικείμενα από τις τσέπες των ρούχων, ειδικά αυτά που λιώνουν.

Μόλις ολοκληρωθεί το πρόγραμμα στεγνώματος, αφαιρέστε σύντομα τα ρούχα.

17. ΦΡΟΝΤΙΔΑ ΚΑΙ ΚΑΘΑΡΙΣΜΑ



ΠΡΟΕΙΔΟΠΟΙΗΣΗ!
Ανατρέξτε στα κεφάλαια σχετικά με την Ασφάλεια.

17.1 Περιοδικό πρόγραμμα καθαρισμού

Το περιοδικό καθάρισμα βοηθά να παρατείνετε τη διάρκεια ζωής της συσκευής σας.

Μετά από κάθε κύκλο, αφήνετε την πόρτα και τη θήκη απορρυπαντικού ελαφρώς ανοικτά ώστε να κυκλοφορεί αέρας και να στεγνώνει την υγρασία στο εσωτερικό της συσκευής: αυτό αποτρέπει τον σχηματισμό μυκήτων και δυσάρεστων οσμών.

Αν η συσκευή δεν χρησιμοποιείται για μεγάλο χρονικό διάστημα: κλείστε τη βρύση του νερού και αποσυνδέστε τη συσκευή από την πρίζα.

Ενδεικτικό περιοδικό πρόγραμμα καθαρισμού:

Αφαίρεση Αλάτων	Δύο φορές τον χρόνο
Πλύση συντήρησης	Μία φορά τον μήνα
Καθαρισμός του λάστιχου της πόρτας	Κάθε δύο μήνες
Καθαρισμός του κάδου	Κάθε δύο μήνες
Αφαίρεση χνουδιού μέσα από τον κάδο	Δύο φορές τον μήνα ¹⁾
Καθαρισμός της θήκης απορρυπαντικού	Κάθε δύο μήνες
Κύριο φίλτρο αέρα	Μετά από κάθε κύκλο
Δευτερεύον φίλτρο αέρα	Όταν αναβοσβήνει η ένδειξη 
Καθαρισμός του φίλτρου της αντλίας αδειάσματος	Δύο φορές τον χρόνο
Καθαρισμός του σωλήνα παροχής και του φίλτρου της βαλβίδας	Δύο φορές τον χρόνο

¹⁾ Ανατρέξτε στο κεφάλαιο «Χνουδία στα υφάσματα».

Οι παρακάτω παράγραφοι εξηγούν πώς πρέπει να καθαρίζετε το κάθε εξάρτημα.

17.2 Αφαίρεση ξένων αντικειμένων

 Βεβαιωθείτε ότι οι τσέπες είναι άδειες και ότι όλα τα λυτά αντικείμενα είναι δεμένα προτού εκτελέσετε τον κύκλο. Ανατρέξτε στο κεφάλαιο «Φορτίο ρούχων» στην ενότητα «Υποδείξεις και συμβουλές».

Αφαιρέστε τυχόν ξένα αντικείμενα (όπως μεταλλικά κλιπ, κουμπιά, νομίσματα, κ.λπ.) που μπορεί να βρείτε στο λάστιχο της πόρτας, στα φίλτρα και στον κάδο. Ανατρέξτε στις παραγράφους «Λάστιχο πόρτας με παγίδα διπλού χείλους», «Καθάρισμα του κάδου», «Καθάρισμα της αντλίας αδειάσματος» και «Καθάρισμα του σωλήνα παροχής και του φίλτρου της βαλβίδας». Αν χρειαστεί, επικοινωνήστε με το Εξουσιοδοτημένο Κέντρο Σέρβις.

17.3 Εξωτερικό καθάρισμα

Καθαρίζετε τη συσκευή μόνο με ήπιο σαπούνι και χλιαρό νερό. Σκουπίζετε καλά όλες τις επιφάνειες.

Μη χρησιμοποιείτε σφουγγαράκια ή υλικά που χαράσσουν.



ΠΡΟΣΟΧΗ!

Μη χρησιμοποιείτε οινόπνευμα, διαλυτικά ή χημικά προϊόντα.



ΠΡΟΣΟΧΗ!

Μην καθαρίζετε τις μεταλλικές επιφάνειες με απορρυπαντικό που έχει βάση τη χλωρίνη.

17.4 Αφαίρεση αλάτων

 Αν η σκληρότητα του νερού στην περιοχή σας είναι υψηλή ή μέτρια, συνιστάται να χρησιμοποιείτε αποσκληρυντικό νερού για πλυντήρια ρούχων.

Ελέγχετε τακτικά τον κάδο για άλατα.

Τα συνηθισμένα απορρυπαντικά περιέχουν ήδη ουσίες αποσκληρυνσης του νερού, αλλά συνιστούμε κατά διαστήματα να εκτελείτε έναν κύκλο με άδειο κάδο και κάποιο αποσκληρυντικό νερού.

- i** Τηρείτε πάντα τις οδηγίες που υπάρχουν στη συσκευασία του προϊόντος.

17.5 Πλύση συντήρησης

Η επαναλαμβανόμενη και παρατεταμένη χρήση προγραμμάτων χαμηλής θερμοκρασίας μπορεί να προκαλέσει επικαθίσεις απορρυπαντικού, υπολείμματα χνουδιών και ανάπτυξη βακτηρίων στο εσωτερικό του κάδου. Έτσι μπορεί να δημιουργηθούν δυσάρεστες οσμές και μύκητες.

Για την εξάλειψη αυτών των επικαθίσεων και την υγιεινή του εσωτερικού τμήματος της συσκευής, εκτελείτε τακτικά μια πλύση συντήρησης (τουλάχιστον μία φορά το μήνα):

1. Βγάλτε όλα τα ρούχα από τον κάδο.
2. Εκτελέστε ένα πρόγραμμα για βαμβακερά στη μέγιστη θερμοκρασία με μια μικρή ποσότητα απορρυπαντικού σε σκόνη ή, αν είναι διαθέσιμο, εκτελέστε το πρόγραμμα Καθαρισμός Κάδου.

17.6 Λάστιχο της πόρτας

Αυτή η συσκευή είναι σχεδιασμένη με **αυτοκαθαριζόμενο σύστημα αποστράγγισης**, ώστε οι ελαφριές ίνες χνουδιού που πέφτουν από τα ρούχα να αποστραγγίζονται με το νερό. Ελέγχετε τακτικά το λάστιχο. Νομίσματα, κουμπιά και άλλα μικρά αντικείμενα μπορούν να ανακτηθούν στο τέλος του κύκλου.

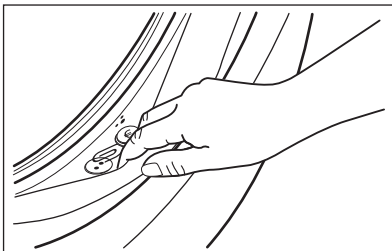

Καθαρίστε το όταν απαιτείται, χρησιμοποιώντας καθαριστική κρέμα με αμμωνία χωρίς να γρατζουνίσετε την επιφάνεια του λάστιχου.

- i** Τηρείτε πάντα τις οδηγίες που υπάρχουν στη συσκευασία του προϊόντος.

17.7 Καθάρισμα του κάδου

Ελέγχετε τακτικά τον κάδο για την αποφυγή ανεπιθύμητων επικαθίσεων. Επικαθίσεις σκουριάς στον κάδο μπορεί να δημιουργηθούν από σκουριασμένα ξένα σώματα στην πλύση ή από το νερό της παροχής νερού που περιέχει σίδηρο.

Καθαρίζετε τον κάδο με ειδικά προϊόντα για ανοξείδωτο ασάλι.

- i** Τηρείτε πάντα τις οδηγίες που υπάρχουν στη συσκευασία του προϊόντος. Μην καθαρίζετε τον κάδο με όξινα αποσκληρυντικά προϊόντα, αποξεστικά προϊόντα που περιέχουν χλωρίο ή σίδηρο ή ασάλι.

Για ένα σχολαστικό καθαρίσμα:

1. Καθαρίζετε τον κάδο με ειδικά προϊόντα για ανοξείδωτο ασάλι.

- i** Τηρείτε πάντα τις οδηγίες που υπάρχουν στη συσκευασία του προϊόντος.

2. Εκτελέστε ένα σύντομο πρόγραμμα για βαμβακερά σε υψηλή θερμοκρασία, με άδειο κάδο και μικρή ποσότητα απορρυπαντικού σε σκόνη ή, αν είναι διαθέσιμο, εκτελέστε το πρόγραμμα Καθαρισμός Κάδου.

17.8 Καθαρισμός της θήκης απορρυπαντικού

Για την αποφυγή πιθανών επικαθίσεων ξηρού απορρυπαντικού ή πηγμένου μαλακτικού ή/και τον σχηματισμό μούχλας στο συρτάρι της θήκης απορρυπαντικού, σε αραιά διαστήματα ακολουθείτε την παρακάτω διαδικασία καθαρισμού:

1. Ανοίξτε το συρτάρι. Πιέστε την αρπάγη προς τα κάτω όπως

υποδεικνύεται στην εικόνα και τραβήξτε το προς τα έξω.

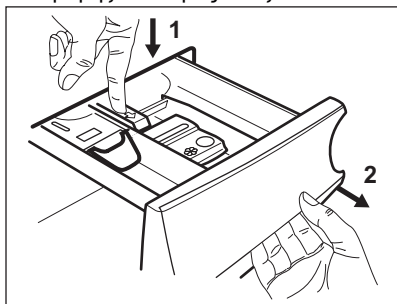

2. Αφαιρέστε το επάνω μέρος της θήκης προσθετικού πλύσης για ευκολότερο καθαρίσµα και ξεπλύνετέ το µε τρεχούµενο χλιαρό νερό, για να αποµακρύνετε τυχόν ίχνη συσσωρευµένου απορρυπαντικού. Αφού το καθαρίσετε, ξανατοποθετήστε το επάνω µέρος στη θέση του.

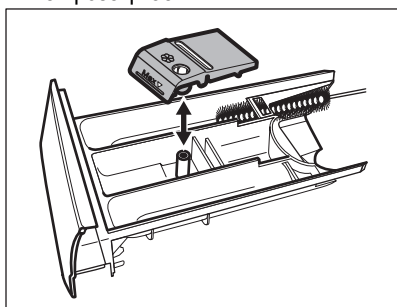

3. Φροντίστε να αποµακρύνετε κάθε υπόλειµµα απορρυπαντικού από το επάνω και κάτω µέρος της υποδοχής. Καθαρίστε την υποδοχή µε µια µικρή βούρτσα.

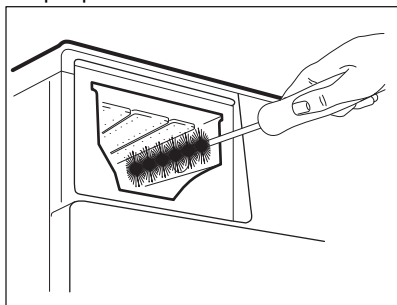

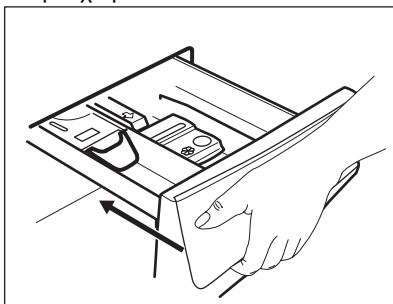

4. Εισαγάγετε το συρτάρι απορρυπαντικού στις ράγες οδηγούς και κλείστε το. Εκτελέστε το

πρόγραµµα ξεβγάλµατος χωρίς ρούχα µέσα στον κάδο.



17.9 Καθάρισμα των φίλτρων αέρα

Τα φίλτρα αέρα συλλέγουν το χνούδι των ρούχων. Το χνούδι συνήθως εμφανίζεται όταν τα ρούχα στεγνώνονται σε πλυντήριο-στεγνωτήριο.

- Στο τέλος κάθε κύκλου στεγνώµατος, στην οθόνη ανάβει η ένδειξη  υποδεικνύοντας ότι το **κύριο φίλτρο αέρα** πρέπει να καθαριστεί (βλέπε εικόνες 1 έως 5). Ενεργοποιείται το ηχητικό σήµα.
- Η ένδειξη  ενδέχεται να αναβοσβήνει περιστασιακά για να σας υπενθυμίσει ότι και τα δύο φίλτρα αέρος πρέπει να καθαριστούν: το **κύριο φίλτρο αέρα** και το **δευτερεύον φίλτρο αέρα** (για το δευτερεύον φίλτρο, βλέπε εικόνες 6 έως 8). Ενεργοποιείται το ηχητικό σήµα.

Για να επιτύχετε την καλύτερη δυνατή απόδοση στεγνώµατος, καθαρίζετε συχνά τα φίλτρα αέρα. Τα φραγµένα φίλτρα επιµηκύνουν τους κύκλους και αυξάνουν την κατανάλωση ενέργειας.



ΠΡΟΕΙΔΟΠΟΙΗΣΗ!

Μη χρησιµοποιείτε νερό για να καθαρίσετε τα φίλτρα ώστε να αποφευχθεί η ροή πλαστικών ινών στο νερό και στο περιβάλλον. Πετάτε τα χνούδια στον κάδο απορριµμάτων.

1. Σπρώξτε το άγκιστρο για να ανοίξετε το κύριο φίλτρο αέρα.

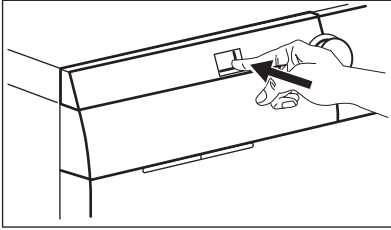

2. Τραβήξτε έξω το κύριο φίλτρο αέρα.

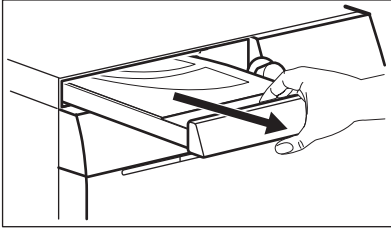

3. Ανοίξτε το κάλυμμα του κύριου φίλτρου αέρα τραβώντας το προς τα πάνω.

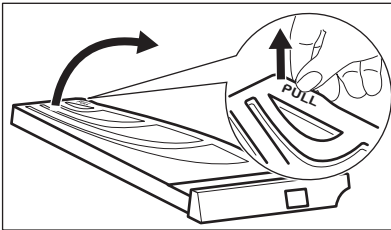

4. Καθαρίστε το κύριο φίλτρο αέρα με το χέρι σας και αν είναι απαραίτητο, με μια ηλεκτρική σκούπα. Πετάτε τα χνούδια στον κάδο απορριμμάτων.

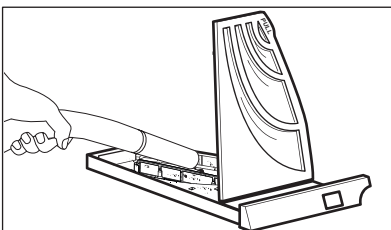
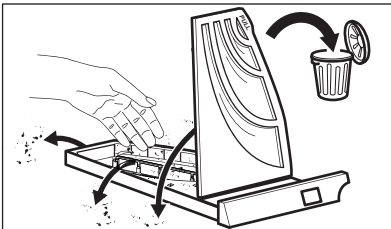

5. Κλείστε το κάλυμμα του κύριου φίλτρου αέρα.

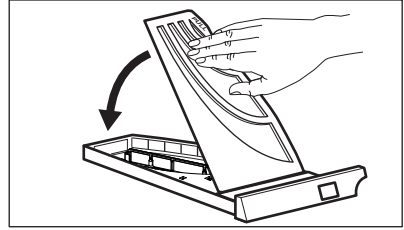

6. Τραβήξτε έξω το δευτερεύον φίλτρο.

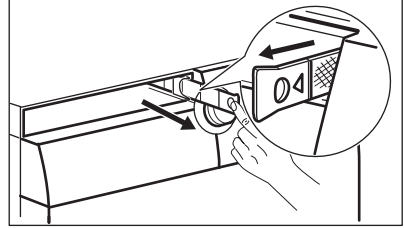

7. Καθαρίστε το δευτερεύον φίλτρο αέρα με το χέρι σας και αν είναι απαραίτητο, με μια ηλεκτρική σκούπα. Πετάτε τα χνούδια στον κάδο απορριμμάτων.

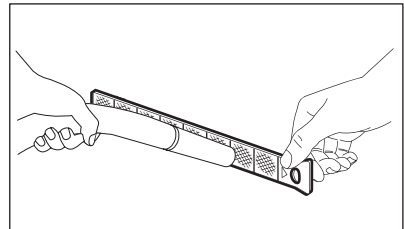
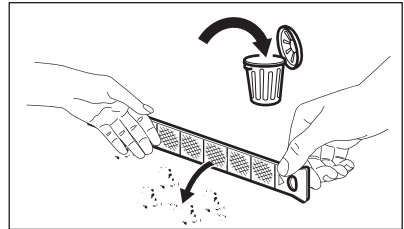

8. Εισαγάγετε πάλι το δευτερεύον φίλτρο αέρα.

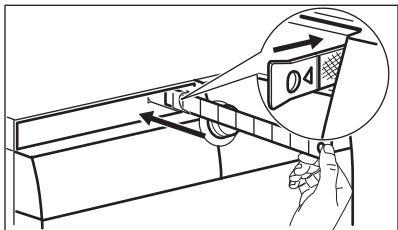

9. Εισαγάγετε πάλι το κύριο φίλτρο αέρα και κλείστε το καλά.

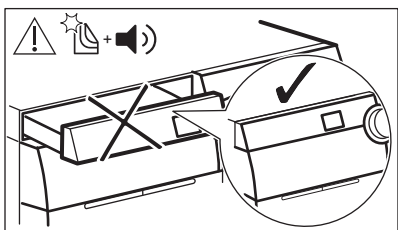
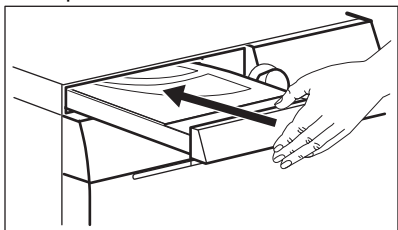

ΠΡΟΕΙΔΟΠΟΙΗΣΗ!

Η υποδοχή του κύριου φίλτρου αέρα δεν πρέπει να φράσσεται από κανένα αντικείμενο.



Αν πραγματοποιείτε μόνο πλύση με το πλυντήριο-στεγνωτήριο σας, είναι φυσιολογικό να εντοπίζετε λίγη υγρασία στο κύριο φίλτρο αέρα.

17.10 Καθαρισμός της αντλίας αδειάσματος



ΠΡΟΕΙΔΟΠΟΙΗΣΗ!

Αποσυνδέστε το φις τροφοδοσίας από την πρίζα.



Ελέγχετε τακτικά το φίλτρο της αντλίας αδειάσματος και βεβαιωθείτε ότι είναι καθαρό.

Καθαρίστε την αντλία αδειάσματος, εάν:

- Η συσκευή δεν αδειάζει το νερό.
- Ο κάδος δεν περιστρέφεται.
- Ακούγεται ένας ασυνήθιστος θόρυβος από τη συσκευή λόγω φραγής της αντλίας αδειάσματος.
- Στην οθόνη εμφανίζεται ο κωδικός βλάβης **E20**.



ΠΡΟΕΙΔΟΠΟΙΗΣΗ!

- Μην αφαιρείτε το φίλτρο ενώ η συσκευή βρίσκεται σε λειτουργία.
- Μην καθαρίζετε την αντλία εάν το νερό στο εσωτερικό της συσκευής είναι ζεστό. Περιμένετε μέχρι το νερό να κρυώσει



ΠΡΟΕΙΔΟΠΟΙΗΣΗ!

Κάθε φορά που εκτελείτε το ειδικό πρόγραμμα **CLE** για να αφαιρέσετε τα χνούδια, να καθαρίζετε μετά το φίλτρο αδειάσματος.

Ακολουθήστε την παρακάτω διαδικασία για να καθαρίσετε την αντλία:

1. Ανοίξτε το κάλυμμα της αντλίας.

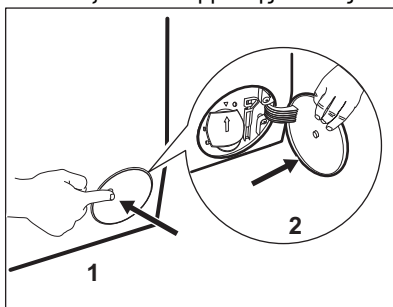

2. Τοποθετήστε ένα κατάλληλο δοχείο κάτω από το σημείο πρόσβασης της αντλίας αδειάσματος για να συλλέξετε το νερό που θα τρέξει.
3. Ανοίξτε το στόμιο προς τα κάτω. Να έχετε πάντα πρόχειρο ένα πανί για να σκουπίσετε το νερό που τυχόν τρέξει κατά την αφαίρεση του φίλτρου.

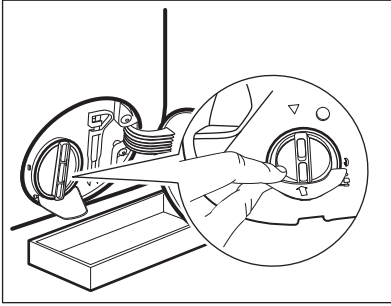

4. Στρέψτε το φίλτρο 180 μοίρες προς τα αριστερά για να το ανοίξετε, χωρίς να το αφαιρέσετε. Αφήστε το νερό να τρέξει.

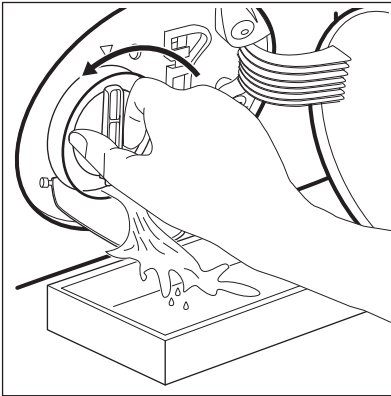

5. Όταν γεμίσει το δοχείο με νερό, στρέψτε το φίλτρο στην αρχική του θέση και αδειάστε το δοχείο.
6. Επαναλάβετε τα βήματα 4 και 5 μέχρι το νερό να σταματήσει να τρέχει.
7. Στρέψτε το φίλτρο προς τα αριστερά για να το αφαιρέσετε.

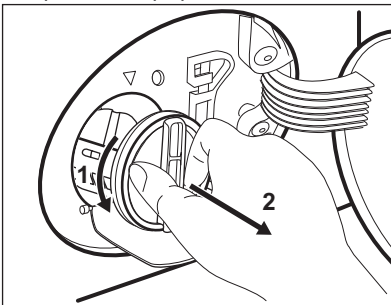

8. Εάν είναι απαραίτητο, αφαιρέστε χνούδια και αντικείμενα από την υποδοχή του φίλτρου.

9. Βεβαιωθείτε ότι η φτερωτή της αντλίας μπορεί να περιστρέφεται. Εάν δεν περιστρέφεται, επικοινωνήστε με το Εξουσιοδοτημένο Κέντρο Σέρβις.

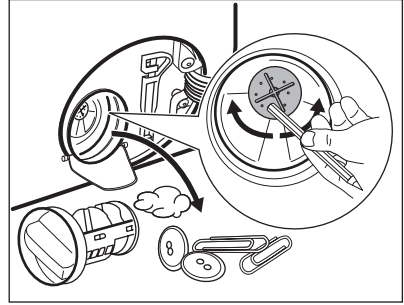

10. Καθαρίστε το φίλτρο με τρεχούμενο νερό.

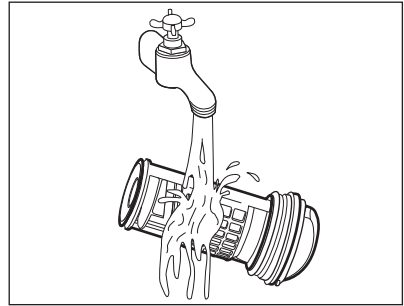

11. Τοποθετήστε και πάλι το φίλτρο στους ειδικούς οδηγούς περιστρέφοντάς το δεξιόστροφα. Βεβαιωθείτε ότι έχετε σφίξει καλά το φίλτρο, για την αποτροπή διαρροών.

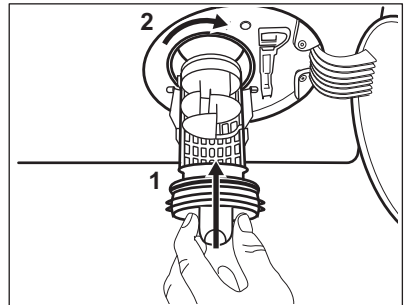

12. Κλείστε το κάλυμμα της αντλίας.

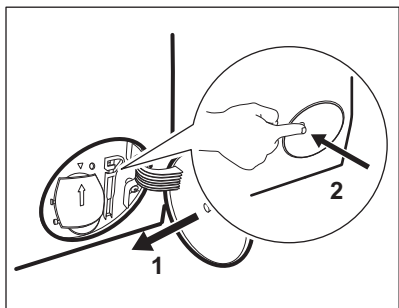

Όταν αδειάζετε το νερό με τη διαδικασία αδειάσματος νερού έκτακτης ανάγκης, πρέπει να ενεργοποιήσετε το σύστημα αδειάσματος ξανά:

- a. Τοποθετήστε 2 λίτρα νερό στη θήκη κύριας πλύσης της θήκης απορρυπαντικού.
- b. Ξεκινήστε το πρόγραμμα για να αδειάσετε το νερό.

17.11 Καθάρισμα του φίλτρου σωλήνα παροχής και του φίλτρου βαλβίδας

Μπορεί να απαιτείται ο καθαρισμός των φίλτρων όταν:

- Η συσκευή δεν γεμίζει με νερό.
- Η συσκευή χρειάζεται πολλή ώρα για να γεμίσει με νερό.
- Η ένδειξη του κουμπιού Έναρξη/Παύση αναβοσβήνει και στην οθόνη εμφανίζεται η σχετική βλάβη. Ανατρέξτε στο κεφάλαιο «Αντιμετώπιση προβλημάτων».

Για να καθαρίσετε τα φίλτρα παροχής νερού:

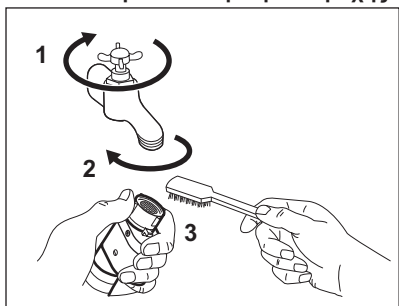

- Κλείστε τη βρύση παροχής νερού.
- Αφαιρέστε τον σωλήνα από τη βρύση παροχής νερού.
- Καθαρίστε το φίλτρο του σωλήνα παροχής με μια σκληρή βούρτσα.

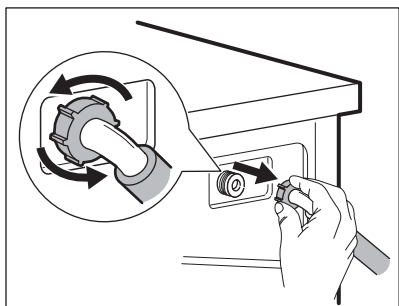

- Αφαιρέστε τον σωλήνα παροχής που βρίσκεται στο πίσω μέρος της συσκευής.

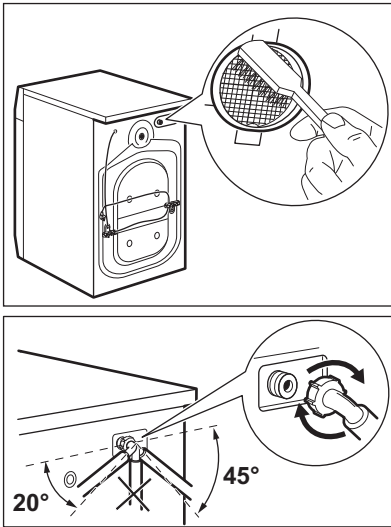

- Καθαρίστε το φίλτρο της βαλβίδας με μια σκληρή βούρτσα ή με μια πετσέτα.
- Τοποθετήστε τον σωλήνα παροχής ξανά στη θέση του. Βεβαιωθείτε ότι οι σύνδεσμοι είναι καλά σφιγμένοι, για την αποτροπή διαρροών.
- Ανοίξτε τη βρύση παροχής νερού.

17.12 Διαδικασία αδειάσματος νερού έκτακτης ανάγκης

Εάν η συσκευή δεν μπορεί να αδειάσει το νερό, ακολουθήστε την ίδια διαδικασία η οποία περιγράφεται στην παράγραφο «Καθάρισμα της αντλίας αδειάσματος». Εάν απαιτείται, καθαρίστε την αντλία.

Όταν αδειάζετε το νερό με τη διαδικασία αδειάσματος νερού έκτακτης ανάγκης, πρέπει να ενεργοποιήσετε το σύστημα αδειάσματος ξανά:

1. Τοποθετήστε 2 λίτρα νερό στη θήκη κύριας πλύσης της θήκης απορρυπαντικού.
2. Ξεκινήστε το πρόγραμμα για να αδειάσετε το νερό.

17.13 Προστασία από τον πάγο

Εάν η συσκευή είναι εγκατεστημένη σε χώρο όπου η θερμοκρασία μπορεί να φτάσει κοντά στους 0 °C ή πιο κάτω, αφαιρέστε το υπολειπόμενο νερό από τον σωλήνα παροχής και από την αντλία αδειάσματος.

1. Αποσυνδέστε το φινιρ τροφοδοσίας από την πρίζα.
2. Κλείστε τη βρύση παροχής νερού.
3. Τοποθετήστε τα δύο άκρα του σωλήνα παροχής σε μια λεκάνη και αφήστε το νερό να τρέξει από το σωλήνα.
4. Αδειάστε την αντλία αδειάσματος. Ανατρέξτε στη διαδικασία αδειάσματος νερού έκτακτης ανάγκης.
5. Όταν η αντλία αδειάσματος είναι κενή, τοποθετήστε ξανά το σωλήνα παροχής.



ΠΡΟΕΙΔΟΠΟΙΗΣΗ!

Βεβαιωθείτε ότι η θερμοκρασία είναι υψηλότερη από 5 °C και ότι το νερό ρέει από τη βρύση προτού χρησιμοποιήσετε ξανά τη συσκευή. Ο κατασκευαστής δεν ευθύνεται για βλάβες που οφείλονται σε χαμηλές θερμοκρασίες.

18. ΑΝΤΙΜΕΤΩΠΙΣΗ ΠΡΟΒΛΗΜΑΤΩΝ



ΠΡΟΕΙΔΟΠΟΙΗΣΗ!
Ανατρέξτε στα κεφάλαια σχετικά με την Ασφάλεια.

18.1 Κωδικός Βλάβης και Πιθανές βλάβες

Η συσκευή δεν ξεκινά ή σταματά κατά τη λειτουργία. Αρχικά προσπαθήστε να βρείτε τρόπο να αντιμετωπίσετε το πρόβλημα (ανατρέξτε στους πίνακες).



ΠΡΟΕΙΔΟΠΟΙΗΣΗ!
Πριν από την εκτέλεση οποιουδήποτε ελέγχου, απενεργοποιείτε τη συσκευή.

Με ορισμένα προβλήματα, στην οθόνη εμφανίζεται ένας κωδικός συναγερμού και το κουμπί Έναρξη/Παύση  μπορεί να αναβοσβήνει συνεχόμενα:



Αν η συσκευή έχει φορτωθεί υπερβολικά, αφαιρέστε μερικά ρούχα από τον κάδο ή/και πιέζετε την πόρτα ενώ αγγίζετε το κουμπί Έναρξη/Παύση μέχρι η ένδειξη  να σταματήσει να αναβοσβήνει (δείτε την παρακάτω εικόνα).

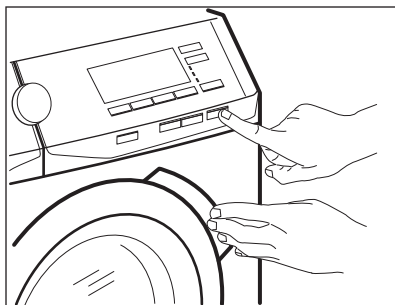

Πρόβλημα	Πιθανή λύση
E 10 Η συσκευή δεν γεμίζει σωστά με νερό.	<ul style="list-style-type: none"> • Βεβαιωθείτε ότι η βρύση είναι ανοιχτή. • Βεβαιωθείτε ότι η πίεση της παροχής νερού δεν είναι πολύ χαμηλή. Για αυτές τις πληροφορίες, επικοινωνήστε με την τοπική αρχή νερού. • Βεβαιωθείτε ότι η βρύση δεν είναι φραγμένη.

<p>Ε20 Η συσκευή δεν αδειάζει το νερό.</p>	<ul style="list-style-type: none"> • Βεβαιωθείτε ότι το σιφόνι του νεροχύτη δεν είναι φραγμένο. • Βεβαιωθείτε ότι ο σωλήνας παροχής δεν έχει συστραφεί, υποστεί ζημιά ή τσακίσει. • Βεβαιωθείτε ότι το φίλτρο του σωλήνα εξόδου δεν είναι φραγμένο. Καθαρίστε το φίλτρο, εάν χρειάζεται. Ανατρέξτε στο κεφάλαιο «Φροντίδα και καθαρισμός». • Βεβαιωθείτε ότι ο σωλήνας αδειάσματος είναι σωστά συνδεδεμένος. • Ρυθμίστε το πρόγραμμα αδειάσματος, εάν ορίσετε μια επιλογή που ολοκληρώνεται με παραμονή νερού στον κάδο.
<p>Ε40 Η πόρτα της συσκευής είναι ανοιχτή ή δεν έχει κλείσει σωστά.</p>	<ul style="list-style-type: none"> • Βεβαιωθείτε ότι η πόρτα έχει κλείσει σωστά.
<p>Ε91 Εσωτερικό σφάλμα. Δεν υπάρχει επικοινωνία μεταξύ των ηλεκτρονικών στοιχείων της συσκευής.</p>	<ul style="list-style-type: none"> • Το πρόγραμμα δεν ολοκληρώθηκε κανονικά ή η συσκευή στάματησε πολύ νωρίς. Απενεργοποιήστε τη συσκευή και ενεργοποιήστε την ξανά. • Εάν ο κωδικός βλάβης εμφανιστεί ξανά, επικοινωνήστε με το Εξουσιοδοτημένο Κέντρο Σέρβις.
<p>ΕΚ0 Η ηλεκτρική τροφοδοσία δεν είναι σταθερή.</p>	<ul style="list-style-type: none"> • Περιμένετε μέχρι να σταθεροποιηθεί η ηλεκτρική τροφοδοσία.
	<ul style="list-style-type: none"> • Βεβαιωθείτε ότι το φίλτρο αέρα έχει καθαριστεί. • Βεβαιωθείτε ότι το φίλτρο αέρα έχει τοποθετηθεί σωστά.

Αν στην οθόνη εμφανίζονται άλλοι κωδικοί βλάβης, απενεργοποιήστε και ενεργοποιήστε τη συσκευή. Εάν το πρόβλημα παραμένει, επικοινωνήστε με το Εξουσιοδοτημένο Κέντρο Σέρβις.
 Σε περίπτωση διαφορετικού προβλήματος με το πλυντήριο ρούχων, ελέγξτε τον παρακάτω πίνακα για πιθανές λύσεις.

Πρόβλημα	Πιθανή λύση
<p>Το πρόγραμμα δεν ξεκινά.</p>	<ul style="list-style-type: none"> • Βεβαιωθείτε ότι το φως τροφοδοσίας είναι συνδεδεμένο στην πρίζα. • Βεβαιωθείτε ότι το καπάκι της συσκευής και η πόρτα του κάδου έχει κλείσει. • Βεβαιωθείτε ότι δεν υπάρχει κατεστραμμένη ασφάλεια στο κιβώτιο ασφαλειών. • Βεβαιωθείτε ότι έχετε αγγίξει το Έναρξη/Παύση . • Αν είναι επιλεγμένη η καθυστέρηση έναρξης, ακυρώστε τη ρύθμιση ή περιμένετε μέχρι το τέλος της αντίστροφης μέτρησης. • Απενεργοποιήστε τη λειτουργία Κλείδωμα Ασφαλείας για Παιδιά, εάν είναι ενεργοποιημένη. • Ελέγξτε τη θέση του διακόπτη στο επιλεγμένο πρόγραμμα.

Πρόβλημα	Πιθανή λύση
Η συσκευή γεμίζει με νερό και κατόπιν αδειάζει αμέσως.	<ul style="list-style-type: none"> Βεβαιωθείτε ότι ο σωλήνας αδειάσματος βρίσκεται στη σωστή θέση. Ο σωλήνας μπορεί να είναι πολύ χαμηλά. Ανατρέξτε στο κεφάλαιο «Οδηγίες εγκατάστασης».
Δεν λειτουργεί η φάση στυσίματος ή ο κύκλος πλυσίματος διαρκεί περισσότερο από ό,τι συνήθως.	<ul style="list-style-type: none"> Βεβαιωθείτε ότι το φίλτρο του σωλήνα εξόδου δεν είναι φραγμένο. Καθαρίστε το φίλτρο, εάν χρειάζεται. Ανατρέξτε στο κεφάλαιο «Φροντίδα και καθαρισμα». Προσαρμόστε χειροκίνητα τα αντικείμενα στον κάδο και εκκινήστε ξανά τη φάση στυσίματος. Αυτό το πρόβλημα μπορεί να προκληθεί από προβλήματα ισορροπίας.
Υπάρχει νερό στο δάπεδο.	<ul style="list-style-type: none"> Βεβαιωθείτε ότι οι σύνδεσμοι των σωλήνων νερού είναι συνδεδεμένοι σωστά και ότι δεν υπάρχουν διαρροές νερού. Βεβαιωθείτε ότι ο σωλήνας παροχής νερού και ο σωλήνας αδειάσματος δεν έχουν φθορές. Βεβαιωθείτε ότι χρησιμοποιείτε το σωστό απορρυπαντικό και στη σωστή ποσότητα.
Δεν μπορείτε να ανοίξετε την πόρτα της συσκευής.	<ul style="list-style-type: none"> Βεβαιωθείτε ότι δεν έχει επιλεγεί ένα πρόγραμμα πλύσης που τελειώνει με παραμονή νερού στον κάδο. Βεβαιωθείτε ότι το πρόγραμμα πλύσης έχει τελειώσει. Βεβαιωθείτε ότι η συσκευή τροφοδοτείται με ρεύμα. Το πρόβλημα αυτό μπορεί να οφείλεται σε βλάβη της συσκευής. Επικοινωνήστε με το Εξουσιοδοτημένο Κέντρο Σέρβις. Αν χρειαστεί να ανοίξετε την πόρτα, διαβάστε προσεκτικά την ενότητα «Επείγον άνοιγμα πόρτας».
Ακούγεται ένας ασυνήθιστος θόρυβος από τη συσκευή και η συσκευή δονείται.	<ul style="list-style-type: none"> Βεβαιωθείτε ότι η οριζόντιωση της συσκευής είναι σωστή. Ανατρέξτε στο κεφάλαιο «Οδηγίες εγκατάστασης». Βεβαιωθείτε ότι έχετε αφαιρέσει τη συσκευασία ή/και τους πείρους μεταφοράς. Ανατρέξτε στο κεφάλαιο «Οδηγίες εγκατάστασης». Προσθέστε περισσότερα ρούχα στον κάδο. Το φορτίο ίσως είναι πολύ μικρό.
Η διάρκεια του προγράμματος αυξάνεται ή μειώνεται κατά την εκτέλεση του προγράμματος.	<ul style="list-style-type: none"> Η ένδειξη ProSense System έχει τη δυνατότητα προσαρμογής της διάρκειας του προγράμματος ανάλογα με τον τύπο και το μέγεθος φορτίου των ρούχων. Ανατρέξτε στην παράγραφο «Ανίχνευση φορτίου ProSense System» στο κεφάλαιο «Καθημερινή χρήση».
Τα αποτελέσματα πλύσης δεν είναι ικανοποιητικά.	<ul style="list-style-type: none"> Αυξήστε την ποσότητα απορρυπαντικού ή χρησιμοποιήστε διαφορετικό απορρυπαντικό. Χρησιμοποιήστε ειδικά προϊόντα για να αφαιρέσετε επίμονους λεκέδες πριν να πλύνετε τα ρούχα. Βεβαιωθείτε ότι έχετε ρυθμίσει τη σωστή θερμοκρασία. Μειώστε το φορτίο των ρούχων.
Υπερβολικός αφρός στον κάδο κατά τη διάρκεια του κύκλου πλύσης.	<ul style="list-style-type: none"> Μειώστε την ποσότητα του απορρυπαντικού.

Πρόβλημα	Πιθανή λύση
Μετά από τον κύκλο πλύσης, υπάρχουν κάποια υπολείμματα απορρυπαντικού στο συρτάρι της θήκης.	<ul style="list-style-type: none"> Βεβαιωθείτε ότι το περὺγιο βρίσκεται στη σωστή θέση (ΠΑΝΩ για απορρυπαντικό σε σκόνη - ΚΑΤΩ για απορρυπαντικό σε υγρή μορφή). Βεβαιωθείτε ότι έχετε χρησιμοποιήσει τη θήκη απορρυπαντικού σύμφωνα με τις ενδείξεις που δίνονται στο παρόν εγχειρίδιο χρήστη.
Μετά από ένα πρόγραμμα ατμού, τα ρούχα είναι μερικώς βρεγμένα.	Βεβαιωθείτε ότι η συσκευή είναι οριζοντιωμένη με ακρίβεια. Προσαρμόστε τη συσκευή ανυψώνοντας ή χαμηλώνοντας τα πόδια.
Η συσκευή δεν στεγνώνει ή δεν στεγνώνει σωστά.	<ul style="list-style-type: none"> Ανοίξτε τη βρύση. Βεβαιωθείτε ότι τα φίλτρα αέρα δεν είναι φραγμένα. Ελέγξτε το πρωτεύον και το δευτερεύον φίλτρο αέρα. Βεβαιωθείτε ότι το φίλτρο αδειάσματος δεν είναι φραγμένο. Μειώστε τον όγκο των ρούχων. Βεβαιωθείτε ότι έχετε ρυθμίσει τον σωστό κύκλο. Εάν χρειάζεται, ρυθμίστε ξανά έναν σύντομο κύκλο στεγνώματος.
Ο κύκλος στεγνώματος είναι πολύ σύντομος.	<ul style="list-style-type: none"> Βεβαιωθείτε ότι τα φίλτρα αέρα έχουν καθαρίσει σωστά. Βεβαιωθείτε ότι το φορτίο ρούχων δεν υπερβαίνει το δηλωμένο φορτίο για το καθορισμένο πρόγραμμα. Βεβαιωθείτε ότι η θερμοκρασία περιβάλλοντος βρίσκεται στο σωστό εύρος.
Τα ρούχα είναι γεμάτα από πολλά χνούδια από διαφορετικά χρώματα.	<p>Τα υφάσματα που πλύθηκαν στον προηγούμενο κύκλο άφησαν χνούδια διαφορετικού χρώματος:</p> <ul style="list-style-type: none"> Η φάση στεγνώματος βοηθάει στην εξάλειψη ορισμένων χνουδιών. Καθαρίστε τα ρούχα με ένα προϊόν αφαίρεσης χνουδιών. <p>Σε περίπτωση υπερβολικής ποσότητας χνουδιών στον κάδο, εκτελέστε το ειδικό πρόγραμμα για να το καθαρίσετε (ανατρέξτε στο κεφάλαιο «Χνούδια στα υφάσματα» για περισσότερες λεπτομέρειες).</p>

Μετά τον έλεγχο, ενεργοποιήστε τη συσκευή. Το πρόγραμμα συνεχίζει από το σημείο της διακοπής. Εάν το πρόβλημα εμφανιστεί ξανά, επικοινωνήστε με το κέντρο Εξουσιοδοτημένου Σέρβις. Τα απαραίτητα στοιχεία για το κέντρο σέρβις βρίσκονται στην πινακίδα τεχνικών χαρακτηριστικών.

18.2 Επείγον άνοιγμα πόρτας

Σε περίπτωση διακοπής ρεύματος ή βλάβης της συσκευής η πόρτα της συσκευής παραμένει κλειδωμένη. Το πρόγραμμα πλύσης συνεχίζει όταν επανέλθει το ρεύμα. Αν η πόρτα παραμένει κλειδωμένη σε περίπτωση βλάβης, είναι δυνατό να την ανοίξετε

χρησιμοποιώντας τη δυνατότητα επείγοντος ξεκλειδώματος της πόρτας. Πρωτού ανοίξετε την πόρτα:



ΠΡΟΣΟΧΗ!
Κίνδυνος εγκαυμάτων!
Βεβαιωθείτε ότι η θερμοκρασία νερού δεν είναι πολύ υψηλή και ότι το φορτίο ρούχων δεν είναι ζεστό. Αν χρειάζεται, περιμένετε μέχρι να κρυσώσουν.



ΠΡΟΣΟΧΗ!
Κίνδυνος τραυματισμού!
Βεβαιωθείτε ότι ο κάδος δεν περιστρέφεται. Αν χρειάζεται, περιμένετε έως ότου σταματήσει να περιστρέφεται ο κάδος.



Βεβαιωθείτε ότι το επίπεδο του νερού στον κάδο δεν είναι πολύ υψηλό. Αν χρειαστεί, προχωρήστε σε επείγουσα διαδικασία αδειάσματος (ανατρέξτε στην ενότητα «Επείγουσα διαδικασία αδειάσματος» στο κεφάλαιο «Φροντίδα και καθαρισμός»).

Για να ανοίξετε την πόρτα, ακολουθήστε την παρακάτω διαδικασία:

1. Πιέστε το κουμπί Ενεργοποίηση/ Απενεργοποίηση  για να απενεργοποιήσετε τη συσκευή.
2. Αποσυνδέστε το φις τροφοδοσίας από την πρίζα.
3. Ανοίξτε το πτερύγιο του φίλτρου.
4. Τραβήξτε μία φορά προς τα κάτω τον μοχλό έκτακτης απασφάλισης. Τραβήξτε τον προς τα κάτω άλλη μια φορά και, ενώ τον κρατάτε στην κάτω θέση, ανοίξτε την πόρτα της συσκευής.

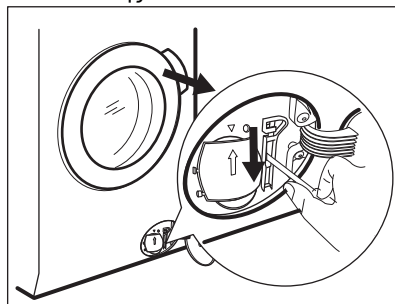

5. Αφαιρέστε το φορτίο ρούχων και, στη συνέχεια, κλείστε την πόρτα της συσκευής.
6. Κλείστε το πτερύγιο του φίλτρου.

19. ΤΙΜΈΣ ΚΑΤΑΝΆΛΩΣΗΣ

19.1 Εισαγωγή

- i** Αυτό το εγχειρίδιο χρήστη παραθέτει δύο διαφορετικούς πίνακες ώστε να βοηθήσει τη σταδιακή μετάβαση από τον έναν κανονισμό στον άλλον.

 - Η οδηγία 96/60/EK, που ισχύει έως την 28η Φεβρουαρίου 2021, σχετίζεται με την ετικέτα κατανάλωσης ενέργειας που αναφέρεται στις τάξεις ενεργειακής απόδοσης από **A** έως **G** μόνο για κύκλους πλύσης και στεγνώματος.
 - Ο Κανονισμός 2019/2023 της ΕΕ, που ισχύει από την 1η Μαρτίου 2021, σχετίζεται με την ετικέτα κατανάλωσης ενέργειας που αναφέρεται στις τάξεις ενεργειακής απόδοσης, ως διπλή κλίμακα από **A** έως **G**, για τον ολοκληρωμένο κύκλο πλύσης και στεγνώματος μόνο, όπως ορίζεται από τον Κανονισμό 2019/2014 της ΕΕ.

- i** Ανατρέξτε στον διαδικτυακό σύνδεσμο **www.theenergylabel.eu** για λεπτομέρειες σχετικά με την Ετικέτα Κατανάλωσης Ενέργειας.

- i** Ο κωδικός QR στην ετικέτα κατανάλωσης ενέργειας που παρέχεται με τη συσκευή παρέχει έναν διαδικτυακό σύνδεσμο με πληροφορίες σχετικές με την απόδοση της συσκευής στη βάση δεδομένων EPREL της ΕΕ. Κρατήστε την ετικέτα κατανάλωσης ενέργειας μαζί με το εγχειρίδιο χρήστη και όλα τα άλλα έγγραφα που παρέχονται με τη συσκευή. Μπορείτε επίσης να βρείτε τις ίδιες πληροφορίες στο EPREL χρησιμοποιώντας τον σύνδεσμο **https://eprel.ec.europa.eu** και το όνομα μοντέλου και τον κωδικό προϊόντος που θα βρείτε στην πινακίδα τεχνικών χαρακτηριστικών της συσκευής. Ανατρέξτε στο κεφάλαιο «Περιγραφή προϊόντος» για τη θέση της πινακίδας τεχνικών χαρακτηριστικών.

19.2 Υπόμνημα

kg	Φορτίο ρούχων.	ώ:λλ	Διάρκεια προγράμματος.
kWh	Κατανάλωση ενέργειας.	°C	Θερμοκρασία των ρούχων.
Λίτρα	Κατανάλωση νερού.	rpm	Ταχύτητα στυψίματος.

%	Παραμένουσα υγρασία στο τέλος του κύκλου. Όσο υψηλότερη είναι η ταχύτητα στουψίματος, τόσο υψηλότερος είναι ο θόρυβος και τόσο χαμηλότερη η παραμένουσα υγρασία στο τέλος του κύκλου πλύσης.
---	--

 Οι τιμές και η διάρκεια προγράμματος μπορεί να διαφέρουν ανάλογα με διαφορετικές συνθήκες (π.χ. θερμοκρασία δωματίου, θερμοκρασία νερού και πίεση, μέγεθος φορτίου και τύπος ρούχων, τάση ρεύματος) καθώς επίσης και αν αλλάξετε την προεπιλεγμένη ρύθμιση ενός προγράμματος.

19.3 Σύμφωνα με τον Κανονισμό με αριθμό 2019/2023 της Επιτροπής της ΕΕ

Μόνο πλύσιμο

Eco 40-60 πρό-γραμμα	kg	kWh	Λίτρα	ώ:ΛΛ	%	°C	rpm ¹⁾
Πλήρες φορτίο	9	0.980	60	3:40	52	38	1351
Μισό φορτίο	4.5	0.720	50	2:45	52	38	1351
Ένα τέταρτο φορτίο	2.5	0.335	40	2:45	54	26	1351

¹⁾ Μέγιστη ταχύτητα στουψίματος.

Κύκλος πλύσης και στεγνώματος

Πρόγραμμα Eco 40-60 και βαθμός στεγνώματος Στεγνά για ντουλάπι	kg	kWh	Λίτρα	ώ:ΛΛ	%	°C	rpm ¹⁾
Πλήρες φορτίο	6	3.515	55	9:20	0	39	1351
Μισό φορτίο	3	1.603	43	5:15	0	35	1351

¹⁾ Μέγιστη ταχύτητα στουψίματος.

19.4 Σύμφωνα με την Οδηγία 96/60/EK

Πρόγραμμα εξοικονόμησης ενέργειας για βαμβακερά	Φορτίο (kg)	Κατανάλωση ενέργειας (kWh)	Κατανάλωση νερού (λίτρα)	Διάρκεια προγράμματος κατά προσέγγιση (λεπτά)
Eco 40-60 στους 60 °C	9	0.95	75	300

19.5 Συνηθισμένα προγράμματα - Μόνο πλύση



Αυτές οι τιμές είναι μόνο ενδεικτικές.

Πρόγραμμα	kg	kWh	Λίτρα	ώ:λλ	%	°C	rpm ¹⁾
Βαμβακερά ²⁾ 95°C	9	2.70	90	4:05	52	85	1400
Βαμβακερά 60°C	9	1.60	85	3:50	52	55	1400
Βαμβακερά ³⁾ 20°C	9	0.35	85	3:00	52	20	1400
Συνθετικά 40°C	4	0.80	55	2:15	35	40	1200
Ευαίσθητα ⁴⁾ 30°C	2	0.40	60	1:05	35	30	1200
Μάλλινα 30°C	1.5	0.30	65	1:05	30	30	1200

1) Ένδειξη αναφοράς της ταχύτητας στυψίματος.

2) Κατάλληλο για πλύσιμο πολύ λερωμένων υφασμάτων.

3) Κατάλληλο για πλύσιμο ελαφρώς λερωμένων βαμβακερών.

4) Λειτουργεί επίσης ως σύντομος κύκλος πλύσης για λίγο λερωμένα ρούχα.

19.6 Συνηθισμένα προγράμματα - Πλύση και στέγνωμα





Αυτές οι τιμές είναι μόνο ενδεικτικές.

Πρόγραμμα	kg	kWh	Λίτρα	ώ:λλ	%	°C	rpm ¹⁾
Συνθετικά 40°C	4	2.00	55	5:00	1	40	1200

1) Ένδειξη αναφοράς της ταχύτητας στυψίματος.

20. ΠΕΡΙΒΑΛΛΟΝΤΙΚΑ ΘΕΜΑΤΑ

Ανακυκλώστε τα υλικά που φέρουν το σύμβολο . Τοποθετήστε τα υλικά συσκευασίας σε κατάλληλα δοχεία για ανακύκλωση. Συμβάλετε στην προστασία του περιβάλλοντος και της ανθρώπινης υγείας ανακυκλώνοντας τις άχρηστες ηλεκτρικές και ηλεκτρονικές συσκευές.

Μην απορρίπτετε με τα οικιακά απορρίμματα συσκευές που φέρουν το σύμβολο . Επιστρέψτε το προϊόν στην τοπική σας μονάδα ανακύκλωσης ή επικοινωνήστε με τη δημοτική αρχή.

www.aeg.com/shop



157027813-A-372020



AEG