



Bebe Stars[®]
by Gilis

USER'S MANUAL ΟΔΗΓΙΕΣ ΧΡΗΣΗΣ



NEW

Sky

Item 435-02

Montessori Bed

 **EUROPEAN
DESIGN**

Your child's safety depends on you. Proper product's use cannot be assured unless you follow these instructions.

DO NOT USE THIS PRODUCT BEFORE YOU READ AND UNDERSTAND THESE INSTRUCTIONS

Η ασφάλεια του παιδιού σας εξαρτάται από εσάς. Η σωστή χρήση του προϊόντος
προϋποθέτει την ανάγνωση των οδηγιών χρήσης.

ΜΗΝ ΧΡΗΣΙΜΟΠΟΙΗΣΕΤΕ ΤΟ ΠΡΟΪΟΝ ΑΝ ΠΡΩΤΑ ΔΕ ΔΙΑΒΑΣΕΤΕ ΚΑΙ ΚΑΤΑΝΟΗΣΕΤΕ ΠΛΗΡΩΣ ΤΙΣ ΟΔΗΓΙΕΣ

	Pages
List Parts Λίστα Εξαρτημάτων.....	3
Assembly Instructions Οδηγίες Συναρμολόγησης.....	4,5,6,7,8
English.....	9,10
Ελληνικά.....	11,12,13
български.....	14,15,16
Српски.....	17,18,19

PARTS LIST | ΛΙΣΤΑ ΕΞΑΡΤΗΜΑΤΩΝ

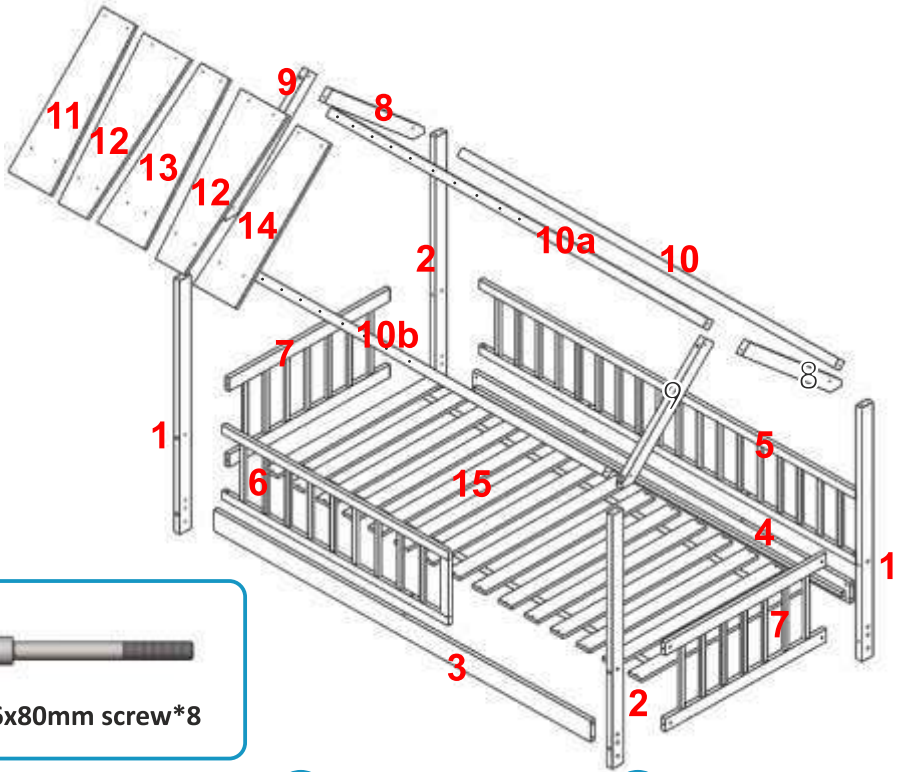

A



6x80mm screw*8

B



6x60mm screw*20

C



6x50mm screw*3

D



Nut*28

E



5x60mm Self tapping screw*4

F

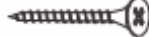

5x80mm Self tapping screw*2

G



8x40mm Wooden pin*4

H



3x30mm Self tapping screw*50

J





Wrench

K





Screwdriver

1



			
6x80mm			
A	8 pcs	D	8 pcs

2

			
6x60mm			
B	8 pcs	D	8 pcs

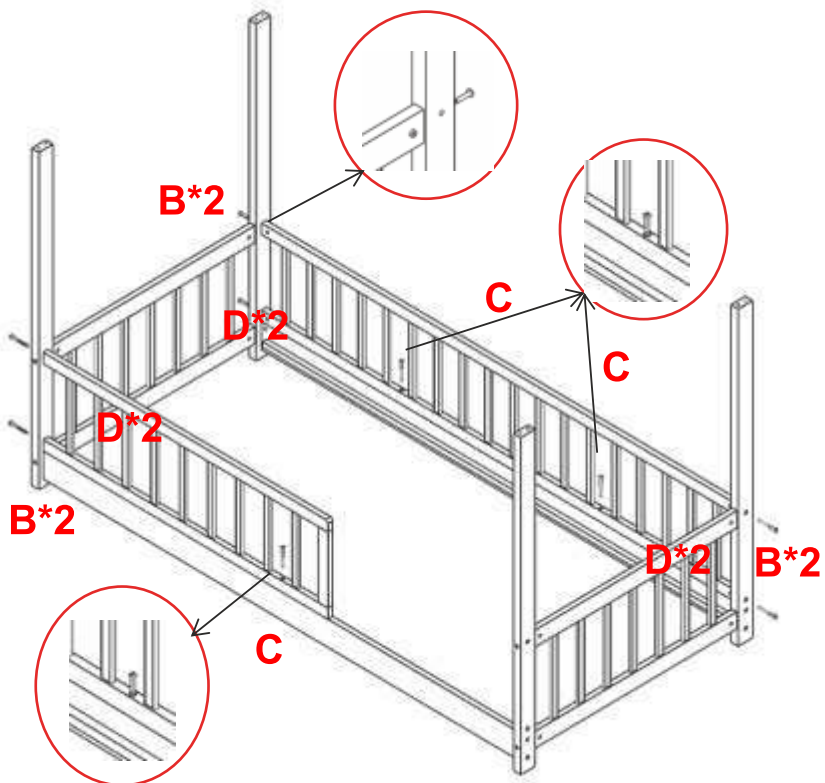
3







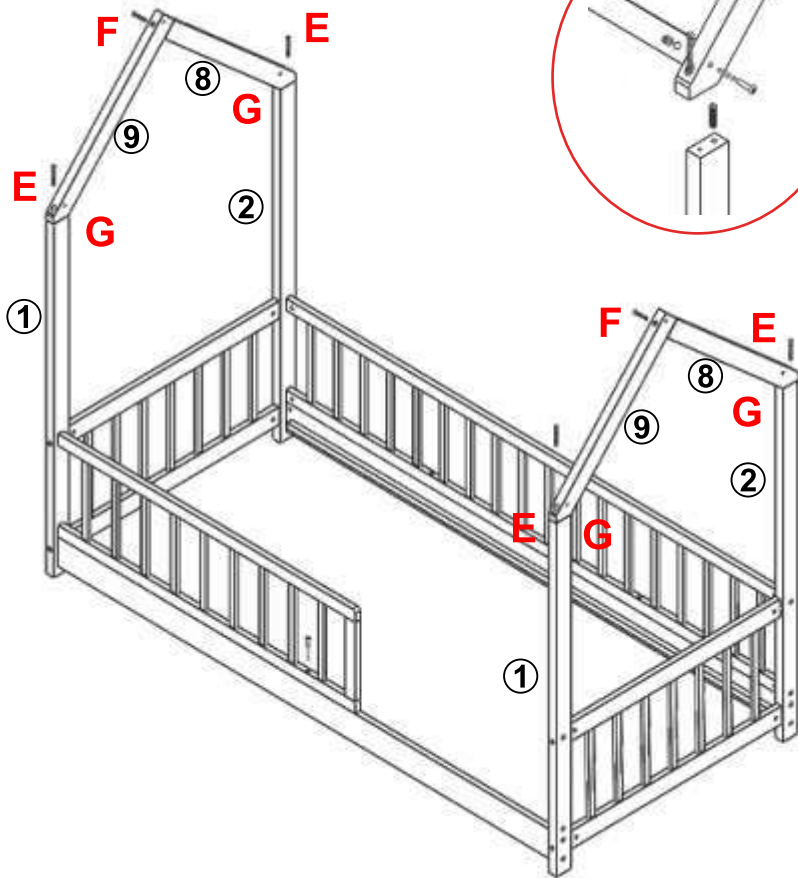

		
6x60mm	6x50mm	
B	6 pcs	C
		D
		6 pcs

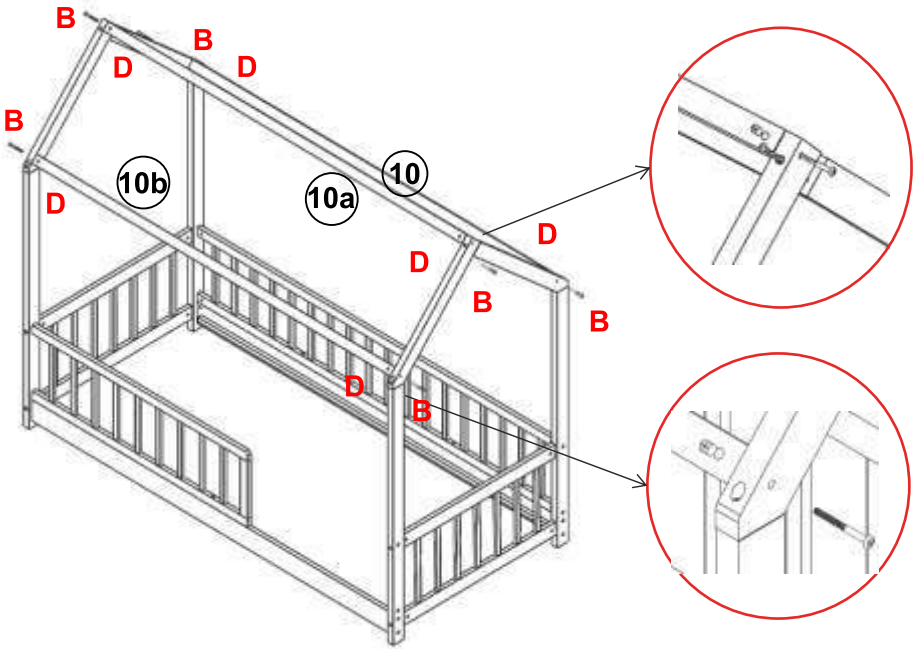
4





5

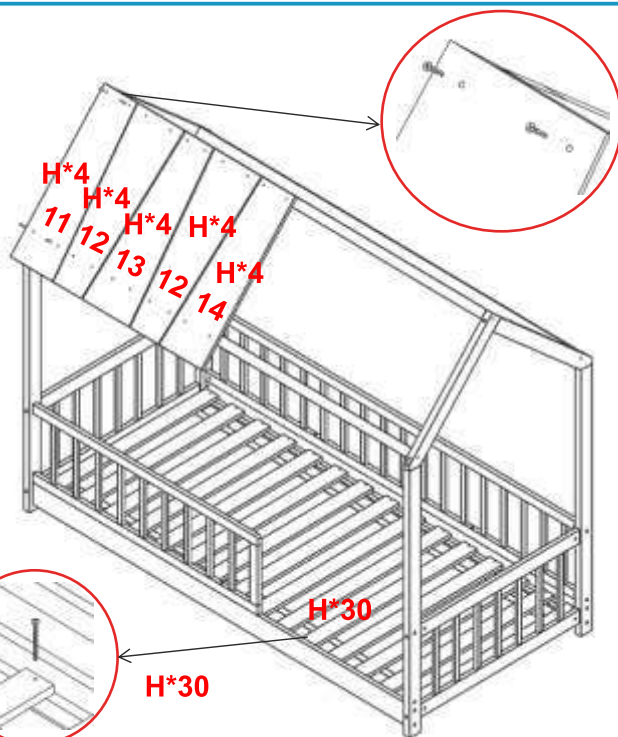

				
5x60mm	5x80mm	6x60mm	8x40mm	
E	4 pcs	F	2 pcs	B
		B	6 pcs	G
				G
				D
				D
				6 pcs

6



	
3x30mm	
H	50 pcs

COMPLETED BED | ΟΛΟΚΛΗΡΩΜΕΝΟ ΚΡΕΒΑΤΙ



IMPORTANT, KEEP FOR FUTURE REFERENCE-READ CAREFULLY

The instructions for use should be followed to the letter, so as not to reduce the level of safety of the product.

WARNING! Do not forget about the risk of fire when the bed is near the fireplace or other sources of fire, such as electric hobs and gas stoves.

WARNING! It should not be placed too close to other furniture or windows, but almost glued to a wall or at a distance of 30cm. between the wall and one side of the bed.

WARNING! Do not leave anything in the bed, or place it near another object that could act as a footrest or cause strangulation or suffocation. For example ropes, blinds or curtains, etc.

WARNING! Do not use the bed if parts are missing or damaged, and use only spare parts approved by the manufacturer. The width and length are predetermined, as it is important that the gaps between the mattress and the sides do not exceed 3cm. This is to minimize the risk of the child being trapped in a vacuum.

WARNING! Do not use more than one mattress on the cot. Use only a manufacturer-approved bed mattress and make sure that the gap on the sides does not exceed 3cm.

The mattress to be used must have dimensions proportional to the technical specifications of the manufacturer. The minimum size of the mattress must be 200x90cm. Be aware that there shall be no gap more than 30mm between the mattress and the sides end ends in any position of the mattress.

All connections must be tightened properly, checked regularly and tightened again when needed. Screws and bolts should not be loose as a child may squeeze parts of the body or climb on their clothes (eg laces, necklaces, baby doll ribbons, etc.). There is a risk of strangulation.

The bed should only be used on a dry, stable and flat surface away from electrical outlets.

If you leave the child unattended in the bed, always make sure that any folding parts of it are locked.

Never move the bed while the child is inside.

Mattress is not included.

CARE & CLEANING

Your furniture can be cleaned by wiping with a damp cloth and drying with a soft clean cloth.

Do not use abrasives, bleach, alcohol or ammonia based household polishes.

Take care when handling or moving. Careless handling can damage wooden furniture.

ASSEMBLY INSTRUCTIONS

1. Connect 1, 2 and 7 with A and D, repeat on both ends.
2. Connect 3 and 4 to the two bed heads with B and D.
3. Install the front and rear guardrails with B and D and reinforce with C. The front guardrail can be installed on the left or right according to personal preference.
4.
 - A. Connect 8 and 9 with F.
 - B. Insert G into the corresponding hole position and then connect 8 and 9 to 1 and 2 with E and fix them.
5. Fix 10, 10a and 10b with B and D. 10a and 10b with shallow holes should face outward to install the board.
6.
 - A. Install 11, 12, 13 and 14 boards with H. If there are reserved shallow holes, install them according to the shallow hole position. The spacing of each board is 1cm, adjustable according to personal preference. When the front guardrail is on the right, the board can also be adjusted to the right for installation.
 - B. Lay the bed board on the edge of the bed and fix it with H.

ΣΗΜΑΝΤΙΚΟ, ΚΡΑΤΗΣΤΕ ΤΙΣ ΟΔΗΓΙΕΣ ΓΙΑ ΜΕΛΛΟΝΤΙΚΗ ΧΡΗΣΗ-ΔΙΑΒΑΣΤΕ ΠΡΟΣΕΚΤΙΚΑ

Οι οδηγίες χρήσης θα πρέπει να τηρούνται κατά γράμμα, προκειμένου να μην μειώνεται το επίπεδο ασφαλείας του προϊόντος.

ΠΡΟΕΙΔΟΠΟΙΗΣΗ! Μην ξεχνάτε τον κίνδυνο πυρκαγιάς όταν το κρεβάτι βρίσκεται κοντά στο τζάκι ή σε άλλες πηγές δυνατής φωτιάς, όπως οι ηλεκτρικές εστίες και οι εστίες γκαζιού.

ΠΡΟΕΙΔΟΠΟΙΗΣΗ! Δεν πρέπει να τοποθετείται πολύ κοντά σε άλλα έπιπλα ή παράθυρα, αλλά κολλητά σχεδόν σε τοίχο ή σε απόσταση 30εκ. ανάμεσα στον τοίχο και τη μία πλευρά του κρεβατιού.

ΠΡΟΕΙΔΟΠΟΙΗΣΗ! Μην αφήνετε τίποτα μέσα στο κρεβάτι, ή μην το τοποθετείτε κοντά σε άλλο αντικείμενο που θα μπορούσε να λειτουργήσει ως σκαλοπάτι για να σκαρφαλώσει ή να προκαλέσει στραγγαλισμό ή ασφυξία. Για παράδειγμα σχοινιά, κορδόνια περσίδων ή κουρτινών κλπ.

ΠΡΟΕΙΔΟΠΟΙΗΣΗ! Μην χρησιμοποιείτε το κρεβάτι αν λείπουν τμήματα ή είναι κατεστραμμένα, και χρησιμοποιείτε μόνο αναλλακτικά εγκεκριμένα από τον κατασκευαστή. Το πλάτος και το μήκος είναι προκαθορισμένα, καθώς είναι σημαντικό τα κενά ανάμεσα στο στρώμα και τα πλαϊνά να μην υπερβαίνουν τα 3εκ. Αυτό έχει ως σκοπό την ελαχιστοποίηση του κινδύνου να παγιδευτεί κάποιο άκρο του παιδιού στο κενό.

ΠΡΟΕΙΔΟΠΟΙΗΣΗ! Μην χρησιμοποιείτε περισσότερα από ένα στρώματα στο κρεβάτι. Χρησιμοποιείτε μόνο εγκεκριμένο από τον κατασκευαστή στρώμα κρεβατιού και φροντίστε ώστε το κενό στις πλευρές να μην υπερβαίνει τα 3εκ.

Το στρώμα που θα χρησιμοποιηθεί πρέπει να έχει διαστάσεις ανάλογες των τεχνικών προδιαγραφών του κατασκευαστή. Το ελάχιστο μέγεθος που μπορεί να χρησιμοποιηθεί είναι 200x90cm. Λάβετε υπόψη ότι δεν πρέπει να υπάρχει διάκενο μεγαλύτερο από 30 mm μεταξύ του στρώματος και των πλευρικών άκρων σε οποιαδήποτε θέση του στρώματος.

Όλες οι συνδέσεις πρέπει να σφίγγονται σωστά, να ελέγχονται τακτικά και να σφίγγονται ξανά όταν χρειάζεται. Οι βίδες και οι κοχλίες δεν πρέπει να είναι χαλαρά γιατί ένα παιδί μπορεί να πιέσει μέρη του σώματος ή να σκαλώσουν τα ρούχα του (π.χ. κορδόνια, κολιέ, κορδέλες για μωρά-κούκλες κ.λπ.). Υπάρχει κίνδυνος στραγγαλισμού.

Το κρεβάτι πρέπει να χρησιμοποιείται μόνο σε στεγνή, σταθερή και επίπεδη επιφάνεια μακριά από ηλεκτρικές πρίζες.

Αν αφήσετε το παιδί χωρίς επίβλεψη στο παιδικό κρεβάτι, πάντα να βεβαιώνετε ότι τυχόν πτυσσόμενα τμήματα του είναι κλειδωμένα.

Ποτέ μην μετακινείτε το κρεβάτι ενώ βρίσκεται μέσα το παιδί.

Το στρώμα δεν συμπεριλαμβάνεται στην συσκευασία.

ΣΥΝΤΗΡΗΣΗ & ΚΑΘΑΡΙΣΜΟΣ

Για να καθαρίσετε το προϊόν, σκουπίστε με ένα νωπό πανί και στη συνέχεια περάστε το με ένα στεγνό μαλακό πανί.

Μην χρησιμοποιείτε προϊόντα που περιέχουν σκληρά χημικά, χλωρίνη, οινόπνευμα ή αμμωνία.

Να είστε προσεκτικοί όταν χειρίζεστε ή μετακινείτε το προϊόν. Ο απρόσεκτος χειρισμός μπορεί να προκαλέσει ζημιά στα ξύλινα έπιπλα.

1. Συνδέστε τα 1, 2 και 7 χρησιμοποιώντας τα εξαρτήματα A και D, επαναλάβετε και στις 2 πλευρές
2. Συνδέστε τα 3 και 4 στα δύο κεφαλάρια με τα εξαρτήματα B και D
3. Εγκαταστήστε τα εμπρός και πίσω κάγκελα με τα εξαρτήματα B και D και ενισχύστε με τα C. Το μπροστινό κάγκελο μπορεί να εγκατασταθεί δεξιά ή αριστερά, ανάλογα με την προτίμησή σας.
4.
 - A. Ενώστε τα 8 και 9 με το F.
 - B. Εισάγετε το G στην αντίστοιχη οπή και ενώστε τα 8 και 9 στα 1 και 2 με τα E και στερεώστε.
5. Στερεώστε τα 10, 10a και 10b με τα εξαρτήματα B και D. Τα 10a και 10b με ρηχές οπές πρέπει να βλέπουν προς τα έξω για να εγκατασταθεί η σανίδα.
6.
 - A. Εγκαταστήστε τις σανίδες 11, 12, 13 και 14 με βίδες H. Εάν υπάρχουν οπές για τις βίδες, τοποθετήστε τις σύμφωνα με τη θέση τους. Το κενό μεταξύ των σανιδών είναι 1 cm, ρυθμιζόμενη ανάλογα με την προτίμησή σας. Όταν το μπροστινό κάγκελο βρίσκεται στα δεξιά, οι σανίδες μπορούν επίσης να εγκατασταθούν δεξιά.
 - B. Τοποθετήστε τη βάση στρώματος στη μέση του σκελετού και στερεώστε την με βίδες H.

ВАЖНО, ЗАПАЗЕТЕ ЗА БЪДЕЩА СПРАВКА – ПРОЧЕТЕТЕ ВНИМАТЕЛНО

Инструкциите за употреба трябва да се следват докрай, за да не се намали нивото на безопасност на продукта.

ВНИМАНИЕ! Не забравяйте за риска от пожар, когато леглото е близо до камината или други източници на огън, като електрически котлони и газови печки.

ВНИМАНИЕ! Не трябва да се поставя твърде близо до други мебели или прозорци, а почти залепен за стена или на разстояние 30 см. между стената и едната страна на леглото.

ВНИМАНИЕ! Не оставяйте нищо в леглото и не го поставяйте близо до друг предмет, който може да служи като опора за крака или да причини удушаване или задушаване. Например въжета, щори или завеси и др.

ВНИМАНИЕ! Не използвайте леглото, ако части липсват или са повредени и използвайте само резервни части, одобрени от производителя. Широчината и дължината са предварително определени, като е важно разстоянието между матрака и страните да не надвишава 3 см. Това е, за да се сведе до минимум рискът детето да остане в капан във вакуум.

ВНИМАНИЕ! Не използвайте повече от един матрак върху кошарата. Използвайте само одобрен от производителя матрак за легло и се уверете, че празнината отстрани не надвишава 3 см.

Матракът, който ще се използва, трябва да е с размери, пропорционални на техническите спецификации на производителя. Минималният размер на матрака трябва да бъде 200x90 см. Имайте предвид, че не трябва да има празнина, по-голяма от 30 mm между матрака и краищата на страните, във всяка позиция на матрака.

Всички връзки трябва да се затегнат правилно, да се проверяват редовно и да се затягат отново, когато е необходимо. Винтовете и болтовете не трябва да са разхлабени, тъй като детето може да притисне части от тялото си или да се покатери по дрехите си (напр. връзки, колиета, панделки за бебешки кукли и др.). Съществува риск от удушаване.

Леглото трябва да се използва само на суха, стабилна и равна повърхност, далеч от електрически контакти.

Ако оставите детето без надзор в леглото, винаги се уверявайте, че всички съгваеми части от него са заключени.

Никога не местете леглото, докато детето е вътре.

Матракът не е включен.

ГРИЖИ И ПОЧИСТВАНЕ

Вашите мебели могат да се почистват чрез избърсване с влажна кърпа и подсушаване с мека чиста кърпа.

Не използвайте абразиви, белина, алкохол или амонячна основа за домакински лакове.

Внимавайте при боравене или преместване. Невнимателното боравене може да повреди дървените мебели.

1. Свържете 1, 2 и 7 с А и D, повторете от двата края.
2. Свържете 3 и 4 към двете глави на леглото с В и D.
3. Инсталирайте предните и задните парапети с В и D и подсилете с С. Предният парапет може да се монтира отляво или отдясно според личните предпочитания.
4.
 - А. Свържете 8 и 9 с F.
 - В. Поставете G в съответната позиция на отвора и след това свържете 8 и 9 към 1 и 2 с E и ги фиксирайте.
5. Фиксирайте 10, 10a и 10b с В и D. 10a и 10b с плитки отвори трябва да са обърнати навън, за да монтирате платката.
6.
 - А. Инсталирайте 11, 12, 13 и 14 дъски с H. Ако има резервирани плитки дупки, монтирайте ги според позицията на плитките дупки. Разстоянието между всяка дъска е 1 см, което се регулира според личните предпочитания. Когато предната мантинела е отдясно, дъската може да се регулира и надясно за монтаж.
 - В. Поставете дъската на леглото на ръба на леглото и я фиксирайте с H.

ВАЖНО, ЧУВАЈТЕ ЗА БУДУЋЕ РЕФЕРЕНЦЕ - ПАЖЉИВО ПРОЧИТАЈТЕ

Упутства за употребу треба строго поштовати, како се не би смањило ниво безбедности производа.

УПОЗОРЕЊЕ! Не заборавите на опасност од пожара када је кревет у близини камина или других извора ватре, као што су електричне плоче за кување и плинске пећи.

УПОЗОРЕЊЕ! Не треба га постављати преблизу другог намештаја или прозора, већ скоро залепити за зид или на удаљености од 30 цм. између зида и једне стране кревета.

УПОЗОРЕЊЕ! Не остављајте ништа у кревету, нити га стављајте у близину неког другог предмета који може да служи као ослонац за ноге или да изазове гушење или гушење. На пример, ужад, ролетне или завесе итд.

УПОЗОРЕЊЕ! Немојте користити кревет ако делови недостају или су оштећени и користите само резервне делове које је одобрио произвођач. Ширина и дужина су унапред одређене, јер је важно да размаци између душека и страница не буду већи од 3 цм. Ово је да би се смањило ризик да дете буде заробљено у вакууму.

УПОЗОРЕЊЕ! Не користите више од једног душека на креветићу. Користите само душек за кревет који је одобрио произвођач и водите рачуна да размак са стране не прелази 3 цм.

Душек који се користи мора имати димензије пропорционалне техничким спецификацијама произвођача. Минимална величина душека мора бити 200к90цм. Имајте на уму да не сме бити зазора већи од 30 мм између душека и бочних крајева у било ком положају душека.

Сви прикључци морају бити правилно затегнути, редовно проверавани и поново затегнути по потреби. Завртњи и завртњи не би требало да буду лабави јер дете може стиснути делове тела или се попети на своју одећу (нпр. пертле, огрлице, траке за лутке, итд.). Постоји опасност од давлeња.

Кревет треба користити само на сувој, стабилној и равној површини даље од електричних утичница.

Ако оставите дете без надзора у кревету, увек водите рачуна да сви делови на склапање буду закључани.

Никада не померајте кревет док је дете унутра.

Душек није укључен.

НЕГА & ЧИШЋЕЊЕ

Ваш намештај се може очистити брисањем влажном крпом и сушењем меком чистом крпом.

Немојте користити абразивна средства, избелјивач, алкохол или лакове за домаћинство на бази амонијака.

Будите пажљиви приликом руковања или премештања. Непажљиво руковање може оштетити дрвени намештај.

1. Повежите 1, 2 и 7 са А и D, поновите на оба краја.
2. Повежите 3 и 4 са две главе кревета са В и D.
3. Инсталирајте предњу и задњу заштитну ограду са В и D и ојачајте са С. Предња заштитна ограда се може поставити на леву или десну страну према личним жељама.
4.
 - А. Повежите 8 и 9 са F.
 - В. Уметните G у одговарајућу позицију рупе и затим повежите 8 и 9 са 1 и 2 са E и поправите их.
5. Поправите 10, 10a и 10b са В и D. 10a и 10b са плитким рупама треба да буду окренуте ка споља да би се плоча поставила.
6.
 - А. Инсталирајте плоче 11, 12, 13 и 14 са H. Ако постоје резервисане плитке рупе, поставите их према положају плитке рупе. Размак сваке плоче је 1 цм, подесив према личним жељама. Када је предња заштитна ограда на десној страни, плоча се такође може подесити удесно за уградњу.
 - В. Положите даску за кревет на ивицу кревета и причврстите је помоћу H.



Thank you for choosing Bebe Stars products

Ευχαριστούμε για την προτίμηση σας
στα παιδικά προϊόντα Bebe Stars

FOLLOW US

www.bebestars.gr



bebestarsbygilis



@bebe.stars



bebestarsbygilis



63200 | Nea Moudania | Greece