

# BORMANN®

# PRO



## BRH6500 | ΚΑΤΕΔΑΦΙΣΤΙΚΟ ΠΙΣΤΟΛΕΤΟ SDS-MAX

GR

Μετάφραση του πρωτοτύπου των οδηγιών χρήσης

GB

Owner's manual

Art Nr: 023197

[www.BormannTools.com](http://www.BormannTools.com)



**Technical specifications safety****General safety instructions**

**WARNING! Read all instructions.** Failure to follow all instructions listed below may result in electric shock, fire and/or serious injury. The term "power tool" in all of the warnings listed below refers to your mains operated (corded) power tool.

**1) Work area**

- a) Keep work area clean and well lit. Cluttered and dark areas invite accidents.
- b) Do not operate power tools in explosive atmospheres, such as in the presence of flammable liquids, gases or dust. Power tools create sparks which may ignite the dust or fumes.
- c) Keep children and bystanders away while operating a power tool. Distractions can cause you to lose control.

**2) Electrical safety**

- a) Power tool plugs must match the outlet. Never modify the plug in any way. Do not use any adapter plugs with earthed (grounded) power tools. Unmodified plugs and matching outlets will reduce risk of electric shock.
- b) Avoid body contact with earthed or grounded surfaces such as pipes, radiators, ranges and refrigerators. There is an increased risk of electric shock if your body is earthed or grounded.
- c) Do not expose power tools to rain or wet conditions. Water entering a power tool will increase the risk of electric shock.
- d) Do not abuse the cord. Never use the cord for carrying, pulling or unplugging the power tool. Keep cord away from heat, oil, sharp edges or moving parts. Damaged or entangled cords increase the risk of electric shock.
- e) When operating a power tool outdoors, use an extension cord suitable for outdoor use. Use of a cord suitable for outdoor use reduces the risk of electric shock.

**3) Personal safety**

- a) Stay alert, watch what you are doing and use common sense when operating a power tool. Do not use a power tool while you are tired or under the influence of drugs, alcohol or medication. A moment of inattention while operating power tools may result in serious personal injury.
- b) Use safety equipment. Always wear eye protection. Safety equipment such as dust mask, non-skid safety shoes, hard hat, or hearing protection used for appropriate conditions will reduce personal injuries.
- c) Avoid accidental starting. Ensure the switch is in the off position before plugging in. Carrying power tools with your finger on the switch or plugging in power tools that have the switch on invites accidents.
- d) Remove any adjusting key or wrench before turning the power tool on. A wrench or a key left attached to a rotating part of the power tool may result in personal injury.
- e) Do not overreach. Keep proper footing and balance at all times. This enables better control of the power tool in unexpected situations.
- f) Dress properly. Do not wear loose clothing or jewellery keep your hair, keep clothing and gloves away from moving parts. Loose clothes, jewellery or long hair can be caught in moving parts.
- g) If devices are provided for the connection of dust extraction and collection facilities, ensure these are connected and properly used. Use of these devices can reduce dust related hazards.

**4) Power tool use and care**

- a) Do not force the power tool. Use the correct power tool for your application. The correct power tool will do the job better and safer at the rate for which it was designed.
- b) Do not use the power tool if the switch does not turn it on and off. Any power tool that cannot be controlled with the switch is dangerous and must be repaired.
- c) Disconnect the plug from the power source before making any adjustments, changing accessories, or storing power tools. Such preventive safety measures reduce the risk of starting the power tool accidentally.
- d) Store idle power tools out of the reach of children and do not allow persons unfamiliar with the power tool or these instructions to operate the power tool. Power tools are dangerous in the hands of untrained users.
- e) Maintain power tools. Check for misalignment or binding of moving parts, breakage of parts and any other condition that may affect the power tools operation. If damaged, have the power tool repaired before use. Many accidents are caused by poorly maintained power tools.
- f) Keep cutting tools sharp and clean. Properly maintained cutting tools with sharp cutting edges are less likely to bind and are easier to control.
- g) Use the power tool, accessories and tool bits etc., in accordance with these instructions and in the manner intended for the particular type of power tool, taking into account the working conditions and the work to be performed. Use of the power tool for operations different from those intended could result in a hazardous situation.

### Safety instructions for hammers

- Wear ear protectors with hammer drills (exposure to noise can cause hearing loss).
- Use auxiliary handles supplied with the tool (loss of control can cause personal injury).
- Avoid damage that can be caused by screws, nails and other elements in your work piece; remove them before you start working.
- Always keep the cord away from moving parts of the tool.
- When you put away the tool, switch off the motor and ensure that all moving parts have come to a complete standstill.
- Use completely unrolled and safe extension cords with a capacity of 16Amps.
- In case of electrical or mechanical malfunction, immediately switch off the tool and disconnect the plug.
- CONSTRUCTOR can assure flawless functioning of the tool only when original accessories are used.
- Use only accessories with an allowable speed matching at least the highest no-load speed of the tool.
- This tool should not be used by underage people.
- Be careful not to drill or drive into areas where electrical wires may be contacted; always use auxiliary handle
- If the cord is damaged or cut through while working, do not touch the cord, but immediately disconnect the plug.
- Never use tool when cord is damaged; have it replaced by a qualified person.
- Always check that the supply voltage is the same as the voltage indicated on the nameplate of the tool (tools with a rating of 230V or 240V can also be connected to a 220V supply).
- If the drill bit becomes unexpectedly jammed (causing a sudden, dangerous reaction), immediately switch off the tool.
- Be aware of the forces that occur as a result of jamming (especially when drilling metals); always use auxiliary handle and take a secure stance.
- Always disconnect plug from power source before making any adjustment or changing any accessory.

### Safety instructions

When using the machine, always observe the enclosed safety instructions as well as the additional safety instructions. The following symbols are used throughout this manual:

 **Denotes risk of personal injury or damage to the tool.**

### For your safety



Only after reading the operation manual and following all instructions, can you operate the tool safely.



If the cord is damaged or broken when operating, do not touch the cord, but pull out the plug at once.



Always wear eye protection, gloves and shoes. Please wear hearing protection to prevent hearing damage.



Don't expose the tool to rain.

- Please do not operate the tool under damp and dark working condition.
- Only when switch is OFF can you plug in. After using please pull out the plug.
- Place the cord behind the tool while operating. Do not drag the tool with cord.
- Hold the tool firmly with both hands while operating, and stand still.
- Pull out the plug when you don't use the tool or make adjustment (such as changing tools, repairing, maintenance or adjustment).
- Underage people are not allowed to use the tool.
- Keep the tool away from the reach of children.
- Please use the original parts.

### Electrical safety

 Always check that the power supply corresponds to the voltage on the rating plate.

### Important

The equipment and packaging material are not toys. Do not let children play with plastic bags, foils or small parts. There is a danger of swallowing or suffocating!

### Proper use

This machine is designed for heavy duty demolition and chiselling work using the appropriate chisel. The equipment is to be used only for its prescribed purpose. Any other use is deemed to be a case of misuse. The user / operator and not the manufacturer will be liable for any damage or injuries of any kind caused as a result of this. Please note that our equipment has not been designed for use in commercial, trade or industrial applications. Our warranty will be voided if the machine is used in commercial, trade or industrial businesses or for equivalent purposes.

Technical Data	
Voltage:	230V~50Hz
Rated power input:	1300W
Max. impact rate:	4100 bpm
Chuck:	SDS MAX
Impact energy:	18J
Power cord length:	3m
Protection class:	II / 

\* The manufacturer reserves the right to make minor changes to product design and technical specifications without prior notice unless these changes significantly affect the performance and safety of the products. The parts described / illustrated in the pages of the manual of the purchased product may also refer to other models of the manufacturer's product range, with similar features, other than the product you have purchased.

### Sound and vibration

Sound and vibration values were measured in accordance with EN60745

LpA sound pressure level 88.6 dB (A)

KpA uncertainty 3dB

LWA sound power level 99.6 dB (A)

KWA uncertainty 3 dB

### Chiselling

Total vibration values determined in accordance with EN60745

Vibration emission value  $a_h = 18.863 \text{ m/s}^2$

K uncertainty = 1.5  $\text{m/s}^2$

### Additional information for electric power tools

#### Warning!

The specified vibration value was established in accordance with a standardized testing method. It may change according to how the electric equipment is used and may exceed the specified value in exceptional circumstances.

The specified vibration value can be used to compare the equipment with other electric power tools. The specified vibration value can be used for initial assessment of a harmful effect.

Keep the noise emissions and vibrations to a minimum.

#### Only use appliances which are in perfect working order.

- Service and clean the appliance regularly.
- Adapt your working style to suit the appliance.
- Do not overload the appliance.
- Have the appliance serviced whenever necessary.
- Switch the appliance off when it is not in use.
- Wear protective gloves.

#### Residual risks

Even if you use this electric power tool in accordance with instructions, certain residual risks cannot be ruled out. The following hazards may arise in connection with the equipment's construction and layout:

1. Lung damage if no suitable protective dust mask is used.
2. Damage to hearing if no suitable ear protection is used.
3. Health damage caused by hand-arm vibrations if the equipment is used over a prolonged period or is not properly guided and maintained.

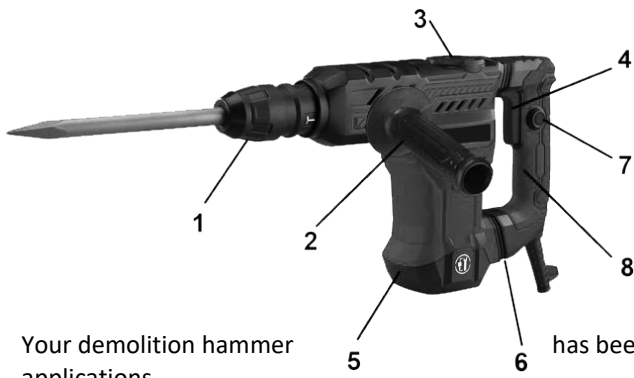

1	Chuck
2	Side handle
3	Oil cover
4	ON/OFF switch
5	Motor housing
6	Anti-vibration sleeve
7	Lock button
8	Main handle

Your demolition hammer has been designed for drilling in concrete, stone and steel and for chiselling applications.

### Instructions for use

#### Before starting the equipment

Before plugging in, make sure that the network's voltage and frequency correspond to those indicated on the tool's ratings plate; and that the ON/OFF button did not remain blocked. The tool operated, or is in "ON" position when the trigger (4) is pressed and comes back to the "OFF" position when the same trigger is released.

Check the drilling point for concealed electrical cables, gas and water pipes.

#### Additional handle

For safety reasons you must only use the demolition hammer with the additional handle.

The additional handle (2) enables you to achieve better stability whilst using the demolition hammer. Always hold the tool firmly with both hands, with handles (8) and (2), while operating.

#### Install-remove accessories

##### **Caution:**

By installing and removing accessories, please make sure that the tool is OFF, and the cord should not be plugged in. Pull out the chuck grip (1) and swivel it to make the flange towards the direction of motor housing. Insert accessory into the tool holder through the dust shield, while twisting and pushing inward until it locks automatically into place.

#### Switching on and off

If you want to operate the tool, you only need to press the switch (4). If you want to operate the tool continuously you can switch and press the locking button (7). If you want to stop the tool, press the switch again and release.

##### **Caution:**

1. Please check that the switch (4) is OFF when plug the plug is connected to electrical power source.
2. Never fix permanently the switch on ON or OFF position.

#### Demolish or plane

Hold the tool firmly with both hands and press the ON/OFF switch. When operating, please hold down the tool a little to prevent form rebounding and out of control. But do not hold down too much, because it won't increase working efficiency.

##### **Caution:**

It is possible that some oil between drill and cylinder box could spray when operating. Therefore, when you want to use the tool in room, you must previously apply cover protection on the floor and wall.

##### **Caution:**

If the tool is left unused long time or used under cold weather condition, please press the switch continuously and wait until equipment starts to run. Before start to use, please leave the tool run for 3-5 minutes.

#### Tool lubrication

Your tool has been properly lubricated and is ready to use.

When the tool has worked for more than 60 hours, and the brake appears to be not strong enough, it must be lubricated. First, open the oil cover with a hex wrench provided, and then clean up the used lubricant with a towel. Grease the power tool with approx. 30 g gear lubricant.

##### **Caution:**

1. Do not grease more than 30 g; otherwise the tool will not function properly.
2. It is recommended that the tool with gears be greased with a gear lubricant. Other lubricants will harm the tool.

## Practical tips

### Sharpening chisel tools

You will only achieve good results if you use sharp chisels. You should therefore sharpen the chisels promptly to ensure that they produce good results and provide a long service life.

### Important!

You only require slight contact pressure for chiselling.

Excessive contact pressure will place an unnecessary strain on the motor. Check the chisels at regular intervals.

Sharpen or replace blunt chisels.

### Replacing the power cable

If the power cable for this equipment is damaged, it must be replaced by the authorised after-sales service to avoid danger.

### Cleaning and maintenance

Always pull out the mains power plug before starting any cleaning work.

#### Cleaning

- Keep all safety devices, air vents and the motor housing free of dirt and dust as far as possible. Wipe the equipment with a clean cloth or blow it with compressed air at low pressure.
- We recommend that you clean the device immediately each time you have finished using it.
- Clean the equipment regularly with a moist cloth and some soft soap. Do not use cleaning agents or solvents; these could attack the plastic parts of the equipment. Ensure that no water/solvents can seep into the device.

#### Carbon brushes

In case of excessive sparking, have the carbon brushes checked only by a qualified electrician. Important! The carbon brushes should not be replaced by anyone but a qualified electrician.

#### Servicing

To ensure the security and reliability of the tool, all repairing, brush checking or changing, including maintenance or adjustment should be performed only by authorized after-sales service unit.

#### Storage

Store the equipment and accessories out of children's reach in a dark and dry place at above freezing temperature. The ideal storage temperature is between 5 and 30 °C. Store the electric tool in its original packaging.

#### Environment



This marking indicates that this product should not be disposed with other household wastes throughout the EU. To prevent possible harm to the environment or human health from uncontrolled waste disposal, recycle it responsibly to promote the sustainable reuse of material resources. To return your used device, please use the return and collection systems or contact the retailer where the product was purchased. They can take this product for environmental safe recycling.

## Γενικοί κανόνες ασφαλείας

**Προειδοποίηση!** Διαβάστε όλες τις οδηγίες. Η μη τήρηση όλων των οδηγιών που αναφέρονται παρακάτω μπορεί να προκαλέσει ηλεκτροπληξία, πυρκαγιά και / ή σοβαρό τραυματισμό. Ο όρος "ηλεκτρικό εργαλείο" σε όλες τις προειδοποιήσεις που αναφέρονται παρακάτω αναφέρεται στο ηλεκτρικό εργαλείο που λειτουργεί με ηλεκτρικό ρεύμα (με καλώδιο τροφοδοσίας) ή στα ηλεκτρικά εργαλεία που λειτουργούν με μπαταρία (χωρίς καλώδιο τροφοδοσίας).

### 1) Ασφάλεια χώρου εργασίας

- Κρατήστε το χώρο εργασίας σας καθαρό και με καλό φωτισμό. Οι ακατάστατοι ή σκοτεινοί χώροι μπορεί να προκαλέσουν τραυματισμούς.
- Μην λειτουργείτε τα ηλεκτρικά εργαλεία σε εκρηκτικές ατμόσφαιρες, όπως σε χώρους με εύφλεκτα υλικά, αέρια ή σκόνες. Τα ηλεκτρικά εργαλεία μπορεί να προκαλέσουν σπίθες και να δημιουργήσουν φωτιά.
- Κρατήστε τα παιδιά και άλλα άτομα σε απόσταση ασφαλείας ενώ λειτουργείτε το εργαλείο αυτό. Οι περισπασμοί μπορεί να σας κάνουν να χάσετε τον έλεγχο.

### 2) Ηλεκτρική ασφάλεια

- Τα ηλεκτρικά εργαλεία θα πρέπει να ταιριάζουν με την πρίζα. Μην τροποποιήσετε ποτέ το βύσμα. Μην χρησιμοποιείτε αντάπτορες στα γειωμένα ηλεκτρικά εργαλεία. Τα άθικτα βύσματα και οι πρίζες οι οποίες ταιριάζουν θα μειώσουν τον κίνδυνο ηλεκτροπληξίας.
- Αποφύγετε την επαφή με γειωμένα αντικείμενα, όπως σωλήνες ψυγεία κ.α.. Υπάρχει αυξημένος κίνδυνος ηλεκτροπληξίας εάν το σώμα σας είναι γειωμένο.
- Μην εκθέτετε το εργαλείο στην βροχή ή σε υγρές καταστάσεις. Η εισαγωγή νερού σε ένα ηλεκτρικό εργαλείο θα αυξήσει τον κίνδυνο ηλεκτροπληξίας.
- Μην χρησιμοποιήσετε το καλώδιο για να μεταφέρετε το εργαλείο ή για να το βγάλετε από την πρίζα. Κρατήστε το καλώδιο μακριά από ζεστές επιφάνειες, λάδι, αιχμηρά αντικείμενα ή κινούμενα μέρη. Τα χαλασμένα ή μπερδεμένα καλώδια αυξάνουν τον κίνδυνο ηλεκτροπληξίας.
- Όταν χρησιμοποιείτε ένα ηλεκτρικό εργαλείο σε εξωτερικό χώρο, χρησιμοποιήστε προέκταση κατάλληλη για εξωτερική χρήση. Η χρήση ενός κατάλληλου καλωδίου για εξωτερική χρήση μειώνει τον κίνδυνο ηλεκτροπληξίας.
- Εάν η λειτουργία ενός ηλεκτρικού εργαλείου σε χώρο με υγρασία δεν μπορεί να αποφευχθεί, χρησιμοποιήστε μια ασφάλεια βραχυκύκλωσης για προστασία. Η χρήση αυτής της ασφάλειας μειώνει τον κίνδυνο ηλεκτροπληξίας.

### 3) Προσωπική ασφάλεια

- **Δώστε προσοχή στην εργασία σας και χρησιμοποιήστε κοινή λογική όταν χρησιμοποιείτε ηλεκτρικά εργαλεία. Μην χρησιμοποιείτε το εργαλείο όταν είστε κουρασμένοι ή βρίσκεστε κάτω από την επήρεια ουσιών, αλκοόλ ή φαρμάκων.** Μια στιγμή απροσεξίας κατά την λειτουργία μπορεί να προκαλέσει σοβαρό τραυματισμό.
- **Χρησιμοποιήστε προσωπικά είδη προστασίας. Φοράτε πάντα γυαλιά προστασίας.** Εξαρτήματα προστασίας όπως μάσκα σκόνης, υποδήματα προστασίας, κράνος ή ωτοασπίδες τα οποία χρησιμοποιούνται σε κατάλληλες συνθήκες μειώνουν τον κίνδυνο τραυματισμού.
- Αποφύγετε την κατά λάθος εκκίνηση. Σιγουρευτείτε ότι ο διακόπτης είναι στην θέση **Off πριν να συνδέσετε το εργαλείο στην πρίζα και πριν να σηκώσετε ή μεταφέρετε το εργαλείο.** Η μεταφορά του εργαλείου με το δάχτυλο στο διακόπτη μπορεί να προκαλέσει ατυχήματα.
- **Αφαιρέστε όλα τα κλειδιά ρύθμισης από το εργαλείο πριν να το λειτουργήσετε.** Ένα κλειδί μπορεί να εκτοξευτεί και να προκαλέσει σοβαρό τραυματισμό.
- **Μην τεντώνετε. Κρατήστε σταθερό πάτημα και ισορροπία κάθε στιγμή.** Αυτό σας επιτρέπει να έχετε καλύτερο έλεγχο του εργαλείου σας ανά πάσα στιγμή.
- **Ντυθείτε κατάλληλα. Μην φοράτε φαρδιά ρούχα και κοσμήματα. Κρατήστε τα μαλλιά, τα ρούχα και τα γάντια σας μακριά από τα κινούμενα μέρη του εργαλείου.** Τα φαρδιά ρούχα, τα κοσμήματα και τα μακριά μαλλιά μπορεί να πιαστούν στα κινούμενα μέρη του εργαλείου.
- **Εάν το εργαλείο σας συμπεριλαμβάνει σύνδεση με σύστημα αναρρόφησης σκόνης σιγουρευτείτε ότι το έχετε συνδέσει και το χρησιμοποιείτε κατάλληλα.** Η χρήση αυτού του συστήματος μπορεί να μειώσει τους κινδύνους που συσχετίζονται με την σκόνη.

### 4) Χρήση και συντήρηση εργαλείου

- **Μην υπερφορτώνετε το εργαλείο. Χρησιμοποιήστε το κατάλληλο εργαλείο για την κατάλληλη εργασία.** Το σωστό εργαλείο θα κάνει την εργασία πιο αποδοτικά και με μεγαλύτερη ασφάλεια στο ρυθμό για το οποίο σχεδιάστηκε.
- **Μην χρησιμοποιείτε το εργαλείο εάν ο διακόπτης δεν λειτουργεί.** Οποιοδήποτε εργαλείο που δεν μπορεί να ελεγχθεί είναι επικίνδυνο και πρέπει να επισκευαστεί.
- **Αποσυνδέστε το εργαλείο από την πρίζα πριν να πραγματοποιήσετε ρυθμίσεις, αλλαγή εξαρτημάτων και πριν την αποθήκευση.** Με τον τρόπο αυτό μειώνετε τον κίνδυνο της κατά λάθος εκκίνησης.

- **Αποθηκεύστε τα εργαλεία μακριά από παιδιά και μην επιτρέψετε σε άτομα που δεν γνωρίζουν τις οδηγίες αυτές να το λειτουργήσουν.** Τα ηλεκτρικά εργαλεία είναι επικίνδυνα στα χέρια ατόμων που δεν έχουν την κατάλληλη γνώση.
- **Συντηρήστε τα ηλεκτρικά εργαλεία. Ελέγξτε για προβλήματα στα κινούμενα μέρη, σπασμένα ανταλλακτικά και για όποια άλλη κατάσταση μπορεί να επηρεάσει τον τρόπο λειτουργίας του εργαλείου.** Εάν το εργαλείο είναι χαλασμένο θα πρέπει να δοθεί σε εξουσιοδοτημένο σέρβις για επισκευή. Πολλά ατυχήματα μπορεί να προκύψουν από ένα κακό συντηρημένο εργαλείο.
- **Κρατήστε το εξάρτημα κοπής αιχμηρό.** Το εξάρτημα κοπής που είναι αιχμηρό είναι πιο απίθανο να μπλοκάρει και πιο εύκολο να ελεγχθεί.
- **Χρησιμοποιήστε τα εργαλεία, τα εξαρτήματα και τα ανταλλακτικά σύμφωνα με τις οδηγίες αυτές λαμβάνοντας υπόψιν τις συνθήκες εργασίας και την εργασία που θέλετε να εκτελέσετε.** Η χρήση του εργαλείου για διαφορετικές λειτουργίες από αυτές για τις οποίες έχει σχεδιαστεί μπορεί να προκαλέσει επικίνδυνες καταστάσεις.

#### Οδηγίες ασφαλείας για κατεδαφιστικά ηλεκτρικά εργαλεία

- Φοράτε ακουστικά προστασίας ή ωτοασπίδες (η έκθεση στο θόρυβο μπορεί να προκαλέσει απώλεια ακοής).
- Χρησιμοποιήστε την βοηθητική χειρολαβή σε περίπτωση που παρέχεται με το εργαλείο (η απώλεια ελέγχου μπορεί να προκαλέσει τραυματισμό).
- Αποφύγετε ζημιές που μπορεί να προκληθούν από βίδες, καρφιά και άλλα στοιχεία στο κομμάτι εργασίας σας. Προτείνουμε να τα αφαιρέσετε πριν αρχίσετε να εργάζεστε.
- Τοποθετείτε πάντα το καλώδιο τροφοδοσίας μακριά από τα κινούμενα μέρη του εργαλείου.
- Όταν πρόκειται να αποθηκεύσετε το εργαλείο, απενεργοποιήστε το και βεβαιωθείτε ότι όλα τα κινούμενα μέρη έχουν ακινητοποιηθεί τελείως.
- Χρησιμοποιείτε εγκεκριμένα και ασφαλή καλώδια προέκτασης 16 A.
- Σε περίπτωση ηλεκτρικής ή μηχανικής βλάβης, απενεργοποιήστε αμέσως το εργαλείο και αποσυνδέστε το φιν.
- Ο ΚΑΤΑΣΚΕΥΑΣΤΗΣ μπορεί να εξασφαλίσει την άφθογη λειτουργία του εργαλείου μόνο όταν χρησιμοποιούνται τα αυθεντικά εξαρτήματα.
- Χρησιμοποιείτε μόνο εξαρτήματα με επιτρεπόμενη ταχύτητα που ταιριάζει τουλάχιστον με την υψηλότερη ταχύτητα χωρίς φορτίο του εργαλείου.
- Το εργαλείο αυτό δεν πρέπει να χρησιμοποιείται από ανήλικους.
- Προσέξτε να μην τρυπήσετε ή κατευθύνετε το εργαλείο προς σημεία όπου ενδέχεται να έρθει σε επαφή με ηλεκτρικά καλώδια. χρησιμοποιείτε πάντα τη βοηθητική λαβή
- Εάν το καλώδιο έχει υποστεί βλάβη ή έχει κοπεί κατά την εργασία, μην αγγίζετε το καλώδιο, αλλά αποσυνδέετε αμέσως το φιν.
- Ποτέ μην χρησιμοποιείτε το εργαλείο όταν το καλώδιο είναι κατεστραμμένο παραδώστε το για αντικατάσταση σε ένα εξουσιοδοτημένο τμήμα Service.
- Ελέγχετε πάντοτε εάν η τάση τροφοδοσίας της παροχής ηλεκτρικού ρεύματος είναι ίδια με την τάση που αναγράφεται στην πινακίδα τύπου του εργαλείου (τα εργαλεία με τάση 230V ή 240V μπορούν επίσης να συνδεθούν σε τροφοδοσία 220V).
- Εάν το τρυπάνι μπλοκαριστεί απροσδόκητα (προκαλώντας ξαφνική, επικίνδυνη αντίδραση), απενεργοποιήστε αμέσως το εργαλείο.
- Να είστε ενήμεροι για τις δυνάμεις που προκύπτουν ως αποτέλεσμα του μπλοκαρίσματος (ειδικά κατά τη διάτρηση μετάλλων). να χρησιμοποιείτε πάντα τη βοηθητική λαβή, εφόσον διατίθεται, και να επιλέξετε μια ασφαλή στάση του σώματος.
- Πάντοτε αποσυνδέετε το φιν από την πρίζα πριν κάνετε οποιαδήποτε ρύθμιση ή αλλάζετε κάποιο εξάρτημα.

#### Οδηγίες ασφαλείας

Κατά τη χρήση του μηχανήματος πρέπει πάντα να τηρείτε τις οδηγίες ασφαλείας που το συνοδεύουν, καθώς και τις πρόσθετες οδηγίες ασφαλείας.

Τα παρακάτω σύμβολα χρησιμοποιούνται σε αυτό το εγχειρίδιο:

 Σημαίνει κίνδυνο τραυματισμού ή βλάβης του εργαλείου.

Για την ατομική σας ασφάλεια



Μόνο αφού διαβάσετε το εγχειρίδιο λειτουργίας και ακολουθήσετε όλες τις οδηγίες, μπορείτε να είστε σίγουροι ότι είστε σε θέση να χειριστείτε το εργαλείο με ασφάλεια.



Εάν το καλώδιο τροφοδοσίας παρουσιάζει κάποιο πρόβλημα ή έχει κοπεί, μην αγγίζετε το καλώδιο, αλλά αποσυνδέστε αμέσως το φιν από την πρίζα της παροχής ηλεκτρικού ρεύματος.



Φοράτε τον κατάλληλο εξοπλισμό ατομικής προστασίας (γυαλιά, γάντια, μάσκα, παπούτσια ασφαλείας). Φοράτε ακουστικά προστασίας για την προστασία της ακοής σας.



Μην εκθέτετε το εργαλείο στη βροχή.



- Μη χρησιμοποιείτε το εργαλείο σε χώρους που έχουν υψηλά ποσοστά υγρασίας και χαμηλό φωτισμό.
- Συνδέστε το εργαλείο στην πρίζα αφού πρώτα βεβαιωθείτε πως ο διακόπτης είναι στην θέση απενεργοποίησης. Μετά τη χρήση, αποσυνδέστε το βύσμα από την πρίζα.
- Κρατήστε το καλώδιο πίσω από το εργαλείο κατά τη λειτουργία. Μην χρησιμοποιείτε το καλώδιο για να μεταφέρετε το εργαλείο.
- Κρατήστε το εργαλείο σταθερά και με τα δύο χέρια κατά τη διάρκεια της λειτουργίας του και διατηρήστε σωστή και σταθερή στάση του σώματος.
- Αποσυνδέστε το βύσμα όταν δεν χρησιμοποιείτε το εργαλείο ή όταν κάνετε ρυθμίσεις (όπως η αλλαγή εργαλείων, η επισκευή, η συντήρηση ή η ρύθμιση).
- Δεν επιτρέπεται στους ανήλικους να χρησιμοποιούν το εργαλείο.
- Κρατήστε το εργαλείο μακριά από παιδιά.
- Παρακαλούμε χρησιμοποιήστε τα γνήσια εξαρτήματα.

## Ηλεκτρική ασφάλεια

 **Ελέγχετε πάντοτε εάν η τροφοδοσία ρεύματος αντιστοιχεί στην τάση στην πινακίδα τύπου.**

## Σπουδαίος

Ο εξοπλισμός και τα υλικά της αρχικής συσκευασίας δεν είναι παιχνίδια. Μην αφήνετε τα παιδιά να παίζουν με πλαστικές σακούλες, περιτυλίγματα ή μικρά κομμάτια. Υπάρχει κίνδυνος κατάποσης ή ασφυξίας!

## Κατάλληλες εφαρμογές

Το εργαλείο αυτό έχει σχεδιαστεί και προορίζεται για την διάτρηση και την θραύση δομικών υλικών όπως είναι το τσιμέντο και άλλα παρεμφερή υλικά. Αποτελεί ένα βασικό εργαλείο για την διεκπεραίωση εργασιών όπως είναι η εγκατάσταση αγωγών ηλεκτρικού ρεύματος, υδραυλικών εγκαταστάσεων και άλλων παρόμοιων εργασιών.

Οποιαδήποτε άλλη χρήση πέραν της προαναφερθείσας θεωρείται περίπτωση κατάχρησης ή λανθασμένης χρήσης. Ο χρήστης / χειριστής και όχι ο κατασκευαστής θα ευθύνεται για τυχόν ζημιές ή τραυματισμούς οποιουδήποτε είδους που προκλήθηκαν ως αποτέλεσμα αυτού. Λάβετε υπόψη ότι ο εξοπλισμός μας δεν έχει σχεδιαστεί για χρήση σε εμπορικές, επαγγελματικές ή βιομηχανικές εφαρμογές. Η εγγύησή μας θα ακυρωθεί αν το προϊόν χρησιμοποιείται σε εμπορικές, επαγγελματικές ή βιομηχανικές επιχειρήσεις ή για ανάλογους σκοπούς.

Τεχνικά Χαρακτηριστικά	
Τάση / Συχνότητα:	230V~50Hz
Ισχύς:	1300W
Μεγ.Αρ.Κρούσεων:	4100 bpm
Τύπος τσόκ:	SDS MAX
Ενέργεια κρούσης:	18J
Μήκος καλωδίου τροφοδοσίας:	3m
Κλάση προστασίας:	II / 

\*Ο κατασκευαστής διατηρεί το δικαίωμα να πραγματοποιήσει δευτερεύουσες αλλαγές στο σχεδιασμό του προϊόντος και στα τεχνικά χαρακτηριστικά χωρίς προηγούμενη ειδοποίηση, εκτός εάν οι αλλαγές αυτές επηρεάζουν σημαντικά την απόδοση και λειτουργία ασφάλειας των προϊόντων. Τα εξαρτήματα που περιγράφονται / απεικονίζονται στις σελίδες του εγχειριδίου που κρατάτε στα χέρια σας ενδέχεται να αφορούν και σε άλλα μοντέλα της σειράς προϊόντων του κατασκευαστή, με παρόμοια χαρακτηριστικά, εκτός από το προϊόν που μόλις αποκτήσατε.

## Θόρυβος και κραδασμοί

Οι τιμές θορύβου και κραδασμών μετρήθηκαν σύμφωνα με το EN60745

Επίπεδο

Επίπεδο ηχητικής ισχύος LWA 99,6 dB (A) ηχητικής πίεσης LpA 88,6 dB (A)

KpA αβεβαιότητα 3dB

KWA αβεβαιότητα 3 dB

## Κατά την λειτουργία κατεδάφισης

Συνολικές τιμές δόνησης που καθορίζονται σύμφωνα με το πρότυπο EN60745

Τιμή εκπομπής κραδασμών ah = 18,863 m / s<sup>2</sup>

K αβεβαιότητα = 1,5 m / s<sup>2</sup>

## Πρόσθετες πληροφορίες ασφαλείας για ηλεκτρικά εργαλεία Προειδοποίηση!

Η καθορισμένη τιμή κραδασμών καθορίστηκε σύμφωνα με μια τυποποιημένη μέθοδο δοκιμής. Μπορεί να αλλάξει ανάλογα με τον τρόπο χρήσης του ηλεκτρικού εξοπλισμού και μπορεί να υπερβεί την καθορισμένη τιμή σε εξαιρετικές περιπτώσεις. Η καθορισμένη τιμή κραδασμών μπορεί να χρησιμοποιηθεί για τη σύγκριση του εξοπλισμού με άλλα ηλεκτρικά εργαλεία. Η καθορισμένη τιμή δόνησης μπορεί να χρησιμοποιηθεί για την αρχική αξιολόγηση μιας επιβλαβούς επίδρασης. Περιορίστε την έκθεση στις εκπομπές θορύβου και τις δονήσεις στο ελάχιστο.

### Χρησιμοποιείτε μόνο εξοπλισμό που βρίσκεται σε άριστη κατάσταση λειτουργίας.

- Ελέγξτε, συντηρήστε και καθαρίζετε τακτικά το ηλεκτρικό αυτό εργαλείο.
- Προσαρμόστε το στυλ εργασίας σας ώστε να ταιριάζει στην λειτουργία του εργαλείου.
- Μην υπερφορτώνετε το εργαλείο.
- Συνιστάται η συντήρηση της συσκευής όποτε είναι απαραίτητο.
- Απενεργοποιήστε το εργαλείο όταν δεν το χρησιμοποιείτε.
- Φορέστε γάντια προστασίας.

### Υπολειπόμενοι κίνδυνοι

Ακόμη και αν χρησιμοποιείτε αυτό το ηλεκτρικό εργαλείο σύμφωνα με τις οδηγίες, ορισμένοι υπολειπόμενοι κίνδυνοι δεν μπορούν να αποκλειστούν. Οι ακόλουθοι κίνδυνοι μπορεί να προκύψουν σε σχέση με την κατασκευή και τη διάταξη του εξοπλισμού:

1. Βλάβη του πνεύμονα αν δεν χρησιμοποιείται κατάλληλη μάσκα προστασίας από τη σκόνη.
2. Βλάβη στην ακοή εάν δεν χρησιμοποιείται κατάλληλη προστασία αυτιών.
3. Βλάβες στην υγεία που προκαλούνται από κραδασμούς χεριού-βραχίονα αν ο εξοπλισμός χρησιμοποιείται για παρατεταμένο χρονικό διάστημα ή δεν χρησιμοποιείται και συντηρείται σωστά.

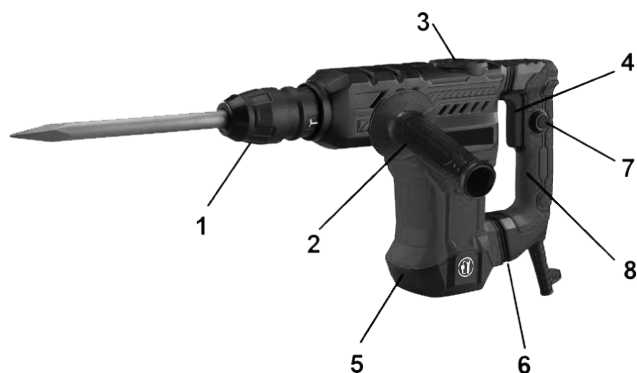

1	Τσόκ
2	Βοηθητική χειρολαβή
3	Τάπα συστήματος λίπανσης
4	Διακόπτης ενεργοποίησης/απενεργοποίησης
5	Κέλυφος κινητήρα
6	Αντικραδασμικό περίβλημα
7	Κουμπί ασφάλισης της σκανδάλης
8	Κύρια χειρολαβή

Το εργαλείο αυτό έχει σχεδιαστεί και προορίζεται για την διάτρηση και την θραύση δομικών υλικών όπως είναι το τσιμέντο και άλλα παρεμφερή υλικά. Αποτελεί ένα βασικό εργαλείο για την διεκπεραίωση εργασιών όπως είναι η εγκατάσταση αγωγών ηλεκτρικού ρεύματος, υδραυλικών εγκαταστάσεων και άλλων παρόμοιων εργασιών.

### Βασικές οδηγίες χρήσης

Πριν από την έναρξη χρήσης του εξοπλισμού

Πριν από την σύνδεση του εργαλείου με την παροχή βεβαιωθείτε ότι η τάση και η συχνότητα του δικτύου αντιστοιχούν σε εκείνες που αναγράφονται στην πινακίδα χαρακτηριστικών του εργαλείου και ότι ο διακόπτης ON / OFF δεν είναι μπλοκαρισμένος. Για την ενεργοποίηση του εργαλείου πιέστε τον διακόπτη/σκανδάλη (4) στην θέση ON.

Για την απενεργοποίηση του απελευθερώστε την σκανδάλη ώστε να επανέλθει αυτομάτως στην θέση OFF.

Ελέγξτε το σημείο διάτρησης για να βεβαιωθείτε πως δεν κρύβει στο εσωτερικό του ηλεκτρικά καλώδια, σωλήνες αερίου και νερού.

### Βοηθητική χειρολαβή

Για λόγους ασφαλείας, πρέπει να χρησιμοποιείτε την βοηθητική χειρολαβή σε όλες τις λειτουργίες του εργαλείου.

Η βοηθητική χειρολαβή (2) σας επιτρέπει να επιτύχετε μεγαλύτερη σταθερότητα ενώ χρησιμοποιείτε το εργαλείο. Πάντοτε να κρατάτε το εργαλείο σταθερά και με τα δύο χέρια, χρησιμοποιώντας τις χειρολαβές (8) και (2), κατά την διάρκεια λειτουργίας του.

### Προσοχή:

Βεβαιωθείτε ότι το εργαλείο είναι απενεργοποιημένο και ότι το καλώδιο αποσυνδεδεμένο από την πρίζα της παροχής ηλεκτρικού ρεύματος προτού επιχειρήσετε να συνδέσετε ή να αφαιρέσετε κάποιο εξάρτημα ή αξεσουάρ. Τραβήξτε το κάλυμμα του τσόκ (1), και περιστρέψτε το, προς την κατεύθυνση του περιβλήματος του κινητήρα. Τοποθετήστε το εξάρτημα στην υποδοχή του τσόκ, ενώ στρίβετε και πιέζετε προς τα μέσα μέχρι να ασφαλίσει αυτόματα στη θέση του.

### Ενεργοποίηση και απενεργοποίηση συνεχούς λειτουργίας

Για να εμπλέξετε το εργαλείο σε συνεχή λειτουργία πιέσετε το κουμπί ασφάλισης (7). Αν θέλετε να απομπλέξετε το εργαλείο από την λειτουργία αυτήν, πιέστε ξανά το διακόπτη και απελευθερώστε τον.

### Προσοχή:

1. Βεβαιωθείτε ότι ο διακόπτης (4) είναι απενεργοποιημένος όταν συνδέετε το βύσμα με την πηγή ηλεκτρικής τροφοδοσίας.
2. Μη κάνετε κάποια μετατροπή ώστε να ο διακόπτης να βρίσκεται μόνιμα σε μία από τις θέσεις ON ή OFF.

### Κατεδάφιση ή καλέμισμα

Κρατήστε το εργαλείο σταθερά και με τα δύο χέρια και πατήστε το διακόπτη ON / OFF. Κατά τη λειτουργία, ασκείτε μια μικρή πίεση στο εργαλείο, για να αποφύγετε την ανάκρουση και την απώλεια του ελέγχου χειρισμού. Μην ασκείτε υπερβολική πίεση καθώς ενδέχεται να μειωθεί κατ' αυτόν τον τρόπο η απόδοση του εργαλείου.

### Προσοχή:

Είναι πιθανό κατά την λειτουργία να εκτινάσσεται λάδι μεταξύ του τρυπανιού και του κυλίνδρου. Επομένως, όταν θέλετε να χρησιμοποιήσετε το εργαλείο σε κάποιον κλειστό χώρο προτείνουμε να χρησιμοποιήσετε καλύμματα για την προστασία του πατώματος και των τοίχων.

### Προσοχή:

Σε περίπτωση που το εργαλείο έχει παραμείνει σε αδράνεια για μεγάλο χρονικό διάστημα ή η θερμοκρασία περιβάλλοντος είναι πολύ χαμηλή προτείνουμε να αφήσετε το εργαλείο να λειτουργήσει χωρίς φορτίο για 3-5 λεπτά πριν την έναρξη της εργασίας.

### Λίπανση εργαλείων

Το εργαλείο έχει λιπανθεί σωστά από το εργοστάσιο παραγωγής και είναι έτοιμο για χρήση.

Όταν το εργαλείο έχει λειτουργήσει για περισσότερες από 60 ώρες και το φρένο φαίνεται να μην λειτουργεί σωστά, τότε πρέπει να λιπανθεί. Αρχικά, ανοίξτε την τάπα λαδιού με το εξαγωνικό που παρέχεται μαζί με το εργαλείο και στη συνέχεια καθαρίστε τα υπολείμματα με ένα καθαρό πανί. Λιπάνετε το ηλεκτρικό εργαλείο με περίπου 30 γραμμάρια λιπαντικό κιβωτίων.

### Προσοχή:

1. Μην ξεπεράσετε τα 30g λιπαντικού γιατί μπορεί να προκαλέσετε πρόβλημα στην λειτουργία του εργαλείου.
2. Για την λίπανση πρέπει να χρησιμοποιήσετε αυστηρά και μόνο λιπαντικό κιβωτίων. Οποιοδήποτε άλλο λιπαντικό θα προκαλέσει βλάβη στα εξαρτήματα του εργαλείου.

### Πρόσθετες συμβουλές

#### Ακόνισμα εξαρτημάτων κοπής - διάτρησης

Θα επιτύχετε καλά αποτελέσματα μόνο αν χρησιμοποιείτε αιχμηρά καλέμια, βελόνια και τρυπάνια. Θα πρέπει επομένως να ακονίζετε τακτικά έτσι ώστε να διασφαλιστεί η προκαθορισμένη διάρκεια ζωής τους καθώς και την ποιοτική απόδοσή τους.

#### Σημαντικές συμβουλές

- Χρειάζεστε μόνο ελαφριά πίεση επαφής κατά την εργασία. Η υπερβολική πίεση επαφής θα δημιουργήσει περιττό φορτίο στον κινητήρα.
- Ελέγξτε τα κοπτικά εργαλεία – αξεσουάρ – εξαρτήματα σε τακτά χρονικά διαστήματα και ακονίστε ή αντικαταστήστε τα εφόσον χρειάζεται.

#### Αντικατάσταση του καλωδίου τροφοδοσίας

Εάν το καλώδιο τροφοδοσίας για τον εξοπλισμό αυτό έχει κάποια βλάβη, πρέπει να αντικατασταθεί από τους τεχνικούς ενός εξουσιοδοτημένου τμήματος Service για να αποφευχθεί ο κίνδυνος ηλεκτροπληξίας.

#### Συντήρηση και καθαρισμός

Αποσυνδέετε πάντοτε το εργαλείο από την παροχή ηλεκτρικού ρεύματος πριν από την έναρξη των διαδικασιών συντήρησης και καθαρισμού.

### **Καθαρισμός**

- Κρατήστε όσο το δυνατόν περισσότερο όλες τις συσκευές ασφαλείας, τους αεραγωγούς και το περίβλημα του κινητήρα χωρίς ρύπους και σκόνη. Σκουπίστε τον εξοπλισμό με ένα καθαρό πανί ή φυσήξτε τον με πεπιεσμένο αέρα σε χαμηλή πίεση.
- Συνιστάται να καθαρίζετε τη συσκευή αμέσως κάθε φορά που θα την χρησιμοποιήσετε.
- Καθαρίζετε τακτικά τον εξοπλισμό με ένα ελαφρώς νοτισμένο πανί και κάποιο ήπιο σαπούνι. Μη χρησιμοποιείτε καθαριστικά διαλύματα ή διαλύτες αυτά θα μπορούσαν να προκαλέσουν αλλοίωση στα πλαστικά μέρη του εξοπλισμού. Βεβαιωθείτε ότι δεν μπορεί να εισχωρήσει νερό ή άλλα υγρά στο εσωτερικό του εργαλείου.

### **Ψήκτρεις (καρβουνάκια)**

Σε περίπτωση που παρουσιαστεί σπινθηρισμός σε εκτεταμένο βαθμό παραδώστε το εργαλείο σε ένα εξουσιοδοτημένο τμήμα Service προκειμένου να πραγματοποιηθεί έλεγχος και αντικατάσταση των ψηκτρών. Δεν επιτρέπεται η αντικατάσταση των ψηκτρών από μη εξειδικευμένα άτομα.

\* Για να διασφαλιστεί η ασφάλεια και η αξιοπιστία του εργαλείου καθώς και η ισχύς της εγγύησης όλες οι εργασίες επιδιόρθωσης, ελέγχου, επισκευής ή αντικατάστασης συμπεριλαμβανομένης της συντήρησης και των ειδικών ρυθμίσεων, πρέπει να εκτελούνται μόνο από τεχνικούς του εξουσιοδοτημένου τμήματος Service του κατασκευαστή.

### **Αποθήκευση**

Αποθηκεύστε τον εξοπλισμό και τα αξεσουάρ σε απόσταση ασφαλείας από τα παιδιά, σε ένα σκοτεινό και απαλλαγμένο από την υγρασία χώρο. Η ιδανική θερμοκρασία του χώρου αποθήκευσης βρίσκεται μεταξύ των 5 και των 30 ° C. Αποθηκεύστε το ηλεκτρικό εργαλείο στην αρχική του συσκευασία.

### **Προστασία περιβάλλοντος**



Αυτή το σύμβολο υποδεικνύει ότι το προϊόν αυτό δεν πρέπει να διατεθεί μαζί με άλλα οικιακά απορρίμματα σε όλη την ΕΕ. Για την αποφυγή πιθανής βλάβης στο περιβάλλον ή την ανθρώπινη υγεία από την ανεξέλεγκτη διάθεση των αποβλήτων, ανακυκλώστε την υπεύθυνα για να προωθήσετε την αειφόρο επαναχρησιμοποίηση των υλικών πόρων. Για την απόρριψη της συσκευής, παραδώστε την σε ένα κέντρο ανακύκλωσης ηλεκτρικών συσκευών.