

G3 FERRARI®

BY TREVIDEA

MOD.:
G10168

MANUALE D'USO
USER MANUAL

IT

EN

Technical model: EM3102



Macchina per caffè espresso
Espresso maker
AMARCORD

www.g3ferrari.it

ITA: INDICE

Simbologia.....	p. 2
Avvertenze di sicurezza.....	p. 3
Informazioni d'uso.....	p. 5
G10168.....	p. 6
Assemblaggio.....	p. 6
Primo utilizzo e pulizia circuiti interni.....	p. 7
Funzionamento.....	p. 7
Pulizia.....	p. 9
Decalcificazione.....	p. 10
Caratteristiche tecniche.....	p. 11
Soluzione problemi.....	p. 11
Trattamento dei rifiuti delle apparecchiature elettriche ed elettroniche.....	p. 26

ENG: INDEX

Symbols.....	p. 2
G10168.....	p. 6
Safety instructions.....	p. 12
General information.....	p. 14
Description.....	p. 15
Assembly.....	p. 15
First use and internal circuit cleaning.....	p. 15
Operation.....	p. 16
Cleaning.....	p. 18
Decalcification.....	p. 18
Trouble shooting.....	p. 19
Technical features.....	p. 20
Waste of electric and electronic equipment (WEEE Directive).....	p. 20

CLASSI DI PROTEZIONE / PROTECTION CLASSES



ATTENZIONE
RISCHIO DI SCOSSE ELETTRICHE
NON ESPORRE A PIOGGIA E UMIDITA'



WARNING
ELECTRIC SHOCK RISK
DO NOT EXPOSE TO RAIN OR MOISTURE



ATTENZIONE: NON APRITE L'APPARECCHIO. ALL'INTERNO NON VI SONO COMANDI MANIPOLABILI DALL'UTENTE NE' PARTI DI RICAMBIO. PER TUTTE LE OPERAZIONI DI SERVIZIO RIVOLGERSI AD UN CENTRO DI ASSISTENZA AUTORIZZATO.

Se l'apparecchio ha impresso i simboli sottostanti, significa che le caratteristiche tecniche sono corrispondenti al simbolo.



Questo simbolo segnala la presenza all'interno del prodotto di componenti operanti ad alta tensione; non apritelo in nessun caso.

This symbol warns the user that un-insulated dangerous voltage inside the system may cause an electrical shock. Do not open the case.



Questo simbolo indica che l'apparecchio appartiene alla **Classe I**: ciò significa che l'apparecchio ha una spina che comprende il polo di messa a terra e va usata esclusivamente su prese provviste di messa a terra.

Class I Appliance symbol. This means the appliance must have the chassis connected to electrical earth/ground by an earth conductor.



Attenzione: questo simbolo indica all'utente istruzioni importanti da leggere e da rispettare durante l'utilizzo del prodotto.

Caution: this symbol reminds the user to read carefully the important operations and maintenance instructions in this owner's guide.

AVVERTENZE DI SICUREZZA

Di seguito sono riportate importanti indicazioni riguardanti l'installazione, l'uso e la manutenzione; conservare con cura questo libretto per ogni ulteriore consultazione; utilizzare il prodotto solo nel modo indicato dal presente libretto di istruzioni; ogni altro uso è da considerare improprio e pericoloso; perciò il costruttore non può essere considerato responsabile nel caso in cui vi siano danni derivanti da usi impropri, erronei ed irragionevoli.

Prima dell'uso verificare l'integrità dell'apparecchio: in caso di dubbio non utilizzarlo e rivolgersi all'assistenza.

Non lasciare gli elementi dell'imballaggio (sacchetti in plastica, polistirolo espanso, chiodi, graffette, ecc.) alla portata dei bambini in quanto sono potenziali fonti di pericolo; inoltre, ricordiamo che questi, devono essere oggetto di raccolta differenziata.

Accertarsi che i dati di targa siano compatibili con quelli della rete elettrica; l'installazione deve essere effettuata in base alle istruzioni del costruttore considerando la potenza massima indicata in targa; un'errata installazione può causare danni a persone, animali o cose, per i quali il costruttore non può essere considerato responsabile.

Se fosse necessario l'uso di adattatori, prese multiple e prolunghie utilizzare quelli conformi alle vigenti norme di sicurezza; non superare i limiti di assorbimento indicati su adattatore e/o prolunghie, nonché quello di massima potenza marcato sull'adattatore multiplo.

Non lasciare l'apparecchio inutilmente inserito; meglio staccare la spina dalla rete di alimentazione quando l'apparecchio non viene utilizzato.

Scollegare sempre l'apparecchio dall'alimentazione se lasciato incustodito.

Le operazioni di pulizia devono essere effettuate dopo aver staccato la spina.

Qualora l'apparecchio sia fuori uso e si sia deciso di non ripararlo, si raccomanda di renderlo inutilizzabile tagliando il cavo di alimentazione.

- Non avvicinare il cavo di alimentazione a oggetti taglienti o a superfici calde e non tirarlo per staccare la spina. Non lasciarlo penzolare dal piano di lavoro dove un bambino potrebbe afferrarlo. Non utilizzare il prodotto in caso di danni al cavo di alimentazione, alla spina o in caso di cortocircuiti; fare riparare il prodotto da un centro di assistenza autorizzato.
- Non esporre il prodotto a condizioni atmosferiche dannose come pioggia, umidità, gelo, ecc. Conservarlo in luoghi asciutti. Non maneggiare o toccare il prodotto con mani bagnate o a piedi nudi.
- Questo apparecchio può essere utilizzato da bambini dagli 8 anni in su e da persone con ridotte capacità fisiche, sensoriali o mentali o con mancanza di esperienza o conoscenza se a loro è stata assicurata un'adeguata sorveglianza oppure se hanno ricevuto istruzioni circa l'uso in sicurezza dell'apparecchio e compreso i rischi associati; le operazioni di pulizia e di manutenzione non devono essere effettuate da bambini a meno che non abbiano più di 8 anni e siano sorvegliati.
- I bambini non devono giocare con l'apparecchio.
- Tenere il prodotto ed il cavo di alimentazione fuori dalla portata dei bambini sotto 8 anni.

Se il cavo di alimentazione è danneggiato, o in caso di guasto e/o di cattivo funzionamento non manomettere l'apparecchio. L'eventuale riparazione deve essere effettuata dal costruttore o dal suo servizio assistenza tecnica o comunque da una persona con qualifica simile, in modo da prevenire ogni rischio. Il mancato rispetto di quanto sopra può compromettere la sicurezza dell'apparecchio e far decadere i termini di garanzia.

ATTENZIONE: il prodotto ha una funzione riscaldante.

Le superfici possono sviluppare alte temperature. Dato che la percezione della temperatura è diversa per ogni persona, utilizzare l'apparecchio con cautela. Toccare solo le superfici progettate per essere toccate.

- Questo apparecchio è progettato per uso domestico o applicazioni simili come: cucine per il personale in negozi, uffici o altri luoghi di lavoro, per i clienti in hotel, motel, bed & breakfast o residence.
- L'apparecchio non è progettato per essere usato attraverso timer esterni o telecomandi. Prima di ogni utilizzo svolgere il cavo di alimentazione.
- Non sottoporre il prodotto ad urti, potrebbero danneggiarlo. Utilizzare solo ricambi ed accessori originali e compatibili.
- Non utilizzare sotto o accanto a materiali infiammabili come le tende, fonti di calore, zone fredde e vapore.

INFORMAZIONI D'USO

Appoggiare su ripiani stabili e piani.

Al primo utilizzo pulire le parti che andranno a contatto con l'acqua: portafiltro, filtri, serbatoio, montalatte.

Non lasciare mai l'apparecchio incustodito mentre è in funzione. Versare sempre l'acqua prima dell'accensione.

Non posizionare su superfici calde o vicino a fiamme libere e fonti di calore.

Riempire il serbatoio con acqua, facendo attenzione a non superare il livello massimo (MAX – 1.4L) indicato sul serbatoio. Non scendere sotto al livello minimo (MIN).

Usare acqua naturale fresca, non acqua gasata o calda o liquidi che potrebbero danneggiare la macchina.



Non azionare il prodotto senz'acqua, poiché la pompa si potrebbe bruciare.

Non usare all'aperto, non conservare in ambienti con temperatura inferiore a 0°C, poiché residui d'acqua potrebbero congelare e danneggiare parti interne.

Non inserire MAI nei filtri da 1 e 2 tazze sostanze diverse dal caffè in polvere, poiché potrebbero causare danni.

! Pericolo di ustioni: in erogazione di acqua calda o di vapore, non direzionare il getto verso di sé o verso altre persone. Impugnare il tubo erogatore solo dalla parte in gomma, ed il portafiltro solo dal manico in plastica: non toccare parti metalliche.

La mancata emissione di caffè dal portafiltro potrebbe essere causata dall'intasamento del filtro. Rimuovere lentamente il portafiltro per evitare schizzi e pulire le parti come indicato in seguito.

Per spostare la macchina afferrare la parte fissa del corpo. Non smontare l'apparecchio.

Finito l'utilizzo si consiglia di spegnere la macchina con il tasto di accensione generale (sul lato). Non immergere il prodotto in acqua o in altri liquidi. In ogni caso evitare che spruzzi d'acqua o di altri liquidi lo raggiungano.

NOMENCLATURA G10168

- | | |
|------------------------------|-----------------------------|
| 1 Coperchio serbatoio | 2 Serbatoio acqua |
| 3 Manopola erogazione | 4 Maniglia erogatore vapore |
| 5 Tubo erogatore vapore | 6 Corpo |
| 7 Tasto accensione | 8 Scaldatazze |
| 9 Tasto erogazione 1 tazza | 10 Tasto erogazione 2 tazze |
| 11 Tasto vapore | 12 Termometro |
| 13 Sede aggancio portafiltro | 14 Galleggiante |
| 15 Griglia appoggia tazze | 16 Vasca raccogli gocce |
| 17 Misurino con pressino | 18 Filtro 1 tazza |
| 19 Filtro 2 tazze | 20 Filtro per cialde (POD) |
| 21 Portafiltro | 22 Ugelli uscita caffè |

ASSEMBLAGGIO

- Lavare tutte le parti removibili.
- **Rimuovere il silicone rosso dal fondo del serbatoio (2).**
- Montare il serbatoio (2) nella sua sede. Per assicurare il corretto funzionamento premere a fondo il serbatoio.
- Riempire con acqua senza superare il livello MAX.
- Chiudere con il coperchio (1).

ATTENZIONE: Usare acqua naturale fresca, non acqua gasata o calda o altri liquidi.

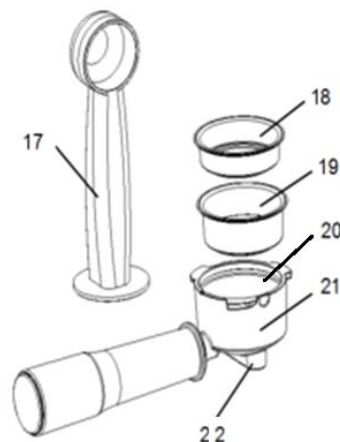
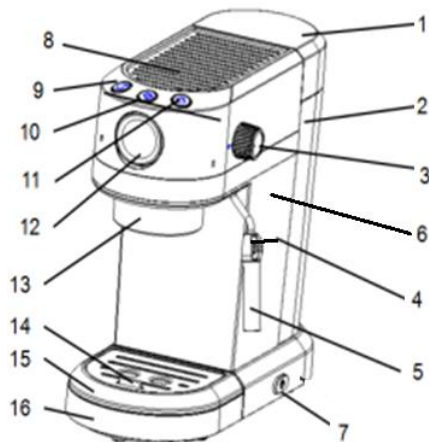

- Montare la vasca raccogli gocce (16) nella parte frontale del corpo (6).
- Montare la griglia appoggia tazze (15) sulla vasca (16).

ATTENZIONE: prima di accendere la macchina, verificare che tutte le parti siano correttamente montate.

PRIMO UTILIZZO e PULIZIA CIRCUITI INTERNI

Al primo utilizzo occorre effettuare la pulizia dei circuiti interni.

Pulizia circuito caffè

- Inserire la spina nella presa elettrica e premere il tasto di accensione (7). Le spie dei tasti lampeggiano per indicare che la macchina si sta scaldando, e poi rimangono accese fisse quando la macchina è pronta.
- Montare il portafiltro (21) nella sua sede (13). Inserire il portafiltro in corrispondenza del simbolo ☞ e ruotare in senso orario fino al simbolo ☞.
- Mettere un contenitore da 250ml sulla griglia (15) e premere il tasto (10 - ☞).
- Vuotare il contenitore e ripetere l'operazione.

Pulizia circuito erogatore vapore

- Mettere un contenitore da 250ml sotto all'erogatore vapore.
- Ruotare la manopola (3) in senso antiorario e lasciar uscire acqua calda per 30 secondi.

La macchina è pronta per fare i primi caffè.

ATTENZIONE: far attenzione a non terminare l'acqua nel serbatoio durante queste operazioni.

ATTENZIONE: ripetere queste operazioni in caso la macchina non venga utilizzata per diversi giorni.

FUNZIONAMENTO

Montare il serbatoio (2) nella sua sede. Per assicurare il corretto funzionamento premere a fondo il serbatoio. Riempire il serbatoio (2) con acqua senza superare il livello MAX e chiudere con il coperchio (1).

ATTENZIONE: Usare acqua naturale fresca, non acqua gasata o calda o altri liquidi.

MONTARE IL FILTRO NEL PORTAFILTRO

I filtri sono dotati di un sistema di sicurezza che evita la caduta accidentale del filtro. Per montare e smontare un filtro occorre allineare le parti identificate con A (filtro) e B (portafiltro) nella figura a lato. Per montare un filtro nel portafiltro:

- Prendere il filtro in corrispondenza della parte A.
- Inserire nel portafiltro (21) la parte del filtro **opposta** al punto A.
- Far scendere il filtro nel portafiltro allineando le parti A e B.

Per smontare il filtro, allineare le parti A e B e tirare il filtro verso l'alto.

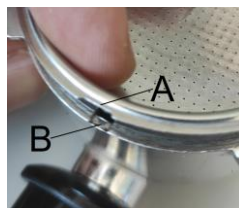

LETTURA TERMOMETRO

Il termometro misura la temperatura dell'acqua nella caldaia. I colori del visore indicano:

- **Giallo:** fase di riscaldamento
- **Verde:** temperatura ottimale per espresso ed erogazione acqua calda
- **Blu:** temperatura ottimale per erogazione vapore



FARE IL CAFFÈ CON POLVERE

- Inserire la spina nella presa elettrica e premere il tasto di accensione (7). Le spie dei tasti lampeggiano per indicare che la macchina si sta scaldando, e poi rimangono accese fisse quando la macchina è pronta.
- Scegliere il filtro desiderato, da una o due tazze (18 o 19), ed inserirlo nel portafiltro (21).
- Mettere 1 misurino (17) non colmo nel caso di filtro da 1 tazza e pressare leggermente con il pressino.
- Mettere 2 misurini (17) non colmi nel caso di filtro da 2 tazze e pressare leggermente con il pressino.
- Montare il portafiltro (21) nella sua sede (13). Inserire il portafiltro in corrispondenza del simbolo ☞ e ruotare in senso orario fino al simbolo ☞.
- Appoggiare una o due tazzine sotto agli ugelli di uscita caffè (22)
- Premere il tasto (9 - ☞) per una tazza di espresso o il tasto (10 - ☞) per due tazze.



- Il tasto premuto lampeggia. Vi è una breve fase di caricamento acqua e poi caffè viene erogato.
- Raggiunta la quantità desiderata premere nuovamente il tasto che lampeggia per fermare l'erogazione.

ATTENZIONE: non togliere il portafiltro durante l'erogazione. Al termine dell'erogazione attendere 10 secondi prima di rimuovere il portafiltro. Rimuovere lentamente il portafiltro per evitare schizzi.

- Al termine dell'erogazione le spie rimangono accese e si può fare un altro caffè.
- Se l'utilizzo è terminato, spegnere la macchina con il tasto (7).

ATTENZIONE: terminato l'utilizzo, non lasciare il portafiltro (21) inserito nella sua sede (13) per non deteriorare la guarnizione presente nella sede del portafiltro.

FARE IL CAFFÈ CON CIALDE

- Inserire la spina nella presa elettrica e premere il tasto di accensione (7). Le spie dei tasti lampeggiano per indicare che la macchina si sta scaldando, e poi rimangono accese fisse quando la macchina è pronta.
- Scegliere il filtro POD (20), ed inserirlo nel portafiltro (21).
- Mettere una cialda nel filtro, e spingerla con le dita verso l'interno. La cialda deve essere ben centrata e premuta a fondo nel filtro. Se le parti esterne in carta fuoriescono dal filtro, piegarle verso l'interno.

ATTENZIONE: Se la cialda non è correttamente inserita, o se le parti esterne di carta non sono ben ripiegate, il portafiltro potrebbe non serrarsi, e delle gocce potrebbero uscire dal portafiltro.

- Montare il portafiltro (21) nella sua sede (13). Inserire il portafiltro in corrispondenza del simbolo ☞ e ruotare in senso orario fino al simbolo ☜.



- Appoggiare una tazzina sotto agli ugelli di uscita caffè (22). Premere il tasto (9 - ☞).
- Il tasto premuto lampeggia. Vi è una breve fase di caricamento acqua e poi caffè viene erogato.
- Raggiunta la quantità desiderata premere nuovamente il tasto che lampeggia per fermare l'erogazione.

ATTENZIONE: non togliere il portafiltro durante l'erogazione. Al termine dell'erogazione attendere 10 secondi prima di rimuovere il portafiltro. Rimuovere lentamente il portafiltro per evitare schizzi.

- Al termine dell'erogazione le spie rimangono accese e si può fare un altro caffè.
- Nel togliere il portafiltro, la cialda potrebbe rimanere attaccata alla sede d'aggancio del portafiltro (13). Per toglierla inclinare verso il basso il portafiltro, o staccarla delicatamente con un coltello.
- Se l'utilizzo è terminato, spegnere la macchina con il tasto (7).

ATTENZIONE: terminato l'utilizzo, non lasciare il portafiltro (21) inserito nella sua sede (13) per non deteriorare la guarnizione presente nella sede del portafiltro.

PREPARARE LA SCHIUMA DI LATTE PER IL CAFFÈ

- Preparare il caffè come descritto in precedenza, utilizzando una tazzina nel caso in cui si voglia preparare un caffè macchiato, o una tazza nel caso si voglia un cappuccino.
- Mettere del latte intero in un bricco in acciaio inox, riempiendo per un terzo della capienza.
- Premere il tasto vapore (11 - ☞). La spia del vapore lampeggia per indicare che la macchina si sta scaldando, e poi rimane fissa quando la macchina è pronta. Il termometro (12) indica il colore blu.

ATTENZIONE, Pericolo di ustioni: in erogazione vapore non direzionare il getto verso di sé o verso altre persone. Impugnare il tubo erogatore solo dalla parte in gomma: non toccare parti metalliche.

- Dirigere il tubo di erogazione vapore (5) in un contenitore vuoto, ruotare la manopola (3) in senso antiorario: verrà rilasciata un po' di acqua e poi vapore. Fermare il vapore ruotando la manopola su "0".
- Dirigere il tubo di erogazione vapore (5) nel bricco, immergere a fondo il tubo nel latte.
- Ruotare la manopola (3) in senso antiorario: il tubo comincerà ad erogare vapore.
- Durante l'erogazione del vapore, muovere e ruotare il bricco in modo che il getto raggiunga tutto il latte.
- Quando si vede la schiuma nel bricco, il latte è montato. Fermare il vapore ruotando la manopola su "0".
- Versare la schiuma nella tazza di caffè preparata in precedenza.

ATTENZIONE: dopo ogni utilizzo del tubo (5), erogare vapore per alcuni secondi in modo da pulirlo da residui di latte, e pulire il tubo con un panno umido.

ABBASSARE LA TEMPERATURA DOPO AVER EROGATO VAPORE

Il vapore richiede una temperatura superiore a quella del caffè. Per preparare un caffè (o erogare acqua calda) dopo aver erogato vapore, occorre abbassare la temperatura e riportare il termometro in zona verde.

- Premere uno dei tasti preparazione caffè (9 - ☕) o (10 - ☕). Le spie dei tasti lampeggiano per indicare che la temperatura sta scendendo, e poi rimangono accese fisse quando la macchina è pronta.
- Per velocizzare la diminuzione della temperatura, occorre far uscire del vapore.
- Dirigere il tubo di erogazione vapore (5) in un contenitore vuoto, ruotare la manopola (3) in senso antiorario: verrà rilasciata acqua mista a vapore.
- Quando le spie dei tasti smettono di lampeggiare e rimangono fisse, la temperatura si è abbassata a sufficienza e la macchina è pronta per preparare il caffè. Fermare il vapore ruotando la manopola su "0".

EROGARE ACQUA CALDA

- Accendere la macchina in modalità preparazione caffè (con termometro in zona verde).

ATTENZIONE, Pericolo di ustioni: in erogazione acqua calda non direzionare il getto verso sé o verso altre persone. Impugnare il tubo erogatore solo dalla parte in gomma: non toccare parti metalliche.

- Dirigere il tubo di erogazione vapore (5) in una tazza, ruotare la manopola (3) in senso antiorario: verrà rilasciata acqua calda. Quando si è ottenuta la quantità d'acqua desiderata, fermare l'erogazione portando la manopola su "0".

SERBATOIO VUOTO ED EVENTUALE BLOCCO POMPA

Occorre evitare di terminare l'acqua nel serbatoio, ma qualora accadesse:

- Quando l'acqua finisce, la macchina fa un rumore forte ed inusuale. Spegnerne immediatamente e rabboccare l'acqua nel serbatoio.
- Alla successiva riaccensione, la pompa potrebbe non caricare correttamente l'acqua. Per aiutare il carico dell'acqua si consiglia di erogare acqua calda dal tubo (5).
- Dirigere il tubo di erogazione vapore (5) in una tazza, ruotare la manopola (3) in senso antiorario finché non si vede uscire vapore o acqua calda. Fermare l'erogazione portando la manopola su "0".

FUNZIONI STAND-BY, AUTO-SPEGNIMENTO, OFF

Per limitare il consumo energetico quando non viene utilizzata, questa macchina dispone di 3 funzioni.

Funzione Stand-by: per 30 minuti dall'ultimo utilizzo, la macchina resta in stand-by ed è pronta a fare il caffè mantenendo l'acqua alla giusta temperatura.

Funzione Auto-spegnimento: dopo 30 minuti dall'ultimo utilizzo, la macchina si spegne automaticamente.

Per fare un caffè occorre premere uno dei tasti preparazione caffè (9 - ☕) o (10 - ☕). Le spie lampeggiano per indicare che la macchina si sta scaldando, e poi rimangono accese fisse quando la macchina è pronta.

Funzione OFF: la macchina può essere spenta in ogni momento premendo l'interruttore generale (7).

PULIZIA

 **Staccare la spina dalla presa elettrica e lasciar raffreddare ogni parte prima di eseguire qualsiasi operazione di pulizia. Non lavare parti dell'apparecchio in lavastoviglie.**

La macchina del caffè va pulita regolarmente e quotidianamente, per mantenerla in condizioni di efficienza e per prolungare la vita dell'apparecchio.

SERBATOIO E CORPO

Pulire le parti fisse del corpo (6) con un panno umido non abrasivo. Non immergere il corpo in acqua. In ogni caso evitare che spruzzi d'acqua o di altri liquidi raggiungano tali parti.

Pulire periodicamente il serbatoio (2) ed il coperchio (1) con una spugna morbida e detergente per piatti. Sciacquare ed asciugare bene prima di rimontarli.

GRIGLIA E VASCA RACCOGLI-GOCCE

Ricordarsi di svuotare la vaschetta (16) almeno una volta a settimana. È presente anche un galleggiante (14): se il galleggiante esce dalla griglia (15), la vaschetta è troppo piena e va svuotata.

Pulire periodicamente la griglia (15) e la vasca raccogli-gocce (16):

- Smontare queste parti e svuotare la vasca (16).
- Lavare con una spugna morbida e detergente per piatti. Sciacquare ed asciugare bene prima di rimontarle.

FILTRI (18 – 19 – 20)

Con l'utilizzo i fori dei filtri potrebbero otturarsi. Verificare visivamente che siano liberi.

Qualora siano otturati, mettere il filtro nel portafiltro e montare alla macchina senza mettere il caffè. Premere il tasto 2 tazze (10) per sciogliere impurità e residui di caffè.

Qualora si noti una formazione di calcare, immergere i filtri in una soluzione di acqua e aceto e lasciare agire per 6 ore. In seguito, lavare i filtri con detergente per piatti, sciacquare ed asciugare.

SEDE DI AGGANCIAMENTO DEL PORTAFILTRO (13)

ATTENZIONE: terminato l'utilizzo, non lasciare il portafiltro (21) inserito nella sua sede (13) per non deteriorare la guarnizione presente nella sede del portafiltro.

Con l'utilizzo si possono formare impurità e residui di caffè anche nella sede di aggancio del portafiltro (13). Controllare periodicamente lo stato di questa parte, e qualora si notino delle impurità, procedere alla pulizia. Passare una spugnetta morbida, sbloccare i fori delicatamente con un ago ed erogare acqua calda senza montare il portafiltro (mettere sotto una tazza capiente e premere il tasto 2 tazze, ripetere altre 2 volte).

TUBO EROGAZIONE VAPORE (5)

ATTENZIONE: pulire il tubo di erogazione del vapore solo quando è freddo.

Dopo ogni utilizzo del tubo (5), erogare vapore per alcuni secondi in modo da pulirlo da residui di latte, e pulire il tubo con un panno umido.

Almeno una volta al mese, pulire le parti che compongono l'erogatore:

- Sfilare il tubo di erogazione (5) verso il basso. Sfilare la maniglia in silicone (4) tirandola verso il basso.
- Pulire il tubo interno del vapore con un panno umido.
- Pulire periodicamente tubo (5) e maniglia (4) con una spugna morbida e detergente per piatti. Sciacquare ed asciugare bene prima di rimontarli.

DECALCIFICAZIONE

La pulizia della macchina da caffè è necessaria per farla lavorare in efficienza. Nonostante ciò, a seconda dell'acqua utilizzata e soprattutto se si utilizza acqua dura e calcarea, è possibile che si formino depositi di calcare ed impurità che potrebbero compromettere la funzionalità dell'apparecchio.

In tal caso occorre effettuare la decalcificazione dei circuiti interni. A tal fine usare un prodotto decalcificante specifico per macchine da caffè, facilmente reperibile nei negozi specializzati e nei centri assistenza.

ATTENZIONE: il fabbricante non si assume responsabilità per danni alla macchina causati dall'uso di prodotti non conformi.

La macchina da caffè necessita di decalcificazione ogni 3 mesi circa:

1. Mettere un filtro nel portafiltro e montare alla sede di aggancio senza mettere il caffè.
2. Riempire il contenitore miscelando acqua e decalcificante, nelle dosi indicate nella confezione del decalcificante. Riempire fino al livello MAX.
3. Mettere un contenitore da 250ml sulla griglia (15) e premere il tasto (10 - )
4. Vuotare il contenitore e metterlo sotto all'erogatore vapore.
5. Ruotare la manopola (3) e lasciar uscire acqua calda per 30 secondi. Attendere 5 minuti
6. Vuotare il contenitore e ripetere le operazioni 3, 4 e 5 fino a terminare l'acqua nel serbatoio.

A questo punto occorre risciacquare i circuiti interni per eliminare i residui di decalcificante

7. Rimuovere il serbatoio (2) e lavarlo con una spugna morbida e detergente per piatti.
8. Riempire il serbatoio con acqua potabile e rimontarlo alla macchina da caffè.
9. Mettere un contenitore da 250ml sulla griglia (15) e premere il tasto (10 - )
10. Vuotare il contenitore e metterlo sotto all'erogatore vapore.
11. Ruotare la manopola (3) e lasciar uscire acqua calda per 30 secondi. Vuotare il contenitore.

La macchina è pronta per preparare altri caffè.

CARATTERISTICHE TECNICHE

- Alimentazione: AC 220-240V~50-60Hz. Potenza: 1230-1465W
- 15 Bar, Pompa ULKA
- 3 Filtri INOX: cialde, polvere 1 o 2 tazze
- Cappuccinatore, Scaldatazze, Termometro

SOLUZIONE PROBLEMI

Problema	Causa	Soluzione
Non eroga vapore	Temperatura non corretta	Attendere che la spia del vapore si accenda
	Il serbatoio è vuoto / non è inserito	Riempire il serbatoio / Inserire bene il serbatoio spingendolo fino in fondo
	Foro di uscita vapore bloccato	Rimuovere il tubo (5). Con un ago rimuovere incrostazioni nel foro di uscita del vapore. Se il problema persiste, eseguire la decalcificazione.
Il caffè esce dai bordi del portafiltro	Troppo caffè nel filtro impedisce di stringere bene il portafiltro nella sua sede d'aggancio	Spegner e lasciar raffreddare, poi pulire la sede di aggancio del portafiltro come indicato nel paragrafo "Pulizia". Al successivo utilizzo, inserire meno polvere di caffè nel filtro.
	Vi sono residui di caffè sulla guarnizione presente nella sede del portafiltro	
	Il filtro è ostruito	Eseguire la pulizia del filtro
	Portafiltro non agganciato bene	Assicurarsi di aver agganciato bene il portafiltro.
Il caffè non esce o esce troppo lentamente	Il serbatoio è vuoto / non è inserito	Riempire il serbatoio / Inserire bene il serbatoio spingendolo fino in fondo
	Polvere di caffè troppo pressata	Pressare meno il caffè nel filtro
	Polvere di caffè troppo fine	Utilizzare un caffè con macinatura più grossa
	Troppo caffè nel filtro	Mettere meno caffè
	Il filtro è ostruito	Eseguire la pulizia del filtro
Perdita acqua dal fondo del prodotto	I fori di uscita dell'acqua nella sede del portafiltro (13) sono ostruiti	Azionare senza portafiltro e far uscire acqua. Se il problema persiste eseguire decalcificazione
	La vasca raccogli gocce è piena	Svuotare la vaschetta
Fa un rumore forte inusuale	Il serbatoio non è inserito bene	Inserire bene il serbatoio spingendolo fino in fondo
	Il serbatoio è vuoto e la pompa non pesca acqua	Riempire il serbatoio
Il vapore non monta il latte	Temperatura non corretta	Attendere che la spia del vapore smetta di lampeggiare
	Usato latte scremato	Usare latte intero

RIFIUTI APPARECCHIATURE ELETTRICHE ED ELETTRONICHE

Al termine del suo periodo di vita, il prodotto va smaltito seguendo le direttive vigenti riguardo alla raccolta differenziata e non deve essere trattato come un normale rifiuto di nettezza urbana.

Il prodotto va smaltito presso i centri di raccolta autorizzati allo scopo, o restituito al rivenditore, qualora si voglia sostituire il prodotto con uno equivalente nuovo. Il costruttore si occuperà dello smaltimento del prodotto secondo quanto prescritto dalla legge. Il prodotto è composto di parti non biodegradabili e di sostanze potenzialmente inquinanti per l'ambiente se non correttamente smaltite; altre parti possono essere riciclate. E' dovere di tutti contribuire alla salute ecologica dell'ambiente seguendo le corrette procedure di smaltimento. Il simbolo mostrato a lato indica che il prodotto risponde ai requisiti richiesti dalle nuove direttive introdotte a tutela dell'ambiente (2002/96/EC, 2003/108/EC, 2002/95/EC, 2012/19/EC) e che deve essere smaltito correttamente al termine del suo periodo di vita. Chiedere informazioni al comune di residenza in merito alle zone dedicate allo smaltimento dei rifiuti. Chi non smaltisce il prodotto nel modo indicato ne risponde secondo le leggi vigenti. Se il prodotto è di piccole dimensioni (dimensioni esterne inferiori a 25cm) è possibile riportare il prodotto al rivenditore senza obbligo di nuovo acquisto.



ENGLISH: SAFETY INSTRUCTIONS

The following are important notes on the installation, use and maintenance; save this instruction manual for future reference; use the equipment only as specified in this guide; any other use is considered improper and dangerous; therefore, the manufacturer cannot be held responsible in the event of damages caused by improper, incorrect or unreasonable use.

Before use, ensure the equipment is undamaged; if in doubt, do not attempt to use it and contact the authorized service center; do not leave packing materials (i.e. plastic bags, polystyrene foam, nails, staples, etc.) within the reach of children as they are potential sources of danger; always remember that they must be separately collected.

Make sure that the rating information given on the technical label are compatible with those of the electricity grid; the installation must be performed according to the manufacturer's instructions considering the maximum power of the appliance as shown on the label; an incorrect installation may cause damage to people, animals or things, for which the manufacturer cannot be considered responsible thereof.

If it is necessary to use adapters, multiple sockets or electrical extensions, use only those that comply with current safety standards; in any case do not exceed the power consumption limits indicated on the electrical adapter and / or extensions, as well as the maximum power shown on multiple adaptor.

Do not leave the unit plugged; better to remove the plug from the mains when the device is not in use. Always disconnect from power supply if you leave it unattended.

Cleaning operations should be carried out after unplugging the unit.

If the unit is out of order and you do not want to fix it, it must be made inoperable by cutting power cord.

- Do not allow the power cord to get closer to sharp objects or in contact with hot surfaces; do not pull it to disconnect the plug.
- Do not use the appliance in the event of damage to the power cord, plug, or in case of short circuits; to repair the product only address an authorized service center.
- Do not handle or touch the appliance with wet hands or bare feet. Do not expose the appliance to harmful weather conditions such as rain, moisture, frost, etc.. Always store it in a dry place.
- Children must not play with the appliance.
- This appliance can be used by children of 8 years and above and persons with reduced physical, sensory or mental capabilities or lack of experience and knowledge if they received supervision or instruction concerning use of the appliance in a safe way and understand hazards involved; children shall not play with the appliance; cleaning and user maintenance shall not be made by children without supervision.
- Keep the appliance and its cord out of reach of children less than 8 years.

If the power cord is damaged, or in case of failure and / or malfunction do not tamper with the unit. The reparation must be done by manufacturer or by service center authorized by the manufacturer in order to prevent any risk. Failure to comply with the above may compromise the unit safety and invalidate the warranty.

WARNING: This appliance includes heating function. Surfaces, other than functional surfaces may develop high temperatures. Since temperatures are perceived differently by different people, this device should be used with CAUTION. Hold the appliance exclusively to grip surfaces intended to be touched.

- This appliance is intended to be used in household and similar applications such as: staff kitchen areas in shops,

offices and other working environments; by clients in hotels, motels and other residential type environments; farm houses, bed and breakfast type environments.

- The appliance is not intended to be operated by means of an external timer or separate remote-control system.
- Before every use, unroll the power cord.
- Use original spare parts and accessories only.
- Do not subject the product to strong impacts, serious damages may result.

Do not use near or under flammable materials (like curtains), heat, cold spots and steam.

GENERAL INFORMATION

Place on flat and stable surface. Do not place on hot surfaces, or near to flames or heat sources.

Before using the unit for the first time, clean the parts that will be in touch with food (filter, filter holder, container).

Never leave the appliance unattended while it is running.

Always pour the water before operating.

Fill the tank with cold water, ensure to stay within the maximum capacity indicated on tank itself (MAX – 1.4L). During use do not go below MIN level.

Use fresh and natural water, do not use hot or sparkling water, or liquids that may damage the machine.



Do not switch on the product without water in the tank, as the pump may be damaged.

Do not use outdoors, do not store in ambients with temperature lower than 0°C, as water residues may freeze and damage inner parts. NEVER insert in the filters for 1 or 2 cups anything else than powder coffee. Different substances may damage the product.



Danger of burning: during erogation of hot water or of steam, do not direct the jet against yourself or other persons. Grab the steam erogation tube only from the rubber handle, grab the filter holder only

from the plastic handle: do not touch metal parts.

If coffee doesn't come out from the filter holder, the filter may be blocked. Remove the filter holder slowly to avoid splashes, and clean the parts as described afterwards.

To move the machine, grab the fixed part of housing.

Do not dismount the appliance.

After use, it is suggested to switch off the product using the general switch button (on the side).

Do not immerse in water or other liquids. In any case, avoid any splashing of water.

G10168 DESCRIPTION

1 Lid of container	2 Water container	3 Erogation knob
4 Handle of erogation tube	5 Steam erogation tube	6 Housing
7 General switch	8 Cup warmer	9 1 cup button
10 2 cups button	11 Steam button	12 Termometer
13 Filter holder link	14 Floater	15 Grid
16 Drip container	17 Measuring cup with presser	18 1 cup filter
19 2 cups filer	20 POD filter	21 Filter holer
		22 Coffee spout

ASSEMBLY

- Clean all the removable parts.
- **Remove the red silicon part from the bottom of the container (2).**
- Mount the container (2) in its seat. To ensure the correct function, press down well the container.
- Fill with water without exceeding the MAX level. Close with the lid (1).

WARNING: Use fresh and natural water, do not use hot or sparkling water, or other liquids.



- Mount the drip container (16) on the front part of housing (6).
- Mount the grid (15) on the drip container (16).

WARNING: Before switch on, verify that all the parts are properly mounted.

FIRST USE and INTERNAL CIRCUIT CLEANING

At the first use it is needed to perform the cleaning of internal water circuits.

Clean coffee circuit

- Insert the plug in the power socket and press button (7) to switch on. The lights of buttons twinkle to indicate that the appliance is heating, and then they stay on when the appliance is ready.
- Mount the filter holder (21) in its seat (13). Insert the filter holder in correspondence of symbol  and rotate clockwise to the symbol .
- Put a 250ml container on the grid (15) and press the 2 cups button (10 - .
- Empty the contianer and repeat operation.

Clean steam erogation circuit

- Put a 250ml container under the steam erogator.
- Rotate the knob (3) anti-clockwise and let hot water come out for 30 seconds.

The appliance is now ready to prepare the first coffee.

WARNING: pay attention to not finish all water inside the container during these operations.

WARNING: repeat these operations in case the unit is not used for several days.

OPERATION

Mount the tank (2) in its seat. To ensure correct function, press down well the tank.

Fill the tank (2) with water without exceeding level MAX, then close with the lid(1).

WARNING: Use fresh natural water, do not use hot or sparkling water, or other liquids.

MOUNT FILTER IN THE FILTER HOLDER

The filters are equipped with a safety system that avoids accidental falling of the filter. To mount and dismount a filter, you have to align the parts identified with A (filter) and B (filter holder) in the picture on the side.

To mount a filter in the filter holder

- Take the filter grabbing in correspondence of the part A.
- Insert in the filter holder (21) the part of filter **opposite** to the part A.
- Lower the filter into the filter holder by aligning the parts A and B.

To dismount the filter, align the parts A and B and pull the filter upwards.

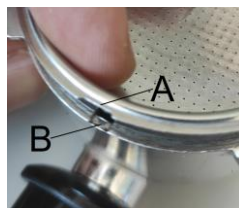

THERMOMETER READING

The thermometer measures the temperature of the water inside the boiler. The colors on the dial are:

- **Yellow:** heating phase
- **Green:** optimum temperature for espresso and hot water erogation
- **Blue:** optimum temperature for steam erogation



MAKE COFFEE WITH POWDER

- Insert the plug in the power socket and press button (7) to switch on. The lights of buttons twinkle to indicate that the appliance is heating, and then they stay on when the appliance is ready.
- Select the desired filter, one or two cups (18 or 19), and insert in the filter holder (21).
- Pour 1 cup (17) not filled in case of 1 cup filter and press slightly with presser.
- Pour 2 cups (17) not filled in case of 2 cups filter and press slightly with presser.
- Mount the filter holder (21) in its seat (13). Insert the filter holder in correspondence of symbol ☞ and rotate clockwise to the symbol ☜. Place one or 2 coffee cups under the spout (22).
- Press button (9 - ☞) for one cup of espresso or the button (10 - ☜) for two cups.
- The button twinkles. There is a short phase of water loading, then the coffee comes out from spouts (22).
- Once the desired quantity has been reached, press the flashing button again to stop dispensing.



WARNING: do not remove the filter holder during function. At the end of erogation, wait 10 seconds before removing the filter holder. Remove slowly the filter holder to avoid splashing.

- At the end of dispensing, the lights remain on and you can make another coffee.
- If use is finished, turn off the machine with the button (7).

WARNING: after use, do not leave the filter holder (21) inserted in its seat (13) in order to not damage the gasket present in the filter holder seat.



MAKE COFFEE WITH PODS

- Insert the plug in the power socket and press button (7) to switch on. The lights of buttons twinkle to indicate that the appliance is heating, and then they stay on when the appliance is ready.
- Select the POD pod filter (20), and insert in the filter holder (21).
- Insert a pod in the filter, and press it inside with your fingers. The pod must be well centered and pushed down well. If the external paper parts protrude from the filter, fold them inwards.

WARNING: If the pod is not inserted correctly, or if the external paper parts are not folded well, the filter holder may not tighten, and drops may come out of the filter holder.

- Mount the filter holder (21) in its seat (13). Insert the filter holder in correspondence of symbol ☞ and rotate clockwise to the symbol ☜.
- Place one coffee cup under the spout (22). Press the button (9 - ☞).

- The button twinkles. There is a short phase of water loading, then the coffee comes out from spouts (22).
- Once the desired quantity has been reached, press the flashing button again to stop dispensing.

WARNING: do not remove the filter holder during function. At the end of erogation, wait 10 seconds before removing the filter holder. Remove slowly the filter holder to avoid splashing.

- At the end of dispensing, the lights remain on and you can make another coffee.
- When removing the filter holder, the pod may remain attached to the seat of the filter holder (13). To remove it, tilt the filter holder down, or remove it gently with a knife.
- If use is finished, turn off the machine with the button (7).

MAKE MILK FOAM FOR COFFEE

- Prepare coffee as described before, using an espresso cup if you want to prepare a macchiato, or a bigger cup if you want a cappuccino.
- Put whole milk in a stainless steel jug, filling one third of the capacity.
- Press steam button (11 - ☞). The light of steam twinkles to indicate that the appliance is heating, and then they stay on when the appliance is ready. The thermometer (12) is in the blue area.

CAUTION, Risk of burning: during steam erogation, do not direct the jet towards yourself or towards other people. Only handle the tube by the rubber part: do not touch metal parts.

- Direct the steam erogation tube (5) in an empty container, then rotate knob (3) anti-clockwise: some water will be released first and then steam. Stop steam jet rotating back the knob "0".
- Direct the steam erogation tube (5) in the jug, immersing well the tube in the milk.
- Rotate knob (3) anti-clockwise: tube will start dispensing steam.
- During steam erogation, move and rotate the jug in order to let the jet arrive to all the milk.
- When you see foam in the jug, milk is frothed. Stop steam jet rotating back the knob "0".
- Pour the foam of milk in the cup of coffee prepared before.

WARNING: after every use of the tube (5), erogate steam for some seconds, in order to keep the steam tube clean of milk residues, and clean the tube (5) with a damp cloth.

LOWER THE TEMPERATURE AFTER USE OF THE STEAM JET

Steam requires a higher temperature respect to coffee. To prepare a coffee (or dispense hot water) after dispensing steam, lower the temperature and return the thermometer to the green area.

- Press one of the coffee preparation buttons (9 - ☞) or (10 - ☞). The lights of buttons twinkle to indicate that the appliance is cooling, and then they stay on when the appliance is ready.
- To make the temperature go down more fastly, you have to release some steam.
- Direct the steam erogation tube (5) in an empty container, then rotate knob (3) anti-clockwise: water mixed with steam will be released.
- When the lights of buttons stop flashing and remain steady, the temperature has dropped sufficiently and the machine is ready to make coffee. Stop the steam by turning the knob to "0".

DISPENSE HOT WATER

- Switch on the machine in coffee dispensing mode (with thermometer in green zone).

CAUTION, Risk of burning: during hot water erogation, do not direct the jet towards yourself or towards other people. Only handle the tube by the rubber part: do not touch metal parts.

- Direct the steam erogation tube (5) in a cup, then rotate knob (3) anti-clockwise: hot water is released. When the desired amount of water has been obtained, stop steam jet rotating back the knob "0".

EMPTY CONTAINER AND EVENTUAL PUMP BLOCK

Please avoid to finish water in the container, but in case it happens:

- When the water runs out, the machine makes a loud and unusual noise. Turn off immediately and pour water in the tank. At the next restart, the pump may not load the water correctly. To help fill the water it is recommended to dispense hot water from the tube (5).
- Direct the steam erogation tube (5) in a cup, then rotate knob (3) anti-clockwise water or steam is released. Stop steam jet rotating back the knob "0".

FUNCTIONS STAND-BY, AUTO-OFF, OFF

To limit energy consumption when not in use, this machine has 3 functions.

Function Stand-by: for 30 minutes from the last use, the machine remains in stand-by and keeps the water at the right temperature, ready to make coffee.

Function Auto-Off: 30 minutes after the last use, the machine turns off automatically. To make a coffee, press one of the coffee preparation buttons (9 - ☕) or (10 - ☕). The lights of buttons twinkle to indicate that the appliance is heating, and then they stay on when the appliance is ready.

Function OFF: the machine can be turned off at any time by pressing the main switch (7).

CLEANING

Unplug the power cord from the electrical outlet and allow the unit to cool down before cleaning.

Do not wash parts of the appliance in the dishwasher.

The machine must be cleaned regularly and daily, to keep it efficient and to extend the life of the appliance.

SERBATOIO E CORPO

Clean the fixed parts of housing (6) with a soft damp cloth. Do not immerse the main body in water. In any case, avoid splashing water or other liquids from reaching those parts. Periodically clean the tank (2) and the lid (1) with a soft sponge and dish detergent. Rinse and dry well before reassembling them.

GRID AND DRIP COLLECTING CONTAINER

Remember to empty the container (16) at least once a week. There is also a floater (14): if the floater comes out of the grid (15), the tray is too full and must be emptied.

Periodically clean the grid (15) and the drip tray (16):

- Disassemble these parts and empty the container (16).
- Wash with a soft sponge and dish detergent. Rinse and dry well before reassembling them.

FILTERS (18 – 19 – 20)

With use, the filter holes could become clogged. Visually check that they are free.

If they are clogged, put the filter in the filter holder and assemble the machine without adding the coffee. Press the 2 cups button (10) to dissolve impurities and coffee residues.

If you notice formation of limescale, immerse the filters in a solution of water and vinegar and leave to act for 6 hours. Afterwards, wash the filters with dish detergent, rinse and dry.

SEAT FOR LINKING THE FILTER HOLDER (13)

WARNING: after use, do not leave the filter holder (21) inserted in its seat (13) in order to not damage the gasket present in the filter holder seat.

With use, impurities and coffee residues may form even in the seat of the filter holder (13).

Periodically check the condition of this part, and if you notice any impurities, proceed with cleaning. Use a soft sponge, unlock the holes gently with a needle and dispense hot water without mounting the filter holder (put a large cup underneath and press the 2 cups button, repeat 2 more times).

STEAM EROGATION TUBE (5)

CAUTION: clean the tube wand only when it is cold.

After each use of the tube (5), dispense steam for a few seconds to clean it of milk residues, and clean the tube with a damp cloth. At least once a month, clean the parts of the dispenser:

- Remove the tube (5) downwards. Remove the silicone handle (4) by pulling it downwards.
- Clean the internal steam tube with a damp cloth.
- Periodically clean the tube (5) and handle (4) with a soft sponge and dish detergent. Rinse and dry well before reassembling them



DECALCIFICATION

Cleaning the coffee machine is necessary to make it work efficiently. Despite this, depending on the water

used and especially if you use hard and calcareous water, it is possible that limescale deposits and impurities may form, compromising the functionality of the appliance.

In this case it is necessary to descale the internal circuits. To do this, use a specific descaling product for coffee machines, easily available in specialized shops and service centers. **CAUTION: the manufacturer assumes no responsibility for damage to the machine caused by the use of non-compliant products.**

The coffee maker needs decalcification every 3 months:

1. Put a filter in the filter holder and mount it to the docking place without adding the coffee.
 2. Fill the container by mixing water and descaler, in the doses indicated in the descaler pack. Fill up to the MAX level.
 3. Place a 250ml container on the grid (15) and press (10 - )
 4. Empty the container and place it under the steam erogator.
 5. Turn the knob (3) and let the hot water flow out for 30 seconds. Wait 5 minutes.
 6. Empty the container and repeat steps 3, 4 and 5 until the water in the tank runs out.
- At this point it is necessary to rinse the internal circuits to eliminate eventual residues of descaler:
7. Remove the tank (2) and wash it with a soft sponge and dish detergent.
 8. Fill the tank with fresh water and put it back on the coffee machine.
 9. Place a 250ml container on the grid (15) and press (10 - )
 10. Empty the container and place it under the steam erogator.
 11. Turn the knob (3) and let the hot water flow out for 30 seconds. Empty the container.

The machine is now ready to prepare coffee again.

TROUBLE SHOOTING

Problem	Cause	Solution
No steam is generated	Temperature not correct	Wait steam indicator light stop flashing.
	Tank is empty / not well inserted	Fill the tank / Insert well the tank pressing down
	Steam nozzle clogged	Remove erogation tube (5). With a needle, remove any encrustations in the steam outlet hole. If the problem persists, perform descaling.
Coffee runs out around the edge of the filter holder	Too much powder in the filter and filter holder cannot be fixed well	Turn off the machine and wait for it cool down, clean the seat of filter holder as described in "Cleaning" section.
	There is powder in the seal ring of the seat of filter holder	When using again, pour less coffee in the filter.
	Filter holes are blocked	Clean the filter
	Filter holder not linked well	Make sure to fix well the filter holder.
Coffee comes out too slow or no coffee comes out	Tank is empty / not well inserted	Fill the tank / Insert well the tank pressing down
	Coffee powder is too pressed	Press the coffee powder less
	Coffee powder is too fine	Use thicker coffee powder
	Too much coffee in the filter	Insert less coffee
	Filter holes are blocked	Clean the filter
	The holes of the water exit in the seat of filter holder are blocked	Switch on without filter holder and let water come out. If problem persists, perform descaling.
Water leakage on the bottom of machine	Drip tray is filled up	Please clean the drip tray
	Water tank is not mounted well	Insert well the tank pressing it down
Strong and unusual noise	Water tank is empty and pump cannot take water	Pour water in water tank
The steam cannot froth.	Temperature not correct	Wait steam indicator light stop flashing.
	Used skimmed milk	Use whole milk

TECHNICAL FEATURES

- Power supply: AC AC 220-240V ~50-60Hz. Power: 1230-1465W
- 15 Bar, pump ULKA
- 3 filters: pods, powder 1 or 2 cups
- Milk frother, Cup warmer, Termometer



WASTE OF ELECTRIC AND ELECTRONIC EQUIPMENT

The product is made of non-biodegradable and potentially polluting substances if not properly disposed of; other parts can be recycled. It's our duty to contribute to the ecological health of the environment following the correct procedures for disposal. The crossed out wheelie bin symbol indicates the product complies with the requirements of the new directives introduced to protect the environment (2002/96/EC, 2003/108/EC, 2002/95/EC, 2012/19/EC) and must be properly disposed at the end of its lifetime. If you need further information, ask for the dedicated waste disposal areas at your place of residence. Who does not dispose of the product as specified in this section shall be liable according to the law.

Per conoscere l'assistenza più vicina a Voi, o richiedere questo manuale in formato elettronico, contattare il numero di telefono 0541/694246, fax 0541/756430, o l'indirizzo E-Mail assistenza@trevidea.it e chiedere del responsabile Centri Assistenza.

To find the nearest service center, please call the telephone number 0541 694246, fax number 0541 756430 or contact us at assistenza@trevidea.it asking for the service centers supervisor.

La TREVIDEA S.r.l. si riserva il diritto di apportare a questi apparecchi modifiche ELETTRICHE - TECNICHE - ESTETICHE e/o sostituire parti senza alcun preavviso, ove lo ritenesse più opportuno, per offrire un prodotto sempre più affidabile, di lunga durata e con tecnologia avanzata.

TREVIDEA S.r.l. si scusa inoltre per eventuali errori di stampa.

L'apparecchio è conforme ai requisiti richiesti dalle direttive dell'Unione Europea ed è pertanto marcato con il marchio CE

*Appliance is conform to the pertinent European regulation
and is therefore marked with the CE mark.*



www.g3ferrari.it

TREVIDEA S.r.l.

**TREVIDEA S.R.L. – Strada Consolare Rimini – San Marino n. 62 – 47924 –
RIMINI (RN) - ITALY**

MADE IN CHINA