

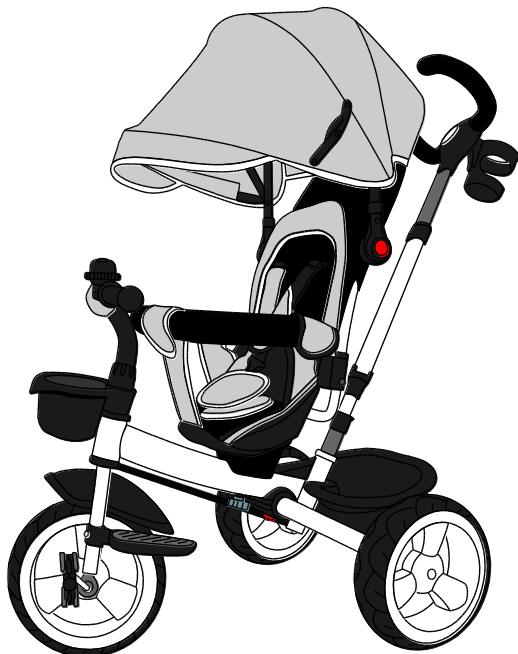

Kinderkraft

Discover the world together

AVEO



CZ TROJKOLKA
DE FAHRRADS
EN TRICYCLE
ES BICICLETA
FR TRICYCLE
IT TRICICLO
PL ROWEREK
RO BICICLETĂ
SK TROJKOLKA

CZ NÁVOD K OBSLUZE
DE BEDIENUNGSANLEITUNG
EN USER MANUAL
ES MANUAL DE USUARIO
FR GUIDE D'UTILISATION
IT ISTRUZIONI PER UTENTE
PL INSTRUKCJA OBSŁUGI
RO MANUAL DE UTILIZARE
SK NÁVOD NA POUŽITIE

MODEL: AVEO

Rev. 1.1

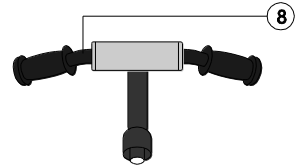
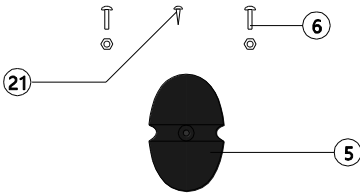
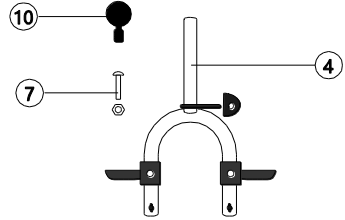
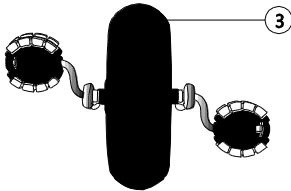
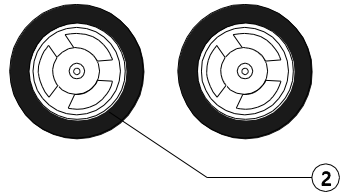
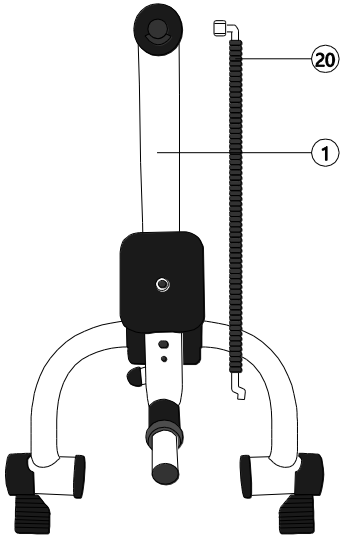

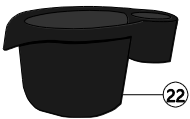
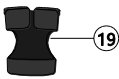
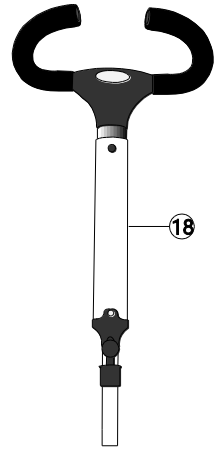
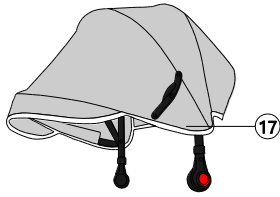
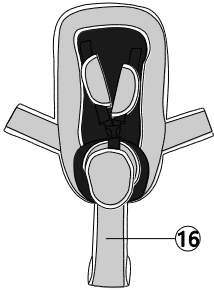
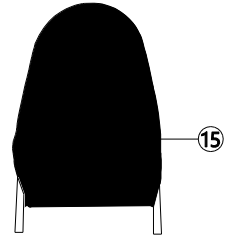
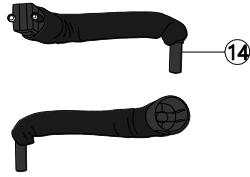
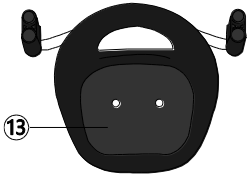

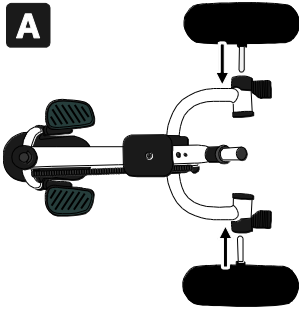
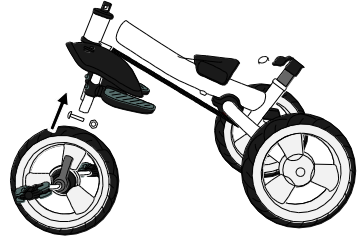
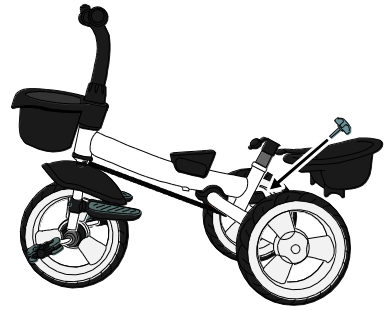
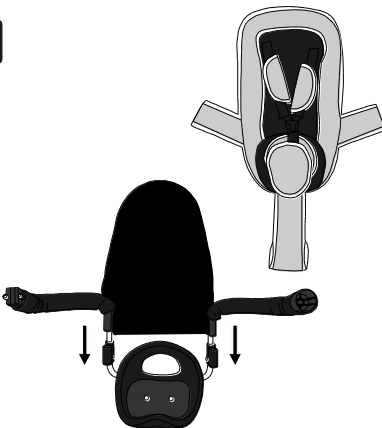
A**B****C****D****E****F**

G



H

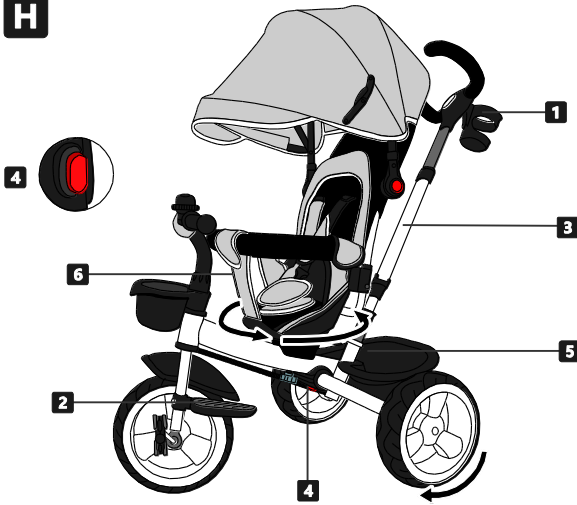

Vážený zákazníku!

Děkujeme za zakoupení výrobku značky Kinderkraft.

Tvoříme výrobky pro vaše dítě – vždy dbáme o bezpečnost a kvalitu a zajišťujeme tak pohodlí toho nejlepšího výběru.

DŮLEŽITÉ! UCHOVEJTE PRO POZDĚJŠÍ POUŽITÍ.

UPOZORNĚNÍ TÝKAJÍCÍ SE BEZPEČNOSTI A BEZPEČNOSTNÍCH OPATŘENÍ

VAROVÁNÍ!

- Maximální užitečná hmotnost – 25 kg.
- Používejte osobní ochranné prostředky (především helmu, rukavice, chrániče kolen a loktů).
- Nepoužívejte v silničním provozu.
- Hračku používejte na rovných plochách bez překážek.
- Během používání doporučujeme dohled dospělé osoby.
- V závislosti na věku a montážní verzi musí děti disponovat vhodnými psychomotorickými dovednostmi pro zaručení bezpečného používání kola.
- Pro prevenci vzniku nehod a kolizí, které by mohly způsobit úraz uživatele nebo třetích osob, musí rodiče/dohled upozornit děti na dodržování bezpečnostních opatření. Před použitím je třeba dětem vysvětlit, jak bezpečně používat výrobek.

Určeno pro děti ve věku od 9 měsíců. Nejbezpečnější terény pro jízdu na odrážedle jsou oblasti s omezeným nebo žádným provozem aut, jako jsou soukromé terény, dětská a školní hřiště, rekreační terény.

Hlavní části:

Číslo části	Název	Číslo části	Název
1	Rám	13	Sedátko
2	Zadní kola	14	Bezpečnostní zábradlí
3	Přední kolo	15	Opěradlo
4	Přední vidlice	16	Kryt sedátka
5	Blatník	17	Stříška
6	Šrouby pro uchycení přední vidlice	18	Rukojeť pro rodiče
7	Šroub pro uchycení řídítek	19	Držák na lahev
8	Řídítka	20	Táhlo
9	Montážní klíč	21	Šroub pro uchycení blatníku
10	Zvonek	22	Přední košík
11	Koš	23	Matice sedátka
12	Šroub pro uchycení košíku	24	Montážní klíč

Montáž kola:

Zasuňte zadní kola (2) do rámu (1), až uslyšíte zacvaknutí (rys. A). Připevněte blatník (5) k rámu (1) pomocí šroubu (21). Přední kolo (3) zasuněte do vidlice (4) a přišroubujte šrouby pro uchycení přední vidlice (6) (obr. B). Zasuňte přední košík (22) na rám (1). Použijte klíč (9) a upínací šrouby (7), přišroubujte řídítka (8) k rámu (1). Upevněte zvonek (10) na řídítkách (8). Vložte táhlo (20) do otvoru na levé straně vidlice (4), a druhý konec přišroubujte pod rám (1) u osazení rukojeti pro rodiče (obr. C). Upínacím šroubem (12) připevněte košík (11) k rámu (1) (obr. D). Připevněte k sedátku (13) opěradlo (15) a bezpečnostní zábradlí (14). Následně nasadte kryt sedátka (16), nezapomeňte protáhnout bezpečnostní pásy (obr. E). Umístěte smontované sedátko zadní nebo přední částí do směru jízdy na rám a dotáhněte matici (23) na spodní části rámu (obr. F). Zasuňte stříšku (17) na boky opěradla (15). Upevněte držák na láhve (19) na rukojeti pro rodiče (18) a zasuněte jej do otvoru na rámu, až do zablokování západky (obr. G).

Nastavení:

Poloha stříšky – stiskněte červená tlačítka po obou stranách stříšky a nastavte do vhodné polohy. Můžete rovněž použít sponu na vrcholu stříšky.

Opěrky nohou – podle stupně vývoje dítěte můžete sklopit opěrky nohou tak, aby se dítě mohlo samo odrážet. Vždy, když jsou opěrky rozložené, zapněte blokování pedálů v předním kole (červené tlačítko).

Bezpečnostní pásy – upravte jejich délku tak, aby pevně držely dítě, ale aby mu umožnily pohyb.

Pozice sedátka – sedátko může být nastaveno dopředu nebo dozadu a také obráceno do opačného směru jízdy. K tomu je nutné odšroubovat matici (22) a nastavit vhodnou polohu. Po přišroubování se ujistěte, zda je sedátko pevně přichyceno.

Skládání zadních koleček – nadzvedněte odrážedlo a stiskněte červené tlačítko pod rámem, přetočte zadní kolečka dopředu.

Starší děti mohou jezdit bez opěradla – odsuňte kryt sedátka, sundejte opěradlo odblokováním páčky na bocích, otočte zábradlí o 90° dozadu a vysuňte. Pro jízdu bez opěradla by mělo mít dítě zapnuto doplňující pásy, které se nachází pod sedátkem.

Nastavení délky rukojeti pro rodiče – roztáhněte a zacvakněte v pohodlné poloze.

Údržba a čištění

Kryt sedátka, opěradlo, kryt řídítek: Demontujte z rámu. Praní při teplotě max. 30 °C, šetrné praní. Nebělte. Nesušte v bubnové sušičce. Nežehlete. Nečistěte chemicky.

Stříška: Neperte. Nebělte. Nesušte v bubnové sušičce. Nežehlete. Nečistěte chemicky. Vyčistěte čistým a navlhčeným hadříkem a jemným mýdlem. Nechte vyschnout na vzduchu. Neponořujte do vody.

Rám: Kovový rám vyčistěte měkkým, čistým a navlhčeným hadříkem a jemným mýdlem.

Ukládání

Výrobek skladujte na místě nedostupném dětem.

Sehr geehrter Kunde!

Wir danken Ihnen für den Kauf des Produkts der Marke Kinderkraft.

Dieses haben wir für Ihr Kind hergestellt – und dabei sorgen wir uns immer um Sicherheit und Qualität und damit den Komfort der besten Wahl.

WICHTIG! ZUR SPÄTEREN ANWENDUNG AUFBEWAHREN.

ANMERKUNGEN ZU SICHERHEIT UND VORSICHTSMASSNAHMEN

WARNUNG!

- Das Maximalgewicht des Nutzers beträgt 25 kg.
- Es sind persönliche Schutzmittel einzusetzen (insbesondere Helme, Handschuhe, Knie- und Ellenbogenschützer).
- Nicht im Straßenverkehr anwenden.
- Das Spielzeug darf ausschließlich auf ebenen Flächen ohne Hindernisse eingesetzt werden.
- Bei der Verwendung wird eine ständige Überwachung durch einen Erwachsenen empfohlen.
- In Abhängigkeit vom Alter und der Montageversion müssen die Kinder über entsprechende psychomotorische Fähigkeiten verfügen, um das Fahrrad sicher nutzen zu können.
- Zur Vermeidung von Unfällen und Kollisionen, die zu Verletzungen der Nutzer oder Dritter führen können, müssen die Eltern / Betreuer die Kinder auf die notwendigen Sicherheitsmaßnahmen hinweisen. Vor Beginn der Nutzung ist den Kindern zu erläutern, worin die sichere Nutzung des Produkts besteht.

Empfohlen für Kinder im Alter ab 9 Monaten. Die sichersten Bereiche für Fahrten auf dem Fahrrad sind Gebiete mit beschränktem oder verbotenen Fahrzeugverkehr, wie Privatgelände, Kinderspielflächen, Sportplätze von Schulen, Erholungsgebiete.

Hauptteile:

Nummer des Teils	Name	Nummer des Teils	Name
1	Rahmen	13	Sattel
2	Hinterräder	14	Sicherheitsstange
3	Vorderräder	15	Lehne
4	Vordere Gabel	16	Abdeckung des Sattels
5	Schutzblech	17	Dach
6	Befestigungsschrauben der vorderen Gabel	18	Haltegriff für die Eltern
7	Befestigungsschraube des Lenkrads	19	Getränkehalter
8	Lenkrad	20	Zugstange
9	Montageschlüssel	21	Befestigungsschraube des Schutzblechs
10	Klingel	22	Vorderer Korb
11	Korb	23	Mutter des Sattels
12	Befestigungsschraube des Korbs	24	Montageschlüssel

Montage des Fahrrads:

Hinterräder (2) in den Rahmen (1) schieben, bis ein Klicken zu hören ist (Abbildung A). Schutzblech (5) am Rahmen (1) mit Hilfe der Schraube (21) befestigen. Vorderräder (3) in die Gabel (4) schieben und mit den Befestigungsschrauben der vorderen Gabel (6) befestigen (Abbildung B). Vorderen Korb (22) auf den Rahmen (1) setzen. Mit Hilfe des Schlüssels (9) und der Befestigungsschraube (7) das Lenkrad (8) am Rahmen (1) befestigen. Klingel (10) am Lenkrad (8) befestigen. Zugstange (20) in die Öffnung auf der linken Seite der Gabel (4) stecken und das andere Ende unter dem Rahmen (1) beim Einsatz des Haltegriffs für die Eltern anschrauben (Abbildung C). Mit der Befestigungsschraube (12) den Korb (11) am Rahmen (1) befestigen (Abbildung D). Am Sattel (13) die Lehne (15) und die Sicherheitsstange (14) anbringen. Anschließend Abdeckung des Sattels (16) auflegen und an das Durchziehen der Sicherheitsgurte denken (Abbildung E). Montierten Sattel gegen oder in Fahrtrichtung am Rahmen mit der Mutter (23) auf der Unterseite des Rahmens befestigen (Abbildung F). Dach (17) auf die Seiten der Lehne (15) setzen.

Getränkehalter (19) an der Haltstange (18) befestigen und diese in die Öffnung im Rahmen stecken, bis sie einschnappt (Abbildung G).

Einstellungen:

Lage des Daches – rote Tasten auf beiden Seiten des Daches drücken und Dach in die gewünschte Position stellen. Es können ebenfalls die Klammern an der Oberseite des Daches verwendet werden.

Fußstützen – in Abhängigkeit vom Entwicklungsstand des Kindes können die Fußstützen eingeklappt werden, damit das Kind selbst mit dem Fahrrad fährt. Bei ausgeklappten Fußstützen ist immer die Pedalblockade im Vorderrad (rote Taste) einzuschalten.

Sicherheitsgurte – Länge so anpassen, dass das Kind sicher gehalten wird, ohne seine Bewegungen zu blockieren.

Lage des Sattels – Der Sattel kann nach vorn und hinten verschoben und entgegen der Fahrtrichtung gedreht werden. Dazu Mutter (22) abschrauben und den Sattel in die gewünschte Position bringen. Nach dem Festschrauben der Mutter ist sicherzustellen, dass der Sattel korrekt befestigt wurde.

Einklappen der Hinterräder – Fahrrad etwas anheben und rote Taste unter dem Rahmen drücken. Danach Hinterräder nach vorn drehen.

Ältere Kinder können ohne Lehne fahren – Abdeckung des Sattels abnehmen, Lehne mit den Hebeln an ihren Seiten entsperren, Sicherheitsstange um 90° nach hinten drehen und Lehne abnehmen. Für die Fahrt ohne Lehne muss das Kind die zusätzlichen Gurte unter dem Sattel anschnallen.

Einstellung der Länge der Haltstange – herauschieben und in der gewünschten Position einschnappen lassen.

Wartung und Reinigung

Sattelabdeckung, Lehne, Abdeckung des Lenkrads: Vom Rahmen abnehmen. Bei höchstens 30°C mit mildem Waschmittel waschen. Nicht bleichen. Nicht im Trommelrockner trocknen. Nicht bügeln. Nicht chemisch reinigen.

Dach: Nicht waschen. Nicht bleichen. Nicht im Trommelrockner trocknen. Nicht bügeln. Nicht chemisch reinigen. Mit sauberem und feuchtem Lappen sowie milder Seife reinigen. Zum Trocknen an der frischen Luft belassen. Nicht in das Wasser eintauchen.

Rahmen: Metallrahmen mit weichem, sauberem und feuchtem Lappen sowie milder Seife reinigen.

Aufbewahrung

An einem Kindern nicht zugänglichen Ort aufzubewahren

Dear Customer!

Thank you for purchasing a Kinderkraft product.

Our products are designed to help your child – we always care about safety and quality, thus ensuring the comfort of the best choice.

IMPORTANT! KEEP FOR FUTURE REFERENCE.

SAFETY INSTRUCTIONS AND PRECAUTIONS**WARNING!**

- **Maximum user weight – 25 kg**
- **Use personal protective equipment (in particular, helmets, gloves, knee pads and elbow pads).**
- **Do not use in traffic.**
- **The toy should be used on flat surfaces free from obstacles.**
- **During use, constant supervision of an adult is recommended.**
- **Depending on age and the assembly version, children should have the appropriate psycho-motor skills to ensure that the tricycle is used safely.**
- **In order to avoid falls and collisions causing injuries to the user or third parties, parents/guardians should instruct their children to observe the safety precautions. Before your child starts using the tricycle, explain the rules of safe use of the product.**

Recommended for children from the age of 9 months. The safest areas to ride a tricycle are areas with limited or excluded traffic such as private areas, playgrounds, school playgrounds, recreation areas.

The main parts:

Part number	Name	Part number	Name
1	Frame	13	Seat
2	Rear wheels	14	Guardrails
3	Front wheel	15	Backrest
4	Front fork	16	Seat cover
5	Bumper	17	Visor
6	Front fork fixing screws	18	Parent handle
7	Handlebars fixing screw	19	Cupholder
8	Handlebars	20	Pull rod
9	Mounting spanner	21	Mudguard fixing screw
10	Bell	22	Front basket
11	Basket	23	Seat nut
12	Basket fixing screw	24	Mounting spanner

Installation of the tricycle:

Slide the rear wheels (2) in the frame (1) until you hear a click (Fig. A). Attach the mudguard (5) to the frame (1) using a screw (21). Put the front wheel (3) in the fork (4) and tighten the front fork fixing screws (6) (Fig. B). Place the front basket (22) on the frame (1). Attach the handlebars (8) to the frame (1) using the spanner (9) and fixing screw (7). Fix the bell (10) to the handlebars (8). Put the pull rod (20) in the opening on the left side of the fork (4) and fix the other end under the frame (1) at the point of attachment of the parent handle (Fig. C). Use the fixing screw (12) to attach the basket (11) to the frame (1) (Fig. D). Attach the backrest (15) and the guardrails (14) to the seat (13). Then place the seat nut (16) and do not forget to install the harness (Fig. E). Place the assembled seat facing or back to the direction of travel on the frame and tighten the nut (23) underneath the frame (Fig. F). Insert the visor (17) in the sides of the backrest (15). Fix the cupholder (19) to the parent handle (18) and insert it in the hole on the frame until the latch is locked (Fig. G).

Adjusting:

Cover location – press the red buttons on both sides of the cover and set in a convenient position. You can also use buckles on top of the cover.

Footrests – depending on the level of child development, the footrests can be folded to enable the child to ride the tricycle. Whenever footrests are unfolded, enable the pedal lock in the front wheel (red button).

Harness – adjust the length to hold the child firmly, but not to block movements.

Seat position – the seat can be adjusted forwards and backwards, and turned rearwards. To do this, unscrew the nut (22) and set the appropriate position. After tightening, make sure the seat is securely fastened.

Folding the rear wheels – slightly lift the tricycle and push the red button under the frame, rotate the rear wheels forwards.

Older children can ride without a backrest – slide the seat cover down, remove the backrest unlocking the levers on its sides, rotate the guardrails 90° backwards and pull out. To ride without the backrest, the child should wear additional harness which is located under the seat.

Adjusting the length of the parent handle – unfold and lock in a comfortable position.

Maintenance and cleaning

Seat cover, backrest, handlebars cover: Remove from the frame. Wash at max. 30°C, gentle process. Do not bleach. Do not dry in a tumble dryer. Do not iron. Do not dry clean.

Visor: Do not wash. Do not bleach. Do not dry in a tumble dryer. Do not iron. Do not dry clean. Clean with a clean and damp cloth using mild soap. Allow to air dry. Do not immerse in water.

Frame: Clean the metal frame with a soft, clean and damp cloth using mild soap.

Storage

Keep out of the reach of children.

¡Estimado Cliente!

Gracias por comprar el producto de marca Kinderkraft.

Diseñamos pensando en su hijo, siempre nos preocupamos por la seguridad, la calidad y garantizamos la máxima comodidad.

¡IMPORTANTE! GUARDAR PARA SU USO FUTURO.

OBSERVACIONES SOBRE LA SEGURIDAD Y LAS PRECAUCIONES**¡ADVERTENCIA!:**

- **Peso máximo de usuario - 25 kg.**
- **Se debe utilizar el equipo de protección individual (en particular: cascos, guantes, rodilleras y coderas).**
- **No utilizar en el tráfico.**
- **El juguete debe ser utilizado en superficies planas y libres de obstáculos.**
- **Durante el uso se recomienda una supervisión constante de un adulto.**
- **Dependiendo de la edad y la versión de montaje, los niños debe tener las habilidades psicomotoras necesarias para usar la bicicleta de forma segura.**
- **Con el fin de evitar caídas y colisiones que causan lesiones del usuario o de terceros, los padres/tutores de los niños deben prestar atención a cumplir con las precauciones de seguridad. Antes de empezar a usar el producto, se debe explicar a los niños su uso seguro.**

Se recomienda para niños a partir de 9 meses. Las zonas más seguras para usar la bicicleta son las zonas de tráfico limitado o excluido, como áreas privadas, parques infantiles, patios de colegios, zonas de recreo.

Piezas principales:

Número de pieza	Nombre	Número de pieza	Nombre
1	Bastidor	13	Sillín
2	Ruedas traseras	14	Barreras protectoras
3	Rueda delantera	15	Respaldo
4	Horquilla delantera	16	Protector del sillín
5	Guardabarros	17	Capota
6	Tornillos para fijar la horquilla delantera	18	Manillar de los padres
7	Tornillo que fija el volante	19	Portavasos
8	Volante	20	Varilla de tracción
9	Llave de montaje	21	Tornillo que fija el guardabarros
10	Timbre	22	Cesta delantera
11	Cesta	23	Tuerca del sillín
12	Tornillo que fija la cesta	24	Llave de montaje

Montaje de la bicicleta:

Inserte las ruedas traseras (2) en el bastidor (1), hasta que oiga un clic (Fig. A). Fije el guardabarros (5) al bastidor (1) con el tornillo (21). Inserte la rueda delantera (3) en la horquilla (4) y aprétela con los tornillos de fijación de la horquilla delantera (6) (Fig. B). Inserte la cesta delantera (22) en el bastidor (1). Con la llave (9) y el tornillo (7), apriete el volante (8) al bastidor (1). Monte el timbre (10) en el volante (8). Inserte la varilla de tracción (20) en el lado izquierdo de la horquilla (4) y el segundo extremo apriete debajo del bastidor (1) junto al manillar de los padres (Fig. C). Con el tornillo de fijación (12) monte la cesta (11) al bastidor (1) (Fig. D). Al sillín (13) fije el respaldo (15) y las barreras protectoras (14). A continuación, ponga el protector del sillín (16) sin olvidarse de pasar el cinturón de seguridad (Fig. E). Coloque el sillín montado mirando en el sentido de la marcha o en el sentido contrario a la marcha en el bastidor y apriete la tuerca (23) en la parte inferior del bastidor (Fig. F). Inserte la capota (17) en los laterales del respaldo (15).

Fije el portavasos (19) en el manillar de los padres (18) e insértelo en el orificio en el bastidor hasta que se bloquee el pestillo (Fig. G).

Ajuste:

Ubicación de la capota: pulse los botones rojos en ambos lados de la capota y póngala de forma cómoda. También se puede usar la hebilla en la parte superior de la capota.

Reposapiés: dependiendo del nivel de desarrollo del niño, se puede plegar el reposapiés para que niño impulse solo la bicicleta. Siempre que los reposapiés estén desplegados se debe poner el bloqueo en los pedales en la rueda delantera (botón rojo).

Cinturón de seguridad: ajuste su longitud para que sujete bien al niño sin bloquear sus movimientos.

Posición del sillín: el sillín se puede ajustar hacia delante y atrás, así como girar en el sentido contrario a la marcha. Para ello, desenroscar la tuerca (22) y ajustar la posición adecuada. Después de apretar la tuerca, asegúrese de que el sillín esté bien montado.

Plegar las ruedas traseras: levante ligeramente la bicicleta y pulse el botón rojo debajo del bastidor, gire las ruedas traseras hacia adelante.

Los niños más grandes pueden montar la bici sin el respaldo: deslice el protector del sillín, retire el respaldo al desbloquear la palanca en ambos lados, gire las barreras protectoras 90° hacia atrás y extráigalas. El niño que monta la bici con el respaldo debe ponerse el cinturón adicional situado debajo del sillín.

Ajuste de la longitud del manillar parental: abrir y cerrar en una posición cómoda.

Mantenimiento y limpieza

Protector del sillín, respaldo, protector del volante: Desmontar el marco. Lavar a temperatura máx. de 30°C, proceso suave. No usar blanqueador. No secar en secadora. No planchar. No lavar en seco.

Capota: No lavar. No usar blanqueador. No secar en secadora. No planchar. No lavar en seco. Limpiar con un paño limpio y húmedo con un jabón suave. Deje secar al aire. No sumergir en agua.

Marco de metal: Limpiar con un paño suave, limpio y húmedo con un jabón suave.

Almacenamiento

Guardar fuera del alcance de los niños.

Cher client!

Nous vous remercions d'avoir choisi le produit de la marque Kinderkraft.

Nous créons en pensant à votre enfant - nous nous soucions sans cesse de la sécurité et de la qualité, garantissant ainsi le confort du meilleur choix.

IMPORTANT! À CONSERVER POUR UNE UTILISATION ULTÉRIEURE.

REMARQUES CONCERNANT LA SÉCURITÉ ET LES MOYENS DE PRÉCAUTION

AVERTISSEMENT!

- **Poids maximal utilisateur - 25 kg**
- **Il faut utiliser les moyens de protection individuelle (en particulier les casques, les gants, les genouillères et les coudières).**
- **Ne pas utiliser dans le trafic routier.**
- **Le jouet doit être utilisé sur des surfaces planes et libres d'obstacles.**
- **Pendant l'utilisation du vélo, la surveillance permanente d'un adulte est recommandée.**
- **En fonction de l'âge et de la version d'assemblage, les enfants doivent avoir les compétences psycho-motrices appropriées pour faire du vélo en toute sécurité.**
- **Afin d'éviter les chutes et les collisions causant des blessures à l'utilisateur ou à des tiers, les parents /les surveillants doivent sensibiliser les enfants à respecter les consignes de sécurité. Avant de commencer l'utilisation du produit, il faut expliquer aux enfants en quoi consiste une utilisation en sécuritaire de celui-ci.**

Recommandé pour les enfants à partir de 9 mois. Les meilleurs terrains pour faire du vélo en toute sécurité sont ceux où le trafic routier est limité ou interdit, notamment les terrains privés, les cours de récréation, les terrains de jeux scolaires, les aires de loisirs.

Pièces principales:

Numéro de la pièce	Nom	Numéro de la pièce	Dénomination
1	Cadre	13	Selle
2	Roues arrières	14	Garde-corps
3	Roue avant	15	Dossier
4	Fourche avant	16	Housse de selle
5	Garde-boue	17	Pare-soleil
6	Vis de fixation de la fourche avant	18	Canne parentale
7	Vis de fixation du guidon	19	Porte gobelet
8	Guidon	20	Tige de traction
9	Clé de montage	21	Vis de fixation du garde-boue
10	Sonnette	22	Panier avant
11	Panier	23	Écrou se la selle
12	Vis de fixation du panier	24	Clé de montage

Assemblage du vélo:

Insérez les roues arrières (2) dans le cadre (1) jusqu'à ce que vous entendiez un clic (fig. A). Fixez le garde-boue (5) au cadre (1) au moyen de la vis (21). Insérez la roue avant (3) dans la fourche (4) et serrez les vis de fixation de la fourche avant (6) (fig. B). Insérez le panier avant (22) dans le cadre (1). En se servant de la clé (9) et de la vis de fixation (7), serrez le guidon (8) sur le cadre (1). Installez la sonnette (10) sur le guidon (8). Insérez la tige de traction (20) dans le trou sur le côté gauche de la fourche (4), et serrez l'autre bout de la tige sous le cadre (1) à l'endroit de la fixation de la canne parentale (fig. C). Fixez le panier (11) avec la vis de fixation (12) au cadre (1) (fig. D). Attachez le dossier (15) et les garde-corps (14) à la selle (13). Ensuite, mettez en place la housse de selle (16) sans oublier de glisser les ceintures de sécurité (fig. E). Placez la selle assemblée face ou dos à la route sur le cadre et serrez l'écrou (23) sur la partie inférieure du cadre (fig. F). Glissez le pare-soleil (17) dans les côtés du dossier (15). Fixer le porte gobelet (19) sur la canne

parentale (18) et insérez - le dans le trou du cadre jusqu'au blocage du loquet (fig. G).

Réglage:

Position du pare-soleil – appuyez sur les boutons rouges sur les deux côtés du pare-soleil pour le régler en position désirée. Vous pouvez également utiliser le clip en haut du pare-soleil

Repose-pieds - en fonction du niveau de développement de l'enfant, les repose-pieds peuvent être pliés pour que l'enfant puisse mettre en marche le vélo tout seul. Lorsque les repose-pieds sont étalés, il faut activer le blocage des pédales à la roue avant (bouton rouge).

Ceintures de sécurité - ajustez la longueur pour que l'enfant soit maintenu fermement, sans toutefois bloquer ses mouvements.

Position de la selle – la selle peut être réglée vers l'avant et vers l'arrière et retournée dos à la route. Pour ce faire, dévisser l'écrou (22) et régler la selle en position appropriée. Après le serrage, assurez-vous que la selle est bien fixée.

Pliage des roues arrières – soulevez légèrement le vélo et appuyez sur le bouton rouge sous le cadre, tournez les roues arrières vers l'avant.

Les enfants plus âgés peuvent faire du vélo sans dossier - enlevez la housse de la selle, déverrouillez les leviers sur les côtés du dossier et enlevez-le, tournez les garde-corps de 90 ° vers l'arrière et sortez-les. Pour la promenade sans dossier, l'enfant doit attacher la ceinture supplémentaire qui est située sous la selle.

Réglage de la longueur de la canne parentale - tirez et bloquez dans une position confortable.

Entretien et nettoyage

Housse de selle, dossier, protection du guidon: À démonter du cadre Laver à la température de 30°C maximum, programme doux. Ne pas javelliser. Ne pas sécher en machine. Ne pas repasser. Ne pas nettoyer à sec.

Pare-soleil: ne pas laver. Ne pas javelliser. Ne pas sécher en machine. Ne pas repasser. Ne pas nettoyer à sec. Nettoyez la chaise haute avec un chiffon propre et humide et un savon doux. Laisser sécher à l'air. Ne pas plonger dans l'eau.

Cadre: nettoyer le cadre métallique avec un chiffon propre et humide et du savon doux.

Stockage

Stocker le produit hors de la portée des enfants.

Gentile Cliente!

Grazie per aver acquistato un prodotto del marchio Kinderkraft.

Progettiamo pensando al Vostro bambino - abbiamo sempre a cuore la sicurezza e la qualità, garantendo così il comfort e la scelta migliore.

IMPORTANTE!! TENERE PER UN USO SUCCESSIVO

ISTRUZIONI DI SICUREZZA E PRECAUZIONI**ATTENZIONE:**

- **Peso massimo dell'utente – 25 kg.**
- **Si consiglia di utilizzare i dispositivi di protezione individuale (in particolare casco, guanti, ginocchiere e gomitiere).**
- **Non utilizzare nel traffico.**
- **Il giocattolo deve essere utilizzato su superfici piane e prive di ostacoli.**
- **Si raccomanda una costante supervisione da parte di un adulto durante l'utilizzo.**
- **A seconda dell'età e della versione di assemblaggio i bambini devono avere le capacità psico-motorie adatte per poter usare il triciclo.**
- **Al fine di evitare cadute e urti con conseguenti lesioni dell'utente o di terzi, i genitori / tutori devono far notare ai bambini la necessità di rispettare le norme di sicurezza. Prima di cominciare l'utilizzo, si deve spiegare ai bambini in che cosa consiste un utilizzo sicuro del prodotto.**

Raccomandato ai bambini da 9 mesi. Le zone più sicure per girare in triciclo sono aree con zona a traffico limitato o escluso quali: terreni privati, parchi giochi, cortili delle scuole, aree ricreative.

Elementi principali:

Numero elemento	Descrizione	Numero elemento	Descrizione
1	Telaio	13	Sella
2	Ruote posteriori	14	Barre di protezione
3	Ruota anteriore	15	Schienale
4	Forcella anteriore	16	Coprisella
5	Parafango	17	Tettuccio
6	Viti di fissaggio della forcella anteriore	18	Maniglione del genitore
7	Vite di fissaggio del manubrio	19	Portabicchieri
8	Manubrio	20	Cavo
9	Chiave di montaggio	21	Vite di fissaggio del parafango
10	Campanello	22	Cestino anteriore
11	Cestino	23	Dado sella
12	Vite di fissaggio cestino	24	Chiave di montaggio

Assemblaggio del triciclo:

Inserire le ruote posteriori (2) nel telaio (1) fino a sentire un click (fig. A). Fissare il parafango (5) al telaio (1) mediante le viti (21). Inserire la ruota anteriore (3) nella forcella (4) e fissare con le viti di fissaggio della forcella anteriore (6) (fig. B). Montare il cestino anteriore (22) sul telaio (1). Utilizzando la chiave (9) e la vite di fissaggio (7), serrare il manubrio (8) al telaio (1). Montare il campanello (10) sul manubrio (8). Inserire il cavo (20) nel foro sul lato sinistro della forcella (4), ed avvitare l'altra estremità sotto il telaio (1) sulla sede della maniglia parentale (fig. C). Fissare il cestino (11) al telaio (1) con la vite di fissaggio (12) (fig. D). Attaccare lo schienale (15) e le barre di protezione (14) alla sella (13). Quindi installare il coprisella (16) ricordandosi di far passare le cinture di sicurezza (fig. E). Disporre la sella montata rivolta in avanti o indietro alla direzione sul telaio e avvitare con il dado (23) sul fondo del telaio (fig. F). Inserire il tettuccio (17) sui lati dello schienale (15). Montare il portabicchiere (19)

sul maniglione parentale (18) e inserire nel foro sul telaio finché il fermo non si blocca (fig. G).

Regolazione:

Posizione del tettuccio –premere i pulsanti rossi su entrambi i lati del tettuccio e regolarlo in una posizione richiesta. È inoltre possibile utilizzare la fibbia in cima al tettuccio.

Pedane - a seconda del livello di sviluppo del bambino, le pedane possono essere piegate, perché il bambino possa spingere da solo il triciclo. Ogni volta che le pedane sono aperte, inserire sempre il blocco sui pedali della ruota anteriore (pulsante rosso).

Cinture di sicurezza - regolare la lunghezza, perché tengano il bambino in modo sicuro, senza bloccarne i movimenti.

Posizione della sella - la sella può essere regolata in avanti e indietro e girata l'indietro verso la direzione di marcia. A tale scopo, svitare il dado (22) e regolare in una posizione desiderata. Dopo aver serrato, assicurarsi che la sella sia saldamente fissata. Piegarle le ruote posteriori – sollevare leggermente il triciclo e premere il pulsante rosso sotto il telaio, girare le ruote in avanti.

I bambini più grandi possono andare con il triciclo senza lo schienale - far scorrere il coprisella, rimuovere lo schienale sbloccando le leve sui suoi lati, girare le barre di appoggio di 90° all'indietro ed estrarre. Utilizzando il triciclo senza lo schienale, il bambino deve chiudere le cinture supplementari situate sotto la sella.

Regolazione della lunghezza del manico parentale - aprirlo e bloccarlo alla posizione richiesta.

Manutenzione e pulizia

Coprisedile, schienale, coprimanubrio: Smontare dal telaio. Lavare a temperatura max di 30°C, programma delicato. Non candeggiare. Non asciugare in asciugatrice. Non stirare. Non lavare a secco.

Tettuccio: non lavare. Non candeggiare. Non asciugare in asciugatrice. Non stirare. Non pulire con il tricloroetilene. Pulire con un panno umido pulito e sapone neutro. Lasciare asciugare all'aria. Non immergere in acqua.

Telaio: Pulire il telaio in metallo con un panno umido pulito e sapone neutro.

Conservazione

Conservare il prodotto in un luogo inaccessibile ai bambini.

Szanowny Kliencie!

Dziękujemy za zakup produktu marki Kinderkraft.

Tworzymy z myślą o Twoim dziecku – zawsze dbamy o bezpieczeństwo i jakość, zapewniając tym samym komfort najlepszego wyboru.

WAŻNE! ZACHOWAĆ DO PÓŹNIEJSZEGO STOSOWANIA.

UWAGI DOTYCZĄCE BEZPIECZEŃSTWA I ŚRODKÓW OSTROŻNOŚCI

OSTRZEŻENIE!

- **Maksymalna masa użytkownika – 25 kg.**
- **Należy stosować środki ochrony indywidualnej (w szczególności kaski, rękawice, ochraniacze na kolana i łokcie).**
- **Nie używać w ruchu ulicznym.**
- **Z zabawki należy korzystać na płaskich i wolnych od przeszkód powierzchniach.**
- **Podczas użytkowania zalecany stały nadzór osoby dorosłej.**
- **W zależności od wieku i wersji montażowej dzieci powinny posiadać odpowiednie umiejętności psycho-motoryczne, aby rowerek mógł być używany bezpiecznie.**
- **W celu uniknięcia upadków i zderzeń powodujących urazy użytkownika lub osób trzecich, rodzice/ opiekunowie powinni zwrócić dzieciom uwagę na przestrzeganie środków ostrożności. Przed rozpoczęciem użytkowania, należy wyjaśnić dzieciom, na czym polega bezpieczne użytkowanie produktu.**

Rekomendowane dla dzieci w wieku od 9 miesięcy. Najbezpieczniejsze tereny do jazdy na rowerku to obszary o ograniczonym lub wyłączonym ruchu samochodowym jak: tereny prywatne, place zabaw, boiska szkolne, tereny rekreacyjne.

Główne części:

Numer części	Nazwa	Numer części	Nazwa
1	Rama	13	Siodełko
2	Tylne koła	14	Poręczce zabezpieczające
3	Przednie koło	15	Oparcie
4	Przedni widelec	16	Ośłona siodełka
5	Błotnik	17	Daszek
6	Śruby mocujące przedniego widelca	18	Uchwyt rodzicielski
7	Śruba mocująca kierownicę	19	Uchwyt na napoje
8	Kierownica	20	Cięgło
9	Klucz montażowy	21	Śruba mocująca błotnik
10	Dzwonek	22	Przedni koszyk
11	Kosz	23	Nakrętka siodełka
12	Śruba mocująca kosz	24	Klucz montażowy

Montaż rowerka:

Wsuń tylne koła (2) w ramę (1), aż do usłyszenia kliknięcia (rys. A). Błotnik (5) przymocuj do ramy (1) za pomocą śruby (21). Przednie koło (3) wsuń w widelec (4) i dokręć śrubami mocującymi przedniego widelca (6) (rys. B). Wsuń przedni koszyk (22) na ramę (1). Korzystając z klucza (9) i śruby mocującej (7), dokręć kierownicę (8) do ramy (1). Zamocuj dzwonek (10) na kierownicy (8). Włóż cięgło (20) w otwór po lewej stronie widelca (4), a drugi koniec dokręć pod ramą (1) przy osadzeniu uchwytu rodzicielskiego (rys. C). Śrubą mocującą (12) zamocuj kosz (11) do ramy (1) (rys. D). Do siodełka (13) przyczep oparcie (15) i poręczce zabezpieczające (14). Następnie nałóż osłonkę siodełka (16) pamiętając o przeciągnięciu pasów bezpieczeństwa (rys. E). Ułóż zmontowane siodełko tyłem lub przodem do kierunku jazdy na ramie i dokręć nakrętkę (23) na spodzie ramy (rys. F). Wsuń daszek (17) na boki oparcia (15). Uchwyt

na napoje (19) zamocuj na uchwycie rodzicielskim (18) i wsuń go w otwór na ramie, aż do zablokowania zatrzasku (rys. G).

Regulacja:

Położenie daszka – wciśnij czerwone przyciski po obu stronach daszka i ustaw w dogodnej pozycji. Można też skorzystać z klamry na szczycie daszka.

Podnóżki – w zależności od poziomu rozwoju dziecka podnóżki można złożyć by dziecko samo mogło napędzać rowerek. Zawsze kiedy podnóżki są rozłożone należy włączać blokadę pedałów w przednim kole (czerwony przycisk).

Pasy bezpieczeństwa – dopasuj długość, aby pewnie trzymały dziecko, nie blokując jednak jego ruchów.

Położenie siodełka – siodełko można regulować do przodu i do tyłu oraz obracać tyłem do kierunku jazdy. Aby to zrobić należy odkręcić nakrętkę (22) i ustawić odpowiednią pozycję. Po dokręceniu, upewnić się, że siodełko jest pewnie zamocowane.

Składanie tylnych kółek – unieś nieco rowerek i wciśnij czerwony przycisk pod ramą, przekręć tylne kółka do przodu.

Starsze dzieci mogą jeździć bez oparcia – zsuń osłonkę siodełka, zdejmij oparcie odblokowując dźwignie na jego bokach, przekręć poręcze o 90° w tył i wysuń. Do jazdy bez oparcia dziecko powinno zapinać dodatkowe pasy, które znajdują się pod siodełkiem.

Regulacja długości uchwytu rodzicielskiego – rozsuń i zatrzasknij w wygodnej pozycji.

Konserwacja oraz czyszczenie

Osłona siodełka, oparcie, osłona kierownicy: Zdemontuj z ramy. Prać w temperaturze maks. 30°C, proces łagodny. Nie wybielać. Nie suszyć w suszarce bębnowej. Nie prasować. Nie czyścić chemicznie.

Daszek: Nie prać. Nie wybielać. Nie suszyć w suszarce bębnowej. Nie prasować. Nie czyścić chemicznie. Czyścić czystą i zwilżoną szmatką oraz łagodnym mydłem. Pozostawić do wyschnięcia na powietrzu. Nie zanurzać w wodzie.

Rama: Metalową ramę czyścić miękką, czystą i zwilżoną szmatką oraz łagodnym mydłem.

Przechowywanie

Przechowywać produkt w miejscu niedostępnym dla dzieci.

Stimate Client!

Vă mulțumim pentru achiziționarea produsului marca Kinderkraft

Le creem cu gândul la Copilul dumneavoastră - întodeauna siguranță și calitatea sunt pe primul loc, oferind în același timp confortul celei mai bune alegeri.

IMPORTANT! IMPORTANT! PĂSTRAȚI PENTRU UTILIZAREA ULTERIOARĂ.

OBSERVAȚII PRIVIND SIGURANȚA ȘI MĂSURILE DE PRECAUȚIE

AVERTIZARE!:

- Greutatea maximă a utilizatorului - 25 kg.
- Vă recomandăm să folosiți echipament de protecție individuală (în special căști, mănuși, protecție pentru genunchi și protecție pentru coturi).
- A nu se utiliza în trafic.
- Jucăria trebuie utilizată pe suprafețe plate fără obstacole.
- Se recomandă o supraveghere constantă de către un adult în timpul utilizării.
- În funcție de vârstă și versiunea de asamblare, copiii trebuie să aibă abilitățile psihomotorii adecvate pentru a folosi triciclul în siguranță.
- Pentru a evita căderea și șocurile cu răniri ulterioare pentru utilizatori sau pentru terți, părinții / supraveghetori trebuie să indice copiilor necesitatea de a respecta regulile de siguranță. Înainte de a începe să utilizați, trebuie să explicați copiilor în ce constă într-o utilizare sigură a produsului.

Recomandat pentru copiii de la 9 luni. Zonele cele mai sigure pentru plimbări cu triciclete sunt zonele cu trafic limitat sau excluse, cum ar fi: terenuri private, locuri de joacă, locuri de joacă pentru elevi, zone de recreere.

Piese principale:

Numărul elementului	Denumirea	Numărul elementului	Denumirea
1	Cadru	13	Șezător
2	Roți spate	14	Bara de protecție
3	Roata din față	15	Spătarul
4	Furca din față	16	Husa șezătorului
5	Aripa	17	Copertină
6	Șruburile de fixarea furcii din față	18	Mânerul părintelui
7	Șrubul de fixarea ghidonului	19	Suport pentru apă
8	Ghidon	20	Bara de tracțiune
9	Cheie de montaj	21	Șrubul de fixarea aripei
10	Claxon	22	Coșul frontal
11	Coș	23	Piulița scaunului
12	Șrubul de fixarea coșului	24	Cheie de montaj

Instalarea bicicletei:

Introduceți roțile din spate (2) în cadrul (1) până când auziți un clic (fig. A). Fixați bara de protecție (5) pe cadru (1) folosind șruburile (21). Introduceți roata din față (3) în furcă (4) și fixați cu șruburile de fixare a furcii frontale (6) (figura B). Montați coșul frontal (22) pe cadrul (1). Cu ajutorul cheii (9) și a șurubului de fixare (7), strângeți ghidonul (8) pe cadrul (1). Instalați soneria (10) de pe ghidon (8). Introduceți bara de tracțiune (20) în orificiul din partea stângă a furcii (4) și înșurubați celălalt capăt sub cadrul (1) de pe scaunul mânerului părinte (fig. C). Fixați coșul (11) pe cadrul (1) cu șurubul de fixare (12) (figura D). Atașați spătarul (15) și barele de protecție (14) la șezător (13). Apoi, instalați husa șezătorului (16) pentru a lăsa centurile de siguranță să treacă (fig. E). Așezați șezătorul montat spate sau frontal către direcția de mers pe cadru și strângeți-o cu piulița (23) de pe partea inferioară a cadrului (Figura F).

Introduceți copertina (17) pe părțile laterale ale spătarului (15). Montați suportul pentru apă (19) de pe mânerul părintelui (18) și introduceți-l în orificiul ramei până când încuietoria este blocată (fig. G).

Reglarea:

Poziția copertinei - apăsați butoanele roșii de pe ambele părți ale copertinei și reglați-o în poziția dorită. De asemenea, puteți utiliza catarama deasupra copertinei.

Suport de picioare - în funcție de nivelul de dezvoltare al copilului, suport de picioare pot fi pliate, astfel încât copilul să poată împinge triciclu singur. Ori de câte ori suporturile pentru picioare sunt deschise, porniți întotdeauna încuietoria pedalelor roții din față (butonul roșu).

Centurile de siguranță - reglați lungimea astfel încât copilul să fie ținut în siguranță, fără a bloca mișcările acestuia.

Poziția scaunului - șezătorul poate fi reglată către față și spate și întoarsă înapoi în direcția de mers. Pentru aceasta, deșurubați piulița (22) și reglați-o în poziția dorită. După strângere, asigurați-vă că șezătorul este bine fixat.

Rabatați roțile din spate - ridicați ușor triciclu și apăsați butonul roșu de sub cadru, rotiți roțile înainte.

Copiii mai în vârstă pot merge cu triciclu fără spătar - glisați protecția scaunului, scoateți spătarul eliberând pârghiile de pe părțile laterale, rotiți barele de sprijin cu 90 ° înapoi și trageți afară. Folosind tricicluul fără spătar, copilul trebuie să închidă centurile suplimentare situate sub șezător.

Reglarea lungimii mânerului părinte - deschideți-l și fixați-l în poziția dorită.

Întreținerea și curățarea

Husa scaunului, spătarul, protecția ghidonului: Scoateți din cadru. Spălați la o temperatură maximă de 30 ° C, program delicat. A nu se înălbi. A nu se usca în uscătoria cu tambur A nu se călca. A nu se curăța chimic.

Copertina: Nu spălați. A nu se înălbi. A nu se usca în uscătoria cu tambur A nu se călca. A nu se curăța chimic. Curățați cu o lavetă umedă și curată și cu un săpun delicat. A se lăsa să se usuce. A nu se scufunda în apă.

Cadru: Curățați cadrul metalic cu o cârpă moale, curată și umedă, cu un săpun ușor.

Depozitarea

A se depozita produsul și a nu se lăsa la îndemâna copiilor.

Vážený zákazník,

Ďakujeme, že ste si kúpili výrobok značky Kinderkraft.

Všetko čo robíme, robíme pre vaše dieťa – vždy sa staráme o bezpečnosť a kvalitu, a súčasne zaručujeme komfort najlepšieho výberu.

DÔLEŽITÉ! ZACHOVAJTE PRE PRÍPADNÚ POTREBU V BUDÚCNOSTI.

POZNÁMKY TÝKAJÚCE SA BEZPEČNOSTI A BEZPEČNOSTNÝCH OPATRENÍ

VAROVANIE!

- **Maximálna hmotnosť používateľa – 25 kg.**
- **Používajte osobné ochranné prostriedky (predovšetkým prilbu, rukavice, chrániče kolien a lakťov).**
- **Nejazdite po cestách.**
- **Hračka sa môže používať na rovných povrchoch bez prekážok.**
- **Keď hračku používajú deti odporúčame, aby boli pod neustálym dozorom dospelaj osoby.**
- **Na bezpečné používanie trojkolky musia mať deti podľa veku a použitej verzie potrebné psychické a motorické schopnosti.**
- **Aby sa deti vyhli prípadným nehodám a úrazom, seba či iných osôb, rodičia/opatrovníci musia deti poučiť o nutnosti zachovávať bezpečnostné opatrenia a postupovať obozretne. Pred tým, než dieťa začne výrobok používať, oboznámte ho so zásadami bezpečného používania výrobku.**

Odporúčané pre deti vo veku od 9 mesiacov. Najbezpečnejšie zóny pre používanie trojkolky sú zóny s obmedzenou alebo so zakázanou autodopravou, také ako: súkromné pozemky, ihriská, školské ihriská, rekreačné zóny.

Hlavné diely:

Číslo dielu	Názov	Číslo dielu	Názov
1	Rám	13	Sedadlo
2	Zadné kolesá	14	Bezpečnostná bariérka
3	Predné koleso	15	Opierka
4	Predná vidlica	16	Ochrana sedla
5	Blatník	17	Strieška
6	Upevňujúce skrutky prednej vidlice	18	Rodičovský držiak
7	Upevňovacia skrutka kormidla	19	Držiak na nápoje
8	Kormidlo	20	Tiahlo
9	Montážny kľúč	21	Upevňovacia skrutka blatníka
10	Zvonček	22	Predný košík
11	Koš	23	Matica sedadla
12	Upevňovacia skrutka koša	24	Montážny kľúč

Montáž trojkolky:

Zadné kolesá (2) zasuňte do rámu (1) až kým nebudete počuť charakteristický zvuk zablokovania (obr. A). Blatník (5) upevnite k rámu (1) pomocou skrutky (21). Predné koleso (3) zasuňte do vidlice (4) a dotiahnite upevňujúcimi skrutkami prednej vidlice (6) (obr. B). Predný košík (22) zasuňte na rám (1). Kľúčom (9) a upevňovacou skrutkou (7) namontujte kormidlo (8) k rámu (1). Upevnite zvonček (10) ku kormidlu (8). Do otvoru na ľavej strane vidlice (4) vložte tiahlo (20), a druhý koniec priskrutkujte pod rámom (1) pri mieste upevnenia rodičovského držiaka (obr. C). Upevňovacou skrutkou (12) upevnite koš (11) k rámu (1) (obr. D). K sedadlu (13) upevnite opierku (15) a bezpečnostnú bariérku (14). Následne vložte ochranu sedadla (16), pričom nezabudnite pretiahnuť bezpečnostné popruhy (obr. E). Zmontované sedadlo umiestnite na ráme v smere alebo proti smeru jazdy a dotiahnite maticou (23) zospodu rámu (obr. F). Vsuňte striešku (17) na boky opierky (15). Držiak na nápoje

(19) upevnite na rodičovskom držiaku (18) a vsuňte ho do otvoru v ráme, až kým sa nezablokuje západka (obr. G).

Nastavovanie:

Poloha striešky – stlačte červené tlačidlá na oboch stranách striešky a nastavte v požadovanej polohe. Môžete tiež použiť kľučku na vrchole striešky.

Podnožky – podľa úrovne rozvoja dieťaťa môžete podnožky zložiť, aby dieťa mohlo samo poháňať trojkolku. Keď sú podnožky zložené, vždy na prednom kolese zablokujte pedále (červené tlačidlo).

Bezpečnostné pásy – prispôbte ich dĺžku, aby dieťa držali pevne, avšak tak, aby neblokovali jeho pohyby.

Poloha sedadla – sedadlo sa dá presunúť dopredu a dozadu, ako aj otočiť v smere alebo proti smeru jazdy. Keď to chcete urobiť, povoľte maticu (22) a nastavte požadovanú polohu. Keď maticu dotiahnete, skontrolujte, či je sedadlo správne upevnené.

Skladanie zadných koliesok – trojkolku trochu zdvihnite, stlačte červené tlačidlo pod rámom, a pretočte zadné kolieska dopredu.

Staršie deti môžu jazdiť bez opierky – odstráňte ochranu sedadla, zložte opierku odblokovaním páky na jej bokoch, bariérku pretočte o 90° dozadu a vysuňte. V prípade, ak dieťa jazdí bez opierky, musí byť zapnuté dodatočnými pásmi, ktoré sú pod sedadlom.

Nastavenie dĺžky rodičovského držiaka – nastavte v požadovanej polohe a zablokujte.

Údržba a čistenie

Ochranu sedadla, opierku, kryt kormidla: Zložte z rámu. Perte pri teplote max. 30 °C, jemné pranie. Nebielte. Nesušte v bubnovej sušičke. Nežehlite. Nečistite chemicky.

Strieška: Neperte. Nebielte. Nesušte v bubnovej sušičke. Nežehlite. Nečistite chemicky. Čistite čistou handričkou jemne navlhčenou vodou s jemným mydlom. Nechajte na vzduchu úplne vyschnúť. Neponárajte do vody.

Rám: Kovový rám čistite mäkkou, čistou handričkou jemne navlhčenou vodou s jemným mydlom.

Uchovávanie

Výrobok uchováajte na mieste mimo dosahu detí.



**VÝROBCE/HERSTELLER/MANUFACTURER/FABRICANTE/
FABRICANT/FABBRICANTE/PRODUCENT/PRODUCĀTOR/VÝROBCA:**

4Kraft Sp. z o.o.
ul. Tatrzańska 1/5
60-413 Poznań, Poland