

# GAGGIA

## MILANO

Type HD8749



# GAGGIA NAVIGLIO DELUXE

Εγχειρίδιο οδηγιών

CE

*Συγχαρητήρια για την αγορά της υπεραυτόματης μηχανής του καφέ Gaggia Naviglio Deluxe!*

*Οι παρούσες οδηγίες χρήσης ισχύουν για το μοντέλο HD8749.*

*Αυτή η μηχανή εσπρέσο προορίζεται για την παρασκευή καφέ εσπρέσο χρησιμοποιώντας ολόκληρους κόκκους καφέ. Σε αυτό το εγχειρίδιο θα βρείτε όλες τις απαραίτητες πληροφορίες για να εγκαταστήσετε, να χρησιμοποιήσετε και να αφαλατώσετε την μηχανή σας.*

## ΠΕΡΙΕΧΟΜΕΝΑ

<b>ΣΗΜΑΝΤΙΚΟ</b> .....	<b>4</b>
Υποδείξεις για την ασφάλεια .....	4
Προσοχή .....	4
Προειδοποιήσεις .....	6
Ηλεκτρομαγνητικά πεδία .....	7
Απόρριψη .....	7
<b>ΕΓΚΑΤΑΣΤΑΣΗ</b> .....	<b>8</b>
Γενική επισκόπηση του προϊόντος .....	8
Γενική περιγραφή .....	9
<b>ΠΡΟΚΑΤΑΡΚΤΙΚΕΣ ΕΝΕΡΓΕΙΕΣ</b> .....	<b>10</b>
Συσκευασία της μηχανής .....	10
Εγκατάσταση της μηχανής .....	10
<b>ΠΡΩΤΗ ΕΚΚΙΝΗΣΗ</b> .....	<b>12</b>
Γέμισμα κυκλώματος .....	12
Αυτόματος κύκλος έκπλυσης/αυτόματος καθαρισμός .....	13
Χειροκίνητος κύκλος έκπλυσης .....	14
<b>ΕΓΚΑΤΑΣΤΑΣΗ ΦΙΛΤΡΟΥ ΝΕΡΟΥ «INTENZA+»</b> .....	<b>15</b>
<b>ΡΥΘΜΙΣΙΣ</b> .....	<b>17</b>
Gaggia Adapting System .....	17
Ρύθμιση κεραμικού μύλου .....	17
Ρύθμιση αρώματος (έντασης του καφέ) .....	18
Ρύθμιση ακροφυσίου .....	19
Ρύθμιση ποσότητας καφέ στο φλιτζάνι .....	20
<b>ΠΑΡΟΧΗ ΚΑΦΕ ΚΑΙ ΕΣΠΡΕΣΟ</b> .....	<b>21</b>
Παροχή καφέ και καφέ εσπρέσο χρησιμοποιώντας καφέ σε κόκκους .....	21
<b>ΠΑΡΟΧΗ ΕΝΟΣ ΚΑΠΟΥΤΣΙΝΟ</b> .....	<b>22</b>
<b>ΠΑΡΟΧΗ ΖΕΣΤΟΥ ΝΕΡΟΥ</b> .....	<b>25</b>
<b>ΚΑΘΑΡΙΣΜΟΣ ΚΑΙ ΣΥΝΤΗΡΗΣΗ</b> .....	<b>27</b>
Καθημερινός καθαρισμός της μηχανής .....	27
Καθημερινός καθαρισμός του δοχείου νερού .....	28
Καθημερινός καθαρισμός του αυτόματου εξαρτήματος για αφρόγαλα .....	28
Εβδομαδιαίος καθαρισμός της μηχανής .....	29
Εβδομαδιαίος καθαρισμός της μονάδας παρασκευής καφέ .....	30
Μηνιαίος καθαρισμός του αυτόματου εξαρτήματος για αφρόγαλα .....	33
Μηνιαία λίπανση της μονάδας παρασκευής καφέ .....	38
Μηνιαίος καθαρισμός του δοχείου καφέ σε κόκκους .....	39
<b>ΑΦΑΛΑΤΩΣΗ</b> .....	<b>40</b>
<b>ΤΥΧΑΙΑ ΔΙΑΚΟΠΗ ΤΟΥ ΚΥΚΛΟΥ ΑΦΑΛΑΤΩΣΗΣ</b> .....	<b>45</b>
<b>ΣΗΜΑΣΙΑ ΤΩΝ ΦΩΤΕΙΝΩΝ ΕΝΔΕΙΞΕΩΝ</b> .....	<b>47</b>
Οθόνη πίνακα χειρισμού .....	47
<b>ΑΝΤΙΜΕΤΩΠΙΣΗ ΠΡΟΒΛΗΜΑΤΩΝ</b> .....	<b>51</b>
<b>ΕΞΟΙΚΟΝΟΜΗΣΗ ΕΝΕΡΓΕΙΑΣ</b> .....	<b>53</b>
Stand-by .....	53
<b>ΤΕΧΝΙΚΑ ΧΑΡΑΚΤΗΡΙΣΤΙΚΑ</b> .....	<b>54</b>

## ΣΗΜΑΝΤΙΚΟ

### Υποδείξεις για την ασφάλεια

Η μηχανή διαθέτει συστήματα ασφαλείας. Είναι όμως αναγκαίο να διαβάσετε και να ακολουθήσετε προσεκτικά τις υποδείξεις για την ασφάλεια που περιγράφονται σε αυτές τις οδηγίες χρήσης ώστε να αποφύγετε την πρόκληση βλάβης από ατύχημα σε πρόσωπα και πράγματα λόγω λανθασμένης χρήσης της μηχανής. Διατηρήστε αυτό το εγχειρίδιο για τυχόν μελλοντική χρήση.



Ο όρος **ΠΡΟΣΟΧΗ** και αυτό το σύμβολο προειδοποιούν τον χρήστη για επικίνδυνες καταστάσεις που μπορεί να προκαλέσουν σοβαρές σωματικές βλάβες, κίνδυνο για την ζωή και/ή ζημιές στην μηχανή.



Ο όρος **ΠΡΟΕΙΔΟΠΟΙΗΣΗ** και αυτό το σύμβολο προειδοποιούν τον χρήστη για επικίνδυνες καταστάσεις που μπορεί να προκαλέσουν ελαφρές σωματικές βλάβες και/ή ζημιές στην μηχανή.

### Προσοχή

- Συνδέστε την μηχανή σε κατάλληλη πρίζα ρεύματος στον τοίχο, η τάση της οποίας αντιστοιχεί στα τεχνικά χαρακτηριστικά της συσκευής.
- Συνδέστε τη μηχανή σε μια πρίζα στον τοίχο που διαθέτει γείωση.
- Μην αφήνετε το καλώδιο τροφοδοσίας να κρέμεται από την επιφάνεια εργασίας ή να ακουμπάει σε ζεστές επιφάνειες.
- Μην βυθίζετε την μηχανή, την πρίζα ρεύματος ή το καλώδιο τροφοδοσίας σε νερό: κίνδυνος ηλεκτροπληξίας!
- Μην ρίχνετε υγρά στο φινι του καλωδίου τροφοδοσίας.

- Μην κατευθύνετε το ζεστό νερό σε μέρη του σώματος: κίνδυνος εγκαυμάτων!
- Μην πιάνετε ζεστές επιφάνειες. Χρησιμοποιείτε τα χερούλια και τους διακόπτες.
- Αφού σβήσετε τη μηχανή από τον γενικό διακόπτη που βρίσκεται στο πίσω μέρος, βγάλτε το φικ από την πρίζα:
  - αν παρουσιαστούν ανωμαλίες·
  - αν η μηχανή παραμένει σε αδράνεια για μεγάλο διάστημα·
  - πριν προχωρήσετε στον καθαρισμό της μηχανής.
- Τραβήξτε από το φικ και όχι από το καλώδιο τροφοδοσίας.
- Μην πιάνετε το φικ με βρεγμένα χέρια.
- Μην χρησιμοποιείτε την μηχανή αν το φικ, το καλώδιο τροφοδοσίας και η ίδια η μηχανή φαίνεται να έχουν ζημιές.
- Μην αλλοιώνετε και μην τροποποιείτε με οποιονδήποτε τρόπο την μηχανή ή το καλώδιο τροφοδοσίας. Όλες οι επισκευές πρέπει να γίνονται σε εξουσιοδοτημένο κέντρο τεχνικής υποστήριξης προς αποφυγή οποιουδήποτε κινδύνου.
- Η μηχανή δεν προορίζεται για χρήση από παιδιά ηλικίας κάτω των 8 ετών.
- Η μηχανή μπορεί να χρησιμοποιηθεί από παιδιά 8 ετών (ή μεγαλύτερα) αν προηγουμένως έχουν εκπαιδευτεί για την σωστή χρήση της μηχανής και κατανοούν τους σχετικούς κινδύνους ή βρίσκονται υπό την εποπτεία ενός ενήλικου.
- Ο καθαρισμός και η συντήρηση δεν πρέπει να γίνονται από παιδιά, εκτός και αν είναι μεγαλύτερα των 8 ετών και υπό την εποπτεία ενός ενήλικου.
- Διατηρείτε την μηχανή και το καλώδιο τροφοδοσίας της μακριά από παιδιά μικρότερα των 8 ετών.
- Η μηχανή μπορεί να χρησιμοποιηθεί από άτομα με μειωμένες φυσικές, πνευματικές ή αισθητήριες ικανότητες ή με ανεπαρκή εξοικείωση ή/και γνώσεις αν προηγουμένως έχουν εκπαιδευτεί για την σωστή χρήση της μηχανής και

κατανοούν τους σχετικούς κινδύνους ή βρίσκονται υπό την εποπτεία ενός ενηλίκου.

- Τα παιδιά πρέπει να είναι υπό επίβλεψη προκειμένου να εξασφαλίσετε ότι δεν παίζουν με τη συσκευή.
- Μην βάζετε τα δάχτυλα ή άλλα αντικείμενα μέσα στο μύλο του καφέ.

### Προειδοποιήσεις

---

- Η μηχανή προορίζεται μόνο για οικιακή χρήση και δεν συνιστάται η χρήση της σε χώρους όπως εστιατόρια ή κουζίνες καταστημάτων, γραφεία, εργοστάσια ή άλλους χώρους εργασίας.
- Τοποθετείτε πάντα την μηχανή σε επίπεδη και σταθερή επιφάνεια.
- Μην τοποθετείτε την μηχανή σε ζεστές επιφάνειες, κοντά σε ζεστούς φούρνους, θερμαντήρες ή ανάλογες πηγές θερμότητας.
- Βάζετε στο δοχείο πάντα και μόνο καβουρδισμένο καφέ σε κόκκους. Ο καφές σε σκόνη, ο στιγμιαίος καφές, ο ωμός καφές, καθώς και άλλα αντικείμενα, αν τα βάλετε στο δοχείο καφέ σε κόκκους, μπορεί να καταστρέψουν τη μηχανή.
- Αφήστε την μηχανή να κρυώσει πριν βάλετε ή αφαιρέσετε οποιοδήποτε εξάρτημα, οι επιφάνειες θέρμανσης διατηρούν τη θερμοκρασία τους για κάποιο διάστημα μετά τη χρήση.
- Μην γεμίζετε ποτέ το δοχείο με ζεστό ή βραστό νερό. Χρησιμοποιείτε μόνο κρύο πόσιμο νερό χωρίς ανθρακικό.
- Μην χρησιμοποιείτε για την καθαριότητα λειαντικές σκόνες ή δυνατά απορρυπαντικά. Αρκεί ένα μαλακό πανί ελαφρώς νοτισμένο με νερό.
- Εκτελείτε τακτικά την αφαλάτωση της μηχανής. Αν παραλειφθεί αυτή η ενέργεια η συσκευή θα σταματήσει να

λειτουργεί σωστά. Σε αυτή την περίπτωση η επισκευή δεν καλύπτεται από εγγύηση!

- Μην αφήνετε την μηχανή σε θερμοκρασία κάτω από 0 °C. Το υπόλοιπο νερό στο εσωτερικό του συστήματος θέρμανσης μπορεί να παγώσει και να προκαλέσει ζημιές στην μηχανή.
- Μην αφήνετε νερό στο δοχείο αν δεν πρόκειται να χρησιμοποιηθεί για μεγάλο διάστημα η μηχανή. Το νερό μπορεί να μολυνθεί. Κάθε φορά που χρησιμοποιείτε την μηχανή, βάλτε φρέσκο νερό.

---

### Ηλεκτρομαγνητικά πεδία

Αυτή η συσκευή συμμορφώνεται με όλα τα ισχύοντα πρότυπα και κανονισμούς σχετικά με την έκθεση σε ηλεκτρομαγνητικά πεδία.

---

### Απόρριψη



Αυτό το σύμβολο σε κάποιο προϊόν υποδεικνύει ότι το προϊόν καλύπτεται από την ευρωπαϊκή οδηγία 2012/19/ΕΕ. Ενημερωθείτε για το σύστημα διαφοροποιημένης συλλογής σε ισχύ για τα ηλεκτρικά και ηλεκτρονικά προϊόντα. Τηρείτε τους κατά τόπους κανονισμούς και μην απορρίψετε το προϊόν με τα οικιακά απορρίμματα. Η σωστή διάθεση των παλιών προϊόντων συνεισφέρει στην πρόληψη των αρνητικών επιπτώσεων για το περιβάλλον και την ανθρώπινη υγεία.

## ΕΓΚΑΤΑΣΤΑΣΗ

### Γενική επισκόπηση του προϊόντος

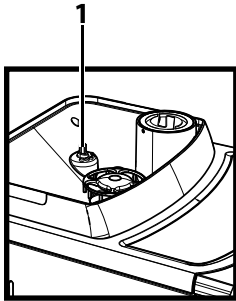

9

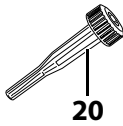

20



14

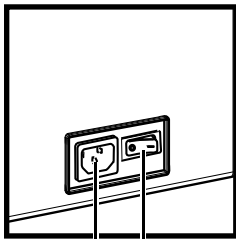

18 19

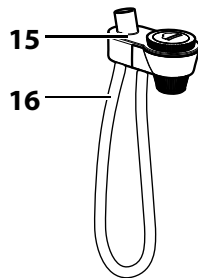

15

16

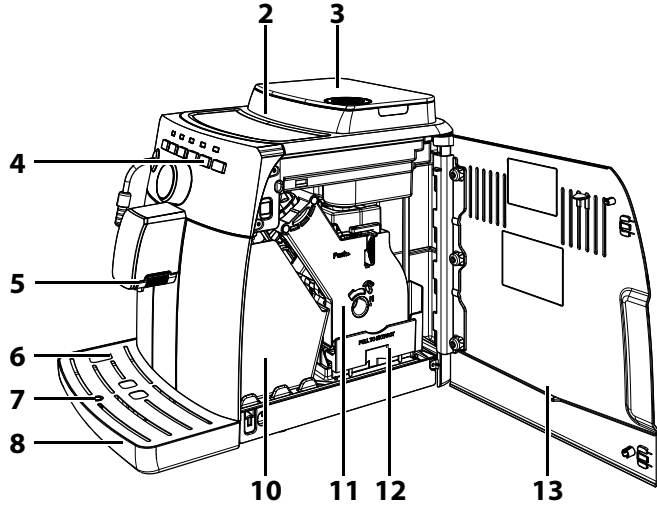

2

3

4

5

6

7

8

10

11

12

13

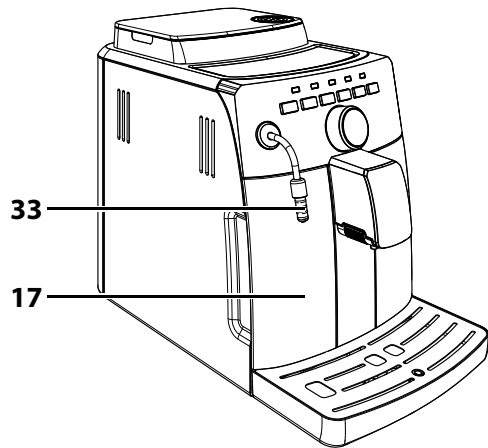

33

17

34

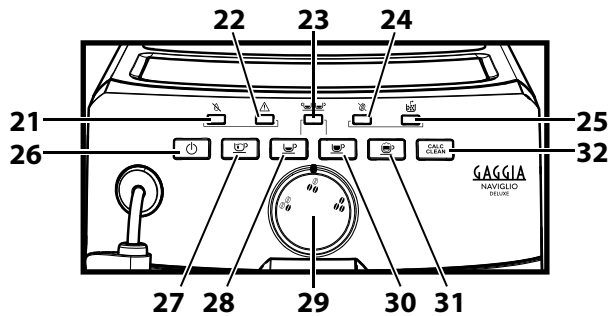

22

23

24

21

26

27

28

29

30

31

25

32

GAGGIA

MANTICICO

DELUXE



**Γενική περιγραφή**

1. Διακόπτης ρύθμισης άλεσης
2. Δοχείο καφέ σε κόκκους
3. Καπάκι δοχείου καφέ σε κόκκους
4. Πίνακας χειρισμού
5. Ακροφύσιο καφέ
6. Γρίλια τοποθέτησης φλιτζανιών
7. Δείκτης πλήρωσης δίσκου συλλογής υγρών
8. Δίσκος συλλογής υγρών
9. Γράσο μονάδας παρασκευής καφέ (πωλείται χωριστά)
10. Δοχείο συλλογής στερεών υπολειμμάτων
11. Μονάδα παρασκευής καφέ
12. Δοχείο συλλογής καφέ
13. Πλαϊνό καπάκι
14. Καλβόδιο τροφοδοσίας
15. Αυτόματο εξάρτημα για αφρόγαλα
16. Σωληνάκι αναρρόφησης
17. Δοχείο νερού
18. Πρίζα καλωδίου τροφοδοσίας
19. Γενικός διακόπτης
20. Κλειδί ρύθμισης μύλου
21. Led «Έλλειψης νερού»
22. Led «Συναγερμού»
23. Led «Διπλού καφέ»
24. Led «Έλλειψης καφέ»
25. Led «Δοχείου συλλογής στερεών υπολειμμάτων»
26. Κουμπί ON/OFF
27. Κουμπί παροχής ζεστού νερού
28. Κουμπί παροχής εσπρέσο
29. Επιλογέας «Άρωμα»
30. Κουμπί παροχής καφέ
31. Κουμπί παροχής καπουτσίνο/ατμού
32. Κουμπί αφαλάτωσης
33. Σωλήνας ατμού + λαστιχένιο προστατευτικό για αυτόματο εξάρτημα για αφρόγαλα
34. Διάλυμα αφαλάτωσης (πωλείται χωριστά)

## ΠΡΟΚΑΤΑΡΚΤΙΚΕΣ ΕΝΕΡΓΕΙΕΣ

### Συσκευασία της μηχανής

Η αρχική συσκευασία έχει σχεδιαστεί και κατασκευαστεί για να προστατεύει τη μηχανή κατά τη μεταφορά. Συνιστάται να τη φυλάξετε για ενδεχόμενη μελλοντική χρήση.

### Εγκατάσταση της μηχανής

**1** Βγάλτε τον δίσκο συλλογής υγρών με γρίλια από την συσκευασία.

**2** Βγάλτε την μηχανή από την συσκευασία.

**3** Για τη καλύτερη δυνατή χρήση, συνιστούμε:

- επιλέξτε μία σταθερή και επίπεδη επιφάνεια στήριξης όπου κανείς δεν μπορεί να ανατρέψει την μηχανή ή να τραυματιστεί από αυτήν.
- επιλέξτε έναν επαρκώς φωτισμένο χώρο, καθαρό και με εύκολη πρόσβαση σε πρίζα ρεύματος.
- φροντίστε να υπάρχει ελάχιστη απόσταση από τα τοιχώματα της μηχανής όπως φαίνεται στην εικόνα.

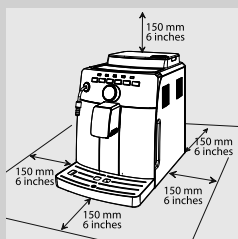

**4** Τοποθετήστε τον δίσκο συλλογής υγρών με την γρίλια στην μηχανή. Βεβαιωθείτε ότι μπήκε στην θέση μέχρι τέρμα.

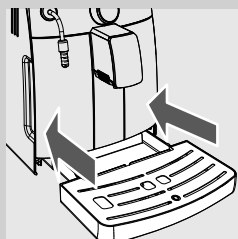

#### Σημείωση:

ο δίσκος συλλογής υγρών μαζεύει το νερό που βγαίνει από το ακροφύσιο στην διάρκεια των κύκλων έκπλυσης/αυτόματου καθαρισμού και τον καφέ που ενδεχομένως μπορεί να χυθεί κατά την παρασκευή των ροφημάτων. Αδειάστε και πλύνετε τον δίσκο συλλογής υγρών κάθε μέρα και κάθε φορά που ανασκάνεται ο δείκτης πλήρωσης του δίσκου συλλογής υγρών.



#### Προειδοποίηση:

**ΜΗΝ** βγάξετε τον δίσκο συλλογής υγρών αμέσως μετά το άναμμα της μηχανής. Περιμένετε δύο λεπτά για την εκτέλεση του κύκλου έκπλυσης/αυτόματου καθαρισμού.

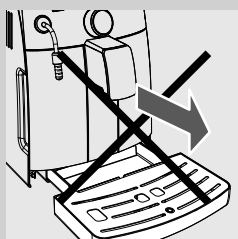

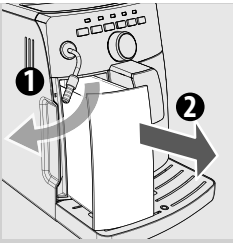

**5** Αφαιρέστε το δοχείο νερού.

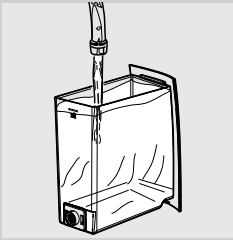

**6** Ξεπλύνετε το δοχείο με φρέσκο νερό.

**7** Γεμίστε το δοχείο του νερού μέχρι την στάθμη MAX με φρέσκο νερό και τοποθετήστε το εκ νέου στη μηχανή. Βεβαιωθείτε ότι μπήκε στην θέση του μέχρι τέρμα.

**!** **Προειδοποίηση:**  
**μην γεμίζετε ποτέ το δοχείο με νερό ζεστό, βραστό, με ανθρακικό ή άλλους τύπους υγρών που μπορεί να προκαλέσουν ζημιά στο ίδιο το δοχείο και την μηχανή.**

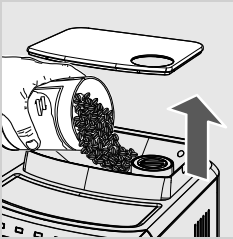

**8** Βγάλτε το καπάκι του δοχείου καφέ σε κόκκους και βάλτε αργά τον καφέ σε κόκκους στο δοχείο.

**☰** **Σημείωση:**  
 μην ρίξετε μεγάλη ποσότητα κόκκων καφέ στο δοχείο καφέ σε κόκκους για να μην μειώσετε τις επιδόσεις άλεσης της μηχανής.

**!** **Προειδοποίηση:**  
**βάζετε στο δοχείο πάντα και μόνο καφέ σε κόκκους. Ο καφές σε σκόνη, ο στιγμιαίος καφές, ο καραμελοποιημένος, ο αρωματισμένος και άλλα αντικείμενα μπορεί να καταστρέψουν τη μηχανή.**

**9** Τοποθετήστε το καπάκι στο δοχείο καφέ σε κόκκους.

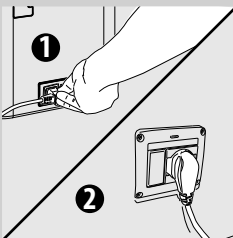

**10** Βάλτε το φισ στην πρίζα ρεύματος στην πίσω πλευρά της μηχανής.

**11** Βάλτε το φισ από την άλλη πλευρά του καλωδίου τροφοδοσίας σε πρίζα ρεύματος κατάλληλης τάσης στον τοίχο.

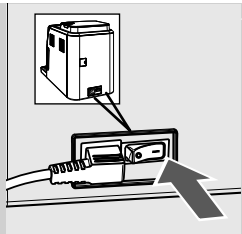

**12** Γυρίστε τον γενικό διακόπτη που βρίσκεται στο πίσω μέρος της μηχανής στην θέση "I".

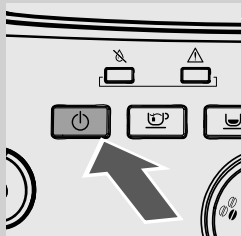

**13** Στον πίνακα χειρισμού αναβοσβήνει το κουμπί "⏻". Πατήστε το κουμπί "⏻" για να ανάψει η μηχανή.

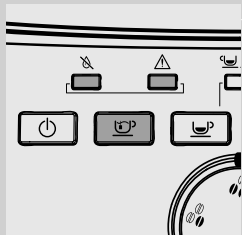

**14** Τα led "⚡" "⚠" και το led του κουμπιού "☕" αρχίζουν να αναβοσβήνουν γρήγορα σαν ένδειξη ότι πρέπει να προχωρήσετε στο γέμισμα του υδραυλικού κυκλώματος.

## ΠΡΩΤΗ ΕΚΚΙΝΗΣΗ

Πριν από την πρώτη χρήση επαληθεύστε τις εξής προϋποθέσεις:

- 1) πρέπει να γεμίσετε το κύκλωμα
- 2) η μηχανή θα εκτελέσει έναν αυτόματο κύκλο έκπλυσης/αυτοκαθαρισμού.
- 3) πρέπει να εκκινήσετε έναν χειροκίνητο κύκλο έκπλυσης.

## Γέμισμα κυκλώματος

Στην διάρκεια αυτής της διαδικασίας το φρέσκο νερό κυκλοφορεί στο εσωτερικό κύκλωμα και η μηχανή θερμαίνεται. Η λειτουργία απαιτεί μερικά λεπτά.



**1** Τοποθετήστε ένα δοχείο κάτω από τον σωλήνα ατμού.

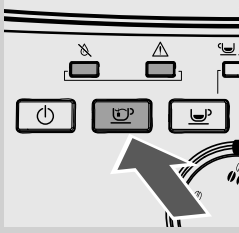

- 2** Πατήστε το κουμπί “☕” για να ξεκινήσετε τον κύκλο. Η μηχανή προχωρεί σε αυτόματο γέμισμα του κυκλώματος με παροχή μικρής ποσότητας νερού από τον σωλήνα ατμού.

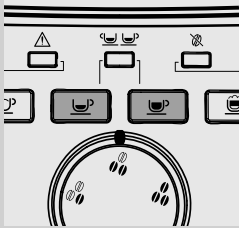

- 3** Στο τέλος της διαδικασίας, τα κουμπιά “☕” και “☕” αναβοσβήνουν. Η μηχανή θερμαίνεται.

### Αυτόματος κύκλος έκπλυσης/αυτόματος καθαρισμός

Αφού ολοκληρωθεί η θέρμανση, η μηχανή κάνει έναν αυτόματο κύκλο έκπλυσης/αυτοκαθαρισμού των εσωτερικών κυκλωμάτων με φρέσκο νερό. Η λειτουργία απαιτεί λιγότερο από ένα λεπτό.

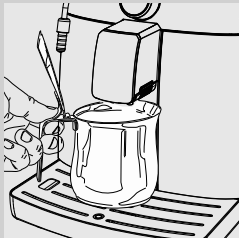

- 4** Τοποθετήστε ένα δοχείο κάτω από το ακροφύσιο για να μαζέψετε την μικρή ποσότητα νερού που βγαίνει.

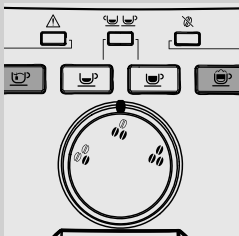

- 5** Τα κουμπιά “☕” και “☕” αναβοσβήνουν στην διάρκεια όλης της διαδικασίας.

- 6** Περιμένετε να τελειώσει αυτόματα ο κύκλος.

#### Σημείωση:

μπορείτε να σταματήσετε την παροχή πατώντας το κουμπί “☕” ή “☕”.

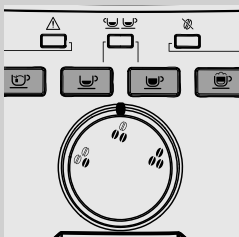

- 7** Μόλις ολοκληρωθούν οι πιο πάνω ενέργειες, επιβεβαιώστε ότι τα κουμπιά “☕”, “☕”, “☕” και “☕” είναι αναμμένα.

### Χειροκίνητος κύκλος έκπλυσης

Στην διάρκεια αυτής της διαδικασίας παρέχεται ένας καφές και από το κύκλωμα ατμού/ζεστού νερού βγαίνει φρέσκο νερό. Η λειτουργία απαιτεί μερικά λεπτά.

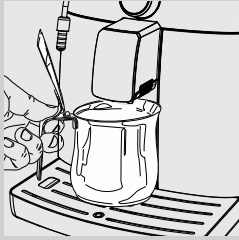

- 1 Τοποθετήστε ένα δοχείο κάτω από το ακροφύσιο καφέ.

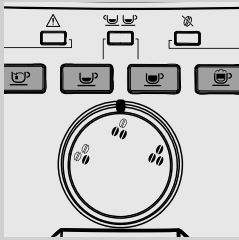

- 2 Βεβαιωθείτε ότι τα led “☺”, “☹”, “☺” και “☺” ανάβουν σταθερά.

- 3 Πατήστε το κουμπί “☺”. Η μηχανή αρχίζει την παροχή ενός καφέ.

- 4 Αφού ολοκληρωθεί η παροχή, αδειάστε το δοχείο. Επαναλάβετε τη διαδικασία από το σημείο 1 έως 3 στην συνέχεια προχωρήστε στο σημείο 5.



- 5 Τοποθετήστε ένα δοχείο κάτω από τον σωλήνα ατμού.

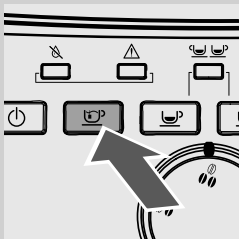

- 6 Πατήστε το κουμπί “☺” για να ξεκινήσετε την παροχή ζεστού νερού.

- 7 Συνεχίστε την παροχή νερού μέχρις ότου το led ένδειξης της έλλειψης νερού “☹” να παραμείνει αναμμένο σταθερά.

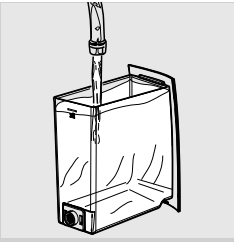

- 8** Στο τέλος γεμίστε εκ νέου το δοχείο νερού μέχρι την στάθμη MAX. Η μηχανή είναι έτοιμη να λειτουργήσει.



#### Σημείωση:

Αν η μηχανή παρέμεινε σε αδράνεια για περισσότερο από δύο εβδομάδες, κατά την εκκίνηση θα εκτελεστεί ένας αυτόματος κύκλος έκπλυσης/αυτοκαθαρισμού. Στην συνέχεια πρέπει να εκκινήσετε έναν χειροκίνητο κύκλο έκπλυσης όπως περιγράφεται παραπάνω.

Ο αυτόματος κύκλος έκπλυσης/αυτοκαθαρισμού ενεργοποιείται αυτόματα και όταν η μηχανή έχει παραμείνει σε κατάσταση αναμονής, ή έχει μείνει κλειστή, για περισσότερο από 15 λεπτά.

Αφού ολοκληρωθεί ο κύκλος, μπορεί να γίνει η παροχή καφέ.

### ΕΓΚΑΤΑΣΤΑΣΗ ΦΙΛΤΡΟΥ ΝΕΡΟΥ «INTENZA+»

Συνιστούμε να εγκαταστήσετε το φίλτρο νερού «INTENZA+» που μειώνει των σχηματισμό αλάτων στο εσωτερικό της μηχανής και χαρίζει ένα πιο έντονο άρωμα στο εσπρέσο σας.



Το φίλτρο νερού INTENZA+ πωλείται χωριστά. Για περισσότερες λεπτομέρειες συμβουλευτείτε την σχετική σελίδα για τα προϊόντα συντήρησης σε αυτές τις οδηγίες χρήσης.

Το νερό είναι βασικό στοιχείο στην παρασκευή του εσπρέσο, για αυτό είναι εξαιρετικά σημαντικό να το φιλτράρετε πάντα με επαγγελματικό τρόπο. Το φίλτρο νερού «INTENZA+» μπορεί να αποτρέψει την δημιουργία αλάτων, βελτιώνοντας την ποιότητα του νερού.

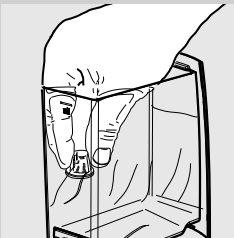

- 1** Αφαιρέστε το μικρό λευκό φίλτρο που υπάρχει μέσα στο δοχείο νερού και φυλάξτε το σε στεγνό μέρος.



- 2** Πάρτε το φίλτρο νερού «INTENZA+» από τη συσκευασία, βυθίστε το κάθετα (με το άνοιγμα προς τα πάνω) σε κρύο νερό και πιέστε το ελαφρώς για να βγουν οι φυσαλίδες αέρα.

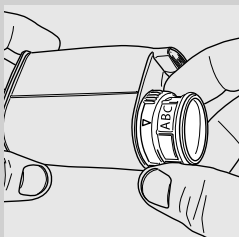

- 3** Ρυθμίστε το φίλτρο βάσει της σκληρότητας του νερού της περιοχής σας. Οι ρυθμίσεις επεξηγούνται στην συσκευασία του φίλτρου.  
A = Μαλακό νερό  
B = Σκληρό νερό (στάνταρ)  
C = Πολύ σκληρό νερό

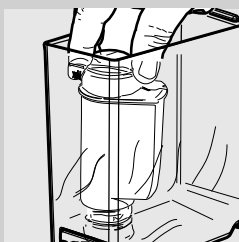

- 4** Τοποθετήστε το φίλτρο στο άδειο δοχείο νερού. Σπρώξτε το στο χαμηλότερο δυνατόν σημείο.

- 5** Γεμίστε το δοχείο νερού με φρέσκο νερό και τοποθετήστε το εκ νέου στη μηχανή. Σημειώστε την ημερομηνία της επόμενης αλλαγής του φίλτρου νερού (+ 2 μήνες).

- 6** Αφήστε να τρέξει όλο το νερό που υπάρχει στο δοχείο με τη λειτουργία ζεστού νερού (βλέπε κεφάλαιο "Παροχή ζεστού νερού").

- 7** Ξαναγεμίστε το δοχείο νερού.



## ΡΥΘΜΙΣΕΙΣ

Η μηχανή σας επιτρέπει να κάνετε κάποιες ρυθμίσεις για την παρασκευή του καλύτερου δυνατόν καφέ.

### Gaggia Adapting System

Ο καφές είναι ένα φυσικό προϊόν και τα χαρακτηριστικά του ενδέχεται να διαφέρουν ανάλογα με την προέλευση, το μείγμα και το καβούρδισμα. Η μηχανή διαθέτει ένα σύστημα αυτόματης ρύθμισης που επιτρέπει τη χρήση όλων των τύπων καφέ σε κόκκους που κυκλοφορούν στην αγορά (μη καραμελοποιημένων).

Η μηχανή ρυθμίζεται αυτόματα μετά την παροχή μερικών καφέδων για βελτιστοποίηση της εκχύλισης του καφέ σε σχέση με το πόσο συμπαγή είναι ο αλεσμένος καφές.

### Ρύθμιση κεραμικού μύλου

Οι κεραμικοί μύλοι του καφέ εξασφαλίζουν πάντα τον τέλειο βαθμό άλεσης και συγκεκριμένες διαστάσεις των κόκκων του αλεσμένου καφέ για κάθε είδος καφέ.

Αυτή η τεχνολογία προσφέρει την απόλυτη διατήρηση του αρώματος εξασφαλίζοντας πραγματική ιταλική γεύση σε κάθε φλιτζάνι.



#### Προσοχή:

**Ο κεραμικός μύλος περιέχει κινούμενα μέρη που μπορεί να είναι επικίνδυνα. Απαγορεύεται επομένως να βάζετε στο εσωτερικό του δάχτυλα ή άλλα αντικείμενα. Ρυθμίστε τον κεραμικό μύλο χρησιμοποιώντας αποκλειστικά το κλειδί ρύθμισης της άλεσης.**

Οι κεραμικοί μύλοι μπορούν να ρυθμιστούν για να προσαρμόσετε την άλεση του καφέ στο προσωπικό σας γούστο.



#### Προσοχή:

**ο διακόπτης ρύθμισης της άλεσης, που υπάρχει στο εσωτερικό του δοχείου καφέ σε κόκκους, πρέπει να στρέφεται μόνο όταν ο κεραμικός μύλος βρίσκεται σε λειτουργία.**

Μπορείτε να κάνετε αυτή την ρύθμιση πατώντας και περιστρέφοντας τον διακόπτη ρύθμισης άλεσης που βρίσκεται μέσα στο δοχείο καφέ σε κόκκους με το ειδικό κλειδί ρύθμισης της άλεσης που παρέχεται με την μηχανή.

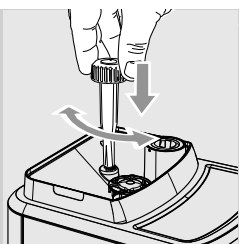

- 1** Πατήστε και περιστρέψτε τον διακόπτη ρύθμισης της άλεσης ένα βήμα κάθε φορά. Η διαφορά στην γεύση θα είναι αντιληπτή μετά την παροχή 2-3 καφέδων.

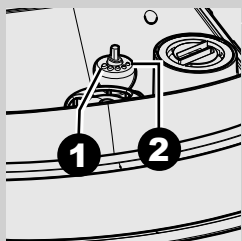

- 2** Οι ενδείξεις που βρίσκονται μέσα στο δοχείο καφέ σε κόκκους δείχνουν τον βαθμό άλεσης που έχει οριστεί. Μπορείτε να ρυθμίσετε 5 διαφορετικούς βαθμούς άλεσης από την θέση 1 για χοντρή άλεση και μια γεύση πιο ελαφριά έως την θέση 2 για ψιλή άλεση και πιο δυνατή γεύση.

Ρυθμίζοντας τον κεραμικό μύλο σε πιο ψιλή άλεση, η γεύση του καφέ θα είναι δυνατότερη. Για πιο ελαφρύ καφέ, ρυθμίστε τον κεραμικό μύλο σε πιο χοντρή άλεση.

### Ρύθμιση αρώματος (έντασης του καφέ)

Επιλέξτε το μείγμα καφέ που προτιμάτε και ρυθμίστε την ποσότητα καφέ για άλεσμα με βάση το προσωπικό σας γούστο.



#### Σημείωση:

η ρύθμιση πρέπει να γίνεται πριν από την επιλογή του καφέ.

Περαιτέρω περιστρέφοντας το κουμπί είναι δυνατές τρεις επιλογές. Το άρωμα διαφοροποιείται βάσει της επιλεγμένης θέσης:



= Ελαφρύ άρωμα



= Μέτριο άρωμα



= Δυνατό άρωμα

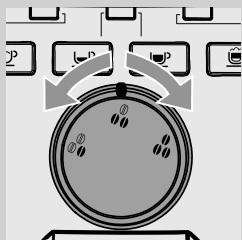

### Ρύθμιση ακροφυσίου

Το ακροφύσιο μπορεί να ρυθμιστεί σε ύψος προκειμένου να προσαρμόζεται καλύτερα στις διαστάσεις των φλιτζανιών που επιθυμείτε να χρησιμοποιήσετε.

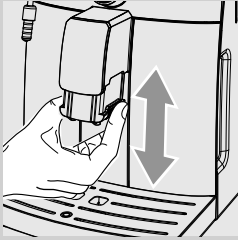

Για να κάνετε την ρύθμιση, σηκώστε ή κατεβάστε το ακροφύσιο με τα δάκτυλα όπως φαίνεται στην εικόνα.

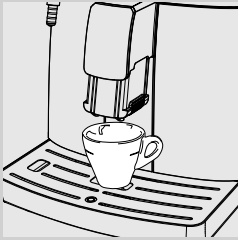

Οι συνιστώμενες θέσεις είναι:  
Όταν χρησιμοποιείτε μικρά φλιτζανάκια.



Όταν χρησιμοποιείτε μεγάλα φλιτζάνια.



Κάτω από το ακροφύσιο μπορείτε να τοποθετήσετε δύο φλιτζάνια/φλιτζανάκια για την παροχή δύο καφέδων ταυτόχρονα.

### Ρύθμιση ποσότητας καφέ στο φλιτζάνι

Η μηχανή επιτρέπει τη ρύθμιση της ποσότητας του παρεχόμενου καφέ εσπρέσο ανάλογα με την επιθυμία σας και ανάλογα με το μέγεθος που έχει το φλιτζάνι/φλιτζανάκι.

Κάθε φορά που πατάτε το κουμπί “☕” ή “☕” η μηχανή παρέχει την προγραμματισμένη ποσότητα καφέ. Σε κάθε κουμπί αντιστοιχεί η παροχή μιας ανεξάρτητης συγκεκριμένης ποσότητας.

Η ακόλουθη διαδικασία σας καθοδηγεί στον προγραμματισμό του κουμπιού παρασκευής εσπρέσο “☕”.



- 1 Βάλτε ένα φλιτζανάκι κάτω από το ακροφύσιο.

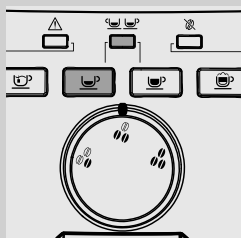

- 2 Κρατήστε πατημένο το κουμπί “☕”. Το κουμπί “☕” και τα led “☕ ☕” αναβοσβήνουν στην διάρκεια αυτής της φάσης. Αφήστε το κουμπί: στο σημείο αυτό η μηχανή είναι σε λειτουργία προγραμματισμού. Η μηχανή αρχίζει την παροχή καφέ.

- 3 Όταν συμπληρωθεί η επιθυμητή ποσότητα καφέ στο φλιτζάνι, πατήστε ξανά το κουμπί “☕”.

Στο σημείο αυτό το κουμπί “☕” έχει προγραμματιστεί· κάθε φορά που πατάτε η μηχανή θα παρέχει την ίδια ποσότητα εσπρέσο που μόλις προκαθορίσατε.



#### Σημείωση:

ακολουθήστε την ίδια διαδικασία για να προγραμματίσετε το κουμπί παρασκευής καφέ “☕”. Χρησιμοποιήστε το κουμπί “☕” για να διακόψετε την παροχή καφέ αφού συμπληρωθεί η επιθυμητή ποσότητα.

## ΠΑΡΟΧΗ ΚΑΦΕ ΚΑΙ ΕΣΠΡΕΣΟ

### Παροχή καφέ και καφέ εσπρέσο χρησιμοποιώντας καφέ σε κόκκους

Πριν από την παροχή καφέ, βεβαιωθείτε ότι το δοχείο νερού και το δοχείο καφέ σε κόκκους είναι και τα δύο γεμάτα.

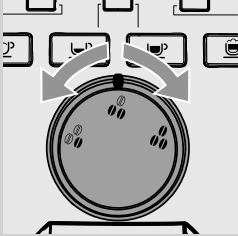

- 1 Περιστρέψτε τον επιλογέα αρώματος για να διαλέξετε το επιθυμητό άρωμα.

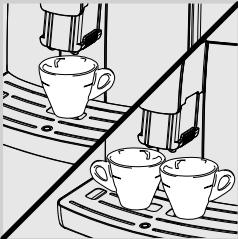

- 2 Βάλτε 1 ή 2 φλιτζανάκια κάτω από το ακροφύσιο.

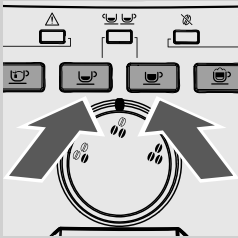

- 3 Πατήστε το κουμπί “☕” για έναν εσπρέσο και το κουμπί “☕” για έναν καφέ.

- 4 Για την παροχή 1 εσπρέσο ή 1 καφέ, πατήστε το αντίστοιχο κουμπί μία μόνο φορά.

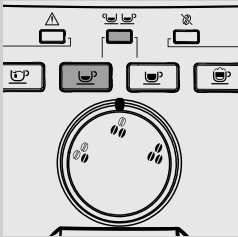

- 5 Για την παροχή 2 εσπρέσο ή 2 καφέδων, πατήστε το αντίστοιχο κουμπί δύο συνεχόμενες φορές. Το led “☕ ☕” ανάβει.

#### Σημείωση:

σε αυτή τη λειτουργία, η μηχανή αυτόματα αλέθει και ρυθμίζει τη σωστή ποσότητα καφέ.

Η παρασκευή δύο εσπρέσο απαιτεί δύο κύκλους άλεσης και δύο κύκλους παροχής, που εκτελούνται αυτόματα από τη μηχανή.

- 6** Αφού εκτελεστεί ο κύκλος προεκχύλισης, ο καφές θα αρχίσει να τρέχει από το ακροφύσιο καφέ.
- 7** Η παροχή καφέ διακόπτεται αυτόματα όταν η στάθμη φτάσει στο προκαθορισμένο επίπεδο· ωστόσο, μπορείτε πάντως να διακόψετε πρόωρα την παροχή πατώντας εκ νέου το αντίστοιχο κουμπί (κουμπί παρασκευής εσπρέσο "☺" ή κουμπί παρασκευής καφέ "☹").

## ΠΑΡΟΧΗ ΕΝΟΣ ΚΑΠΟΥΤΣΙΝΟ

Τα ακόλουθα βήματα περιγράφουν πως να παρασκευάσετε ένα καπουτσίνο.



### Προσοχή:

**Κίνδυνος εγκαυμάτων! Στην αρχή της παροχής ενδέχεται να εκτιναχθούν σταγόνες ζεστού νερού. Το αυτόματο εξάρτημα για αφρόγαλα μπορεί να φτάσει σε υψηλές θερμοκρασίες. Αποφύγετε να το αγγίζετε με γυμνά χέρια. Χρησιμοποιείτε μόνο την ειδική προστατευτική χειρολαβή.**

- 1** Γεμίστε ένα δοχείο κατά 1/3 με κρύο γάλα.



### Σημείωση:

Χρησιμοποιήστε κρύο γάλα (~5 °C/ 41 °F) με πρωτεϊνικό περιεχόμενο τουλάχιστον 3% για να κάνετε ένα καπουτσίνο καλής ποιότητας. Μπορείτε να χρησιμοποιήσετε τόσο πλήρες γάλα όσο και αποβουτυρωμένο, ανάλογα με τις προσωπικές σας προτιμήσεις.



### Σημείωση:

Αν θέλετε να κάνετε παροχή ατμού με το που θα ανάψετε την μηχανή ή μετά την παροχή καφέ, μπορεί να χρειαστεί να γίνει πρώτα η παροχή του υπόλοιπου νερού στο κύκλωμα.

Για να κάνετε την διαδικασία, πατήστε το κουμπί "☺" για την παροχή ατμού για μερικά δευτερόλεπτα. Στην συνέχεια πατήστε το κουμπί "☹" για να διακόψετε την παροχή. Μετά περάστε στο σημείο 2.

- 2** Βάλτε το σωληνάκι αναρρόφησης του αυτόματου εξαρτήματος για αφρόγαλα.

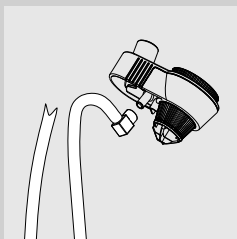

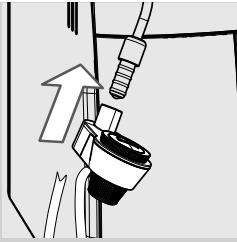

- 3** Βάλτε το αυτόματο εξάρτημα για αφρόγαλα στην θέση του σωλήνα ατμού μέχρι να κουμπώσει.

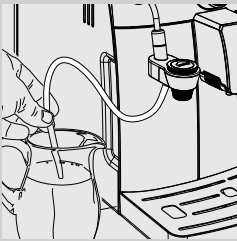

- 4** Βάλτε το σωληνάκι αναρρόφησης στο δοχείο γάλακτος.

**!** **Προειδοποίηση:**  
για λόγους υγιεινής, βεβαιωθείτε ότι η εξωτερική επιφάνεια από το σωληνάκι αναρρόφησης είναι καθαρή.

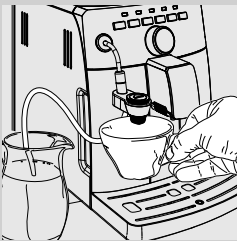

- 5** Τοποθετήστε ένα φλιτζανάκι κάτω από το αυτόματο εξάρτημα για αφρόγαλα.

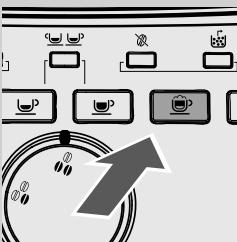

- 6** Πατήστε το κουμπί "☕".

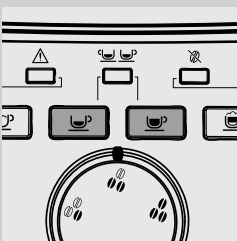

- 7** Η μηχανή ζεσταίνεται και τα κουμπιά "☕" "☕" αναβοσβήνουν. Το κουμπί "☕" σβήνει.

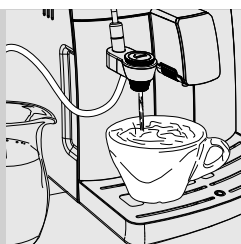

**8** Όταν το κουμπί "☕" ανάψει ξανά, αρχίζει να παρέχεται το αφρόγαλα.

**9** Για να σταματήσετε την παροχή, πατήστε το κουμπί "☕".

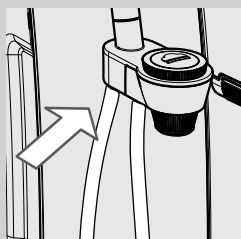

**10** Μετά την χρήση το σωληνάκι αναρρόφησης μπορεί να αποθηκευθεί όπως φαίνεται στην εικόνα.

#### Σημείωση:

Αφού πατήσετε το κουμπί "☕", θα χρειαστεί να περιμένετε μερικά δευτερόλεπτα πριν η μηχανή διακόψει τελείως την παροχή ατμού.

#### Προειδοποίηση:

**Αφού παρασκευάσετε το αφρόγαλα, πρέπει να παρέχετε μια μικρή ποσότητα ζεστού νερού σε ένα δοχείο. Δείτε το κεφάλαιο «Καθημερινός καθαρισμός του αυτόματου εξαρτήματος για αφρόγαλα» για λεπτομερείς οδηγίες σχετικά με τον καθαρισμό.**

#### Σημείωση:

μετά την παροχή ατμού μπορείτε να περάσετε αμέσως στην παροχή ενός εσπρέσο ή ζεστού νερού.



## ΠΑΡΟΧΗ ΖΕΣΤΟΥ ΝΕΡΟΥ

**Προσοχή:**

**Κίνδυνος εγκαυμάτων!** Στην αρχή της παροχής ενδέχεται να εκτιναχθούν σταγόνες ζεστού νερού. Το αυτόματο εξάρτημα για αφρόγαλα μπορεί να φτάσει σε πολύ υψηλές θερμοκρασίες: αποφύγετε να την αγγίζετε με τα χέρια. Χρησιμοποιείτε μόνο την ειδική προστατευτική χειρολαβή.

Πριν από την παροχή ζεστού νερού, επαληθεύστε ότι τα led "☺", "☹", "☺" και "☹" ανάβουν σταθερά και ότι το δοχείο νερού είναι γεμάτο.

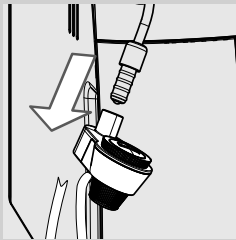
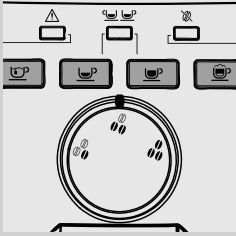

- 1 Βγάλτε το αυτόματο εξάρτημα για αφρόγαλα όπως φαίνεται στην εικόνα.

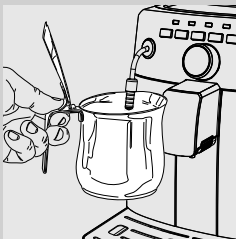

- 2 Τοποθετήστε ένα δοχείο κάτω από τον σωλήνα ατμού.

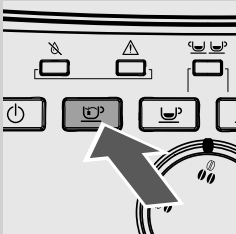

- 3 Πατήστε το κουμπί "☺" για να ξεκινήσετε την παροχή ζεστού νερού.

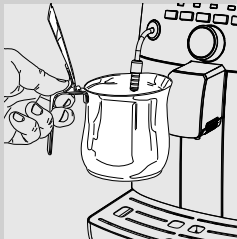
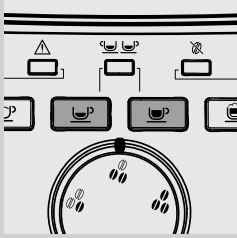

**4** Η μηχανή ζεσταίνεται και τα κουμπιά “☕” “☕” αναβοσβήνουν. Το κουμπί “☕” σβήνει.

**5** Όταν το κουμπί “☕” ανάβει ξανά, αρχίζει η παροχή ζεστού νερού.

**6** Αφήστε να τρέξει η ποσότητα ζεστού νερού που επιθυμείτε. Για να διακόψετε την παροχή ζεστού νερού πατήστε το κουμπί “☕”.

**ΚΑΘΑΡΙΣΜΟΣ ΚΑΙ ΣΥΝΤΗΡΗΣΗ****Καθημερινός καθαρισμός της μηχανής****Προειδοποίηση:**

ο τακτικός καθαρισμός και η συντήρηση είναι βασικές προϋποθέσεις για την επιμήκυνση του κύκλου ζωής της μηχανής. Η μηχανή σας εκτίθεται συνεχώς σε υγρασία, καφέ και άλατα!

Αυτό το κεφάλαιο περιγράφει λεπτομερώς ποιες ενέργειες πρέπει να κάνετε και με ποια συχνότητα. Αν παραλείψετε αυτές τις ενέργειες, θα σταματήσει να λειτουργεί σωστά η μηχανή σας. Αυτός ο τύπος επισκευής ΔΕΝ καλύπτεται από εγγύηση.

**Σημείωση:**

- Για τον καθαρισμό της μηχανής χρησιμοποιήστε ένα πανί ελαφρώς εμποτισμένο με νερό.
- Μη βάζετε στο πλυντήριο πιάτων τα αποσώμενα εξαρτήματα.
- Μην βυθίζετε τη μηχανή σε νερό.
- Μην χρησιμοποιείτε αλκοόλ, διαλυτικά και/ή λειαντικά αντικείμενα για τον καθαρισμό της μηχανής.
- Μη στεγνώνετε τη μηχανή ή/και τα εξαρτήματά της χρησιμοποιώντας ένα φούρνο μικροκυμάτων ή ένα συμβατικό φούρνο.

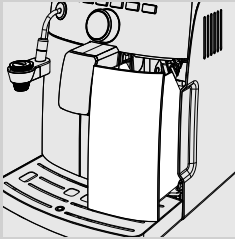
**1**

Κάθε μέρα, με τη μηχανή αναμμένη, πρέπει να αδειάζετε και να καθαρίζετε το δοχείο συλλογής στερεών υπολειμμάτων.

Επιπλέον επεμβάσεις συντήρησης μπορούν να γίνουν μόνο με την μηχανή σβηστή και αποσυνδεδεμένη από το ηλεκτρικό δίκτυο.

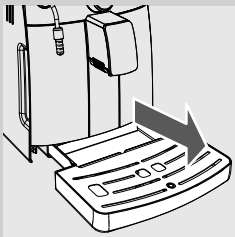
**2**

Αδειάζετε και πλένετε τον δίσκο συλλογής υγρών. Εκτελείτε αυτήν την ενέργεια και όταν ο δείκτης πλήρωσης δίσκου συλλογής υγρών ανασηκώνεται.

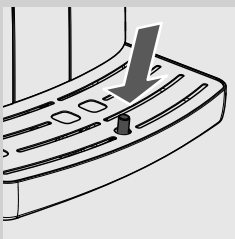

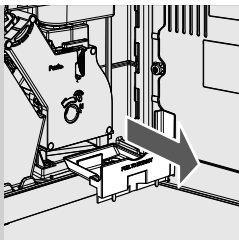

- 3** Αδειάστε και καθαρίστε το δοχείο συλλογής καφέ-στο πλάι της μηχανής. Ανοίξτε το πλαϊνό καπάκι, βγάλτε το δοχείο και αδειάστε τα υπολείμματα καφέ.

### Καθημερινός καθαρισμός του δοχείου νερού

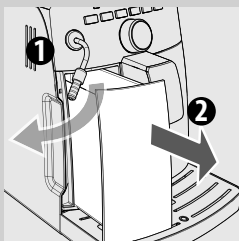

- 1** Αφαιρέστε το μικρό λευκό φίλτρο ή το φίλτρο νερού INTENZA+ (αν υπάρχει) από το δοχείο και πλύνετε το με φρέσκο νερό.
- 2** Επανατοποθετήστε το μικρό λευκό φίλτρο ή το φίλτρο νερού INTENZA+ (αν υπάρχει) ασκώντας μία ελαφρά πίεση σε συνδυασμό με μία ελαφρά περιστροφή.
- 3** Γεμίστε το δοχείο με φρέσκο νερό.

### Καθημερινός καθαρισμός του αυτόματου εξαρτήματος για αφρόγαλα

Είναι σημαντικό να καθαρίζετε το αυτόματο εξάρτημα για αφρόγαλα κάθε μέρα ή μετά από κάθε χρήση με σκοπό την διατήρηση της υγιεινής και την εξασφάλιση παρασκευής αφρογάλακτος με τέλεια υφή.

Αφού παρασκευάσετε το αφρόγαλα, πρέπει πάντα να:

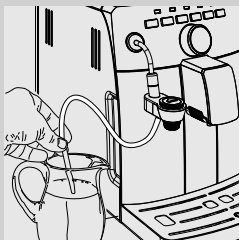

- 1** βάζετε το σωληνάκι αναρρόφησης σε ένα δοχείο γεμάτο με φρέσκο πόσιμο νερό.

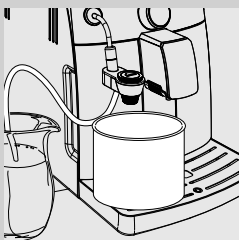

- 2** Τοποθετήστε ένα άδειο δοχείο κάτω από το αυτόματο εξάρτημα για το αφρόγαλα.

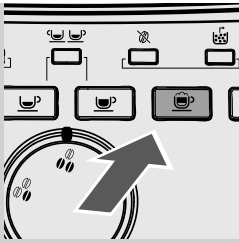

**3** Πατήστε το κουμπί “☕”.

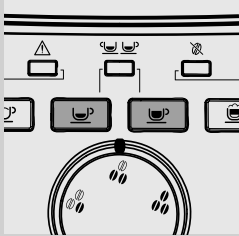

**4** Η μηχανή ζεσταίνεται και τα κουμπιά “☕” “☕” αναβοσβήνουν. Το κουμπί “☕” σβήνει.

**5** Όταν ανάψει ξανά το κουμπί “☕”, η μηχανή αρχίζει την παροχή νερού για τον καθαρισμό.

**6** Όταν το νερό που βγαίνει από το αυτόματο εξάρτημα για αφρόγαλα είναι καθαρό, πατήστε το κουμπί “☕” για να σταματήσετε την παροχή.

**7** Καθαρίστε το σωληνάκι αναρρόφησης με υγρό πανί.

### Εβδομαδιαίος καθαρισμός της μηχανής

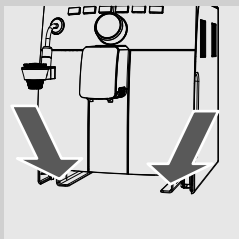

Καθαρίζετε την θέση του δίσκου συλλογής υγρών.

### Εβδομαδιαίος καθαρισμός της μονάδας παρασκευής καφέ

Η μονάδα παρασκευής καφέ πρέπει να καθαρίζεται κάθε φορά που γεμίζετε το δοχείο του καφέ σε κόκκου, ή μία φορά την εβδομάδα τουλάχιστον

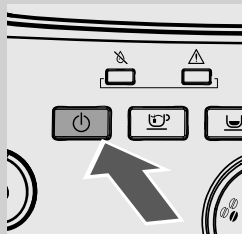

- 1 Σβήστε τη μηχανή πατώντας το κουμπί "⏻" και βγάλτε το φισ από την πρίζα ρεύματος.

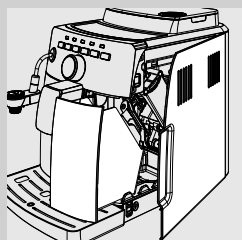

- 2 Αφαιρέστε το δοχείο συλλογής στερεών υπολειμμάτων. Ανοίξτε το πλαϊνό καπάκι.

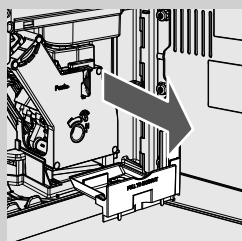

- 3 Βγάλτε το δοχείο συλλογής καφέ και καθαρίστε το.

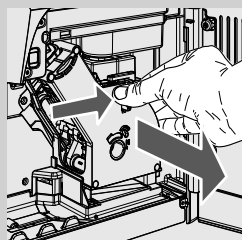

- 4 Για να βγάλετε την μονάδα παρασκευής καφέ πατήστε το κουμπί «PUSH» τραβώντας το χερούλι.

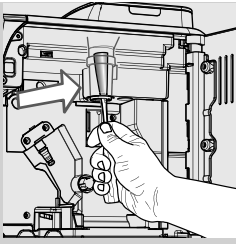

- 5** Καθαρίστε σχολαστικά τον αγωγό εξόδου του καφέ με το χερούλι από ένα κουταλάκι ή με κάποιο άλλο στρογγυλεμένο μαγειρικό εργαλείο.

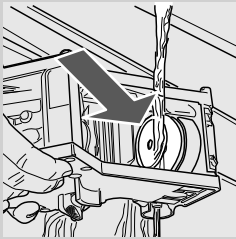

- 6** Πλύνετε σχολαστικά τη μονάδα παρασκευής καφέ με χλιαρό νερό και καθαρίστε προσεκτικά το επάνω φίλτρο.

**!** **Προειδοποίηση:**  
**μην χρησιμοποιείτε απορρυπαντικά ή σαπούνι για να καθαρίσετε την μονάδα παρασκευής καφέ.**

- 7** Αφήστε να στεγνώσει τελείως στον αέρα την μονάδα παρασκευής καφέ.

- 8** Καθαρίστε σχολαστικά το εσωτερικό της μηχανής με ένα μαλακό πανί ελαφρώς νοτισμένο με νερό.

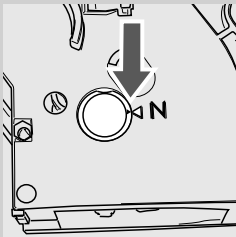

- 9** Βεβαιωθείτε ότι η μονάδα παρασκευής καφέ είναι σε θέση ανάπαυσης- τα δύο σημάδια πρέπει να συμπίπτουν. Σε αντίθετη περίπτωση εκτελέστε τις ενέργειες που περιγράφονται στα σημεία 10-11.

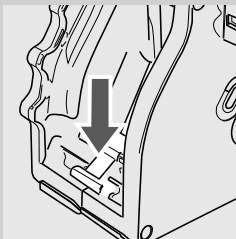

- 10** Πιέστε ελαφρά τον μοχλό προς τα κάτω μέχρι να ακουμπήσει στην βάση της μονάδας παρασκευής καφέ και μέχρις ότου τα δύο σημάδια στα πλαϊνά της μονάδας να συμπέσουν.

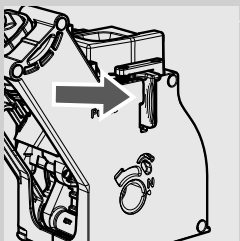
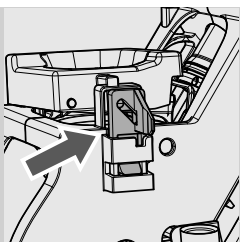

- 11** Βεβαιωθείτε ότι ο γάντζος για το μπλοκάρισμα της μονάδας παρασκευής καφέ είναι στην σωστή θέση· για να επιβεβαιώσετε την θέση του πατήστε σταθερά το κουμπί «PUSH» μέχρι να αισθανθείτε ότι κούμπωσε. Βεβαιωθείτε ότι ο γάντζος έχει ασφαλίσει επάνω στη θέση του. Σε αντίθετη περίπτωση, δοκιμάστε ξανά.

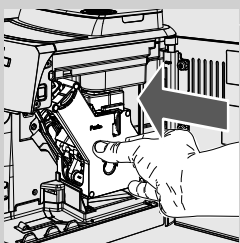

- 12** Εισάγετε εκ νέου τη μονάδα παρασκευής καφέ στην θέση της έως ότου κουμπώσει χωρίς να πατήσετε το κουμπί «PUSH».

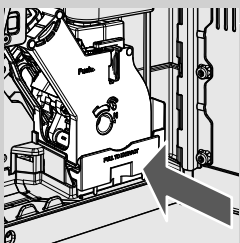

- 13** Τοποθετήστε το δοχείο συλλογής καφέ και κλείστε το πλαϊνό καπάκι.



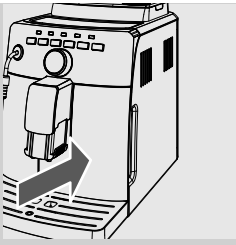

**14** Τοποθετήστε το δοχείο συλλογής στερεών υπολειμμάτων.

### **Μηνιαίος καθαρισμός του αυτόματου εξαρτήματος για αφρόγαλα**



Το αυτόματο εξάρτημα για αφρόγαλα χρειάζεται σχολαστικό μηνιαίο καθαρισμό με το σύστημα καθαρισμού κυκλώματος γάλακτος «Gaggia Milk Circuit Cleaner». Το «Gaggia Milk Circuit Cleaner» πωλείται χωριστά. Για περισσότερες λεπτομέρειες συμβουλευτείτε την σχετική σελίδα για τα προϊόντα συντήρησης σε αυτές τις οδηγίες χρήσης.

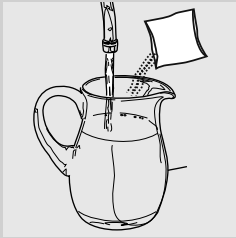

**1** Βεβαιωθείτε ότι το αυτόματο εξάρτημα για αφρόγαλα είναι σωστά εγκατεστημένο.

**2** Βάλτε το προϊόν για τον καθαρισμό του κυκλώματος γάλακτος σε ένα δοχείο. Προσθέστε ½ l χλιαρού νερού και περιμένετε να διαλυθεί τελείως το προϊόν.

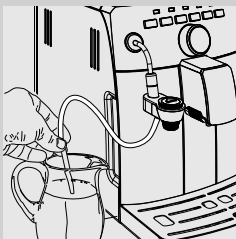

**3** Βάλτε το σωληνάκι αναρρόφησης στο δοχείο.

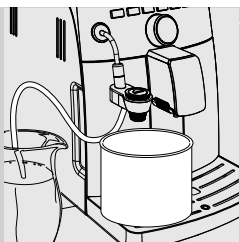

- 4 Τοποθετήστε ένα μεγάλο δοχείο (1,5 l) κάτω από το αυτόματο εξάρτημα για αφρόγαλα.

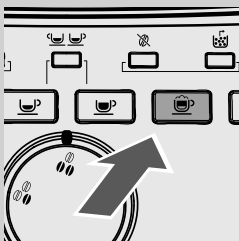

- 5 Πατήστε το κουμπί “☕”.

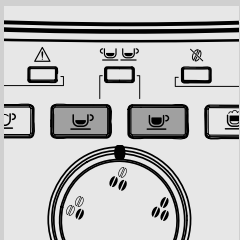

- 6 Η μηχανή ζεσταίνεται και τα κουμπιά “☕” “☕” αναβοσβήνουν. Το κουμπί “☕” σβήνει.

- 7 Όταν ανάψει ξανά το κουμπί “☕”, η μηχανή ξεκινά την παροχή του διαλύματος καθαρισμού.

- 8 Όταν τελειώσει το διάλυμα, πατήστε το κουμπί “☕” για να διακόψετε την παροχή.



**Προσοχή:**

**μην πιείτε το διάλυμα που παρέχεται κατά την διάρκεια αυτής της διαδικασίας.**

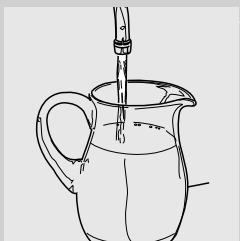

- 9 Ξεπλύνετε καλά το δοχείο και γεμίστε το με ½ l φρέσκου νερού που θα χρησιμοποιηθεί για τον κύκλο έκπλυσης.

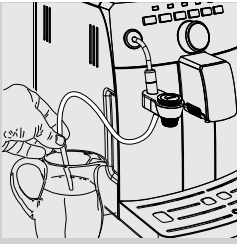

**10** Βάλτε το σωληνάκι αναρρόφησης στο δοχείο.

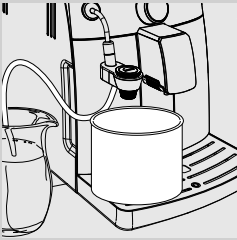

**11** Αδειάστε το δοχείο και τοποθετήστε το ξανά κάτω από το αυτόματο εξάρτημα για αφρόγαλα.

**12** Πατήστε το κουμπί “☕” για να αρχίσει η παροχή.

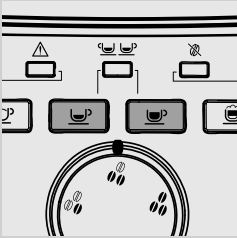

**13** Η μηχανή ζεσταίνεται και τα κουμπιά “☕” “☕” αναβοσβήνουν. Το κουμπί “☕” σβήνει.

**14** Όταν ανάψει ξανά το κουμπί “☕”, η μηχανή αρχίζει την παροχή νερού για το ξέπλυμα.

**15** Όταν τελειώσει το νερό, πατήστε το κουμπί “☕” για να διακόψετε την παροχή.

**16** Πλύνετε όλα τα εξαρτήματα του αυτόματου εξαρτήματος για αφρόγαλα όπως περιγράφεται στην συνέχεια.

**17** Αφαιρέστε το αυτόματο εξάρτημα για το αφρόγαλα από τη μηχανή.

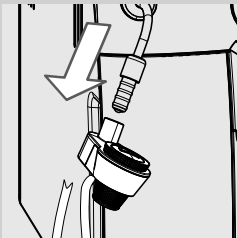

**18** Βγάλτε το λαστιχένιο εξάρτημα από τον σωλήνα ατμού.

**!** Προειδοποίηση:

Ο σωλήνας ατμού μπορεί να είναι ζεστός αν χρησιμοποιήθηκε πρόσφατα.

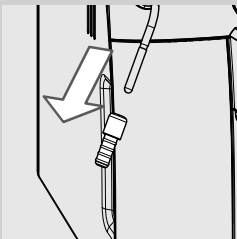

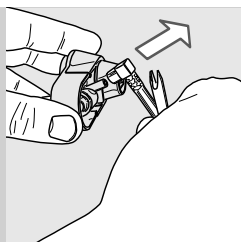

**19** Αφαιρέστε το σωληνάκι αναρρόφησης.

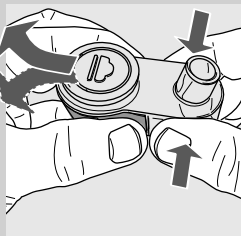

**20** Για να αποσυναρμολογήσετε το αυτόματο εξάρτημα για το αφρόγαλα πιέστε στα πλαϊνά του και τραβήξτε κάνοντας ελαφρές πλευρικές κινήσεις όπως φαίνεται στην εικόνα.

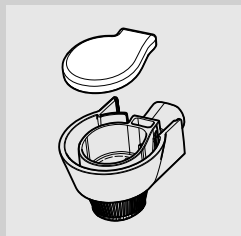

**21** Βγάλτε το λαστιχένιο καπάκι όπως φαίνεται στην εικόνα.

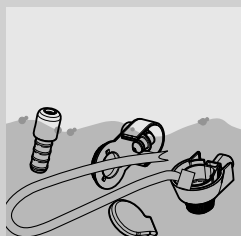

**22** Πλύνετε όλα τα εξαρτήματα με χλιαρό νερό.

**Σημείωση:**

Για τον καθαρισμό αυτά τα εξαρτήματα μπορούν να μπουν και στο πλυντήριο πιάτων.

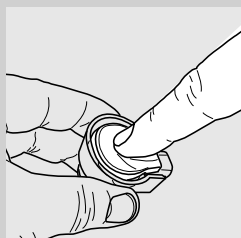

**23** Τοποθετήστε το καπάκι πιέζοντας στο κεντρικό μέρος· βεβαιωθείτε ότι έχει μπει καλά.

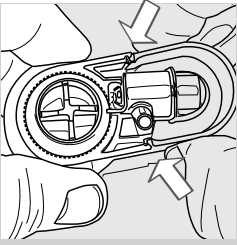

**24** Τοποθετήστε το αυτόματο εξάρτημα για αφρόγαλα στον σύνδεσμο και βεβαιωθείτε ότι έχει στερεωθεί καλά στην θέση του.

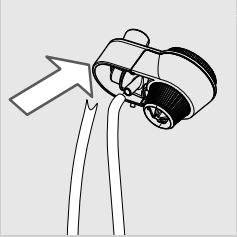

**25** Τοποθετήστε το σωληνάκι αναρρόφησης.

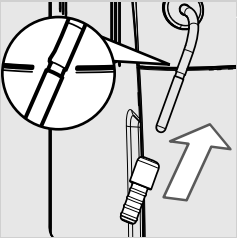

**26** Βάλτε ξανά το λαστιχένιο προστατευτικό στον σωλήνα ατμού.

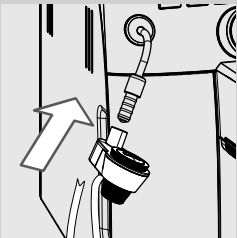

**27** Βάλτε το αυτόματο εξάρτημα για αφρόγαλα στο λαστιχένιο προστατευτικό μέχρι να κουμπώσει στην θέση του.



**Προειδοποίηση:**

**Μην βάλετε το λαστιχένιο προστατευτικό πέρα από το σημείο που επισημαίνεται. Σε αυτή την περίπτωση το αυτόματο εξάρτημα για αφρόγαλα δεν λειτουργεί σωστά επειδή δεν μπορεί να αναρροφήσει το γάλα.**

### Μηνιαία λίπανση της μονάδας παρασκευής καφέ



Λιπάνετε την μονάδα παρασκευής καφέ μετά από περίπου 500 παροχές καφέ ή μια φορά τον μήνα.

Το γράσο Gaggia για την λίπανση της μονάδας παρασκευής καφέ, μπορείτε να το προμηθευτείτε χωριστά. Για περισσότερες λεπτομέρειες συμβουλευτείτε την σχετική σελίδα για τα προϊόντα συντήρησης σε αυτές τις οδηγίες χρήσης.



#### Προειδοποίηση:

**πριν λιπάνετε την μονάδα παρασκευής καφέ καθαρίστε την με φρέσκο νερό και αφήστε την να στεγνώσει όπως περιγράφεται στο κεφάλαιο «Εβδομαδιαίος καθαρισμός της μονάδας παρασκευής καφέ».**

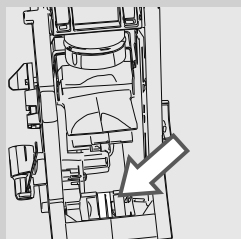
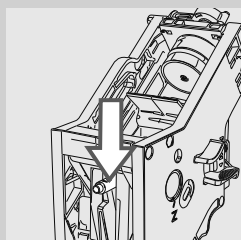
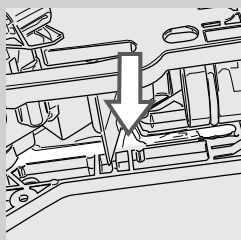
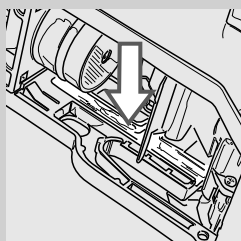

- 1 Εφαρμόστε το γράσο ομοιόμορφα και στους δύο πλευρικούς οδηγούς.

- 2 Λιπάνετε επίσης τον άξονα.

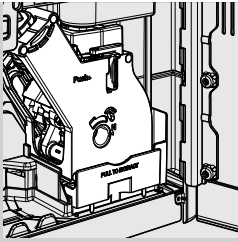

- 3 Εισάγετε την μονάδα παρασκευής καφέ στην θέση της μέχρι να κουμπώσει (βλέπε κεφάλαιο «Εβδομαδιαίος καθαρισμός της μονάδας παρασκευής καφέ»). Τοποθετήστε το δοχείο συλλογής καφέ.
- 4 Τοποθετήστε το δοχείο συλλογής στερεών υπολειμμάτων και κλείστε το πλαϊνό καπάκι.

### **Μηνιαίος καθαρισμός του δοχείου καφέ σε κόκκους**

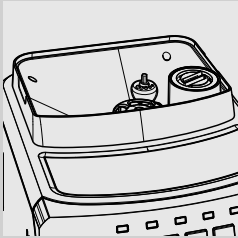

Καθαρίστε το δοχείο καφέ σε κόκκους μια φορά τον μήνα όταν είναι άδειο με ένα βρεγμένο πανί για να απομακρύνετε τις ελαιώδεις ουσίες του καφέ. Γεμίστε το στην συνέχεια με καφέ σε κόκκους.

**ΑΦΑΛΑΤΩΣΗ**

Αν το led **CALC CLEAN** ανάβει σταθερά, είναι ένδειξη ότι πρέπει να προχωρήσετε στην αφαλάτωση.

Ο κύκλος αφαλάτωσης απαιτεί περίπου 35 λεπτά.

Αν παραλείψετε αυτή την ενέργεια η μηχανή θα σταματήσει να λειτουργεί σωστά• σε αυτή την περίπτωση η επισκευή ΔΕΝ καλύπτεται από εγγύηση.

**Προσοχή:**

**Χρησιμοποιήστε αποκλειστικά το διάλυμα αφαλάτωσης Gaggia που έχει ειδική σύνθεση για να βελτιστοποιεί την απόδοση της μηχανής. Η χρήση άλλων προϊόντων μπορεί να προκαλέσει βλάβες στη μηχανή και να αφήσει κατάλοιπα στο νερό.**

Το διάλυμα αφαλάτωσης Gaggia πωλείται χωριστά. Για περισσότερες λεπτομέρειες συμβουλευτείτε την σχετική σελίδα για τα προϊόντα συντήρησης σε αυτές τις οδηγίες χρήσης.

**Προσοχή:**

**Μην πίνετε το διάλυμα αφαλάτωσης καθώς και τα παρεχόμενα προϊόντα έως ότου ολοκληρωθεί ο κύκλος. Σε καμία περίπτωση μη χρησιμοποιείτε το ξύδι ως προϊόν αφαλάτωσης.**

**Σημείωση:**

Μην βγάλετε τη μονάδα παρασκευής καφέ κατά τη διαδικασία αφαλάτωσης.

**Σημείωση:**

Ο κύκλος αφαλάτωσης μπορεί να διακοπεί προσωρινά πατώντας το κουμπί **CALC CLEAN** για την επανεκκίνηση του κύκλου πατήστε ξανά το κουμπί **CALC CLEAN**. Έτσι μπορείτε να αδειάσετε το δοχείο ή να φύγετε για ένα μικρό χρονικό διάστημα.

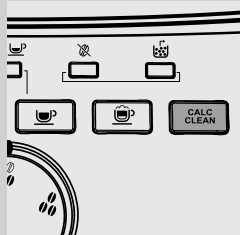
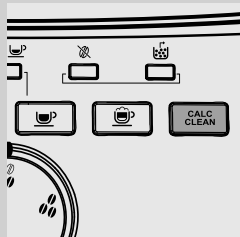



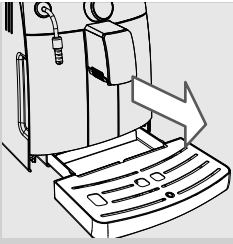

- 1** Αδειάστε τον δίσκο συλλογής υγρών και επανατοποθετήστε τον στη θέση του. Αφαιρέστε το φίλτρο «INTENZA+» (αν έχει εγκατασταθεί).

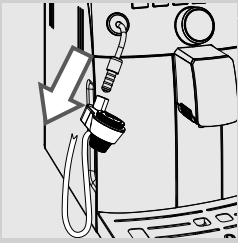

- 2** Αφαιρέστε το αυτόματο εξάρτημα για αφρόγαλα από το σωλήνα ατμού/ζεστού νερού.

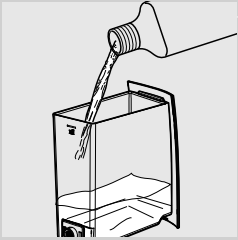

- 3** Αφαιρέστε και αδειάστε το δοχείο νερού. Ρίξτε σε αυτό όλο το περιεχόμενο του προϊόντος αφαλάτωσης Gaggia.

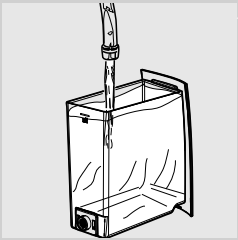

- 4** Γεμίστε το δοχείο με φρέσκο νερό έως τη στάθμη MAX. Επανατοποθετήστε το δοχείο νερού στη μηχανή.

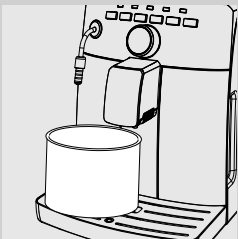

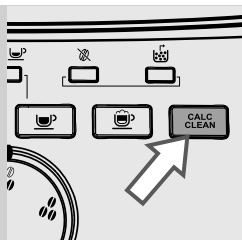

- 5** Τοποθετήστε ένα μεγάλο δοχείο (1,5 l) κάτω από το σωλήνα ατμού/ζεστού νερού και κάτω από το ακροφύσιο.



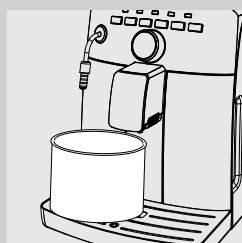

- 6** Κρατήστε πατημένο το κουμπί **CALC CLEAN** για 3 δευτερόλεπτα. Όταν το κουμπί αρχίσει να αναβοσβήνει, αφήστε το για να ξεκινήσετε τον κύκλο. Το κουμπί **CALC CLEAN** αναβοσβήνει καθ' όλη την διάρκεια εκτέλεσης του κύκλου αφαλάτωσης.

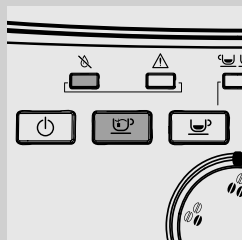

- 7** Σε αυτό το σημείο αρχίζει η παροχή του διαλύματος αφαλάτωσης από τον σωλήνα ατμού/ζεστού νερού (το κουμπί  ανάβει σταθερά) και από το ακροφύσιο (το κουμπί  ανάβει σταθερά).



- 8** Όταν το διάλυμα αφαλάτωσης τελειώσει το led  ανάβει και το κουμπί  αναβοσβήνει.

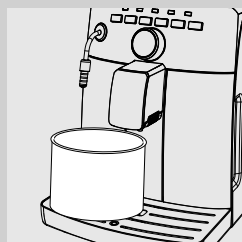

- 9** Αδειάστε το δοχείο και βάλτε το ξανά κάτω από τον σωλήνα ατμού/ζεστού νερού και κάτω από το ακροφύσιο.

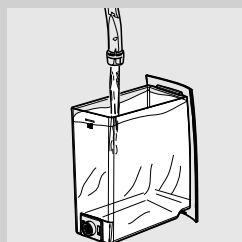

- 10** Βγάλτε το δοχείο νερού, ξεπλύνετε το σχολαστικά και γεμίστε το ξανά με φρέσκο νερό έως τη στάθμη MAX. Βάλτε ξανά το δοχείο νερού στη μηχανή.

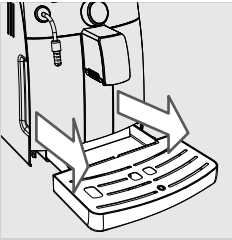

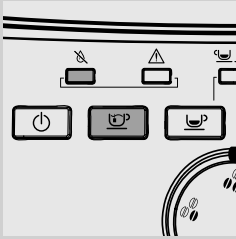

- 11** Αδειάστε τον δίσκο συλλογής υγρών και επανατοποθετήστε τον στην θέση του. Τοποθετήστε το δοχείο.

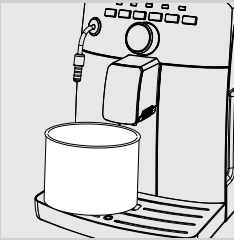

- 12** Για να ξεκινήσετε έναν κύκλο έκπλυσης πατήστε το κουμπί που αναβοσβήνει .



- 13** Σε αυτό το σημείο αρχίζει η παροχή του διαλύματος αφαλάτωσης από τον σωλήνα ατμού/ζεστού νερού (το κουμπί  ανάβει σταθερά) και από το ακροφύσιο (το κουμπί  ανάβει σταθερά).

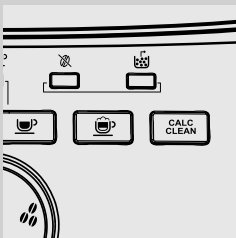

- 14** Όταν ολοκληρωθεί η έκπλυση το led **CALC CLEAN** σβήνει και η αφαλάτωση ολοκληρώνεται .



#### Σημείωση:

Αν δεν γεμίσετε το δοχείο μέχρι τη στάθμη MAX, για το ξέπλυμα, το led **CALC CLEAN** συνεχίζει να αναβοσβήνει και το led  ανάβει: η μηχανή χρειάζεται την εκτέλεση ενός ακόμη κύκλου· επαναλάβετε τις ενέργειες από το σημείο 9 έως το σημείο 13.

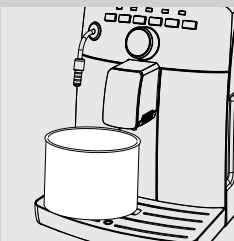

- 15** Αφαιρέστε και αδειάστε το δοχείο.

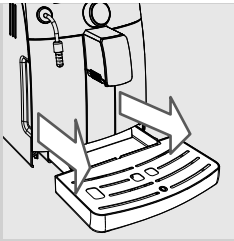

**16** Αδειάστε τον δίσκο συλλογής υγρών και επανατοποθετήστε τον στην θέση του.

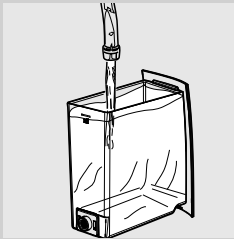

**17** Βγάλτε το δοχείο, ξεπλύνετε το σχολαστικά. Βάλτε ξανά το φίλτρο νερού Intenza+ (αν υπάρχει). Γεμίστε το δοχείο με φρέσκο νερό μέχρι την στάθμη MAX και τοποθετήστε το εκ νέου στη μηχανή.

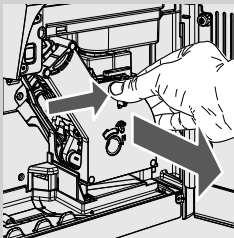

**18** Αφαιρέστε και ξεπλύνετε την μονάδα παρασκευής καφέ (δείτε το κεφάλαιο «Εβδομαδιαίος καθαρισμός μονάδας παρασκευής καφέ»).

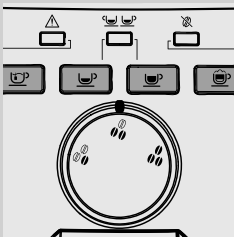

**19** Η μηχανή είναι έτοιμη για χρήση.

**ΤΥΧΑΙΑ ΔΙΑΚΟΠΗ ΤΟΥ ΚΥΚΛΟΥ ΑΦΑΛΑΤΩΣΗΣ**

Αφού αρχίσετε τη διαδικασία αφαλάτωσης είναι απαραίτητο να την ολοκληρώσετε.

Εάν η διαδικασία αφαλάτωσης διακοπεί τυχαία (διακοπή ρεύματος ή κατά λάθος αποσύνδεση του καλωδίου τροφοδοσίας) ακολουθήστε τις οδηγίες που υποδεικνύονται.

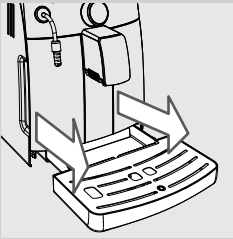

- 1** Αδειάστε τον δίσκο συλλογής υγρών και επανατοποθετήστε τον στη θέση του.

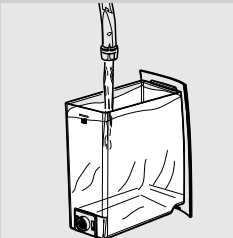

- 2** Αδειάστε και ξεπλύνετε σχολαστικά το δοχείο νερού και γεμίστε το ξανά έως τη στάθμη MAX και βάλτε το και πάλι στη μηχανή.

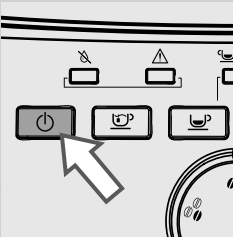

- 3** Ανάψτε τη μηχανή. Η μηχανή εκτελεί την αυτόματη έκπλυση.

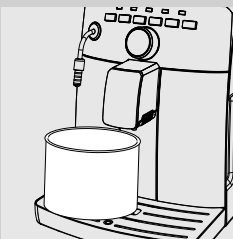

- 4** Τοποθετήστε ένα δοχείο κάτω από το ακροφύσιο καφέ και το ακροφύσιο ατμού/ζεστού νερού.

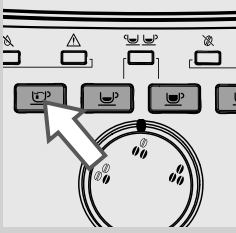

5 Πατήστε το κουμπί  και προχωρήστε στην παροχή 300ml νερού.

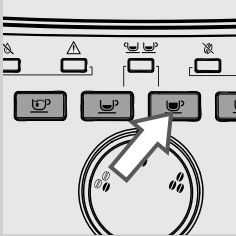

6 Πατήστε το κουμπί  για την παροχή μεγάλης ποσότητας καφέ.

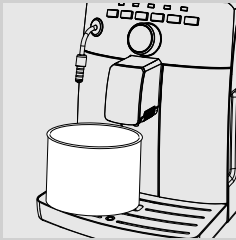

7 Αδειάστε το δοχείο. Η μηχανή είναι έτοιμη για χρήση.



**Σημείωση:**

εάν το πορτοκαλί led **CALC CLEAN** δεν σβήσει πρέπει να εκτελέσετε έναν καινούργιο κύκλο αφαλάτωσης το συντομότερο δυνατόν.

## ΣΗΜΑΣΙΑ ΤΩΝ ΦΩΤΕΙΝΩΝ ΕΝΔΕΙΞΕΩΝ

## Οθόνη πίνακα χειρισμού

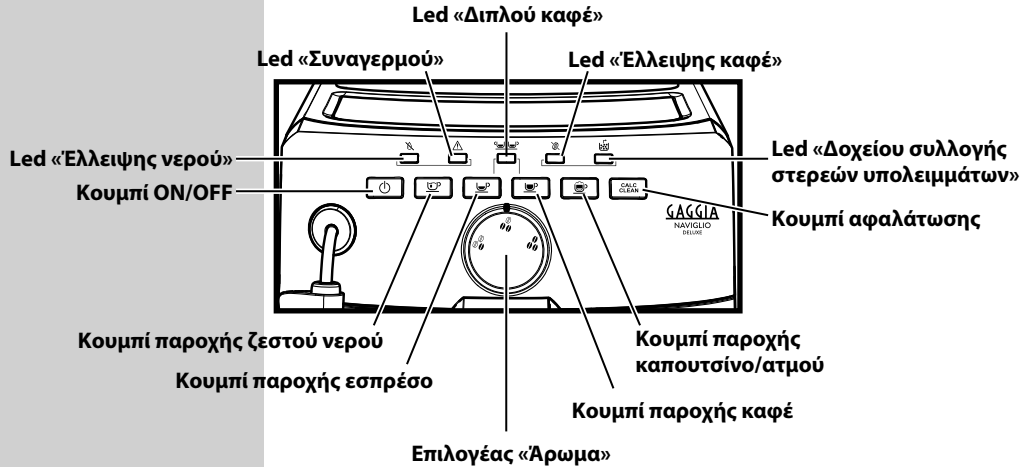

## Σύμβολα led

## Σημασία

## Ενέργειες

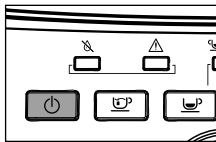

ΑΝΑΒΟΣΒΗΝΕΙ

Μηχανή σε αναμονή (stand-by).

Πατήστε το κουμπί "⏻" για να ανάψει η μηχανή.

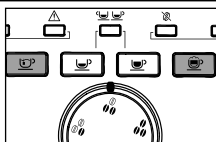

ΑΝΑΒΟΣΒΗΝΟΥΝ ΑΡΓΑ

Μηχανή σε φάση έκπλυσης.

Η μηχανή τερματίζει τον κύκλο αυτόματα. Πατήστε το κουμπί "☕" ή "☕" για να διακόψετε τον κύκλο πριν την ολοκλήρωση του.

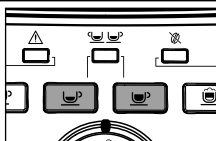

ΑΝΑΒΟΣΒΗΝΟΥΝ ΑΡΓΑ

Μηχανή σε φάση θέρμανσης για την παροχή εσπρέσο, ζεστού νερού και ατμού.

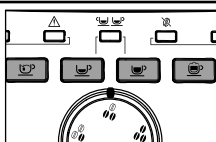

ΑΝΑΒΟΥΝ ΣΤΑΘΕΡΑ

Η μηχανή είναι έτοιμη για χρήση.

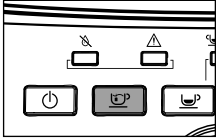
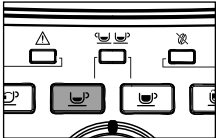
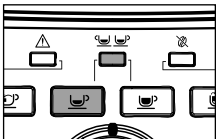
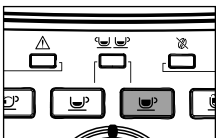
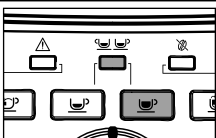
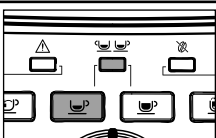
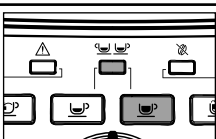
Σύμβολα led	Σημασία	Ενέργειες
 <p>ANABEI ΣΤΑΘΕΡΑ</p>	Μηχανή σε φάση παροχής ζεστού νερού.	
 <p>ANABEI ΣΤΑΘΕΡΑ</p>	Μηχανή σε φάση παροχής ενός εσπρέσο.	
 <p>ANABΟΥΝ ΣΤΑΘΕΡΑ</p>	Μηχανή σε φάση παροχής 2 εσπρέσο.	
 <p>ANABEI ΣΤΑΘΕΡΑ</p>	Μηχανή σε φάση παροχής ενός καφέ.	
 <p>ANABΟΥΝ ΣΤΑΘΕΡΑ</p>	Μηχανή σε φάση παροχής 2 καφέδων.	
 <p>ANABΟΣΒΗΝΟΥΝ ΑΡΓΑ</p>	Μηχανή σε φάση προγραμματισμού της ποσότητας παρεχόμενου εσπρέσο.	
 <p>ANABΟΣΒΗΝΟΥΝ ΑΡΓΑ</p>	Μηχανή σε φάση προγραμματισμού της ποσότητας παρεχόμενου καφέ.	



## Σύμβολα led

## Σημασία

## Ενέργειες

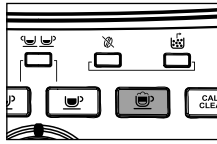

ANABEI STATHERA

Η μηχανή παρέχει ατμό ή παρασκευάζει αφρόγαλα.

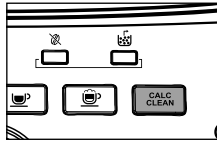

ANABEI STATHERA

Η μηχανή πρέπει να αφαλάτωθεί.

Εκκινήστε τον κύκλο αφαλάτωσης. Αν δεν εκτελείται κανονικά η αφαλάτωση, η μηχανή θα πάψει να λειτουργεί σωστά. Η δυσλειτουργία δεν καλύπτεται από την εγγύηση.

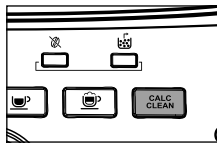

ANABOSBHN EI APΓA

Μηχανή σε φάση αφαλάτωσης.

Πατήστε το κουμπί "CALC CLEAN" για να διακόψετε τον κύκλο.

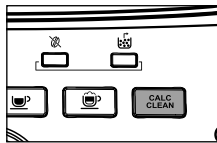

ANABOSBHN EI GRHGORA

Μηχανή σε «ΠΑΥΣΗ» κατά τον κύκλο αφαλάτωσης.

Πατήστε το κουμπί "CALC CLEAN" για να ξεκινήσετε τον κύκλο.

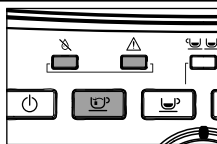

ANABOSBHN OYN APΓA

Γεμίστε το κύκλωμα.

Γεμίστε το δοχείο με φρέσκο νερό και γεμίστε το κύκλωμα νερού της μηχανής όπως περιγράφεται στο κεφάλαιο «Πρώτη εκκίνηση».

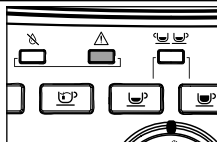

ANABOSBHN EI APΓA

- Κλείστε το πλαινό καπάκι.
- Βάλτε την μονάδα παρασκευής καφέ.

Βεβαιωθείτε ότι όλα τα εξαρτήματα είναι σωστά τοποθετημένα και είναι κλειστά.

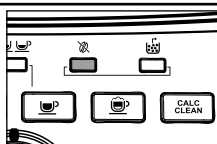

ANABEI STATHERA

Το δοχείο καφέ σε κόκκους είναι άδειο.

Γεμίστε το δοχείο με καφέ σε κόκκους και επανεκκινήστε τον κύκλο παροχής.

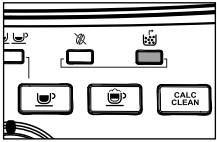
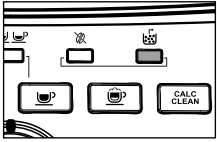
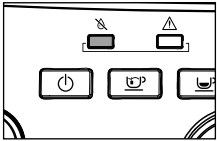
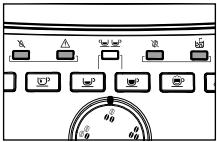
Σύμβολα led	Σημασία	Ενέργειες
 <p><b>ΑΝΑΒΟΣΒΗΝΕΙ ΓΡΗΓΟΡΑ</b></p>	<p>Δεν έχει τοποθετηθεί το δοχείο συλλογής στερεών υπολειμμάτων.</p>	<p>Αδειάστε το δοχείο συλλογής στερεών υπολειμμάτων και περιμένετε να αρχίσει να αναβοσβήνει αργά το led πριν το βάλετε ξανά.</p>
 <p><b>ΑΝΑΒΕΙ ΣΤΑΘΕΡΑ</b></p>	<p>Το δοχείο συλλογής στερεών υπολειμμάτων και ο δίσκος συλλογής υγρών είναι γεμάτα.</p>	<p>Με τη μηχανή αναμμένη αδειάστε το δοχείο συλλογής στερεών υπολειμμάτων και τον δίσκο συλλογής υγρών. Αδειάζοντας το δοχείο συλλογής στερεών υπολειμμάτων όταν η μηχανή είναι σβηστή ή όταν η ενδεικτική λυχνία δεν ανάβει, ο μετρητής των κύκλων καφέ δεν μηδενίζεται. Σε αυτή την περίπτωση η προειδοποιητική λυχνία ένδειξης ότι το δοχείο συλλογής στερεών υπολειμμάτων πρέπει να αδειάσει μπορεί να αναβοσβήνει ακόμη και αν το δοχείο δεν είναι γεμάτο.</p>
 <p><b>ΑΝΑΒΕΙ ΣΤΑΘΕΡΑ</b></p>	<p>Το δοχείο νερού είναι άδειο.</p>	<p>Γεμίστε το δοχείο με φρέσκο νερό.</p>
 <p><b>ΑΝΑΒΟΣΒΗΝΟΥΝ ΑΡΓΑ</b></p>	<p>Η μηχανή βρίσκεται σε ανώμαλη κατάσταση και δεν επιτρέπεται η παροχή εσπρέσο, νερού ή ατμού.</p>	<p>Σβήστε και μετά από 30 δευτερόλεπτα ανάψτε εκ νέου τη μηχανή. Κάντε 2 ή 3 προσπάθειες.</p>

## ΑΝΤΙΜΕΤΩΠΙΣΗ ΠΡΟΒΛΗΜΑΤΩΝ

Αυτό το κεφάλαιο περιλαμβάνει τα πιο συχνά προβλήματα που μπορεί να επηρεάσουν την μηχανή σας.

Συμπεριφορές	Αιτίες	Αντιμετώπιση
Η μηχανή δεν ανάβει.	Η μηχανή δεν είναι συνδεδεμένη στο ηλεκτρικό δίκτυο.	Συνδέστε τη μηχανή στο ηλεκτρικό δίκτυο.
Ο καφές δεν είναι αρκετά ζεστός.	Τα φλιτζανάκια είναι κρύα.	Ζεστανάτε τα φλιτζανάκια με ζεστό νερό.
Ο δίσκος συλλογής υγρών γεμίζει αν και η μηχανή δεν βγάζει νερά.	Μερικές φορές η μηχανή αδειάζει αυτόματα το νερό στον δίσκο συλλογής υγρών, για να διαχειριστεί το ξέπλυμα των κυκλωμάτων και να εξασφαλίσει την βέλτιστη λειτουργία.	Αυτή η συμπεριφορά θεωρείται φυσιολογική.
Η μηχανή εμφανίζει συνεχώς το κόκκινο led  που αναβοσβήνει γρήγορα.	Έχετε αδειάσει το δοχείο συλλογής στερεών υπολειμμάτων με την μηχανή σβηστή.	Να αδειάζετε πάντα το δοχείο συλλογής στερεών υπολειμμάτων με την μηχανή αναμμένη. Περιμένετε να αρχίσει να αναβοσβήνει πιο αργά το κόκκινο led  πριν τοποθετήσετε ξανά το δοχείο.
Δεν βγαίνει ζεστό νερό ή ατμός.	Η οπή του σωλήνα ατμού είναι βουλωμένη.	Καθαρίστε την οπή του σωλήνα ατμού με μια βελόνα.  <b>! Προειδοποίηση: πριν κάνετε αυτήν την εργασία, βεβαιωθείτε ότι η μηχανή είναι σβησμένη και κρύα.</b>
	Βρώμικο αυτόματο εξάρτημα για αφρόγαλα (αν υπάρχει).	Καθαρίστε το αυτόματο εξάρτημα για αφρόγαλα.
Ο καφές έχει λίγη κρέμα. (Δείτε σημείωση)	Το μείγμα δεν είναι κατάλληλο ή ο καφές δεν είναι φρεσκοκαβουρδισμένος ή η άλεση είναι χοντρή.	Αλλάξτε μείγμα καφέ ή αλλάξτε τις ρυθμίσεις άλεσης σύμφωνα με το κεφάλαιο «Ρύθμιση κεραμικού μύλου καφέ».
Η μηχανή απαιτεί πολύ χρόνο για να ζεσταθεί ή η ποσότητα νερού που βγαίνει από το στόμιο του σωλήνα είναι μικρή.	Το κύκλωμα της μηχανής είναι μπουκωμένο από τα άλατα.	Κάντε αφαλάτωση της μηχανής.
Η μονάδα παρασκευής καφέ δεν βγαίνει.	Η μονάδα παρασκευής καφέ είναι εκτός θέσης.	Ανάψτε τη μηχανή. Κλείστε το πλαϊνό καπάκι. Η μονάδα παρασκευής καφέ επανέρχεται αυτόματα στην αρχική της θέση.
	Το δοχείο συλλογής στερεών υπολειμμάτων είναι στην θέση του.	Αφαιρέστε το δοχείο συλλογής στερεών υπολειμμάτων πριν αφαιρέσετε την μονάδα παρασκευής καφέ.

Συμπεριφορές	Αιτίες	Αντιμετώπιση
Υπάρχει μεγάλη ποσότητα αλεσμένου καφέ κάτω από την μονάδα παρασκευής καφέ.	Καφές ακατάλληλος για αυτόματες μηχανές.	Μπορεί να χρειαστεί να αλλάξετε τύπο καφέ ή να τροποποιήσετε την ρύθμιση του μύλου.
Η μηχανή αλέθει τους κόκκους του καφέ αλλά ο καφές δεν βγαίνει. (Δείτε σημείωση)	Έλλειψη νερού.	Γεμίστε το δοχείο νερού και γεμίστε εκ νέου το κύκλωμα (κεφάλαιο «Πρώτη εκκίνηση»).
	Η μονάδα παρασκευής καφέ είναι βρώμικη.	Καθαρίστε τη μονάδα παρασκευής καφέ (κεφάλαιο «Εβδομαδιαίος καθαρισμός μονάδας παρασκευής καφέ»).
	Το κύκλωμα είναι άδειο.	Γεμίστε το κύκλωμα (κεφάλαιο «Πρώτη εκκίνηση»).
	Αυτό μπορεί να συμβεί όταν η μηχανή ρυθμίζει αυτόματα τη δόση.	Κάντε μερικούς καφέδες σύμφωνα με όσα περιγράφονται στο κεφάλαιο «Gaggia Adapting System».
Το ακροφύσιο είναι βρώμικο.	Καθαρίστε το ακροφύσιο παροχής.	
Ο καφές είναι πολύ νερούλος. (Δείτε σημείωση)	Αυτό μπορεί να συμβεί όταν η μηχανή ρυθμίζει αυτόματα τη δόση.	Κάντε μερικούς καφέδες σύμφωνα με όσα περιγράφονται στο κεφάλαιο «Gaggia Adapting System».
Ο καφές τρέχει αργά. (Δείτε σημείωση)	Ο καφές είναι πολύ ψιλός.	Αλλάξτε μείγμα καφέ ή ρυθμίστε την άλεση σύμφωνα με το κεφάλαιο «Ρύθμιση κεραμικού μύλου καφέ».
	Το κύκλωμα είναι άδειο.	Γεμίστε το κύκλωμα (κεφάλαιο «Πρώτη εκκίνηση»).
	Η μονάδα παρασκευής καφέ είναι βρώμικη.	Καθαρίστε τη μονάδα παρασκευής καφέ (κεφάλαιο «Εβδομαδιαίος καθαρισμός μονάδας παρασκευής καφέ»).
Τρέχει καφές από την εξωτερική πλευρά του ακροφυσίου.	Το ακροφύσιο είναι βουλωμένο.	Καθαρίστε το ακροφύσιο παροχής και τις οπές εξόδου του.
Δεν γίνεται το αφρόγαλα.	Το αυτόματο εξάρτημα για αφρόγαλα έχει μπει πολύ μέσα. Δεν γίνεται η αναρρόφηση του γάλακτος.	Αφήστε το αυτόματο εξάρτημα για αφρόγαλα να κρυώσει. Μετακινήστε το ελαφρά προς τα κάτω. Βάλτε το ξανά στην σωστή θέση.
Το αφρόγαλα είναι πολύ κρύο.	Τα φλιτζάνια είναι κρύα.	Ζεστάνετε τα φλιτζάνια με ζεστό νερό.



#### Σημείωση:

τα προβλήματα αυτά μπορεί να είναι συνηθισμένα αν έχετε αλλάξει το μείγμα καφέ ή στην περίπτωση της πρώτης εγκατάστασης. Σε αυτήν την περίπτωση περιμένετε να εκτελέσει η μηχανή την αυτόματη ρύθμιση, όπως περιγράφεται στην παράγραφο «Gaggia Adapting System».

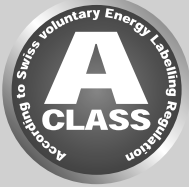
**ΕΞΟΙΚΟΝΟΜΗΣΗ ΕΝΕΡΓΕΙΑΣ****Stand-by**

Η υπεραυτόματη μηχανή καφέ espresso της Gaggia έχει σχεδιαστεί για την εξοικονόμηση ενέργειας, όπως φαίνεται από την ενεργειακή ετικέτα κατηγορίας A.

Μετά από 30 λεπτά αδράνειας η μηχανή σβήνει αυτόματα. Αν έχει παρασχεθεί προϊόν, η μηχανή εκτελεί έναν κύκλο έκπλυσης.

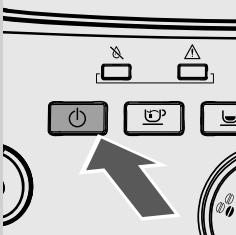

Σε λειτουργία stand-by η κατανάλωση ενέργειας είναι μικρότερη από 1Wh. Για να ανάψετε την μηχανή πατήστε αυτό το κουμπί (αν ο γενικός διακόπτης στο πίσω μέρος της μηχανής είναι στην θέση «I»). Αν ο λέβητας είναι κρύος, η μηχανή εκτελεί έναν κύκλο έκπλυσης.

**ΤΕΧΝΙΚΑ ΧΑΡΑΚΤΗΡΙΣΤΙΚΑ**

Ο κατασκευαστής διατηρεί το δικαίωμα τροποποίησης των τεχνικών χαρακτηριστικών του προϊόντος.

Ονομαστική τάση - Ονομαστική ισχύς - Τροφοδοσία	Βλέπε πινακίδα στο εσωτερικό του πλαϊνού καπακιού
Υλικό σώματος	Θερμοπλαστικό
Διαστάσεις (Μ x Υ x Β)	256 x 340 x 440 mm
Βάρος	9 kg
Μήκος καλωδίου	800 - 1200 mm
Πίνακας χειρισμού	Πρόσθια πλευρά
Αυτόματο εξάρτημα για αφρόγαλα	Ειδικό για καπουτσίνο
Μέγιστο ύψος για το φλιτζανάκι κάτω από το ακροφύσιο	110 mm
Δοχείο νερού	1,5 λίτρα - Αποσπώμενο
Χωρητικότητα δοχείου καφέ σε κόκκους	300 g
Χωρητικότητα δοχείου συλλογής στερεών υπολειμμάτων	10
Πίεση αντλίας	15 bar
Λέβητας	Ανοξειδωτος χάλυβας
Συστήματα ασφαλείας	Θερμική ασφάλεια



**H GAGGIA** S.p.a. επιφυλάσσεται του δικαιώματος να επιφέρει όλες τις τροποποιήσεις που θεωρεί απαραίτητες.

**GAGGIA** S.p.A.

Sede Legale/Registered Office

Piazza Eleonora Duse, 2  
20122 MILANO

Sede Amministrativa/Administrative Office

Via Torretta, 240  
40041 Gaggio Montano (BO)  
+39 0534 771111  
[www.gaggia.com](http://www.gaggia.com)



421946026301

**GAGGIA**  
**MILANO**

COD. 421946026301 - Rev.01 - 15/04/15