

ΕΓΧΕΙΡΙΔΙΟ ΧΡΗΣΤΗ

# ΣΤΕΓΝΩΤΗΡΙΟ



Πριν ξεκινήσετε την εγκατάσταση, διαβάστε αυτές τις οδηγίες προσεκτικά. Έτσι θα απλοποιηθεί η εγκατάσταση και θα διασφαλιστεί ότι το προϊόν είναι σωστά και ασφαλώς εγκατεστημένο. Αφήστε τις οδηγίες αυτές κοντά στο προϊόν μετά την εγκατάσταση για μελλοντική αναφορά.

EL ΕΛΛΗΝΙΚΑ

EN ENGLISH

RC80U2\*V\*Q

RC90U2AV\*Q



MFL71424313  
Rev.01\_053019

[www.lg.com](http://www.lg.com)

# ΠΙΝΑΚΑΣ ΠΕΡΙΕΧΟΜΕΝΩΝ

Το εγχειρίδιο αυτό μπορεί να περιέχει εικόνες ή περιεχόμενο διαφορετικό από το μοντέλο που αγοράσατε.  
Το εγχειρίδιο υπόκειται σε αναθεώρηση από τον κατασκευαστή.

<b>ΟΔΗΓΙΕΣ ΑΣΦΑΛΕΙΑΣ .....</b>	<b>3</b>
ΣΗΜΑΝΤΙΚΕΣ ΟΔΗΓΙΕΣ ΑΣΦΑΛΕΙΑΣ .....	3
Απόρριψη της παλιάς σας συσκευής.....	8
<b>ΕΓΚΑΤΑΣΤΑΣΗ .....</b>	<b>9</b>
Προδιαγραφές .....	9
Εξάρτημα (Προαιρετικό).....	9
Απαιτήσεις χώρου εγκατάστασης .....	10
Οδηγίες εγκατάστασης σε στοιβαξη (Προαιρετικό).....	11
Αναστροφή πόρτας.....	13
<b>ΛΕΙΤΟΥΡΓΙΑ .....</b>	<b>15</b>
Χρήση της συσκευής .....	15
Ταξινόμηση ρούχων.....	16
Πίνακας ελέγχου .....	17
Πίνακας Προγραμμάτων .....	18
Επιπλέον Λειτουργίες .....	20
Στέγνωμα στο Ράφι (Προαιρετικό) .....	21
<b>ΕΞΥΠΝΕΣ ΛΕΙΤΟΥΡΓΙΕΣ.....</b>	<b>22</b>
Χρήση της εφαρμογής LG SmartThinQ.....	22
Χρήση του Smart Diagnosis™.....	25
<b>ΣΥΝΤΗΡΗΣΗ.....</b>	<b>26</b>
Καθαρισμός του φίλτρου χνουδιών .....	26
Εκκένωση του Περιέκτη νερού.....	27
Καθαρισμός της Σχάρας εισόδου Δροσερού Αέρα .....	27
Σκούπισμα του Αισθητήρα υγρασίας.....	27
<b>ΑΝΤΙΜΕΤΩΠΙΣΗ ΠΡΟΒΛΗΜΑΤΩΝ .....</b>	<b>28</b>
Διάγνωση προβλημάτων .....	28
Κωδικοί σφάλματος .....	32
<b>ΕΓΓΥΗΣΗ .....</b>	<b>33</b>
<b>ΔΕΔΟΜΕΝΑ ΛΕΙΤΟΥΡΓΙΑΣ .....</b>	<b>34</b>

Οι παρακάτω οδηγίες ασφαλείας προορίζονται για να αποτραπούν απρόβλεπτοι κίνδυνοι ή βλάβη από μη ασφαλή ή λανθασμένη λειτουργία του προϊόντος.

Οι οδηγίες διαχωρίζονται με τις ενδείξεις «ΠΡΟΕΙΔΟΠΟΙΗΣΗ» και «ΠΡΟΣΟΧΗ», όπως περιγράφεται παρακάτω.

 Το σύμβολο αυτό εμφανίζεται για να υποδείξει ζητήματα και λειτουργίες που μπορεί να προκαλέσουν κίνδυνο. Διαβάστε το τμήμα με αυτό το σύμβολο προσεκτικά και ακολουθήστε τις οδηγίες ούτως ώστε να αποτραπεί κίνδυνος.

## ΠΡΟΕΙΔΟΠΟΙΗΣΗ

Η ένδειξη αυτή υποδεικνύει ότι η μη τήρηση των οδηγιών μπορεί να προκαλέσει σοβαρό τραυματισμό ή θάνατο.

## ΠΡΟΣΟΧΗ

Η ένδειξη αυτή υποδεικνύει ότι η μη τήρηση των οδηγιών μπορεί να προκαλέσει μικροτραυματισμό ή ζημιά στο προϊόν.

## ΣΗΜΑΝΤΙΚΕΣ ΟΔΗΓΙΕΣ ΑΣΦΑΛΕΙΑΣ

### ΠΡΟΕΙΔΟΠΟΙΗΣΗ

**Για να ελαττώσετε τον κίνδυνο έκρηξης, πυρκαγιάς, θανάτου, ηλεκτροπληξίας, τραυματισμού ή εγκαύματος ατόμων που χρησιμοποιούν το προϊόν, λαμβάνετε τις βασικές προφυλάξεις, συμπεριλαμβανομένων των παρακάτω:**

### Παιδιά στο σπίτι

Η συσκευή αυτή δεν προορίζεται για χρήση από άτομα (συμπεριλαμβανομένων παιδιών) με μειωμένες φυσικές, αισθητικές ή πνευματικές ικανότητες ή έλλειψη εμπειρίας και γνώσης εκτός και αν βρίσκονται υπό επιτήρηση ή καθοδήγηση σχετικά με τη χρήση της συσκευής από κάποιο άτομο που είναι υπεύθυνο για την ασφάλειά τους. Τα παιδιά πρέπει να επιτηρούνται για να διασφαλιστεί ότι δεν παίζουν με τη συσκευή.

## Για χρήση στην Ευρώπη:

Αυτή η συσκευή μπορεί να χρησιμοποιηθεί από παιδιά ηλικίας από 8 ετών και άνω και άτομα με μειωμένες φυσικές, ψυχικές ή πνευματικές ικανότητες ή έλλειψη εμπειρίας και γνώσης αν υπάρχει επίβλεψη ή οδηγίες όσον αφορά τη χρήση της συσκευής με ασφαλή τρόπο και κατανόηση των εμπλεκόμενων κινδύνων. Τα παιδιά δεν πρέπει να παίζουν με τη συσκευή. Ο καθαρισμός και η συντήρηση δεν θα πρέπει να γίνεται από παιδιά χωρίς επιτήρηση.

Παιδιά κάτω των 3 ετών θα πρέπει να φυλάσσονται μακριά εκτός και αν βρίσκονται υπό συνεχή επιτήρηση.

## Εγκατάσταση

- Βεβαιωθείτε ότι η συσκευή έχει εγκατασταθεί, γειωθεί και προσαρμοστεί σωστά από εξουσιοδοτημένο προσωπικό σέρβις, σύμφωνα με τις οδηγίες εγκατάστασης.
- Μην επιχειρήσετε ποτέ να θέσετε σε λειτουργία τη συσκευή εάν παρουσιάζει ζημιά ή δυσλειτουργία, είναι μερικώς αποσυναρμολογημένη ή κάποια εξαρτήματά της λείπουν ή είναι ελαττωματικά, μεταξύ άλλων, κάποιο φθαρμένο καλώδιο ή φις.
- Η μεταφορά της παρούσας ηλεκτρικής συσκευής θα πρέπει να γίνεται από δύο ή περισσότερα άτομα τα οποία θα την κρατούν με ασφαλή τρόπο.
- Μην εγκαθιστάτε τη συσκευή σε μέρος με υγρασία και σκόνη. Μην εγκαθιστάτε και μην αποθηκεύετε τη συσκευή σε εξωτερικό χώρο ή σε χώρο εκτεθειμένο σε καιρικές συνθήκες, όπως άμεσο ηλιακό φως, αέρα ή βροχή ή σε θερμοκρασίες κάτω του παγετού.
- Σφίξτε τον σωλήνα αποστράγγισης για να αποτραπεί ο διαχωρισμός.
- Εάν το καλώδιο ρεύματος έχει υποστεί βλάβη ή η σπή της πρίζας είναι χαλαρή, μην χρησιμοποιήσετε το καλώδιο ρεύματος και επικοινωνήστε με ένα εξουσιοδοτημένο κέντρο εξυπηρέτησης.
- Μην συνδέετε τη συσκευή χρησιμοποιώντας πολύπριζα, αντάπτορες ή καλώδια προέκτασης.
- Αντικείμενα όπως αφρώδες ελαστικό (αφρός λατέξ), σκουφάκια για ντους, αδιάβροχα υφάσματα, αντικείμενα με πλάτη ελαστικού και ρούχα ή μαξιλάρια με βάτες από αφρώδες ελαστικό δεν θα πρέπει να στεγνώνουν στη συσκευή.
- Η συσκευή αυτή δεν πρέπει να εγκαθίσταται πίσω από μία πόρτα με δυνατότητα κλειδώματος, μία συρόμενη πόρτα ή πόρτα με μεντεσέ στην απέναντι πλευρά από αυτή της συσκευής, κατά τρόπο ώστε να περιορίζεται το πλήρες άνοιγμα της πόρτας της συσκευής.

- Η συσκευή πρέπει να είναι γειωμένη. Στην περίπτωση δυσλειτουργίας ή βλάβης, με τη γείωση θα μειωθεί ο κίνδυνος ηλεκτροπληξίας παρέχοντας μία διαδρομή ελάχιστης αντίστασης σε ηλεκτρικό ρεύμα.
- Η συσκευή είναι εξοπλισμένη με ένα καλώδιο ρεύματος που διαθέτει αγωγό γείωσης του εξοπλισμού και βύσμα γείωσης. Το βύσμα πρέπει να συνδεθεί σε κατάλληλη πρίζα η οποία έχει εγκατασταθεί και γειωθεί σύμφωνα με όλους τους τοπικούς κανόνες και διατάξεις.
- Η λανθασμένη σύνδεση του αγωγού γείωσης της συσκευής μπορεί να οδηγήσει σε κίνδυνο ηλεκτροπληξίας. Επικοινωνήστε με έναν αδειούχο ηλεκτρολόγο ή υπάλληλο σέρβις εάν έχετε αμφιβολίες σχετικά με το αν η συσκευή είναι σωστά γειωμένη.
- Μην τροποποιείτε τον ρευματολήπτη που συμπεριλαμβάνεται στη συσκευασία της συσκευής. Εάν δεν εφαρμόζει στην πρίζα, ζητήστε από έναν εξουσιοδοτημένο ηλεκτρολόγο να εγκαταστήσει μία κατάλληλη πρίζα.
- Η παροχή στη συσκευή δεν πρέπει να γίνεται μέσω μίας εξωτερικής συσκευής διακόπτη, όπως χρονοδιακόπτη ούτε να συνδέεται με ένα κύκλωμα που ενεργοποιείται και απενεργοποιείται τακτικά από μία εταιρεία παροχής.

## Λειτουργία

- Μην επιχειρήσετε να αφαιρέσετε τα πάνελ ή να αποσυναρμολογήσετε τη συσκευή. Μην αγγίζετε τον πίνακα ελέγχου με αιχμηρά αντικείμενα προκειμένου να χειριστείτε τη συσκευή.
- Μην επισκευάζετε ούτε να αντικαθιστάτε κάποιο μέρος της συσκευής. Όλες οι επισκευές και οι εργασίες σέρβις πρέπει να πραγματοποιούνται από εξειδικευμένο προσωπικό σέρβις εκτός κι αν προτείνεται συγκεκριμένα σε αυτό το Εγχειρίδιο Χρήστη. Χρησιμοποιείτε μόνον εξαρτήματα εξουσιοδοτημένα από το εργοστάσιο.
- Διατηρείτε τον χώρο κάτω από και γύρω από τη συσκευή χωρίς εύφλεκτα υλικά όπως ίνες, χαρτί, κουρέλια, χημικά κ.λπ.
- Μην τοποθετείτε ζώα, όπως κατοικίδια στη συσκευή.
- Μην αφήνετε ανοιχτή την πόρτα της συσκευής. Τα παιδιά μπορεί να κρεμιούνται από την πόρτα ή να μπουσουλούν μέσα στη συσκευή προκαλώντας βλάβη ή τραυματισμό.
- Μην πιάνετε τη συσκευή ενώ βρίσκεται σε λειτουργία. Περιμένετε ωστόσο σταματήσει εντελώς ο κάδος.

- Μην τοποθετείτε μέσα, μην πλύνετε ούτε να στεγνώνετε αντικείμενα που έχετε καθαρίσει, πλύνει, βυθίσει ή ρίξει σε εύφλεκτες ή εκρηκτικές ουσίες (όπως κερί, λάδι, βαφή, πετρέλαιο, μέσα απολίπανσης, διαλυτικά στεγνωτηρίου, κηροζίνης, φυτικού ελαίου, μαγειρικού λαδιού κ.λπ.). Ακατάλληλη χρήση μπορεί να προκαλέσει πυρκαγιά ή έκρηξη.
- Σε περίπτωση πλημμύρας, βγάλτε τον ρευματοδότη και επικοινωνήστε με το κέντρο πληροφόρησης πελατών της LG Electronics.
- Μην πιέζετε υπερβολικά προς τα κάτω την πόρτα, όταν είναι ανοιχτή η πόρτα της συσκευής.
- Χρησιμοποιείτε καινούριο σωλήνα ή σετ σωλήνων που παρέχονται με τη συσκευή. Η εκ νέου χρήση παλαιών σωλήνων μπορεί να προκαλέσει διαρροή νερού και επακόλουθες υλικές ζημιές.
- Μην αγγίζετε την πόρτα κατά τη διάρκεια ενός προγράμματος υψηλής θερμοκρασίας.
- Μην χρησιμοποιείτε εύφλεκτο αέριο και εκρηκτικές ουσίες (βενζίνη, καύσιμα, αρωματικό, πετρέλαιο, οινόπνευμα κ.λπ.) κοντά στη συσκευή.
- Εάν παγώσει ο σωλήνας αποστράγγισης ή ο σωλήνας εισόδου κατά τη διάρκεια του χειμώνα, χρησιμοποιείτε τον μόνον αφού λιώσει ο πάγος.
- Διατηρείτε όλα τα απορρυπαντικά πλύσης, τα μαλακτικά και την χλωρίνη μακριά από τα παιδιά.
- Μην αγγίζετε τον ρευματοδότη ή τα χειριστήρια της συσκευής με βρεγμένα χέρια.
- Μην λυγίζετε υπερβολικά το καλώδιο ρεύματος ούτε να τοποθετείτε κάποιο βαρύ αντικείμενο επάνω του.

## **Συντήρηση**

- Τοποθετήστε με ασφάλεια τον ρευματοδότη στην πρίζα αφού αφαιρέσετε εντελώς τυχόν υγρασία και σκόνη.
- Αποσυνδέστε τη συσκευή από το ηλεκτρικό ρεύμα πριν τον καθαρισμό της συσκευής. Με τη ρύθμιση των χειριστηρίων στη θέση ANENERΓΟ ή σε θέση αναμονής δεν αποσυνδέεται η συσκευή αυτή από την παροχή ρεύματος.
- Μην ψεκάζετε νερό στο εσωτερικό ή το εξωτερικό της συσκευής για να την καθαρίσετε.
- Μην αφαιρείτε ποτέ το βύσμα της συσκευής τραβώντας το καλώδιο ρεύματος. Πάντα να πιάνετε σταθερά τον ρευματοδότη και να τραβάτε από την πρίζα.

## Τεχνική ασφάλεια για χρήση του Στεγνωτηρίου



### ΠΡΟΕΙΔΟΠΟΙΗΣΗ - Για την αποφυγή πυρκαγιάς Κίνδυνος πυρκαγιάς και εύφλεκτα υλικά

- Φροντίστε να μην φράσσονται τα ανοίγματα εξαερισμού στο περίβλημα της συσκευής ή στην κατασκευή εντοιχισμού της. Σε αντίθετη περίπτωση, μπορεί να προκληθεί πυρκαγιά.
- Αυτή η συσκευή περιέχει R290, ένα ψυκτικό που είναι φιλικό προς το περιβάλλον, αλλά εύφλεκτο. Μην προκαλείτε ζημιά στο κύκλωμα του ψυκτικού. Κρατήστε μακριά από τη συσκευή γυμνή φλόγα και πηγές ανάφλεξης.
- Στη συσκευή αυτή, μην στεγνώνετε αντικείμενα που δεν είναι πλυμένα.
- Τα μαλακτικά ή παρόμοια προϊόντα θα πρέπει να χρησιμοποιούνται όπως καθορίζεται στις οδηγίες του μαλακτικού.
- Αφαιρείτε όλα τα αντικείμενα από τις τσέπες όπως αναπτήρες και σπέρτα.
- Ποτέ μην σταματάτε τη συσκευή πριν από το τέλος του κύκλου στεγνώματος εκτός και εάν έχουν αφαιρεθεί γρήγορα και επεκταθεί όλα τα στοιχεία ούτως ώστε να διαχυθεί η θερμότητα.
- Η συσκευή δεν πρέπει να χρησιμοποιείται εάν έχουν χρησιμοποιηθεί βιομηχανικά χημικά προϊόντα για καθαρισμό.
- Αντικείμενα που είναι λερωμένα με ουσίες όπως μαγειρικό λάδι, φυτικό λάδι, ασετόν, αλκοόλη, πετρέλαιο, κηροζίνη, καθαριστικά λεκέδων, νέφτι, κεριά και καθαριστικά κεριού θα πρέπει να πλένονται σε καυτό νερό με μία επιπλέον ποσότητα καθαριστικού πριν να τα στεγνώσετε σε αυτή τη συσκευή.
- Μην πίνετε το συμπυκνωμένο νερό. Σε αντίθετη περίπτωση, μπορεί να προκύψει τροφική δηλητηρίαση.
- Εάν το καλώδιο τροφοδοσίας έχει πάθει βλάβη, πρέπει να αντικατασταθεί από τον κατασκευαστή, τους αντιπροσώπους σέρβις του ή κατάλληλα καταρτισμένο άτομο για αποφυγή κινδύνων.
- Το φίλτρο για τα ξέφτια πρέπει να καθαρίζεται συχνά.
- Δεν πρέπει να επιτρέπεται να συσσωρεύονται κλωστές γύρω από τη συσκευή.
- Μην ψεκάζετε απορρυπαντικό στεγνού καθαρισμού κατευθείαν στη συσκευή ή μην χρησιμοποιείτε τη συσκευή για να στεγνώνετε ρούχα στα οποία έχετε χρησιμοποιήσει απορρυπαντικό στεγνού καθαρισμού.

- Μην στεγνώνετε ρούχα λεκιασμένα με έλαια. Οι λιπαρές ουσίες (συμπεριλαμβανομένων των βρώσιμων ελαίων) που λεκιάζουν ρούχα δεν μπορούν να αφαιρεθούν τελείως ακόμα και μετά το πλύσιμο με νερό.
- Η παροχή στη συσκευή δεν πρέπει να γίνεται μέσω μίας εξωτερικής συσκευής διακόπτη, όπως χρονοδιακόπτη ούτε να συνδέεται με ένα κύκλωμα που ενεργοποιείται και απενεργοποιείται τακτικά από μία εταιρεία παροχής.
- Αφαιρέστε τα ρούχα από τη συσκευή αμέσως μετά την ολοκλήρωση του στεγνώματος ή αν απενεργοποιηθεί η συσκευή κατά τη διαδικασία του στεγνώματος. Ενδέχεται να προκληθεί πυρκαγιά αν τα ρούχα που έχουν στεγνώσει παραμείνουν αφύλαχτα μέσα στη συσκευή. Ενδέχεται να προκληθεί πυρκαγιά από τα ρούχα που αφαιρούνται από τη συσκευή μετά το στέγνωμα. Αφαιρέστε τα ρούχα από τη συσκευή αμέσως μετά το στέγνωμα και κρεμάστε τα ή απλώστε τα σε επίπεδη επιφάνεια για να κρυσώσουν.

## Απόρριψη

- Προτού απορρίψετε μια παλιά συσκευή, αφαιρέσετε την από την πρίζα. Αποκόψτε το καλώδιο ακριβώς πίσω από τη συσκευή για να αποτρέψετε λανθασμένη χρήση.
- Απορρίψτε όλα τα υλικά συσκευασίας (όπως πλαστικές σακούλες και Styrofoam) μακριά από τα παιδιά. Τα υλικά συσκευασίας μπορεί να προκαλέσουν ασφυξία.
- Αφαιρέστε την πόρτα πριν απορρίψετε ή πετάξετε αυτή τη συσκευή για να αποτραπεί κίνδυνος παγίδευσης παιδιών ή μικρών ζώων στο εσωτερικό.

## Απόρριψη της παλιάς σας συσκευής



- Αυτό το διαγραμμένο σύμβολο του τροχοφόρου κάδο υποδεικνύει ότι τα απόβλητα ηλεκτρικών και ηλεκτρονικών προϊόντων (ΑΗΗΕ) πρέπει να απορρίπτονται χωριστά από τα γενικά οικιακά απορρίμματα.
- Τα παλιά ηλεκτρικά προϊόντα μπορεί να περιέχουν επικίνδυνες ουσίες και ως εκ τούτου η σωστή απόρριψη της παλιάς σας συσκευής αποτρέπει ενδεχόμενες αρνητικές συνέπειες για το περιβάλλον και την ανθρώπινη υγεία. Η παλιά σας συσκευή μπορεί να περιέχει επαναχρησιμοποιήσιμα ανταλλακτικά που θα μπορούσαν να χρησιμοποιηθούν για την επισκευή άλλων προϊόντων, καθώς και άλλα υλικά αξίας που μπορούν να ανακυκλωθούν για εξοικονόμηση των περιορισμένων φυσικών πόρων.
- Μπορείτε να πάτε τη συσκευή σας, είτε στο κατάστημα από το οποίο αγοράσατε το προϊόν, ή να επικοινωνήσετε το τοπικό γραφείο απορριμμάτων για λεπτομέρειες σχετικά με το πλησιέστερο εγκεκριμένο σημείο συλλογής ΑΗΗΕ (Απόβλητα Ηλεκτρικών και Ηλεκτρονικών Συσκευών). Για τις πιο πρόσφατες πληροφορίες για τη χώρα σας επισκεφθείτε τη διεύθυνση [www.lg.com/global/recycling](http://www.lg.com/global/recycling)

Αυτό το στεγνωτήριο περιέχει το ψυκτικό R290: 0,145 kg ερμητικά σφραγισμένο.



## Προδιαγραφές

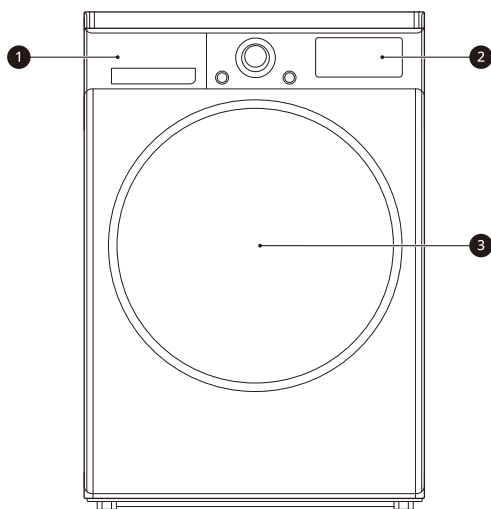

- 1 Περίεκτης νερού
- 2 Πίνακας ελέγχου
- 3 Πόρτα

Μοντέλο	RC80U2*V*Q	RC90U2AV*Q
Παροχή ρεύματος	220 - 240 V~, 50 Hz	
Μέγεθος	600 mm (W) X 690 mm (D) X 850 mm (H)	
Βάρος προϊόντος	56 kg	
Επιτρεπτή θερμοκρασία	5 - 35 °C	
Μεγ. χωρητικότητα	8 kg	9 kg

- Η εμφάνιση και οι προδιαγραφές μπορεί να διαφέρουν χωρίς ειδοποίηση για να βελτιωθεί η ποιότητα της συσκευής.

## Εξάρτημα (Προαιρετικό)

Επικοινωνήστε με το Κέντρο πληροφόρησης πελατών της LG Electronics ή επισκεφτείτε τον ιστότοπο της LG στη διεύθυνση <http://www.lg.com> για αγορά.



Εύκαμπτος σωλήνας αποστράγγισης συμπυκνωμάτων και βάση εύκαμπτου σωλήνα

**Μοντέλο: DH1N**  
(Πωλείται ξεχωριστά)

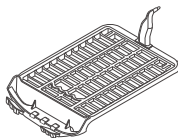

Ράφι στεγνώματος

**Μοντέλο: DR1N**  
(Πωλείται ξεχωριστά)

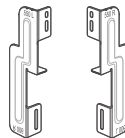

Κιτ στοίβαξης

**Μοντέλο: DT1W**  
(Πωλείται ξεχωριστά)

## Απαιτήσεις χώρου εγκατάστασης

### Θέση

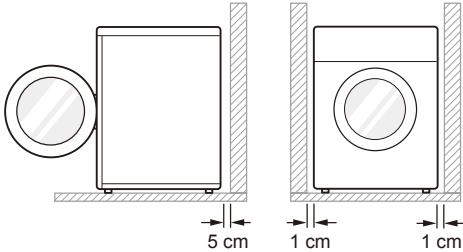

**Επίπεδο δάπεδο:** Η επιτρεπόμενη κλίση κάτω από ολόκληρη τη συσκευή είναι 1°.

**Πρίζα τροφοδοσίας:** Πρέπει να είναι εντός 1,5 μέτρων και από τις δύο πλευρές του σημείου της συσκευής.

- Μην υπερφορτώνετε την πρίζα με περισσότερες από μία συσκευές.

**Επιπέδον αποστάσεις:** Από τον τοίχο, 5 cm: πίσω /1 cm: δεξιά και αριστερά

- Μην τοποθετείτε ούτε να αποθηκεύετε τα προϊόντα πλυντηρίου πάνω από τη συσκευή ανά πάσα στιγμή. Αυτά τα προϊόντα μπορεί να προκαλέσουν βλάβη στο τελείωμα ή τα χειριστήρια.

### ⚠ ΠΡΟΕΙΔΟΠΟΙΗΣΗ

- Αυτή η συσκευή περιέχει R290, ένα ψυκτικό που είναι φιλικό προς το περιβάλλον, αλλά εύφλεκτο. Μην προκαλείτε ζημιά στο κύκλωμα του ψυκτικού. Κρατήστε μακριά από τη συσκευή γυμνή φλόγα και πηγές ανάφλεξης.

### ΣΗΜΕΙΩΣΗ

- Για καλύτερη απόδοση στεγνώματος, διατηρείτε το πίσω μέρος της συσκευής μακριά από τον τοίχο.
- Μην εγκαταστήσετε τη συσκευή σε μέρος όπου υπάρχει κίνδυνος παγωιάς ή σκόνης.
- Η συσκευή μπορεί να μην είναι σε θέση να λειτουργήσει σωστά ή μπορεί να υποστεί βλάβη με το πάγωμα του συμπυκνωμένου νερού στην αντλία και στον εύκαμπτο σωλήνα αποστράγγισης.

- Μην εγκαταστήσετε τη συσκευή δίπλα σε μία συσκευή υψηλής θερμοκρασίας όπως ψυγείο, φούρνος ή εστία κ.λπ., γεγονός που μπορεί να προκαλέσει κακή απόδοση στεγνώματος και διάρκεια του προγράμματος και να επηρεάσει αρνητικά τη σωστή λειτουργία του συμπιεστή. Η καλύτερη απόδοση της συσκευής είναι σε θερμοκρασία δωματίου 23 °C.

### Τοποθέτηση

- Εγκαταστήστε τη συσκευή σε ένα επίπεδο σκληρό πάτωμα.
- Βεβαιωθείτε ότι η κυκλοφορία αέρα γύρω από το συσκευή δεν εμποδίζεται από μοκέτες, χαλιά κ.λπ.
- Μην επιχειρήσετε ποτέ να διορθώσετε κάποια ανομοιομορφία στο πάτωμα με κομμάτια ξύλου, χαρτόκουτες ή παρόμοια υλικά κάτω από τη συσκευή.
- Μην εγκαθιστάτε τη συσκευή σε δωμάτια όπου μπορεί να επέλθουν θερμοκρασίες παγετού. Οι παγωμένοι σωλήνες μπορεί να εκραγούν υπό πίεση. Η αξιοπιστία της ηλεκτρονικής μονάδας ελέγχου μπορεί να υποβαθμιστεί σε θερμοκρασίες κάτω από το σημείο πήξης.
- Εάν η συσκευή παραδίδεται τον χειμώνα και οι θερμοκρασίες είναι κάτω του σημείου παγετού, τοποθετήστε τη συσκευή σε θερμοκρασία δωματίου για μερικές ώρες πριν τη θέσετε σε λειτουργία.
- Βεβαιωθείτε ότι όταν εγκατασταθεί η συσκευή, είναι εύκολα προσβάσιμη για έναν μηχανικό στην περίπτωση βλάβης.
- Αφού έχετε εγκαταστήσει την ηλεκτρική συσκευή, ρυθμίστε και τα τέσσερα ποδαράκια με ένα γερμανικό κλειδί ώστε να βεβαιωθείτε ότι η συσκευή είναι σταθερή και ότι υπάρχει διάκενο περίπου 20 mm μεταξύ του πάνω μέρους της συσκευής και του κάτω μέρους τυχόν πάγκου.

### Απαιτήσεις αερισμού

### ⚠ ΠΡΟΕΙΔΟΠΟΙΗΣΗ

- Φροντίστε να μην φράσσονται τα ανοίγματα εξαερισμού στο περιβλήμα της συσκευής ή στην κατασκευή εντοιχισμού της. Σε αντίθετη περίπτωση, μπορεί να προκληθεί πυρκαγιά.
- Σε κόγχη ή κάτω από πάγκο
  - Εξασφαλίστε ροή αέρα 3,17 m<sup>3</sup>/min διαμέσου της συσκευής

- Ντουλάπα
  - Η πόρτα της ντουλάπας πρέπει να έχει 2 ανοίγματα (περισίδες), το καθένα ελάχιστου εμβαδού 387 cm<sup>2</sup>, τοποθετημένα 8 cm από το κάτω και το πάνω μέρος της πόρτας.

## ΠΡΟΕΙΔΟΠΟΙΗΣΗ

- Αποφύγετε να εγκαθιστάτε τη συσκευή κοντά σε πηγές θερμότητας. Η πίσω πλευρά της συσκευής πρέπει να αερίζεται καλά. Αδυναμία τήρησης αυτών των οδηγιών μπορεί να οδηγήσει σε προβλήματα.
- Η συσκευή δεν θα πρέπει να εγκαθίσταται δίπλα σε συσκευή ψύξης.
- Η συσκευή δεν έχει σχεδιαστεί για ναυτιλιακή χρήση ή για χρήση σε φορητές εγκαταστάσεις όπως караβάνια, αεροσκάφη κ.λπ.

## Ηλεκτρική σύνδεση

- Μη χρησιμοποιείτε καλώδιο προέκτασης ή διπλό αντάππορα.
- Αποσυνδέετε πάντα το βύσμα της συσκευής μετά τη χρήση.
- Συνδέστε τη συσκευή σε μία γειωμένη πρίζα σύμφωνα με τους τρέχοντες κανονισμούς καλωδίωσης.
- Η συσκευή πρέπει να τοποθετηθεί κατά τρόπο ώστε το βύσμα να είναι εύκολα προσβάσιμο.

## Οδηγίες εγκατάστασης σε στοίβαξη (Προαιρετικό)

Το στεγνωτήριο σας μπορεί να τοποθετηθεί επάνω από ένα πλυντήριο LG και να σταθεροποιηθεί με ασφάλεια με ένα κιτ στοίβαξης. Αυτή η εγκατάσταση πρέπει να διενεργηθεί από εξουσιοδοτημένο προσωπικό σέρβις ώστε να διασφαλιστεί ότι έχει εγκατασταθεί σωστά.

### Κιτ στοίβαξης

Για να στοιβάξετε αυτό το στεγνωτήριο, απαιτείται ένα κιτ στοίβαξης LG.

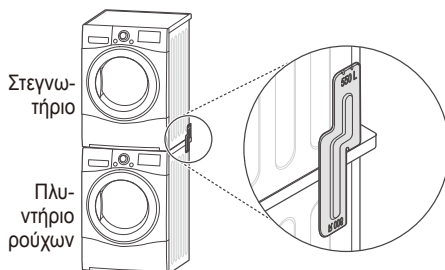

Αυτό το στεγνωτήριο μπορεί να στοιβαχθεί μόνον πάνω από ένα πλυντήριο LG. Μην επιχειρήσετε να στοιβάξετε αυτό το στεγνωτήριο πάνω από κάποιο άλλο πλυντήριο καθώς θα μπορούσε να προκύψει βλάβη, τραυματισμός ή καταστροφή της περιουσίας σας.

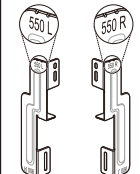
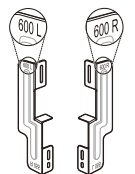
	Μέγεθος Επάνω πλάκας Πλυντηρίου	
	550 mm	600 mm
<b>Σχήμα και κατεύθυνση συναρμολόγησης</b>		

## Διαδικασία εγκατάστασης

- 1 Τοποθετήστε το στεγνωτήριο LG επάνω από το πλυντήριο LG.
- 2 Αφαιρέστε τις δύο βίδες από το κάτω μέρος του πίσω καλύμματος και στις δύο πλευρές όπως φαίνεται στην παρακάτω εικόνα.

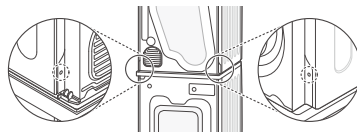

- 3** Ευθυγραμμίστε τις σπές του κιτ στοιβαξης και τις πίσω σπές καλύμματος.

- 3-1) 600 mm

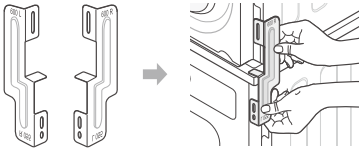

- 3-2) 550 mm

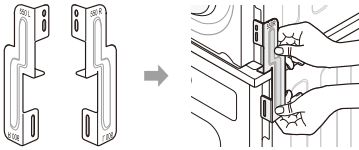

- 4** Τοποθετήστε τις δύο βίδες που αφαιρέθηκαν προηγουμένως στο κιτ στοιβαξης.
- 5** Χρησιμοποιήστε τις τέσσερις βίδες στο κουτί εξαρτημάτων [16 mm (0,6 inch)] για να συναρμολογήσετε το πίσω κάλυμμα του πλυντηρίου και το κιτ στοιβαξης.
- 6** Η διαδικασία για την απέναντι πλευρά θα είναι η ίδια.

## **!** ΠΡΟΕΙΔΟΠΟΙΗΣΗ

- Η λανθασμένη εγκατάσταση μπορεί να προκαλέσει σοβαρά ατυχήματα.
- Το βάρος της συσκευής και το ύψος της εγκατάστασης καθιστούν τη διαδικασία στοιβαξης υπερβολικά επικίνδυνη για ένα άτομο. Η διαδικασία αυτή θα πρέπει να εκτελείται από δύο ή περισσότερα μέλη του εξουσιοδοτημένου προσωπικού σέρβις.
- Η συσκευή δεν είναι κατάλληλη για εντοιχισμένη εγκατάσταση. Μην εγκαθιστάτε ως εντοιχισμένη συσκευή.
- Μην χρησιμοποιείτε εάν η συσκευή δεν είναι σωστά στοιβαγμένη.

## **Αποστράγγιση συμπιεσμένου νερού (Προαιρετικό)**

Κανονικά, το συμπιεσμένο νερό αντλείται στον περιέκτη νερού όπου συλλέγεται νερό μέχρι να

αδειάσει χειροκίνητα. Το νερό μπορεί επίσης να αποστραγγιστεί απευθείας στο δίκτυο αποχέτευσης, ειδικά όταν το στεγνωτήριο στοιβάζεται επάνω από το πλυντήριο. Με ένα κιτ σύνδεσης για τον εύκαμπτο σωλήνα αποχέτευσης, απλά αλλάξτε τη διαδρομή του νερού και επαναδρομολογήστε την εγκατάσταση αποστράγγισης, όπως φαίνεται παρακάτω:

- 1** Αφαιρέστε το πώμα αντεπιστροφής (❶) και τον εύκαμπτο σωλήνα του περιέκτη νερού (❷) από το κιτ σύνδεσης.

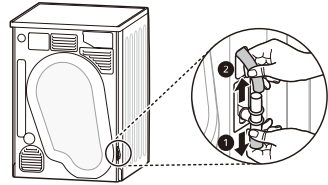

- 2** Προσαρτήστε το πώμα αντεπιστροφής (❶) στην κεφαλή του κιτ σύνδεσης και κατόπιν συνδέστε τον εύκαμπτο σωλήνα αποχέτευσης (❸) στην απέναντι πλευρά του κιτ σύνδεσης.

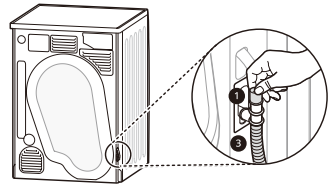

## **!** ΠΡΟΣΟΧΗ

- Αν τοποθετήσετε τον σωλήνα κατά τρόπο που του επιτρέπει να διπλωθεί ή να τρυπηθεί, η αποστράγγιση δεν θα λειτουργεί σωστά.

## Τοποθέτηση της συσκευής σε επίπεδο

Με την τοποθέτηση της συσκευής σε επίπεδο δάπεδο αποτρέπεται ο περιττός θόρυβος και δονήσεις. Τοποθετήστε τη συσκευή σε ένα σταθερό, επίπεδο δάπεδο.

Εάν η συσκευή δεν είναι επίπεδη, προσαρμόστε τα μπροστινά πόδια στάθμισης, εάν χρειαστεί.

Γυρίστε τα δεξιόστροφα για να ανυψώσετε και γυρίστε τα δεξιόστροφα για να χαμηλώσετε, μέχρι να μην κλυδωνίζεται άλλο η συσκευή ούτε μπρος-πίσω, ούτε στο πλάι ούτε διαγωνίως.

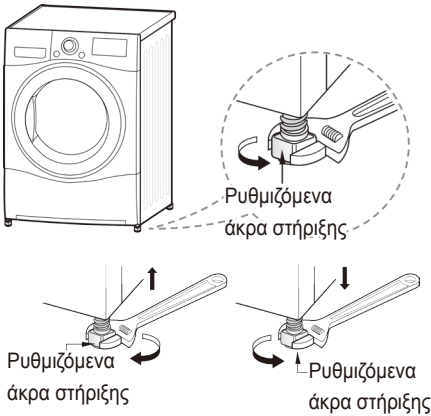

### Διαγώνιος έλεγχος

- Όταν πατάτε προς τα κάτω τα άκρα της επάνω πλάκας της συσκευής σε διαγώνια διάταξη, η συσκευή δεν θα πρέπει να κινείται καθόλου προς τα επάνω και προς τα κάτω (Ελέγξτε και προς τις δύο κατευθύνσεις). Εάν η συσκευή κινείται όταν πιέζετε την επάνω πλάκα διαγωνίως, προσαρμόστε ξανά τα πόδια.

## Αναστροφή πόρτας

Μπορείτε να αντιστρέψετε τη διεύθυνση της πόρτας για δική σας ευκολία.

### ΠΡΟΕΙΔΟΠΟΙΗΣΗ

- Όταν η συσκευή είναι τοποθετημένη επάνω σε πλυντήριο, μην αντιστρέψετε τη φορά της πόρτας.
- Προτού αφαιρέσετε τις βίδες του μεντεσέ ζητήστε από κάποιον να σας βοηθήσει, υποστηρίζοντας το βάρος της πόρτας. Εξαιτίας του βάρους της, η πόρτα θα μπορούσε να πέσει στο πάτωμα.

- Για λόγους ασφάλειας, είναι αναγκαίο να συνεργαστούν δύο ή περισσότερα άτομα για την αντιστροφή της πόρτας.

### ΣΗΜΕΙΩΣΗ

- Ανάλογα με τη θέση, η εμφάνιση των βιδών διαφέρει και οι βίδες πρέπει να τοποθετούνται διαφορετικά. Βεβαιωθείτε ότι έχετε επιλέξει τη σωστή βίδα προτού τη σφίξετε.
- 1 Ανοίξτε την πόρτα και αφαιρέστε τις 2 βίδες του μεντεσέ της πόρτας. Αφού αφαιρέσετε τις βίδες, ακουμπήστε προσεκτικά την πόρτα κάτω, με την πρόσοψη προς το δάπεδο.

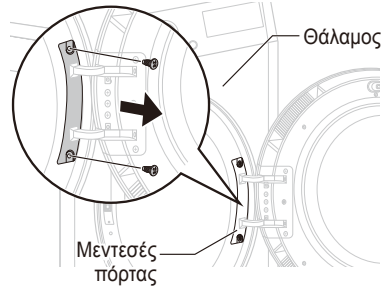

### ΠΡΟΕΙΔΟΠΟΙΗΣΗ

- Αφαιρέστε πρώτα την κάτω βίδα. Εξαιτίας του βάρους της, η πόρτα ενδέχεται να πέσει στο πάτωμα και να υποστεί ζημιά.
- 2 Αφαιρέστε 8 βίδες της διάταξης του μεντεσέ από την πόρτα.
    - Υπάρχουν 6 βίδες στο πρόσθιο μέρος και 2 βίδες στο πλαινό.

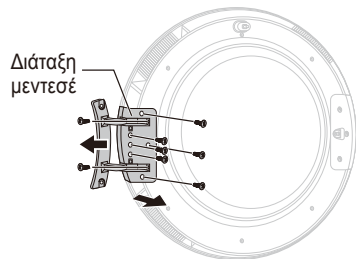

- 3** Αφαιρέστε 3 βίδες από τη διάταξη του μάνταλου της πόρτας οι οποίες είναι στερεωμένες μεταξύ της πόρτας και της διάταξης του μεντεσέ και κατόπιν αφαιρέστε τη βίδα η οποία είναι στερεωμένη στο άγκιστρο της πόρτας.

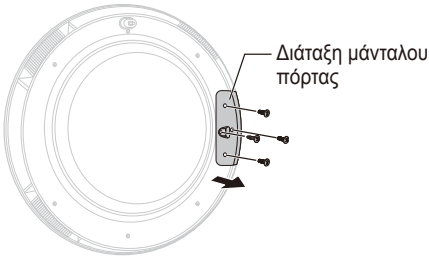

- 4** Εναλλάξτε τις θέσεις μεταξύ μεντεσέ και μάνταλου επάνω στην πόρτα και κατόπιν σφίξτε τις βίδες με την αντίστροφη σειρά.
- Σφίξτε τις βίδες στη σωστή θέση ανατρέχοντας στα βήματα 2 ως 4.

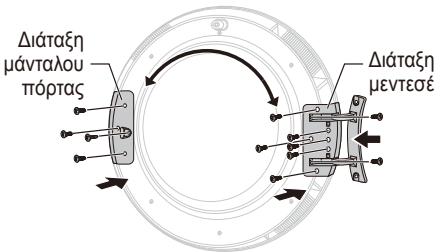

- 5** Αφαιρέστε τον διακόπτη της πόρτας από το πλαίσιο της συσκευής αφαιρώντας τις 2 βίδες και κατόπιν στερεώστε την στην απέναντι πλευρά.

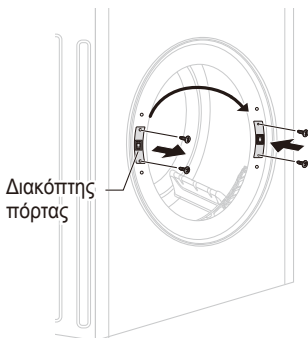

- 6** Αφαιρέστε τις 2 διακοσμητικές βίδες από το πλαίσιο της συσκευής και κατόπιν βιδώστε τις την απέναντι πλευρά.

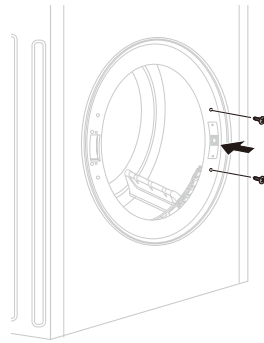

- 7** Τοποθετήστε την πόρτα με τις βίδες που αφαιρέσατε στο βήμα 1 και κατόπιν ελέγξτε ότι η πόρτα κλείνει κανονικά.

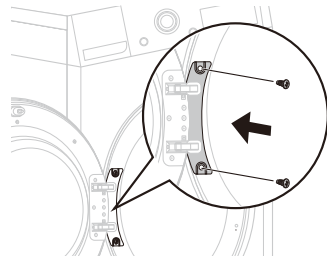

## Χρήση της συσκευής

Πριν από τον πρώτο κύκλο, ρυθμίστε τη συσκευή για στέγνωμα για πέντε λεπτά για να προθερμανθεί ο κάδος. Ανοίγετε την πόρτα ανάμεσα στις φορτώσεις, τις πρώτες φορές που χρησιμοποιείτε τη συσκευή για να επιτρέπεται η διάχυση τυχόν οσμών από το εσωτερικό της συσκευής.

- 1 Βεβαιωθείτε ότι το φίλτρο χνουδιών και ο περιέκτης νερού είναι καθαρά.
  - Το φίλτρο χνουδιών βρίσκεται μέσα στην κλειδαριά της πόρτας. Πρέπει να καθαρίζεται πριν από κάθε κύκλο στεγνώματος.
  - Ανοίξτε την πόρτα και βεβαιωθείτε ότι το φίλτρο χνουδιών είναι καθαρό. Εάν δεν είναι καθαρό, καθαρίστε το φίλτρο χνουδιών.

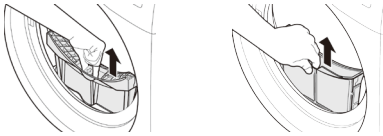

- Επίσης ελέγξτε εάν ο περιέκτης νερού πρέπει να αδειάσει για βέλτιστα αποτελέσματα στεγνώματος.

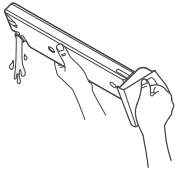

## ΠΡΟΕΙΔΟΠΟΙΗΣΗ

- Μην πίνετε το συμπυκνωμένο νερό.

## ΣΗΜΕΙΩΣΗ

- Σε μερικές περιπτώσεις, στο παράθυρο LED μπορεί να εμφανίζεται το στοιχείο  (Σύμβολο αδειασματος νερού) και η συσκευή μπορεί να σταματήσει γιατί ο περιέκτης νερού είναι γεμάτος.

- 2 Τοποθετήστε τα ρούχα στον κάδο μετά την ταξινόμηση.
  - Τα ρούχα πρέπει να ταξινομούνται ανά τύπο υφάσματος και το επίπεδο στεγνώματος και όλα τα κορδόνια και οι ζώνες των ρούχων πρέπει να δένονται καλά και να σταθεροποιούνται πριν τοποθετηθούν στον κάδο. Σπρώξτε τα άπλυτα προς τα πίσω για να μείνουν μακριά από τη στεγάνωση της πόρτας. Διαφορετικά, η στεγάνωση της πόρτας και τα ρούχα μπορεί να καταστραφούν. Κλείστε την πόρτα.

## ΠΡΟΣΟΧΗ

- Προσέχετε να μην παγιδευτούν τα ρούχα ανάμεσα στην πόρτα και την ελαστική στεγάνωση.
- 3 Ενεργοποιήστε.
    - Πιέστε το κουμπί **Τροφοδοσία**. Το εικονίδιο δείκτη πάνω από το κουμπί θα φωτιστεί υποδεικνύοντας ότι η συσκευή είναι έτοιμη για λειτουργία.



- 4 Επιλέξτε το επιθυμητό πρόγραμμα στεγνώματος.
  - Μπορείτε να επιλέξετε ένα πρόγραμμα γυρίζοντας τον μοχλό επιλογής του προγράμματος μέχρι να υποδεικνύει το απαιτούμενο πρόγραμμα.
  - Εάν πιέσετε το κουμπί **Έναρξη/Παύση** χωρίς να επιλέξετε ένα πρόγραμμα, η συσκευή θα συνεχίσει με το πρόγραμμα **Βαμβακερά**. Ανατρέξτε στον πίνακα προγραμμάτων για τις λεπτομερείς πληροφορίες.



- 5 Πιέστε το κουμπί **Έναρξη/Παύση**.
  - Όταν πιέσετε το κουμπί **Έναρξη/Παύση**, η συσκευή αερίζει το εσωτερικό του κάδου για 10 δευτερόλεπτα, προκειμένου να ετοιμαστεί για τη λειτουργία του στεγνώματος.



- 6 Αφού ολοκληρωθεί ο κύκλος, ανοίξτε την πόρτα και αφαιρέστε τα ρούχα.
- 7 Απενεργοποιήστε τη συσκευή.
  - Πιέστε το κουμπί **Τροφοδοσία**.

## ΠΡΟΣΟΧΗ

- Προσέχετε! Ο κάδος στο εσωτερικό μπορεί να εξακολουθεί να καίει.
- Η συσκευή δεν πρέπει να χρησιμοποιείται για σκοπούς άλλους από αυτούς για τους οποίους έχει σχεδιαστεί.

### ΣΗΜΕΙΩΣΗ

- Το τελικό μέρος ενός κύκλου στεγνωτηρίου με περιστροφή τυμπάνου (κάδου) πραγματοποιούνται χωρίς θερμότητα (κύκλος ψύξης) για να εξασφαλιστεί ότι τα ρούχα μένουν σε θερμοκρασία που εξασφαλίζει ότι τα ρούχα δεν θα υποστούν ζημιά.
- Και η υψηλή ατμοσφαιρική θερμοκρασία και ο μικρός χώρος μπορεί να αυξήσουν τον χρόνο στεγνώματος καθώς και την κατανάλωση ενέργειας.

## Ταξινόμηση ρούχων

Τα ρούχα έχουν τις δικές τους επικέτες φροντίδας. συνεπώς συνίσταται να γίνεται το στέγνωμα σύμφωνα με την ετικέτα φροντίδας.

Όχι μόνον αυτό, τα ρούχα πρέπει να ταξινομούνται σύμφωνα με το μέγεθος και τον τύπο του υφάσματος.

Για την καλύτερη δυνατή απόδοση και την πλέον αποδοτική χρήση ενέργειας, μην φορτώνεται υπερβολικά τη συσκευή.

### Μάλλινα

- Στεγνώστε τα μάλλινα στο πρόγραμμα για τα Μάλλινα. Βεβαιωθείτε ότι έχετε τηρήσει πρώτα τα σύμβολα στην ετικέτα φροντίδας υφάσματος. Τα μάλλινα δεν μπορούν να στεγνώσουν εντελώς από τον κύκλο, συνεπώς μην επαναλάβετε το στέγνωμα. Τραβήξτε τα μάλλινα στο αρχικό τους σχήμα και αφήστε τα να στεγνώσουν απλωμένα επάνω σε μία επίπεδη επιφάνεια.

### Πλεκτά υλικά και με θηλιές

- Ορισμένα πλεκτά και υλικά με θηλιές μπορεί να συρρικνωθούν ανάλογα με την ποιότητα.

### Συνθετικά και υφάσματα που δεν σιδερώνονται

- Μην παραφορτώνετε την ηλεκτρική συσκευή. Για να ελαττώσετε το τσαλάκωμα, βγάλτε αμέσως από τη συσκευή, μόλις αυτή σταματήσει, τα ρούχα από ύφασμα που δεν σιδερώνεται.

### Μωρουδιακά και νυχτικές















- Πάντα να ελέγχετε τις ετικέτες φροντίδας υφάσματος.

### Ελαστικά και πλαστικά

- Μην στεγνώνετε αντικείμενα που είναι κατασκευασμένα ή περιέχουν καουτσούκ ή πλαστικό, όπως:
  - Ποδιές, σαλιάρες και καλύμματα καρέκλας
  - Κουρτίνες και τραπεζομάντιλα
  - Πατάκια μπάνιου

### Υαλοείνες

- Στη συσκευή, μην στεγνώνετε αντικείμενα από γυαλί. Τα σωματίδια γυαλιού που μένουν στη συσκευή μπορεί να κολλήσουν στη συνέχεια στα ρούχα σας σε επόμενους κύκλους.

Εικονίδιο	Περιγραφή
	Στέγνωμα
	Στεγνωτήριο με περιστροφή τυμπάνου (κάδου)
	Μόνιμο σιδέρωμα / Χωρίς τσαλάκωμα
	Απαλά / Ευαίσθητα
	Μην χρησιμοποιείτε στεγνωτήριο με περιστροφή τυμπάνου (κάδου)
	Μην χρησιμοποιείτε στεγνωτήριο
	Υψηλή θερμότητα
	Μέση θερμότητα
	Χαμηλή θερμότητα
	Χωρίς Θερμότητα / Αέρα
	Στέγνωμα σε γραμμή / Κρεμάστε για στέγνωμα
	Κρέμασμα όρθιο χωρίς στράγγισμα
	Στέγνωμα απλωμένο σε επίπεδο
	Στη σκιά



## Πίνακας ελέγχου



### 1 Κουμπί Τροφοδοσία

- Πιέστε το πλήκτρο **Τροφοδοσία** για να ενεργοποιήσετε και να απενεργοποιήσετε το ρεύμα.
- Πιέστε το κουμπί **Τροφοδοσία** για να ακυρώσετε τη λειτουργία Χρονοκαθυστέρησης.

### 2 Επιλογέας προγράμματος

- Τα προγράμματα διατίθενται σύμφωνα με τον τύπο των ρούχων.
- Η λάμπα θα ανάψει για να υποδειχθεί το επιλεγμένο πρόγραμμα.

### 3 Κουμπί Έναρξη/Παύση

- Αυτό το κουμπί **Έναρξη/Παύση** χρησιμοποιείται για να ξεκινήσει ή για να γίνει παύση του κύκλου στεγνώματος.
- Όταν η συσκευή είναι σε **Παύση**, η τροφοδοσία απενεργοποιείται αυτόματα μετά από 14 λεπτά.

### 4 Επιπλέον Κουμπιά Προγράμματος

- Χρησιμοποιήστε αυτά τα κουμπιά για να επιλέξετε τις επιθυμητές επιλογές για το επιλεγμένο πρόγραμμα.
- Για να χρησιμοποιήσετε τη λειτουργία απομακρυσμένης έναρξης, ανατρέξτε στην ενότητα **ΕΞΥΠΝΕΣ ΛΕΙΤΟΥΡΓΙΕΣ**.

### 5 Ένδειξη σταδίου στεγνώματος

- Ανάλογα με το στάδιο του κύκλου στεγνώματος, ανάβει διαφορετικό εικονίδιο.
  - ☀ : Αυτό το εικονίδιο ανάβει όταν η συσκευή βρίσκεται στο στάδιο στεγνώματος.

- ☀ : Αυτό το εικονίδιο ανάβει όταν η συσκευή βρίσκεται στο στάδιο στεγνώματος για σιδέρωμα.
- ☀ : Αυτό το εικονίδιο ανάβει όταν η συσκευή βρίσκεται στο στάδιο στεγνώματος για φύλαξη.
- ☀ : Αυτό το εικονίδιο ανάβει όταν η συσκευή βρίσκεται στο στάδιο ψύξης.

### Οθόνη

- 🗑 : Αυτό το εικονίδιο υποδεικνύει ότι θα πρέπει να καθαριστεί ή ότι έχει φραχτεί το φίλτρο χνουδιών.
  - Ειδοποίηση καθαρισμού: Όταν πατήσετε το κουμπί Τροφοδοσία, θα προβληθεί το εικονίδιο.
- ⚠ : Αυτό το εικονίδιο υποδεικνύει ότι πρέπει να αδειάσει ο περιέκτης νερού ή ότι είναι γεμάτος.
  - Ειδοποίηση εκκένωσης: Όταν πατήσετε το κουμπί Τροφοδοσία, θα προβληθεί αυτό το εικονίδιο.
  - Ειδοποίηση πληρότητας νερού: Θα εμφανιστεί το εικονίδιο και θα ηχησει ένας ήχος βομβητή ενώ η συσκευή βρίσκεται σε λειτουργία.
- 📶 : Αυτή η εικόνα δείχνει την κατάσταση εισαγωγής του φίλτρου για τα χνούδια. Εάν το φίλτρο για τα χνούδια δεν έχει μπει, η συσκευή δεν θα λειτουργήσει και θα εμφανιστεί η εικόνα.
- 📶 : Αυτό το εικονίδιο δείχνει την κατάσταση αυτόματου καθαρισμού του συμπυκνωτή. Το εικονίδιο εμφανίζεται κατά τον ψεκασμό νερού στον συμπυκνωτή.

# Πίνακας Προγραμμάτων

## Πρόγραμμα στεγνώματος

Προγράμματα Sensor Dry				
Πρόγραμμα	Τύπος ρούχων	Λεπτομέρεια	Επίπεδο στεγνώματος	Χωρητικότητα
				8 kg / 9 kg
<b>Βαμβακερά</b>	Πετσέτες, μπουρνούζια και σεντόνια	Για παχιά υφάσματα και υφάσματα με κεντημένη επένδυση	<b>Επιπλέον</b>	8 kg / 9 kg
	Πετσέτες μπάνιου, ποτηρόπανα, εσώρουχα και βαμβακερές κάλτσες	Για υφάσματα που δεν χρειάζονται σιδέρωμα	<b>Για φύλαξη</b>	8 kg / 9 kg
	Λινοσκεπάσματα, τραπεζομάντηλα, πετσέτες, μπλούζες μακό, μπλούζες πόλο και ρούχα εργασίας	Για υφάσματα που χρειάζονται σιδέρωμα	<b>Για σιδέρωμα</b>	8 kg / 9 kg
<b>Μεικτά</b>	Σεντόνια, τραπεζομάντηλα, φόρμες, μπουφάν και κουβέρτες	Για παχιά και με κεντημένη επένδυση υφάσματα που δεν χρειάζονται σιδέρωμα	<b>Επιπλέον</b>	4 kg
	Μπλουζάκια και μπλούζες	Για υφάσματα που δεν χρειάζονται σιδέρωμα	<b>Για φύλαξη</b>	
	Παντελόνια, φορέματα, φούστες και μπλούζες	Για υφάσματα που χρειάζονται σιδέρωμα	<b>Για σιδέρωμα</b>	
<b>Εύκολο Σιδέρωμα</b>	Πουκάμισα, μπλουζάκια, παντελόνια, εσώρουχα και κάλτσες	Για πολυαμίδη, ακριλικά και πολυεστέρα που δεν χρειάζονται σιδέρωμα	<b>Για φύλαξη</b>	3,5 kg
	Πουκάμισα, μπλουζάκια, εσώρουχα, μπουφάν και κάλτσες	Για πολυαμίδη, ακριλικά, πολυεστέρα που χρειάζονται σιδέρωμα	<b>Για σιδέρωμα</b>	
<b>Πάπλωμα</b>	Κλινοσκεπάσματα, σεντόνια	Για ογκώδη αντικείμενα	-	2,5 kg
<b>Πετσέτα</b>	Πετσέτες, μαξιλαροθήκες	Για βαμβακερά υφάσματα που δεν χρειάζονται σιδέρωμα	-	4,5 kg
<b>Φροντίδα Αλλεργιών</b>	Βαμβακερά, εσώρουχα, σεντόνια και μωρουδιακά	Βοηθά στην απομάκρυνση των αλλεργιογόνων όπως τα ακάρεα της οικιακής σκόνης	-	4,5 kg
<b>Γρήγορο 30'</b>	Ελαφρά και μικρά αντικείμενα, λιγότερα από 3 κάθε φορά.	Για μικρές ποσότητες ρούχων από πολυαμίδιο, ακρυλικό και πολυεστέρα	-	1 kg
<b>Αθλητικά Ρούχα</b>	Κιτ ποδοσφαίρου και φόρμες γυμναστικής	Για υλικά πολυεστέρα	-	2 kg
<b>Μάλλινα</b>	Μάλλινα	Για μάλλινα υφάσματα	-	1 kg



Προγράμματα Sensor Dry				
Πρόγραμμα	Τύπος ρούχων	Λεπτομέρεια	Επίπεδο στεγνώματος	Χωρητικότητα
				8 kg / 9 kg
<b>Ευαίσθητα</b>	Μετάξι, λεπτά υφάσματα και δαντελωτά εσώρουχα	Για υφάσματα που είναι ευαίσθητα στη θερμότητα, όπως συνθετικά υφάσματα	-	1,5 kg

Προγράμματα για Στέγνωμα με Χρονοδιακόπτη				
Πρόγραμμα	Τύπος ρούχων	Λεπτομέρεια	Επίπεδο στεγνώματος	Χωρητικότητα
				8 kg / 9 kg
<b>Στέγνωμα στο Ράφι</b>	Μετάξι, μάλλινα, ευαίσθητα εσώρουχα	Φρεσκάρει ρούχα χωρίς περιστροφή τυμπάνου (κάδου)	-	-
<b>Δροσερός Αέρας</b>	Όλα τα υφάσματα που χρειάζονται φρεσκάρισμα	Στεγνώνει χωρίς θερμότητα	-	-
<b>Θερμός Αέρας</b>	Πετσέτες μπάνιου, μπουρνούζια, πετσέτες κουζίνας και ακρυλικά υφάσματα με κεντημένη επένδυση	Μικρά αντικείμενα & υγρά ρούχα, καθημερινά αντικείμενα κατάλληλα για στέγνωμα σε θερμότητα	-	-

## ΠΡΟΣΟΧΗ

- Εάν το φορτίο είναι μικρότερο από 1 kg, χρησιμοποιήστε το πρόγραμμα **Θερμός Αέρας** στα προγράμματα Στεγνώματος με Χρονοδιακόπτη. Τα μάλλινα αντικείμενα θα πρέπει να στεγνώνουν χρησιμοποιώντας το πρόγραμμα **Μάλλινα** και τα ευαίσθητα στη θερμότητα υφάσματα, συμπεριλαμβανομένων των μεταξωτών, εσωρούχων και δαντελωτών εσώρουχων, θα πρέπει να στεγνώνουν χρησιμοποιώντας το πρόγραμμα **Ευαίσθητα**. Να συμμορφώνεστε με το συνιστώμενο φορτίο ρούχων όταν επιλέγετε το πρόγραμμα που επιθυμείτε. Διαφορετικά, μπορεί να προκληθεί βλάβη στα ρούχα σας.

## ΣΗΜΕΙΩΣΗ

- Ελέγχθηκε σύμφωνα με το EN61121 και την Οδηγία 932/2012
- Ορίστε το πρόγραμμα σε Βαμβακερά για Φύλαξη Ενέργεια (Πλήρης & μισό φορτίο) για δοκιμή σύμφωνα με το EN61121 και την Οδηγία 932/2012
- Κανονικό πρόγραμμα βαμβακερών: Βαμβακερά  +  +  Επιλογή (Προεπιλογή) (Πρόκειται για το πιο αποδοτικό πρόγραμμα όσον αφορά τις συνθήκες δοκιμής που προτείνονται από το EN61121 και την Οδηγία 932/2012)
- Είναι κατάλληλο το στέγνωμα κανονικών υγρών βαμβακερών ρούχων και είναι το πιο αποδοτικό πρόγραμμα όσον αφορά την κατανάλωση ενέργειας για το στέγνωμα υγρών βαμβακερών ρούχων.
- Τα αποτελέσματα ελέγχου εξαρτώνται από τη θερμοκρασία δωματίου, τον τύπο και την ποσότητα φορτίου, τη σκληρότητα του νερού και τη θερμοκρασία εισόδου νερού.
- Εάν η συσκευή είναι εγκατεστημένη ως εντοιχισμένη μπορεί να προκληθεί υποβάθμιση της απόδοσης.
- Εάν τα ρούχα δεν στραγγίζουν σε υψηλή ταχύτητα κατά την πλύση, η κατανάλωση ενέργειας και ο χρόνος στεγνώματος θα αυξηθούν.

## Επιπλέον Λειτουργίες

### Χρονοκαθυστέρηση

Μπορείτε να χρησιμοποιήσετε τη Χρονοκαθυστέρηση για να καθυστερήσετε τον χρόνο ολοκλήρωσης του κύκλου στεγνώματος. Σας επιτρέπει να ορίσετε χρονοκαθυστέρηση από 3 έως 19 ώρες.

- 1 Ενεργοποιήστε τη συσκευή.
- 2 Επιλέξτε ένα πρόγραμμα.
- 3 Πιέστε το κουμπί **Χρονοκαθυστέρηση**.
- 4 Ρυθμίστε τις ώρες καθυστέρησης πιέζοντας το κουμπί **Επιπλέον χρόνος, Λιγότερος χρόνος**.
- 5 Πιέστε το κουμπί **Έναρξη/Παύση**.

### Λιγότερες Ζάρες

Η επιλογή Λιγότερες Ζάρες αποτρέπει ζάρες που σχηματίζονται όταν τα ρούχα δεν εκφορτώνονται έγκαιρα στο τέλος του κύκλου στεγνώματος. Όταν ρυθμίσετε την επιλογή **Λιγότερες Ζάρες**, η συσκευή λειτουργεί και σταματά επανειλημμένα δίνοντας σας δύο ώρες για να βγάλετε τα ρούχα. Εάν η πόρτα είναι ανοιχτή κατά τη διάρκεια της επιλογής Λιγότερες Ζάρες, ακυρώνεται η επιλογή.

### Αγαπημένα ☆

Η επιλογή Αγαπημένα σας δίνει τη δυνατότητα να αποθηκεύσετε έναν διαμορφωμένο πρόγραμμα στεγνώματος για μελλοντική χρήση.

- 1 Ενεργοποιήστε τη συσκευή.
- 2 Επιλέξτε ένα πρόγραμμα.
- 3 Επιλέξτε την επιλογή ή ένα επιπλέον πρόγραμμα. (**Λιγότερες Ζάρες, EcoHybrid κ.λπ.**)
- 4 Πιέστε παρατεταμένα το κουμπί επιλογής **Αγαπημένα** για τρία δευτερόλεπτα.

Η επιλογή Αγαπημένα έχει πλέον αποθηκευτεί για μελλοντική χρήση. Για να χρησιμοποιήσετε ξανά το αποθηκευμένο πρόγραμμα, επιλέξτε **Αγαπημένα** και πιέστε το κουμπί **Έναρξη/Παύση**.

### Φως Κάδου

Ενώ λειτουργεί η συσκευή, είναι δυνατόν να δείτε στο εσωτερικό του κάδου εάν επιλέξετε τη λειτουργία Φως Κάδου.

- Πιέστε παρατεταμένα το κουμπί **Επίπεδο στεγνώματος** για 3 δευτερόλεπτα, για να ενεργοποιήσετε τη λειτουργία Φως κάδου.
- Αναμμένο φως: Η πόρτα είναι ανοιχτή.
- Σβηστό φως: Η πόρτα είναι κλειστή. Το φως σβήνει αυτόματα.

### Επίπεδο στεγνώματος

Χρησιμοποιήστε αυτό το κουμπί για να επιλέξετε επίπεδο στεγνώματος για το πρόγραμμα στεγνώματος.

- 1 Ενεργοποιήστε τη συσκευή.
- 2 Επιλέξτε ένα πρόγραμμα.
- 3 Επιλέξτε επίπεδο στεγνώματος πιέζοντας επανειλημμένα το κουμπί **Επίπεδο στεγνώματος**.

### EcoHybrid

Αυτό το επιπλέον πρόγραμμα προσφέρει την επιλογή εξοικονόμησης ενέργειας ή χρόνου.

- **Ενέργεια:** Επιλογή εξοικονόμησης ενέργειας.
- **Χρόνος:** Επιλογή εξοικονόμησης χρόνου.

### Κλειδωμα για Παιδιά

Χρησιμοποιήστε την επιλογή αυτή για να απενεργοποιήσετε τα χειριστήρια. Αυτό το χαρακτηριστικό μπορεί να αποτρέψει τα παιδιά να αλλάξουν κύκλους ή να λειτουργήσουν τη συσκευή.

### Ασφάλιση του Πίνακα ελέγχου

- 1 Πιέστε παρατεταμένα το κουμπί **Αγαπημένα** και το κουμπί **Χρονοκαθυστέρηση** ταυτόχρονα για τρία δευτερόλεπτα.
- 2 Θα ηχησει ένα ηχητικό σήμα και στην οθόνη θα εμφανιστεί το CL.
  - Όταν ρυθμιστεί η επιλογή **Κλειδωμα για Παιδιά**, όλα τα κουμπί κλειδώνουν εκτός από το κουμπί **Τροφοδοσία**.

### ΣΗΜΕΙΩΣΗ

- Με την απενεργοποίηση της τροφοδοσίας ή την ολοκλήρωση όλων των κύκλων δεν θα γίνει επαναφορά της λειτουργίας παιδικού κλειδώματος. Πρέπει να απενεργοποιήσετε το παιδικό κλειδωμα πριν μπορέσετε να έχετε πρόσβαση σε κάποια άλλη λειτουργία.

## Ξεκλείδωμα του Πίνακα ελέγχου

Πιέστε παρατεταμένα το κουμπί **Αγαπημένα** και το κουμπί **Χρονοκαθυστέρηση** ταυτόχρονα για τρία δευτερόλεπτα.

- Θα ηχηθεί ένα ηχητικό σήμα και θα εμφανιστεί ξανά στην οθόνη ο υπολειπόμενος χρόνος για το τρέχον πρόγραμμα.

## Βομβητής

Η επιλογή αυτή σας δίνει τη δυνατότητα να ενεργοποιείτε και να απενεργοποιείτε τον ήχο του βομβητή.

## Επιπλέον χρόνος / Λιγότερος χρόνος

Χρησιμοποιήστε αυτά τα πλήκτρα με τα προγράμματα μη αυτόματου στεγνώματος για να αυξήσετε ή να μειώσετε με μη αυτόματο τρόπο τη διάρκεια στεγνώματος.

Πιέστε το κουμπί **Επιπλέον χρόνος** για να αυξήσετε τη διάρκεια του επιλεγμένου προγράμματος κατά πέντε λεπτά.

Πιέστε το κουμπί **Λιγότερος χρόνος** για να μειώσετε τη διάρκεια του επιλεγμένου προγράμματος κατά πέντε λεπτά.

## Στέγνωμα στο Ράφι (Προαιρετικό)

Το Στέγνωμα στο Ράφι έχει σχεδιαστεί για χρήση με ρούχα που πρέπει να στεγνώνουν επίπεδα, χωρίς περιστροφή στον κάδο, συμπεριλαμβανομένων των πουλόβερ και των ευαίσθητων υφασμάτων.

Αν θέλετε να χρησιμοποιήσετε την επιλογή Στέγνωμα στο Ράφι, θα πρέπει να αγοράσετε ξεχωριστά ένα ράφι στεγνώματος. Ένα Ράφι Στεγνώματος (όνομα μοντέλου: DR1N) διατίθεται για αγορά στο Κέντρο Πληροφόρησης Πελατών ή στον ιστότοπο της LG στη διεύθυνση <http://www.LG.com>

- 1 Ανοίξτε την πόρτα.
- 2 Εισάγετε τον γάντζο στο κέντρο του κάδου.

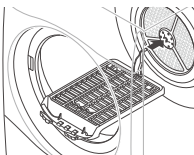

- 3 Τοποθετήστε το ράφι του στεγνωτηρίου στην παραπάνω δομή πάνω από το φίλτρο χνουδιών και πατήστε το για να ολοκληρώσετε τη συναρμολόγηση.

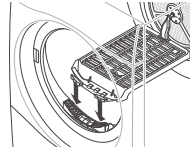

- 4 Τοποθετήστε τα υγρά αντικείμενα στο επάνω μέρος του ραφιού. Αφήστε χώρο γύρω από τα αντικείμενα για να κυκλοφορεί ο αέρας.

- Το ράφι δεν μετακινείται αλλά ο κάδος θα περιστρέφεται.

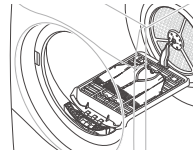

- 5 Κλείστε την πόρτα.
- 6 Ενεργοποιήστε την τροφοδοσία και επιλέξτε **Στέγνωμα στο Ράφι**.
- 7 Πιέστε το κουμπί **Έναρξη/Παύση**.

## ΣΗΜΕΙΩΣΗ

- Δείτε το φίλτρο χνουδιών και αφαιρέστε τυχόν χνούδι που συσσωρεύεται από τα αντικείμενα που στεγνώνουν στο ράφι.
- Τα πλήκτρα **Επιπλέον χρόνος / Λιγότερος χρόνος** μπορούν να χρησιμοποιηθούν για την ακριβή ρύθμιση του χρόνου στεγνώματος.

## Χρήση της εφαρμογής LG SmartThinQ

### Πράγματα που πρέπει να ελέγξετε πριν χρησιμοποιήσετε το LG SmartThinQ

- Για συσκευές με το λογότυπο  ή 

#### 1 Ελέγξτε την απόσταση μεταξύ της συσκευής και του ασύρματου δρομολογητή (Ασύρματο δίκτυο).

- Εάν η απόσταση μεταξύ της συσκευής και του ασύρματου δρομολογητή είναι μεγάλη, η δύναμη του σήματος είναι ασθενής. Μπορεί να χρειαστεί πολύς χρόνος για την εγγραφή ή να αποτύχει η εγκατάσταση.

#### 2 Απενεργοποιήστε τη **χρήση δεδομένων κινητού** ή τη **χρήση δεδομένων κινητής τηλεφωνίας** στο smartphone σας.

- Για iPhone, απενεργοποιήστε τη χρήση δεδομένων ακολουθώντας τη διαδρομή Ρυθμίσεις → Δεδομένα → Δεδομένα.

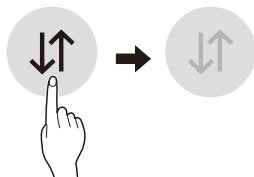

#### 3 Συνδέστε το κινητό σας στο ασύρματο δρομολογητή.

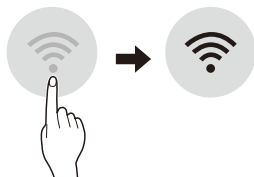

### ΣΗΜΕΙΩΣΗ

- Για να επαληθεύσετε την ασύρματη σύνδεση, ελέγξτε ότι έχει ενεργοποιηθεί το εικονίδιο **Wi-Fi**  στον πίνακα ελέγχου.
- Η συσκευή υποστηρίζει μόνο ασύρματα δίκτυα 2,4 GHz. Για να ελέγξετε τη συχνότητα του δικτύου σας, επικοινωνήστε με τον πάροχο διαδικτύου ή ανατρέξτε στο εγχειρίδιο του δρομολογητή σας.
- Η εφαρμογή LG SmartThinQ δεν ευθύνεται για οποιαδήποτε προβλήματα σύνδεσης στο δίκτυο ή τυχόν αποτυχίες, δυσλειτουργίες, ή σφάλματα που προκαλούνται από τη σύνδεση δικτύου.
- Εάν η συσκευή έχει πρόβλημα σύνδεσης με το δίκτυο ασύρματης σύνδεσης, ενδέχεται να βρίσκεται σε πολύ μακρινή απόσταση από το δρομολογητή. Αγοράστε έναν αναμεταδότη ασύρματης σύνδεσης (εξοπλισμός επέκτασης εμβέλειας) για να βελτιωθεί η ισχύς του σήματος ασύρματης σύνδεσης.
- Το δίκτυο ασύρματης σύνδεσης ίσως δεν μπορεί να συνδεθεί ή μπορεί να διακοπεί λόγω του περιβάλλοντος οικιακού δικτύου.
- Η σύνδεση με το δίκτυο μπορεί να μην λειτουργεί σωστά ανάλογα με τον πάροχο υπηρεσιών διαδικτύου.
- Το ευρύτερο ασύρματο περιβάλλον μπορεί να επιβραδύνει την ασύρματη λειτουργία.
- Η συσκευή δεν μπορεί να καταγραφεί εξαιτίας προβλημάτων με τη μετάδοση του ασύρματου σήματος. Βγάλτε τη συσκευή από την πρίζα και περιμένετε για περίπου ένα λεπτό πριν ξαναπροσπαθήσετε.
- Εάν είναι ενεργοποιημένο το τείχος προστασίας στον ασύρματο δρομολογητή, απενεργοποιήστε το ή προσθέστε σε αυτό μια εξαίρεση.
- Το όνομα του ασύρματου δικτύου (SSID) θα πρέπει να είναι ένας συνδυασμός Αγγλικών γραμμάτων και αριθμών. (Μη χρησιμοποιείτε ειδικούς χαρακτήρες)
- Η διεπαφή χρήστη του smartphone σας μπορεί να διαφέρει αναλόγως με το λειτουργικό σύστημα του κινητού σας και τον κατασκευαστή.
- Εάν το πρωτόκολλο ασφαλείας του δρομολογητή είναι ρυθμισμένο στο **WEP**, μπορεί να μην καταφέρετε να συνδεθείτε στο δίκτυο. Αλλάξτε το πρωτόκολλο ασφαλείας (προτείνουμε το **WPA2**) και πραγματοποιήστε ξανά την εγγραφή του προϊόντος.

## Εγκατάσταση της εφαρμογής LG SmartThinQ

Αναζητήστε την εφαρμογή LG SmartThinQ από το Google Play Store & Apple App Store σε ένα smart phone. Ακολουθήστε οδηγίες για τη λήψη και την εγκατάσταση της εφαρμογής.

### Λειτουργία ασύρματου δικτύου

- Για συσκευές με το λογότυπο  ή 

Συνδεθείτε με τη συσκευή με τη βοήθεια ενός έξυπνου τηλεφώνου, χρησιμοποιώντας τις έξυπνες λειτουργίες.

### Κύκλος Στεγνώτηριου (Απομακρυσμένη Εκκίνηση, Αναβάθμιση Κύκλου)

Ρυθμίστε ή κατεβάστε κάποιον προτιμώμενο κύκλο και λειτουργήστε απομακρυσμένα.

### Smart Diagnosis™

Αυτή η λειτουργία παρέχει χρήσιμες πληροφορίες για τη διάγνωση και την επίλυση προβλημάτων της συσκευής.

### Πρώθηση ειδοποιήσεων

Μόλις ολοκληρώνεται ο κύκλος ή αν η συσκευή αντιμετωπίζει προβλήματα, μπορείτε να λαμβάνετε ειδοποιήσεις push στο smartphone.

### Παρακολούθηση ενέργειας

Η κατανάλωση ενέργειας επηρεάζεται από τον κύκλο και τις επιλογές, επομένως μπορεί να δείτε κάποιες διαφορές στην κατανάλωση ενέργειας από τον ένα κύκλο στον άλλο.

### Ρυθμίσεις

Ορίστε το όνομα του προϊόντος και διαγράψτε το προϊόν.

### ΣΗΜΕΙΩΣΗ

- Αν αλλάξετε ασύρματο ρούτερ, παροχέα υπηρεσιών Ίντερνετ ή κωδικό πρόσβασης, διαγράψτε την καταχωρημένη συσκευή από την εφαρμογή SmartThinQ της LG και καταχωρήστε την εκ νέου.

- Η εφαρμογή υπόκειται σε αλλαγές για λόγους βελτίωσης του προϊόντος χωρίς προειδοποίηση προς τους χρήστες.
- Οι λειτουργίες μπορεί να διαφέρουν ανάλογα το μοντέλο.

## Χρήση του κύκλου στεγνώματος

### Απομακρυσμένη Εκκίνηση

Χρησιμοποιήστε ένα smart phone για να ελέγχετε την συσκευή σας από μακριά. Μπορείτε επίσης να παρακολουθήσετε τη λειτουργία του κύκλου ούτως ώστε να γνωρίζετε πόσος χρόνος απομένει μέχρι να ολοκληρωθεί.

### Για να χρησιμοποιήσετε την Απομακρυσμένη Εκκίνηση:

- 1 Πιέστε το κουμπί **Τροφοδοσία**.
- 2 Τοποθετήστε τα ρούχα στον κάδο.
- 3 Πιέστε παρατεταμένα το κουμπί **Βομβητής** για 3 δευτερόλεπτα για να ενεργοποιηθεί η λειτουργία Απομακρυσμένη Έναρξη.
- 4 Ξεκινήστε έναν κύκλο από την εφαρμογή LG SmartThinQ στο smart phone σας.

### ΣΗΜΕΙΩΣΗ

- Αφού η λειτουργία απομακρυσμένης εκκίνησης είναι ενεργοποιημένη, μπορείτε να ξεκινήσετε έναν κύκλο από την εφαρμογή LG SmartThinQ για το κινητό. Εάν ο κύκλος δεν ξεκινήσει, το μηχάνημα θα περιμένει να ξεκινήσει ο κύκλος μέχρι να απενεργοποιηθεί εξ αποστάσεως από την εφαρμογή διαφορετικά η λειτουργία απομακρυσμένης εκκίνησης θα απενεργοποιηθεί.
- Εάν η πόρτα είναι ανοιχτή, απενεργοποιείται η Απομακρυσμένη Έναρξη.

### Για να Απενεργοποιήσετε την Απομακρυσμένη Έναρξη:

Όταν ενεργοποιηθεί η Απομακρυσμένη Έναρξη, πιέστε παρατεταμένα το κουμπί **Βομβητής** για 3 δευτερόλεπτα.

## Αναβάθμιση Κύκλου

Κατεβάστε νέους και εξειδικευμένους κύκλους που δεν περιλαμβάνονται στους βασικούς κύκλους στη συσκευή.

Συσκευές που έχουν καταγραφεί επιτυχώς μπορούν να κατεβάσουν μια ποικιλία εξειδικευμένων κύκλων ειδικά για τη συγκεκριμένη συσκευή.

Μπορεί να αποθηκευτεί μόνο ένας κύκλος κάθε φορά στη συσκευή.

Αφού ολοκληρωθεί το κατέβασμα του κύκλου στη συσκευή, το προϊόν διατηρεί τον κατεβασμένο κύκλο μέχρι να κατεβάσετε ένα νέο κύκλο.

## Προδιαγραφές ασύρματης μονάδας LAN

<b>Μοντέλο</b>	LCW-004
<b>Εύρος συχνότητας</b>	2412 έως 2472 MHz
<b>Ισχύς εξόδου (Μεγ.)</b>	IEEE 802.11b:17.82 dBm IEEE 802.11g:17.72 dBm IEEE 802.11n:16.61 dBm

Έκδοση λογισμικού ασύρματης λειτουργίας : V 1.0

Πληροφοριακά για το χρήστη, αυτή η συσκευή θα πρέπει να εγκατασταθεί να λειτουργήσει με μια ελάχιστη απόσταση 20 cm μεταξύ της συσκευής και του σώματος.

<b>Σε κατάσταση αναμονής /</b>	0,18 W
<b>Κατανάλωση ρεύματος αναμονής δικτύου /</b>	2,0 W
<b>το χρονικό διάστημα μετά την παρέλευση του οποίου η λειτουργία διαχείρισης ισχύος, ή παρεμφερής λειτουργία, μετάγει αυτόματως τον εξοπλισμό στη λειτουργία αναμονής και/ή εκτός λειτουργίας και/ή σε κατάσταση δικτυωμένης λειτουργίας αναμονής*</b>	20 λεπτά.

## Δήλωση συμμόρφωσης



Με το παρόν η LG Electronics δηλώνει ότι το στεγνωτήριο τύπου ραδιοεξοπλισμού συμμορφώνεται με την Οδηγία 2014/53/EU. Το πλήρες κείμενο της δήλωσης συμμόρφωσης EU διατίθεται στην ακόλουθη ηλεκτρονική διεύθυνση:

<http://www.lg.com/global/support/cedoc/cedoc#>

LG Electronics European Shared Service Centre B.V.

Krijgsman 1

1186 DM Amstelveen

Ολλανδία

## Πληροφορίες σημείωσης για το λογισμικό ανοικτού κώδικα

Για τη λήψη του πηγαίου κώδικα που διέπεται από τις άδειες χρήσης GPL, LGPL, MPL και άλλες άδειες χρήσης ανοικτού κώδικα, ο οποίος περιλαμβάνεται στο προϊόν, επισκεφτείτε τη διεύθυνση <http://opensource.lge.com>.

Εκτός από τον πηγαίο κώδικα, διατίθενται προς λήψη όλοι οι αναφερόμενοι όροι αδειών χρήσης, οι αποποιήσεις εγγυήσεων και οι σημειώσεις πνευματικών δικαιωμάτων.

Η LG Electronics θα σας παρέχει επίσης τον κώδικα ανοιχτής πηγής σε μορφή CD-ROM έναντι χρέωσης που θα καλύπτει τα έξοδα της διανομής (όπως το κόστος των πολυμέσων, της αποστολής και της διαχείρισης), κατόπιν αιτήματος μέσω email στη διεύθυνση [opensource@lge.com](mailto:opensource@lge.com). Η προσφορά ισχύει για περίοδο τριών ετών από την τελευταία μας αποστολή αυτού του προϊόντος. Η προσφορά ισχύει για όλους τους παραλήπτες αυτής της πληροφορίας.

## Smart Diagnosis™ Μέσω ενός Smart Phone

- Για συσκευές με το λογότυπο ή

Χρησιμοποιείτε αυτή τη λειτουργία, εάν χρειάζεστε ακριβή διάγνωση από ένα Κέντρο πληροφόρησης πελατών της LG Electronics, όταν η συσκευή παρουσιάζει δυσλειτουργία ή αστοχία.

Η Smart Diagnosis™ δεν μπορεί να ενεργοποιηθεί παρά μόνο εάν η συσκευή είναι συνδεδεμένη στο ρεύμα. Εάν η συσκευή δεν είναι σε θέση να ενεργοποιηθεί, τότε πρέπει να γίνει επίλυση προβλημάτων χωρίς να χρησιμοποιηθεί η Smart Diagnosis™.



## Χρήση του Smart Diagnosis™

### Smart Diagnosis™ Μέσω του Κέντρου Πληροφόρησης Πελατών

Χρησιμοποιείτε αυτή τη λειτουργία εάν χρειάζεστε ακριβή διάγνωση από ένα Κέντρο πληροφόρησης πελατών της LG Electronics, όταν η συσκευή παρουσιάζει δυσλειτουργία ή αστοχία. Χρησιμοποιήστε αυτή τη λειτουργία μόνο για να επικοινωνήσετε με τον εκπρόσωπο επισκευών, όχι κατά τη διάρκεια της κανονικής λειτουργίας.

- 1 Πιέστε το κουμπί **Τροφοδοσία** για να ανάψετε τη συσκευή. Μην πατήσετε άλλα κουμπιά και μην ενεργοποιήσετε τον επιλογέα προγραμμάτων.
- 2 Όταν σας δοθεί οδηγία από το τηλεφωνικό κέντρο, τοποθετήστε το μικρόφωνο του τηλεφώνου σας κοντά στο εικονίδιο Smart Diagnosis™.

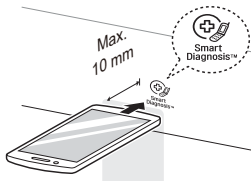

- 3 Πιέστε παρατεταμένα το κουμπί **Επιπλέον χρόνος** για τρία δευτερόλεπτα ενώ κρατάτε το μικρόφωνο του τηλεφώνου στο εικονίδιο και στο κουμπί **Τροφοδοσία**.
- 4 Κρατήστε το τηλέφωνο στη θέση αυτή μέχρι να ολοκληρωθεί η μετάδοση του τόνου. Εμφανίζεται ο υπολειπόμενος χρόνος για τη μεταφορά δεδομένων.
  - Για τα καλύτερα δυνατά αποτελέσματα, μην μετακινήσετε το τηλέφωνο ενώ μεταδίδονται οι τόνοι.
  - Εάν ο εκπρόσωπος του τηλεφωνικού κέντρου δεν είναι σε θέση να λάβει μία ακριβή καταγραφή των δεδομένων σας, μπορεί να σας ζητηθεί να προσπαθήσετε ξανά.

- 5 Αφού ολοκληρωθεί η αντίστροφη μέτρηση και σταματήσουν οι τόνοι, συνεχίστε τη συνομιλία σας με τον εκπρόσωπο του τηλεφωνικού κέντρου, ο οποίος τότε θα είναι σε θέση να σας βοηθήσει χρησιμοποιώντας τις πληροφορίες που έχουν μεταδοθεί για ανάλυση.

### ΣΗΜΕΙΩΣΗ

- Η λειτουργία Smart Diagnosis™ εξαρτάται από την κατά τόπους ποιότητα κλήσης.
- Η ποιότητα της επικοινωνίας θα είναι καλύτερη και θα μπορείτε να λάβετε καλύτερες υπηρεσίες, αν χρησιμοποιήσετε το σταθερό τηλέφωνο.
- Εάν η μεταφορά δεδομένων της Smart Diagnosis™ είναι κακή λόγω κακής ποιότητας κλήσης, μπορεί να μην λάβετε την καλύτερη εξυπηρέτηση Smart Diagnosis™.

## **!** ΠΡΟΕΙΔΟΠΟΙΗΣΗ

- Αφαιρέστε τον ρευματοδότη όταν καθαρίζετε τη συσκευή. Η μη αφαίρεση του ρευματοδότη μπορεί να καταλήξει σε ηλεκτροπληξία.

## Καθαρισμός του φίλτρου χνουδιών

Καθαρίστε το φίλτρο χνουδιών πριν από κάθε κύκλο στεγνώματος.

Με τον καθαρισμό του φίλτρου χνουδιών θα μειωθεί ο χρόνος στεγνώματος και η κατανάλωση ενέργειας.

- 1 Ανοίξτε την πόρτα.
- 2 Βγάλτε το πρώτο φίλτρο χνουδιών.

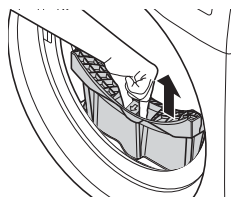

- 3 Βγάλτε το δεύτερο φίλτρο χνουδιών.

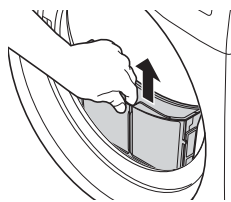

- 4 Ανοίξτε και τα δύο φίλτρα χνουδιών και βγάλτε όλα τα χνούδια.
  - Ανοίξτε το πρώτο φίλτρο χνουδιών.

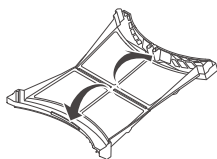

- Ανοίξτε το δεύτερο φίλτρο χνουδιών.

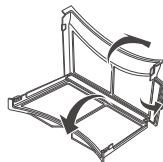

- 5 Ξεπλύνετε τα χνούδια κάτω από ζεστό τρεχούμενο νερό.

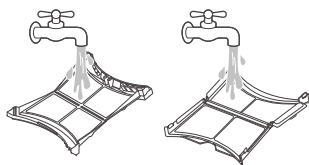

- 6 Στεγνώστε εντελώς τα φίλτρα χνουδιών, κλείστε τα και εισάγετε ξανά και τα δύο φίλτρα χνουδιών.



## ΣΗΜΕΙΩΣΗ

- Αφαιρέστε την υγρασία από το πλέγμα. Διαφορετικά το φίλτρο χνουδιών μπορεί να είναι φρακαρισμένο λόγω ταινίας νερού και η συσκευή μπορεί να μην λειτουργεί.
- Εάν το φίλτρο χνουδιών δεν βρίσκεται στη συσκευή, δεν είναι δυνατόν να λειτουργήσει η συσκευή.

## Εκκένωση του Περιέκτη νερού

Το συμπυκνωμένο νερό συλλέγεται στον περιέκτη νερού.

Αδειάζετε τον περιέκτη νερού μετά από κάθε χρήση. Εάν δεν το κάνετε, θα επηρεαστεί η απόδοση στεγνώματος.

Εάν ο περιέκτης νερού είναι γεμάτος, φωτίζεται το εικονίδιο  και ηχεί ο βομβητής ενώ η συσκευή βρίσκεται σε λειτουργία. Εάν συμβεί αυτό, ο περιέκτης νερού πρέπει να αδειάσει εντός της επόμενης ώρας.

- 1 Τραβήξτε προς τα έξω τον περιέκτη νερού.

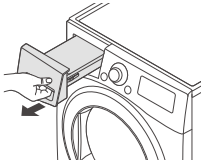

- 2 Αδειάστε τον περιέκτη νερού στον νεροχύτη.

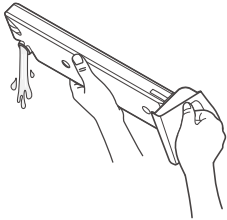

- 3 Σπρώξτε το ξανά στη συσκευή.

- 4 Πιέστε το κουμπί Έναρξη/Παύση.

## Καθαρισμός της Σχάρας εισόδου Δροσερού Αέρα

Σκουπίζετε τη σχάρα εισόδου δροσερού αέρα 3 - 4 φορές τον χρόνο για να βεβαιωθείτε ότι δεν συσσωρεύονται χνούδια ή βρωμιά που μπορεί να προκαλέσουν ακατάλληλη ροή αέρα.

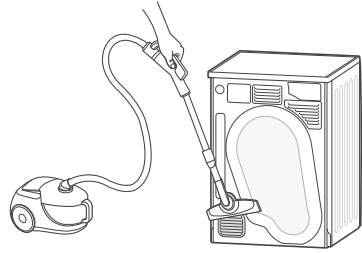

### ΣΗΜΕΙΩΣΗ

- Ο θερμός αέρας εξάγεται μέσω της σχάρας αερισμού.
- Πρέπει να παρέχεται επαρκής εξαερισμός προς αποφυγή της εκ νέου εισροής των αερίων στο δωμάτιο από μονάδες που χρησιμοποιούν άλλα καύσιμα, όπως συσκευές ανοικτής εστίας.

## Σκούπισμα του Αισθητήρα υγρασίας

Αυτή η συσκευή ανιχνεύει το επίπεδο υγρασίας των ρούχων κατά τη διάρκεια της λειτουργίας, γεγονός που σημαίνει ότι πρέπει να καθαρίζεται τακτικά ώστε να αφαιρείται τυχόν συσσώρευση αλάτων στην επιφάνεια του αισθητήρα.

Σκουπίστε τους αισθητήρες στο εσωτερικό του κάδου.

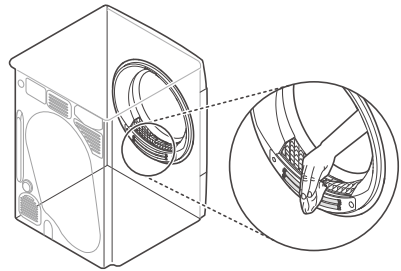

### ⚠ ΠΡΟΣΟΧΗ

- Μην σκουπίζετε τον αισθητήρα υγρασίας με αποξεστικά υλικά. Καθαρίζετε πάντα τον αισθητήρα με ένα σκληρό σφουγγάρι.

Η συσκευή είναι εξοπλισμένη με ένα αυτόματο σύστημα παρακολούθησης σφαλμάτων για τον εντοπισμό και τη διάγνωση προβλημάτων σε πρώιμο στάδιο. Εάν η συσκευή δεν λειτουργεί σωστά ή δεν λειτουργεί καθόλου, ελέγξτε τα παρακάτω πριν ζητήσετε σέρβις:

## Διάγνωση προβλημάτων

Συμπτώματα	Αιτία	Λύση
Η συσκευή δεν θα ανάψει.	Ο ρευματοδότης του καλωδίου ρεύματος δεν είναι σωστά τοποθετημένος.	<ul style="list-style-type: none"> <li>Βεβαιωθείτε ότι ο ρευματοδότης έχει συνδεθεί με ασφάλεια σε μία γειωμένη πρίζα που αντιστοιχεί στην πλακέτα βαθμονόμησης της συσκευής.</li> </ul>
	Η ασφάλεια της κατοικίας έχει καεί, ο διακόπτης κυκλώματος έχει ανασταλεί ή υπάρχει διαρροή ρεύματος.	<ul style="list-style-type: none"> <li>Επαναφέρετε τον διακόπτη κυκλώματος ή αντικαταστήστε την ασφάλεια. Μην βάλετε μεγαλύτερη ασφάλεια. Εάν το πρόβλημα είναι υπερφόρτωση του κυκλώματος, ζητήστε από έναν εξουσιοδοτημένο τεχνικό να το διορθώσει.</li> </ul>
Η συσκευή δεν ανάβει.	Η ασφάλεια της κατοικίας έχει καεί, ο διακόπτης κυκλώματος έχει ανασταλεί ή υπάρχει διαρροή ρεύματος.	<ul style="list-style-type: none"> <li>Επαναφέρετε τον διακόπτη κυκλώματος ή αντικαταστήστε την ασφάλεια. Μην βάλετε μεγαλύτερη ασφάλεια. Εάν το πρόβλημα είναι υπερφόρτωση του κυκλώματος, ζητήστε από έναν εξουσιοδοτημένο τεχνικό να το διορθώσει.</li> </ul>
Παίρνει πολύ χρόνο μέχρι να στεγνώσουν τα ρούχα.	Το φορτίο δεν έχει ταξινομηθεί σωστά.	<ul style="list-style-type: none"> <li>Διαχωρίστε τα βαριά αντικείμενα από τα ελαφριά αντικείμενα. Τα μεγαλύτερα και πιο βαριά αντικείμενα χρειάζονται περισσότερο χρόνο μέχρι να στεγνώσουν. Τα ελαφριά αντικείμενα σε ένα φορτίο με βαριά αντικείμενα μπορεί να μπερδέουν τον αισθητήρα γιατί τα ελαφριά αντικείμενα στεγνώνουν πιο γρήγορα.</li> </ul>
	Μεγάλα φορτία με βαριά υφάσματα.	<ul style="list-style-type: none"> <li>Τα βαριά υφάσματα χρειάζονται περισσότερο χρόνο μέχρι να στεγνώσουν γιατί έχουν την τάση να συγκρατούν περισσότερο υγρασία. Για να μειωθούν και να διατηρηθούν πιο συνεπείς χρόνοι στεγνώματος για μεγάλα και βαριά υφάσματα, διαχωρίζετε αυτά τα αντικείμενα σε μικρότερα φορτία σταθερού μεγέθους.</li> </ul>
	Τα χειριστήρια συσκευής δεν έχουν ρυθμιστεί σωστά.	<ul style="list-style-type: none"> <li>Χρησιμοποιήστε τις κατάλληλες ρυθμίσεις ελέγχου για τον τύπο φορτίου που στεγνώνετε. Για ορισμένα φορτία μπορεί να χρειάζεται προσαρμογή της ρύθμισης του επιπέδου στεγνώματος για κατάλληλο στέγνωμα.</li> </ul>
	Το φίλτρο χνουδιών χρειάζεται καθάρισμα.	<ul style="list-style-type: none"> <li>Αφαιρείτε τα χνούδια από το φίλτρο χνουδιών πριν από κάθε κύκλο. Έχοντας αφαιρέσει τα χνούδια, κρατήστε το φίλτρο χνουδιών στο φως για να δείτε εάν είναι βρώμικο ή φραγμένο. Με κάποια φορτία που παράγουν μεγάλες ποσότητες χνουδιών, όπως πετσέτες μπάνιου, μπορεί να χρειαστεί να τεθεί σε παύση ο κύκλος και να καθαριστεί το φίλτρο κατά τη διάρκεια του κύκλου.</li> </ul>

Συμπτώματα	Αιτία	Λύση
Παίρνει πολύ χρόνο μέχρι να στεγνώσουν τα ρούχα.	Η ασφάλεια της κατοικίας έχει καεί, ο διακόπτης κυκλώματος έχει ανασταλεί ή υπάρχει διαρροή ρεύματος.	<ul style="list-style-type: none"> <li>Επαναφέρετε τον διακόπτη κυκλώματος ή αντικαταστήστε την ασφάλεια. Μην βάλετε μεγαλύτερη ασφάλεια. Εάν το πρόβλημα είναι υπερφόρτωση του κυκλώματος, ζητήστε από έναν εξουσιοδοτημένο τεχνικό να το διορθώσει.</li> </ul>
	Υπάρχει υπερφόρτωση της συσκευής.	<ul style="list-style-type: none"> <li>Χωρίστε υπερβολικά μεγάλα φορτία σε μικρότερα φορτία για καλύτερη απόδοση και αποτελεσματικότητα στεγνώματος.</li> </ul>
	Υπάρχει υποφόρτωση της συσκευής.	<ul style="list-style-type: none"> <li>Εάν στεγνώνετε ένα πολύ μικρό φορτίο, προσθέστε μερικά επιπλέον αντικείμενα για να διασφαλιστεί η κατάλληλη δράση στεγνώματος. Εάν το φορτίο είναι πολύ μικρό και χρησιμοποιείτε προγράμματα Sensor Dry, ο ηλεκτρονικός έλεγχος δεν μπορεί να ανιχνεύσει σωστά τη στεγνότητα του φορτίου και μπορεί να τερματιστεί υπερβολικά σύντομα. Χρησιμοποιήστε τα προγράμματα για Στέγνωμα με Χρονοδιακόπτη ή προσθέστε μερικά ακόμα υγρά ρούχα στο φορτίο.</li> </ul>
Οι χρόνοι στεγνώματος δεν είναι συνεπείς.	Οι ρυθμίσεις θερμότητας, το μέγεθος φορτίου ή υγρασία των ρούχων δεν είναι συνεπείς.	<ul style="list-style-type: none"> <li>Ο χρόνος στεγνώματος για ένα φορτίο θα διαφέρει ανάλογα με τον τύπο θερμότητας που χρησιμοποιείται (ηλεκτρικό), το μέγεθος του φορτίου, τον τύπο υφασμάτων, τη νωπότητα των ρούχων και το φίλτρο χνουδιών. Ακόμα κι ένα μη ισορροπημένο φορτίο στη συσκευή μπορεί να προκαλέσει κακό στύψιμο, οδηγώντας πιο υγρά ρούχα που θα χρειαστούν περισσότερο χρόνο για να στεγνώσουν.</li> </ul>
Λιπαροί ή λερωμένοι λεκέδες μένουν στα ρούχα.	Το μαλακτικό χρησιμοποιείται λανθασμένα.	<ul style="list-style-type: none"> <li>Όταν πλένετε ρούχα που πρόκειται να στεγνώσουν στη συσκευή, χρησιμοποιήστε τη σωστή ποσότητα μαλακτικού όπως συνιστάται από τον κατασκευαστή του μαλακτικού.</li> </ul>
	Καθαρά και λερωμένα ρούχα στεγνώνουν μαζί.	<ul style="list-style-type: none"> <li>Χρησιμοποιήστε τη συσκευή για να στεγνώσετε μόνον καθαρά αντικείμενα. Η βρωμιά από βρώμικα ρούχα μπορεί να μεταφερθεί στα καθαρά ρούχα στα ίδια ή σε επόμενα φορτία.</li> </ul>
	Τα ρούχα δεν καθάρισαν σωστά ούτε ξεπλύθηκαν πριν τοποθετηθούν στη συσκευή.	<ul style="list-style-type: none"> <li>Οι λεκέδες σε στεγνά ρούχα θα μπορούσαν να είναι λεκέδες που δεν αφαιρέθηκαν κατά τη διάρκεια της διαδικασίας πλύσης. Βεβαιωθείτε ότι τα ρούχα έχουν καθαρίσει ή ξεπλυθεί εντελώς σύμφωνα με τις οδηγίες του πλυντηρίου και του απορρυπαντικού σας. Για ορισμένους δύσκολους λεκέδες μπορεί να χρειάζεται προηγούμενη επεξεργασία πριν από το πλύσιμο.</li> </ul>
Τα ρούχα είναι ζαρωμένα.	Τα ρούχα στέγνωσαν για πολύ χρόνο (στέγνωσαν υπερβολικά).	<ul style="list-style-type: none"> <li>Το υπερβολικό στέγνωμα ενός φορτίου μπορεί να οδηγήσει σε ζαρωμένα ρούχα. Δοκιμάστε μικρότερο χρόνο στεγνώματος.</li> </ul>
	Τα ρούχα έμειναν στη συσκευή για πάρα πολύ χρόνο αφού τελείωσε ο κύκλος.	<ul style="list-style-type: none"> <li>Χρησιμοποιήστε την επιλογή Λιγότερες Ζάρες.</li> </ul>

Συμπτώματα	Αιτία	Λύση
Τα ρούχα μπήκαν.	Δεν τηρήθηκαν οι οδηγίες φροντίδας ρούχων.	<ul style="list-style-type: none"> <li>Για να αποφευχθεί το συρρίκνωμα των ρούχων σας, πάντα να συμβουλευέστε και να τηρείτε τις οδηγίες φροντίδας υφασμάτων. Ορισμένα υφάσματα συρρικνώνουν από τη φύση τους, όταν πλυθούν. Άλλα υφάσματα μπορεί να πλυθούν αλλά θα συρρικνωθούν όταν στεγνώσουν στη συσκευή. Χρησιμοποιήστε μία ρύθμιση χαμηλής ή καθόλου θερμότητας.</li> </ul>
Τα χνούδια μένουν στα ρούχα.	Το φίλτρο χνουδιών δεν καθαρίστηκε σωστά.	<ul style="list-style-type: none"> <li>Αφαιρείτε τα χνούδια από το φίλτρο χνουδιών πριν από κάθε κύκλο. Έχοντας αφαιρέσει τα χνούδια, κρατήστε το φίλτρο χνουδιών στο φως για να δείτε εάν είναι βρώμικο ή φραγμένο. Εάν φαίνεται βρώμικο, ακολουθήστε τις οδηγίες καθαρισμού. Με κάποια φορτία που παράγουν μεγάλες ποσότητες χνουδιών, μπορεί να χρειαστεί να καθαρίσετε το φίλτρο χνουδιών κατά τη διάρκεια του κύκλου.</li> </ul>
	Τα ρούχα δεν έχουν ταξινομηθεί σωστά.	<ul style="list-style-type: none"> <li>Ορισμένα υφάσματα παράγουν χνούδια (δηλ. μία χνουδωτή λευκή βαμβακερή πετσέτα) και θα πρέπει να στεγνώνουν χωριστά από τα ρούχα που είναι παγίδες για τα χνούδια (δηλ. ένα μαύρο λινό παντελόνι).</li> </ul>
	Υπάρχει υπερφόρτωση της συσκευής.	<ul style="list-style-type: none"> <li>Χωρίστε υπερβολικά μεγάλα φορτία σε μικρότερα φορτία στεγνώματος.</li> </ul>
	Χαρτομάντιλα, χαρτί, κ.λπ. έμειναν στις τσέπες.	<ul style="list-style-type: none"> <li>Ελέγξτε καλά τις τσέπες πριν στεγνώσετε τα ρούχα.</li> </ul>
Υπερβολικό στατικό φορτίο στα ρούχα μετά το στέγνωμα.	Τα ρούχα στέγνωσαν για πολύ χρόνο (στέγνωσαν υπερβολικά).	<ul style="list-style-type: none"> <li>Το υπερβολικό στέγνωμα των ρούχων μπορεί να προκαλέσει συσσώρευση στατικού ηλεκτρισμού. Προσαρμόστε τις ρυθμίσεις και χρησιμοποιήστε μικρότερο χρόνο στεγνώματος ή χρησιμοποιήστε τα προγράμματα Sensor Dry.</li> </ul>
	Στέγνωμα με συνθετικά, υφάσματα που δεν σιδερώνονται ή μείγμα συνθετικών.	<ul style="list-style-type: none"> <li>Αυτά τα υφάσματα έχουν από τη φύση τους μεγαλύτερη τάση σε στατικές συσσωρεύσεις. Δοκιμάστε μαλακτικό ή χρησιμοποιήστε ρυθμίσεις λιγότερου χρόνου στο Στέγνωμα με Χρονοδιακόπτη.</li> </ul>
Διαρροές νερού.	Ο εύκαμπτος σωλήνας του περιέκτη νερού ή ο εύκαμπτος σωλήνας αποστράγγισης δεν έχει συνδεθεί σωστά.	<ul style="list-style-type: none"> <li>Συνδέστε τον εύκαμπτο σωλήνα του περιέκτη νερού ή τον εύκαμπτο σωλήνα αποστράγγισης σωστά.</li> </ul>
	Η πόρτα είναι κλειστή ενώ πιάστηκαν ρούχα ή ξένες ουσίες στην πόρτα.	<ul style="list-style-type: none"> <li>Δείτε εάν στην πόρτα έχουν πιαστεί ρούχα ή ξένες ουσίες πριν χρησιμοποιήσετε τη συσκευή. Εάν υπάρχουν συνεχείς διαρροές νερού, επικοινωνήστε με το Κέντρο Εξυπηρέτησης Πελατών της LG Electronics.</li> </ul>

Συμπτώματα	Αιτία	Λύση
Τα ρούχα έχουν υγρές κηλίδες μετά από ένα πρόγραμμα Sensor Dry.	Πολύ μεγάλο φορτίο ή πολύ μικρό φορτίο. Ένα μόνο μεγάλο αντικείμενο όπως μία κουβέρτα ή ένα πάπλωμα.	<ul style="list-style-type: none"> <li>Εάν τα αντικείμενα είναι πολύ στριμωγμένα ή πολύ αραιά, ο αισθητήρας μπορεί να αντιμετωπίσει πρόβλημα στο να διαβάσει το επίπεδο στεγνώματος του φορτίου. Χρησιμοποιήστε ένα πρόγραμμα Στέγνωμα με Χρονοδιακόπτη για πολύ μικρά φορτία.</li> <li>Μερικές φορές μεγάλα, ογκώδη αντικείμενα, όπως κουβέρτες ή παπλώματα μπορεί να τυλιχθούν δημιουργώντας μια σφιχτή μπάλα υφάσματος. Τα εξωτερικά στρώματα θα στεγνώσουν και θα διαβαστούν από τους αισθητήρες, ενώ ο εσωτερικός πυρήνας θα παραμείνει υγρός. Όταν στεγνώνετε ένα μόνο ογκώδες αντικείμενο, μπορεί να βοηθήσει εάν θέσετε τον κύκλο σε παύση μία ή δύο φορές και τακτοποιήσετε ξανά το αντικείμενο για να ξετυλίξετε και να εμφανίσετε τυχόν υγρές περιοχές.</li> <li>Για να στεγνώσετε μερικά αντικείμενα που παραμένουν υγρά από ένα πολύ μεγάλο φορτίο ή μερικές υγρές κηλίδες σε ένα μεγάλο αντικείμενο αφού ολοκληρωθεί το πρόγραμμα Sensor Dry, αδειάστε την παγίδα χνουδιών και κατόπιν ορίστε ένα πρόγραμμα Στεγνώματος με Χρονοδιακόπτη για να ολοκληρωθεί το στέγνωμα των αντικειμένων.</li> </ul>
Η οικιακή σας συσκευή και το κινητό δεν είναι συνδεδεμένα με το ασύρματο δίκτυο.	Ο κωδικός για το ασύρματο δίκτυο στο οποίο προσπαθείτε να συνδεθείτε δεν είναι σωστός.	<ul style="list-style-type: none"> <li>Βρείτε το ασύρματο δίκτυο στο οποίο είναι συνδεδεμένο το κινητό σας και αφαιρέστε το. Κατόπιν καταχωρήστε τη συσκευή στο LG SmartThinQ.</li> </ul>
	Η χρήση δεδομένων για το κινητό σας είναι ενεργοποιημένη.	<ul style="list-style-type: none"> <li>Απενεργοποιήστε τη χρήση <b>δεδομένων του κινητού</b> σας και καταχωρήστε τη συσκευή χρησιμοποιώντας το ασύρματο δίκτυο.</li> </ul>
	Το όνομα του ασύρματου δικτύου (SSID) δεν έχει οριστεί σωστά.	<ul style="list-style-type: none"> <li>Το όνομα του ασύρματου δικτύου (SSID) θα πρέπει να είναι ένας συνδυασμός Αγγλικών γραμμάτων και αριθμών. (Μη χρησιμοποιείτε ειδικούς χαρακτήρες)</li> </ul>
	Η συχνότητα του δρομολογητή δεν είναι 2,4 GHz.	<ul style="list-style-type: none"> <li>Υποστηρίζεται μόνο η συχνότητα 2,4 GHz. Ρυθμίστε το δρομολογητή στα 2,4 GHz και συνδέστε τη συσκευή στον ασύρματο δρομολογητή. Για να ελέγξετε τη συχνότητα του δρομολογητή, ελέγξτε με τον πάροχο του διαδικτύου σας ή τον κατασκευαστή του δρομολογητή.</li> </ul>
	Η απόσταση μεταξύ της συσκευής και του δρομολογητή είναι πολύ μεγάλη.	<ul style="list-style-type: none"> <li>Εάν η απόσταση μεταξύ της συσκευής και του δρομολογητή είναι πολύ μεγάλη, το σήμα μπορεί να είναι ασθενές και η σύνδεση να μην πραγματοποιηθεί με τη σωστή ρύθμιση. Μετακινήστε τη θέση του δρομολογητή ώστε να είναι πιο κοντά στη συσκευή.</li> </ul>

## Κωδικοί σφάλματος

Συμπτώματα	Αιτία	Λύση
dE	Η πόρτα άνοιξε ενώ λειτουργούσε η συσκευή ή η συσκευή λειτουργεί χωρίς να έχει κλείσει σωστά η πόρτα.	<ul style="list-style-type: none"> <li>• Κλείστε τελείως την πόρτα.</li> <li>• Εάν δεν χαθεί η ένδειξη dE, ζητήστε σέρβις.</li> </ul>
dE4	Η ανίχνευση του διακόπτη πόρτας δεν λειτουργεί σωστά.	<ul style="list-style-type: none"> <li>• Βγάλτε το βύσμα τροφοδοσίας και ζητήστε σέρβις.</li> </ul>
tE1	Υπάρχει δυσλειτουργία στον Αισθητήρα θερμοκρασίας.	<ul style="list-style-type: none"> <li>• Βγάλτε το βύσμα τροφοδοσίας και ζητήστε σέρβις.</li> </ul>
tE2		
tE4		
F1	Η θερμοκρασία στο εσωτερικό του κάδου αυξήθηκε ξαφνικά.	<ul style="list-style-type: none"> <li>• Βγάλτε το βύσμα τροφοδοσίας και ζητήστε σέρβις.</li> </ul>
LE1	Ο κινητήρας σταμάτησε ξαφνικά.	<ul style="list-style-type: none"> <li>• Δείτε εάν η ποσότητα των ρούχων υπερβαίνει το μέγιστο φορτίο.</li> <li>• Βγάλτε το βύσμα τροφοδοσίας και ζητήστε σέρβις.</li> </ul>
LE2	Ο συμπιεστής σταμάτησε ξαφνικά.	<ul style="list-style-type: none"> <li>• Βγάλτε το βύσμα τροφοδοσίας και ζητήστε σέρβις.</li> </ul>
AE		
OE	Ο κινητήρας άντλησης υγρασίας δυσλειτουργεί.	<ul style="list-style-type: none"> <li>• Βγάλτε το βύσμα τροφοδοσίας και ζητήστε σέρβις.</li> </ul>
	Η περιβάλλουσα θερμοκρασία για εγκατάσταση είναι κάτω από το μηδέν.	<ul style="list-style-type: none"> <li>• Η συνιστώμενη περιβάλλουσα θερμοκρασία για εγκατάσταση είναι 5 - 35 °C.</li> </ul>



## ΑΥΤΗ Η ΠΕΡΙΟΡΙΣΜΕΝΗ ΕΓΓΥΗΣΗ ΔΕΝ ΚΑΛΥΠΤΕΙ:

- Επίσκεψη σέρβις για παράδοση, παραλαβή ή εγκατάσταση ή επισκευή του προϊόντος, οδηγίες στον πελάτη για τη λειτουργία του προϊόντος, επισκευή ή αντικατάσταση ασφαλειών ή διόρθωση της καλωδίωσης ή της υδραυλικής εγκατάστασης ή διόρθωση μη εξουσιοδοτημένων επισκευών/εγκαταστάσεων.
- Αδυναμία του προϊόντος να λειτουργήσει κατά τη διάρκεια διακοπών ρεύματος ή ανεπαρκούς ηλεκτρικής λειτουργίας.
- Βλάβη που προκαλείται από σωλήνες νερού που παρουσιάζουν διαρροή ή είναι σπασμένοι, από παγωμένους σωλήνες νερού, περιορισμένες γραμμές αποχέυσης, ανεπαρκή ή διακοπτόμενη παροχή νερού ή ακατάλληλη παροχή αέρα.
- Βλάβη που προκύπτει από τη λειτουργία του Προϊόντος σε μία διαβρωτική ατμόσφαιρα ή αντίθετα προς τις οδηγίες που περιγράφονται στο εγχειρίδιο οδηγιών του Προϊόντος.
- Βλάβη στο Προϊόν που προκαλείται από ατυχήματα, τρωκτικά και παράσιτα, κεραυνό, άνεμο, πυρκαγιά, πλημμύρες ή ενέργειες ανωτέρας βίας.
- Βλάβη ή αστοχία που προκαλείται από μη εξουσιοδοτημένη τροποποίηση ή αλλοίωση ή εάν χρησιμοποιείται για σκοπό διαφορετικό από αυτόν για τον οποίο προορίζεται ή από διαρροή νερού στο σημείο όπου έχει εγκατασταθεί το προϊόν.
- Βλάβη ή αστοχία που προκαλείται από λανθασμένη ηλεκτρική παροχή, τάση ή κωδικούς άντλησης, εμπορικής ή βιομηχανικής χρήσης, στοιχείων ή αναλώσιμων προϊόντων καθαρισμού που δεν φέρουν την έγκριση της LG.
- Βλάβη που προκαλείται από τη μεταφορά και τον χειρισμό, μεταξύ άλλων γρατσουνιές, οδοντώσεις, τριψίματα ή/και άλλη βλάβη στο φινιρίσμα του προϊόντος σας, εκτός κι αν αυτή η βλάβη είναι αποτέλεσμα ελαττωμάτων στο υλικό ή τα εργατικά.
- Κατεστραμμένα αντικείμενα ή στοιχεία που λείπουν σε οποιοδήποτε προϊόν βιτρίνας, σε ανοιχτή συσκευασία, εκπτωτικό προϊόν ή χρησιμοποιημένο προϊόν.
- Τα προϊόντα με πρωτότυπος σειριακούς αριθμούς που λείπουν, έχουν αλλοιωθεί ή δεν μπορούν να προσδιοριστούν εύκολα. Για την επικύρωση της εγγύησης απαιτούνται το μοντέλο και ο σειριακός αριθμός μαζί με την αρχική απόδειξη πώλησης.
- Αυξήσεις στο κόστος των λογαριασμών και επιπλέον έξοδα παροχών.
- Επισκευές όταν το Προϊόν σας χρησιμοποιείται κατά τρόπο διαφορετικό από το κανονικό και την συνήθη οικιακή χρήση ή αντίθετα με τις οδηγίες που περιγράφονται στο εγχειρίδιο χρήστη του προϊόντος.
- Κόστος που σχετίζεται με την αφαίρεση του προϊόντος από το σπίτι σας για επισκευές.
- Η αφαίρεση και η εκ νέου εγκατάσταση του προϊόντος εάν είναι εγκατεστημένο σε κάποιο μη προσβάσιμο χώρο ή εάν δεν έχει εγκατασταθεί σύμφωνα με τις δημοσιευμένες οδηγίες εγκατάστασης, συμπεριλαμβανομένων των εγχειριδίων χρήσης και εγκατάστασης της LG.
- Βλάβη που προκύπτει από κακή χρήση, λανθασμένη χρήση, ακατάλληλη εγκατάσταση, επισκευή ή συντήρηση. Στην ακατάλληλη επισκευή περιλαμβάνεται η χρήση εξαρτημάτων που δεν είναι εγκεκριμένα ούτε προσδιορίζονται από την LG.
- Θόρυβος ή δονήσεις που θεωρούνται κανονικά, για παράδειγμα, ήχος αποστράγγισης νερού, ήχος στραγγίσματος ή προειδοποιητικά ηχητικά σήματα.

<p>Το φίλτρο είναι φραγμένο. - Δεν θερμαίνει, μεγάλος χρόνος στεγνώματος</p>		<p>Καθαρίστε το φίλτρο χνουδιών.</p>
<p>Λανθασμένα συνδεδεμένο καλώδιο ή ζήτημα με την ηλεκτρική πρίζα. - Δεν υπάρχει τροφοδοσία - Δεν θερμαίνει</p>		<p>Επανασυνδέστε το καλώδιο τροφοδοσίας, αντικαταστήστε την ασφάλεια του σπικιού ή επαναφέρετε τον διακόπτη. Εάν το ζήτημα είναι η πρίζα, μπορεί να χρειαστεί ηλεκτρολόγος.</p>

Δελτίο προϊόντος_Αρ. Κανονισμού (ΕΕ) 392/2012 Επιτροπής		
Όνομα ή εμπορικό σήμα προμηθευτή	LG Electronics	
Αναγνωριστικό μοντέλου του προμηθευτή	RC80U2*V*Q	RC90U2AV*Q
Ονομαστική χωρητικότητα σε kg βαμβακερών ρούχων για το τυπικό πρόγραμμα για βαμβακερά σε πλήρες φορτίο	8 kg	9 kg
Τύπος στεγνωτηρίου	Οικιακό στεγνωτήριο συμπύκνωσης με περιστροφή τυμπάνου (κάδου)	
Κατηγορία Ενεργειακής απόδοσης	A+++	
Κατανάλωση ενέργειας «X» kWh ανά έτος, βάσει 160 κύκλων στεγνώματος στο τυπικό πρόγραμμα για βαμβακερά με πλήρες και μερικό φορτίο και κατανάλωση σε καταστάσεις λειτουργίας χαμηλής ισχύος. Η πραγματική κατανάλωση ενέργειας ανά κύκλο εξαρτάται από τον τρόπο χρήσης της συσκευής.	176 kWh/έτος	194 kWh/έτος
Αυτόματο στεγνωτήριο με περιστροφή τυμπάνου (κάδου)	Ναι	
Απενεμήθη "EU Ecolabel" σύμφωνα με τον Αρ. Κανονισμού (ΕΚ) 66/2010	Όχι	
Κατανάλωση ενέργειας του κανονικού προγράμματος βαμβακερών με πλήρες φορτίο ( $E_{dry}$ )	1,47 kWh	1,66 kWh
Κατανάλωση ενέργειας του κανονικού προγράμματος βαμβακερών με μισό φορτίο ( $E_{dry1/2}$ )	0,80 kWh	0,86 kWh
Κατανάλωση ενέργειας σε ανενεργή λειτουργία του κανονικού προγράμματος βαμβακερών με πλήρες φορτίο ( $P_o$ )	0,18 W	
Κατανάλωση ενέργειας σε λειτουργία παραμονής ενεργό του κανονικού προγράμματος βαμβακερών με πλήρες φορτίο ( $P_i$ )	0,18 W	
Διάρκεια της λειτουργίας παραμονή ενεργό ( $T_i$ )	10 λεπτά	
Το «Βαμβακερά □ + (Ταχύτητα) + (Ενέργεια)» χρησιμοποιούμενο με πλήρες και μερικό φορτίο είναι το κανονικό πρόγραμμα στεγνώματος στο οποίο αναφέρονται οι πληροφορίες στην πινακίδα και στον φάκελο, ότι το πρόγραμμα αυτό είναι κατάλληλο για το στέγνωμα κανονικά υγρών βαμβακερών ρούχων και ότι είναι το πλέον αποτελεσματικό πρόγραμμα για βαμβακερά από άποψη κατανάλωσης ενέργειας.		
Η σταθμισμένη διάρκεια προγράμματος ( $T_p$ ) του «κανονικού προγράμματος για βαμβακερά με πλήρες και μερικό φορτίο»	150 λεπτά	169 λεπτά
Ο χρόνος προγράμματος του 'τυπικού προγράμματος για βαμβακερά με πλήρες φορτίο' ( $T_{dry}$ )	196 λεπτά	230 λεπτά
Η διάρκεια προγράμματος του «κανονικού προγράμματος για βαμβακερά με μερικό φορτίο» ( $T_{dry1/2}$ )	115 λεπτά	124 λεπτά
Τάξη απόδοσης συμπύκνωσης «X» σε κλίμακα από το G (ελάχιστη απόδοση) έως το A (μέγιστη απόδοση)	A	
Μέση απόδοση συμπύκνωσης $C_{dry}$ του κανονικού προγράμματος για βαμβακερά με πλήρες φορτίο	91 %	
Μέση αποτελεσματικότητα συμπυκνωμάτων $C_{dry1/2}$ του τυπικού προγράμματος για βαμβακερά με μερικό φορτίο	91 %	
Η σταθμισμένη αποτελεσματικότητα συμπυκνωμάτων ( $C_p$ ) για το 'τυπικό πρόγραμμα για βαμβακερά με πλήρες και μερικό φορτίο'	91 %	
Το επίπεδο ισχύος ήχου	64 dB(A)	
Ανεξάρτητο όρθιο		

## Σημειώσεις

## Σημειώσεις

## Σημειώσεις

## Σημειώσεις

## OWNER'S MANUAL

# DRYER



**Before beginning installation, read these instructions carefully. This will simplify installation and ensure that the product is installed correctly and safely. Leave these instructions near the product after installation for future reference.**

RC80U2\*V\*Q

RC90U2AV\*Q

# TABLE OF CONTENTS

This manual may contain images or content different from the model you purchased. This manual is subject to revision by the manufacturer.

<b>SAFETY INSTRUCTIONS .....</b>	<b>3</b>
IMPORTANT SAFETY INSTRUCTIONS .....	3
Disposal of Your Old Appliance .....	8
<b>INSTALLATION .....</b>	<b>9</b>
Specifications .....	9
Accessories (Optional) .....	9
Installation Place Requirements .....	10
Stacking Installation Instructions (Optional) .....	11
Reversing the door .....	13
<b>OPERATION .....</b>	<b>15</b>
Using the Appliance .....	15
Sorting Laundry .....	16
Control Panel .....	17
Programme Table .....	18
Option Programme .....	20
Στέγνωμα στο Ράφι (Optional) .....	21
<b>SMART FUNCTIONS .....</b>	<b>22</b>
Using LG SmartThinQ Application .....	22
Using Smart Diagnosis™ .....	25
<b>MAINTENANCE .....</b>	<b>26</b>
Cleaning the Lint Filter .....	26
Emptying the Water Container .....	27
Cleaning the Cool Air Inlet Grill .....	27
Wiping the Moisture Sensor .....	27
<b>TROUBLESHOOTING .....</b>	<b>28</b>
Diagnosing Problems .....	28
Error Codes .....	32
<b>WARRANTY .....</b>	<b>33</b>
<b>OPERATING DATA .....</b>	<b>34</b>



The following safety guidelines are intended to prevent unforeseen risks or damage from unsafe or incorrect operation of the appliance.

The guidelines are separated into 'WARNING' and 'CAUTION' as described below.

 This symbol is displayed to indicate matters and operations that can cause risk. Read the part with this symbol carefully and follow the instructions in order to avoid risk.

 **WARNING**

This indicates that the failure to follow the instructions can cause serious injury or death.

 **CAUTION**

This indicates that the failure to follow the instructions can cause the minor injury or damage to the product.

## IMPORTANT SAFETY INSTRUCTIONS

 **WARNING**

**To reduce the risk of explosion, fire, death, electric shock, injury or scalding to persons when using this product, follow basic precautions, including the following:**

### Children in the Household

This appliance is not intended for use by persons (including children) with reduced physical, sensory or mental capabilities, or lack of experience and knowledge, unless they have been given supervision or instruction concerning use of the appliance by a person responsible for their safety. Children should be supervised to ensure that they do not play with the appliance.

## **For use in Europe:**

This appliance can be used by children aged from 8 years and above and persons with reduced physical, sensory or mental capabilities or lack of experience and knowledge if they have been given supervision or instruction concerning use of the appliance in a safe way and understand the hazards involved. Children shall not play with the appliance. Cleaning and user maintenance shall not be made by children without supervision.

Children of less than 3 years should be kept away unless continuously supervised.

## **Installation**

- Make sure the appliance is properly installed, grounded, and adjusted by qualified service personnel according to the installation instructions.
- Never attempt to operate the appliance if it is damaged, malfunctioning, partially disassembled, or has missing or broken parts, including a damaged cord or plug.
- This appliance should only be transported by two or more people holding the appliance securely.
- Do not install the appliance in a damp and dusty place. Do not install or store the appliance in any outdoor area, or any area that is subject to weathering conditions such as direct sunlight, wind, or rain or temperatures below freezing.
- Tighten the drain hose to avoid separation.
- If the power cord is damaged or the hole of the socket outlet is loose, do not use the power cord and contact an authorized service centre.
- Do not plug multiple socket outlets, an extension power cable or adapter with this appliance.
- Items such as foam rubber (latex foam), shower caps, waterproof textiles, rubber backed articles and clothes or pillows fitted with foam rubber pads should not be dried in the appliance.

- This appliance must not be installed behind a lockable door, a sliding door or a door with a hinge on the opposite side to that of the appliance, in such a way that a full opening of the appliance door is restricted.
- This appliance must be grounded. In the event of malfunction or breakdown, grounding will reduce the risk of electric shock by providing a path of least resistance for electric current.
- This appliance is equipped with a power cord having an equipment-grounding conductor and a grounding power plug. The power plug must be plugged into an appropriate socket outlet that is installed and grounded in accordance with all local codes and ordinances.
- Improper connection of the equipment-grounding conductor can result in risk of electric shock. Check with a qualified electrician or service personnel if you are in doubt as to whether the appliance is properly grounded.
- Do not modify the power plug provided with the appliance. If it does not fit the outlet, have a proper outlet installed by a qualified electrician.
- The appliance must not be supplied through an external switching device, such as a timer, or connected to a circuit that is regularly switched on and off by a utility.

## **Operation**

- Do not attempt to separate any panels or disassemble the appliance. Do not apply any sharp objects to the control panel in order to operate the appliance.
- Do not repair or replace any part of the appliance. All repairs and servicing must be performed by qualified service personnel unless specifically recommended in this Owner's Manual. Use only authorized factory parts.
- Keep the area underneath and around the appliance free of combustible materials such as lint, paper, rags, chemicals, etc.
- Do not put animals, such as pets into the appliance.
- Do not leave the appliance door open. Children may hang on the door or crawl inside the appliance, causing damage or injury.

- Never reach into the appliance while it is operating. Wait until the drum has completely stopped.
- Do not put in, wash or dry articles that have been cleaned in, washed in, soaked in, or spotted with combustible or explosive substances (such as wax, oil, paint, gasoline, degreasers, drycleaning solvents, kerosene, vegetable oil, cooking oil, etc.). Improper use can cause fire or explosion.
- In case of flood, disconnect the power plug and contact the LG Electronics customer information centre.
- Do not push down the door excessively, when the appliance door is open.
- Use new hose or hose-set supplied with the appliance. Reusing old hoses can cause a water leak and subsequent property damage.
- Do not touch the door during a high temperature programme.
- Do not use flammable gas and combustible substances (benzene, gasoline, thinner, petroleum, alcohol, etc.) near the appliance.
- If the drain hose or inlet hose is frozen during winter, use it only after thawing.
- Keep all washing detergents, softener and bleach away from children.
- Do not touch the power plug or the appliance controls with wet hands.
- Do not bend the power cable excessively or place a heavy object on it.

## **Maintenance**

- Securely plug the power plug in the socket outlet after completely removing any moisture and dust.
- Disconnect the appliance from the power supply before cleaning the appliance. Setting the controls to the OFF or stand by position does not disconnect this appliance from the power supply.
- Do not spray water inside or outside the appliance to clean it.
- Never unplug the appliance by pulling on the power cable. Always grip the power plug firmly and pull straight out from the socket outlet.

## Technical Safety for Using the Dryer



### **WARNING - To avoid a fire Risk of Fire and Flammable Materials**

- In the appliance enclosure or in the built-in structure, keep ventilation openings clear of obstruction. If not, it can result in a fire.
- This appliance contains R290, a refrigerant that is environmentally friendly but flammable. Do not damage the refrigerant circuit, keep open flame and ignition sources away from the appliance.
- Do not dry unwashed items in the appliance.
- Fabric softeners, or similar products, should be used as specified by the fabric softener instructions.
- Remove all objects from pockets such as lighters and matches.
- Never stop the appliance before the end of the drying cycle unless all items are quickly removed and spread out so that the heat is dissipated.
- The appliance is not to be used if industrial chemicals have been used for cleaning.
- Items that have been soiled with substances such as cooking oil, vegetable oil, acetone, alcohol, petroleum, kerosene, spot removers, turpentine, waxes and wax removers should be washed in hot water with an extra amount of detergent before being dried in the appliance.
- Do not drink the condensed water. Failure to do so may result in food-borne illnesses.
- If the supply cord is damaged, it must be replaced by the manufacturer or its service agents or similarly qualified person in order to avoid a hazard.
- The lint trap has to be cleaned frequently.
- Lint must not to be allowed to accumulate around the appliance.
- Do not spray dry cleaning detergent directly onto the appliance or use the appliance to dry clothes left with dry cleaning detergent.

- Do not dry clothes stained with oil substances. Oil substances (including edible oils) stained on clothes cannot be completely removed even after washing with water.
- The appliance must not be supplied through an external switching device, such as a timer, or connected to a circuit that is regularly switched on and off by a utility.
- Remove clothes from the appliance immediately when drying is complete or the power is turned off during the drying process. Leaving clothes that have been dried in the appliance unattended could result in fire. Clothes removed from the appliance after drying could result in fire. Remove clothes immediately after drying, and then hang or lay the clothes flat to cool.

## Disposal

- Before discarding an old appliance, unplug it. Cut off the cable directly behind the appliance to prevent misuse.
- Dispose of all packaging materials (such as plastic bags and styrofoam) away from children. The packaging materials can cause suffocation.
- Remove the door before disposing of or discarding this appliance to avoid the danger of children or small animals getting trapped inside.

## Disposal of Your Old Appliance



- This crossed-out wheeled bin symbol indicates that waste electrical and electronic products (WEEE) should be disposed of separately from the municipal waste stream.
- Old electrical products can contain hazardous substances so correct disposal of your old appliance will help prevent potential negative consequences for the environment and human health. Your old appliance may contain reusable parts that could be used to repair other products, and other valuable materials that can be recycled to conserve limited resources.
- You can take your appliance either to the shop where you purchased the product, or contact your local government waste office for details of your nearest authorised WEEE collection point. For the most up to date information for your country please see [www.lg.com/global/recycling](http://www.lg.com/global/recycling).

This dryer contains the refrigerant R290 : 0.145 kg Hermetically sealed.

## Specifications

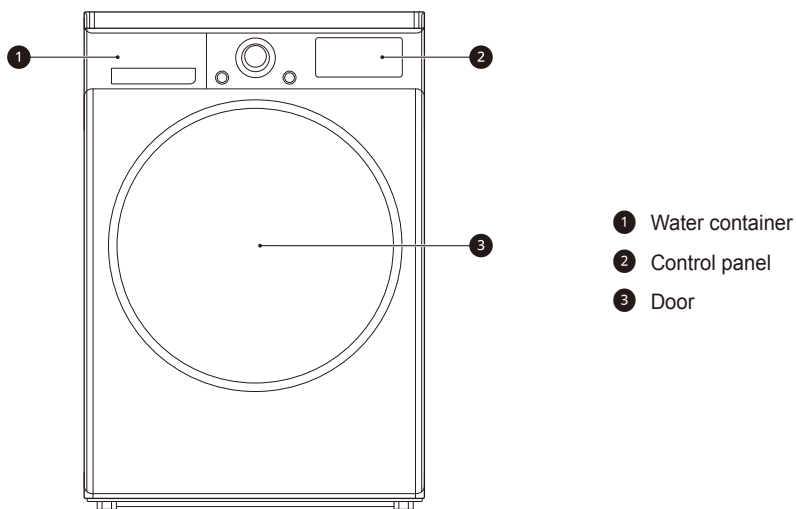

- 1 Water container
- 2 Control panel
- 3 Door

Model	RC80U2*V*Q	RC90U2AV*Q
Power supply	220 - 240 V~, 50 Hz	
Size	600 mm (W) X 690 mm (D) X 850 mm (H)	
Product weight	56 kg	
Allowable temperature	5 - 35 °C	
Max. capacity	8 kg	9 kg

- Appearance and specifications may vary without notice to improve the quality of the appliance.

## Accessories (Optional)

Please contact LG Electronics Customer Information Centre or visit the LG Website at <http://www.lg.com> for purchase.



Condensing Drain Hose and Hose Holder

**Model : DH1N**  
(Sold separately)

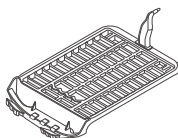

Dry Rack

**Model : DR1N**  
(Sold separately)

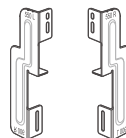

Stacking Kit

**Model : DT1W**  
(Sold separately)

# Installation Place Requirements

## Location

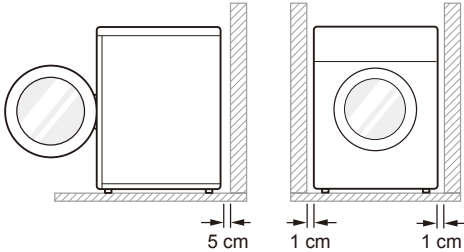

**Level floor :** Allowable slope under the entire appliance is 1°.

**Power outlet :** Must be within 1.5 meters of either side of the location of the appliance.

- Do not overload the outlet with more than one appliance.

**Additional Clearance :** For the wall, 5 cm: rear /1 cm: right & left side

- Do not place or store laundry products on top of the appliance at any time. These products may damage the finish or controls.

## WARNING

- This appliance contains R290, a refrigerant that is environmentally friendly but flammable. Do not damage the refrigerant circuit, keep open flame and ignition sources away from the appliance.

## NOTE

- For better drying performance, please keep the rear of the appliance away from wall.
- Do not install the appliance where there is a risk of frost or dust.
- The appliance may not be able to operate properly or may be damaged by freezing of condensed water in the pump and drain hose.

- Do not install the appliance next to a high-temperature appliance like refrigerator, oven or stove etc, which can cause poor drying performance and programme duration, and adversely affect the proper functioning of the compressor. The appliance performs best at a room temperature of 23 °C.

## Positioning

- Install the appliance on a flat hard floor.
- Make sure that air circulation around the appliance is not impeded by carpets, rugs, etc.
- Never try to correct any unevenness in the floor with pieces of wood, cardboard or similar materials under the appliance.
- Do not install the appliance in rooms where freezing temperatures may occur. Frozen hoses may burst under pressure. The reliability of the electronic control unit may be impaired at temperatures below freezing point.
- If the appliance is delivered in winter and temperatures are below freezing, place the appliance at room temperature for a few hours before putting it into operation.
- Please ensure that when the appliance is installed, it is easily accessible for an engineer in the event of a breakdown.
- With the appliance installed, adjust all four feet using a spanner to ensure the appliance is stable, and a clearance of approximately 20 mm is left between the top of the appliance and the underside of any work-top.

## Ventilation Requirement

### WARNING

- In the appliance enclosure or in the built-in structure, keep ventilation openings clear of obstruction. If not, it can result in a fire.
- Alcove or under counter
  - Ensure air flow of 3.17 m<sup>3</sup>/min through the appliance
- Closet
  - Closet door must have 2 (louvered) openings, each having a minimum area of 387 cm<sup>2</sup>, located 8 cm from bottom and top of door.



## WARNING

- Avoid installing the appliance around a heat source. The rear side of the appliance must be well ventilated. Failure to follow these instructions may result in problems.
- The appliance should not be installed next to a refrigeration appliance.
- The appliance is not designed for maritime use or for use in mobile installations such as caravans, aircraft etc.

## Electrical Connection

- Do not use an extension cord or double adapter.
- Always unplug the appliance after use.
- Connect the appliance to an earthed socket in accordance with current wiring regulations.
- The appliance must be positioned so that the plug is easily accessible.

## Stacking Installation Instructions (Optional)

Your dryer can be placed on top of an LG washing machine and securely fixed with a stacking kit. This installation must be conducted by qualified service personnel to ensure it has been installed correctly.

### Stacking Kit

In order to stack this dryer, an LG stacking kit is required.

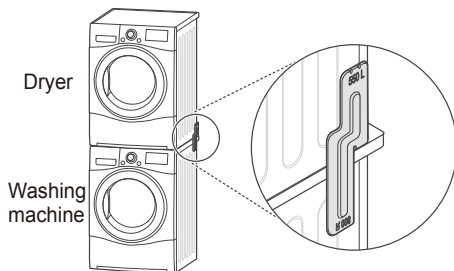

This dryer may only be stacked on top of an LG washing machine. Do not attempt to stack this dryer on any other washing machine, as damage, injury or property damage could result.

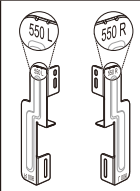
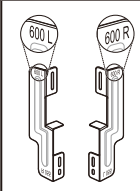
	Washing Machine Top plate size	
	550 mm	600 mm
<b>Shape and assembly direction</b>		

## Installation Procedure

- 1 Place the LG dryer on the LG washing machine.
- 2 Remove the two screws from the bottom of the rear cover on each side as illustrated below.

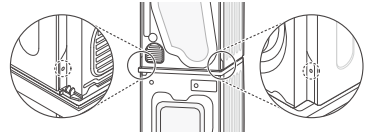

- 3 Align the stacking kit holes and the rear cover holes.

- 3-1) 600 mm

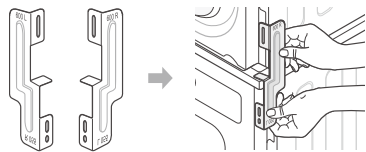

- 3-2) 550 mm

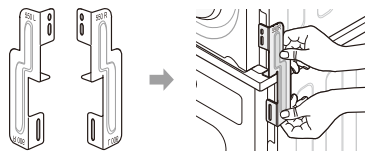

- 4 Fasten the two screws that were removed earlier from the dryer to the stacking kit.

- 5 Use the four screws in the accessory box (16 mm) to assemble the washing machine rear cover and stacking kit.
- 6 The procedure for the opposite side will be the same.

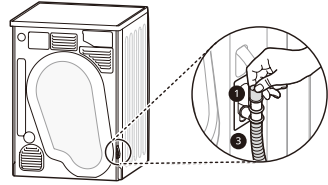

## **!** WARNING

- Incorrect installation can cause serious accidents.
- The weight of the appliance and the height of installation make the stacking procedure too risky for one person. This procedure should be performed by two or more qualified service personnel.
- The appliance is not suitable for a built-in installation. Please do not install as a built-in appliance.
- Do not operate if the appliance is not properly stacked.

## Condensed Water Drain-out (Optional)

Normally, condensed water is pumped up to the water container where water is collected until manually emptied. Water can also be drained out directly to a mains drain, especially when the dryer is stacked on top of a washing machine. With a connecting kit for the mains drain hose, simply change the water path and re-route to the drainage facility as below:

- 1 Separate the anti-backflow lid (❶) and the water container hose (❷) from the connecting kit.

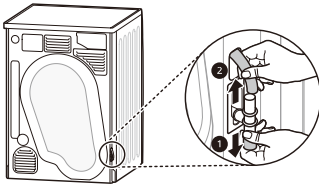

- 2 Attach the anti-backflow lid (❶) to the head of the connecting kit and then connect the drain hose (❷) to the opposite side of the connecting kit.

## **!** CAUTION

- If the hose is installed in a way that leaves it bent or pinched, drainage may not function properly.

## Leveling the appliance

Leveling the appliance prevents unnecessary noise and vibration. Place the appliance on a solid, level floor.

If the appliance is not properly level, adjust the front leveling feet as necessary.

Turn them clockwise to raise and counter-clockwise to lower until the appliance no longer wobbles, both front-to-back and side-to-side and corner-to-corner.

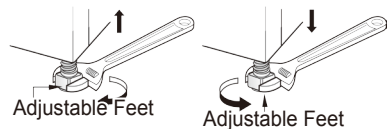
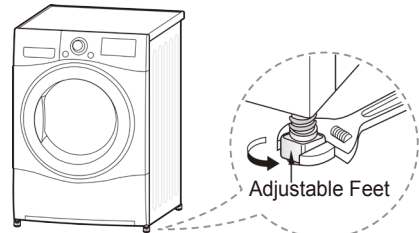

## Diagonal Check

- When pushing down the edges of the top plate diagonally, the appliance should not move up and down at all (Check both directions). If the appliance rocks when pushing the top plate diagonally, adjust the feet again.

## Reversing the door

You can reverse the door for your convenience.

### WARNING

- Do not reverse the door while the appliance is stacked on a washing machine.
- Before removing the hinge screws, have an assistant support the weight of the door. The door could fall on the floor due to the weight of the door.
- For safety reasons, two or more people need to work together to reverse the door.

### NOTE

- The appearance of the screws varies and the screws must be inserted differently depending on the position. Make sure the screw is properly selected before tightening.

- 1 Open the door and remove 2 screws on the door hinge. After removing the screws, put the door down carefully with the front side facing down to the floor.

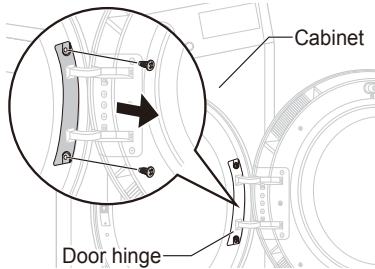

### WARNING

- Remove the lower screw first. The door may fall on to the floor due to its weight and the door can be damaged.

- 2 Remove 8 screws on the hinge assembly from the door.

- There are 6 screws on the front and 2 screws on the side.

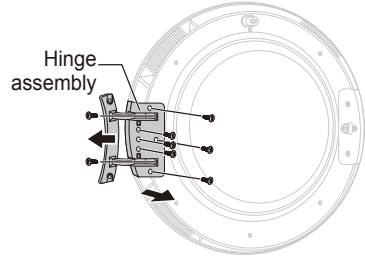

- 3 Remove the 3 screws from the door latch assembly which is fixed between the door and the hinge assembly, and then remove the screw which is fixed on the door hook.

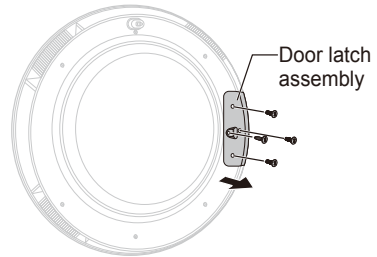

- 4 Switch between the position the hinge assembly and door latch assembly and then tighten the screws in reverse order.

- Tighten the screw in proper position referring from 2 to 4 steps.

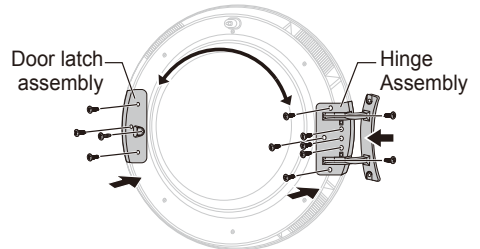

- 5** Remove the door catch from the appliance frame by removing 2 screws and then assemble them on the opposite side.

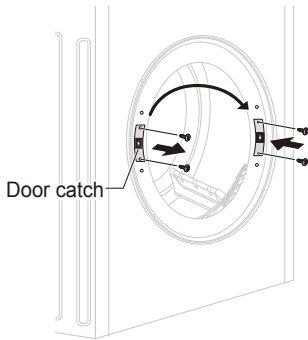

- 6** Remove the 2 decorative screws from the appliance frame and then assemble them on opposite side.

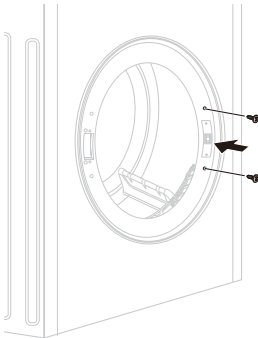

- 7** Install the door with the screws removed in step 1 and then check the door closes properly.

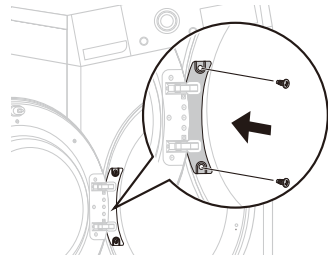

## Using the Appliance

Before the first cycle, set the appliance to dry for five minutes to warm up the drum. Open the door between loads the first few times you use the appliance to allow any odours from the interior of the appliance to disperse.

- 1 Ensure the lint filter and water container are clean.
  - The lint filter is inside the door rim. It needs to be cleaned before each drying cycle.
  - Open the door and ensure the lint filter is clean. If it is not, please clean the lint filter.

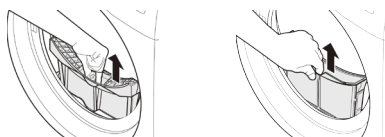

- Also check if the water container needs to be emptied for optimum drying results.

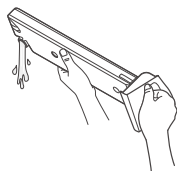

## ! WARNING

- Do not drink the condensed water.

## NOTE

- In some instances, LED window may display  (Empty water symbol) and the appliance may stop because the water container is full.

- 2 Place laundry into the drum after sorting.
  - The clothes should be sorted by fabric type and dryness level and all the strings and belts of clothes should be well tied and fixed before being put into the drum. Push the laundry to the back to keep it away from the door seal. Otherwise, the door seal and clothes may be damaged. Close the door.

## ! CAUTION

- Be careful not to trap laundry between the door and rubber seal.

- 3 Turn the power on.
  - Press the **Τροφοδοσία** button. The indicator icon above the button will become illuminated, indicating that the appliance is all set to run.



- 4 Select the drying programme you want.
  - You can choose a programme by turning the programme selector knob until the required programme is indicated.
  - If you press the **Έναρξη/Παύση** button without choosing a programme, the appliance will proceed with the **Βαμβακερά** programme. Please refer to the programme table for the detailed information.



- 5 Press the **Έναρξη/Παύση** button.
  - When you press the **Έναρξη/Παύση** button, the appliance ventilates the inside of the drum for 10 seconds in order to get the appliance ready for drying operation.



- 6 After the cycle has finished, open the door and remove the laundry.
- 7 Turn off the appliance.
  - Press the **Τροφοδοσία** button.

## CAUTION

- Be careful! The drum inside may still be hot.
- The appliance must not be used for purposes other than those for which it was designed.

## NOTE

- The final part of a tumble dryer cycle occurs without heat (cool down cycle) to ensure that laundry is left at a temperature that ensures the laundry will not be damaged.
- A high atmospheric temperature and a small room may both increase drying time as well as energy consumption.

## Sorting Laundry

Clothes have their own wash care labels, so drying according to the wash care label is recommended.

Not only that, the laundry must be sorted according to size and type of fabric.

For the best drying performance and most efficient energy usage, do not overload the appliance.

### Woollens

- Dry woollens on the Wool programme. Be sure to follow fabric care label symbols first. Wool may not be completely dried from the cycle, so do not repeat drying. Pull woollens to their original shape and dry them flat.

### Woven and Loopknit Materials

- Some woven and loopknit materials may shrink, depending on quality.

### Non-Iron and Synthetics

- Do not overload the appliance. Take out non-iron items as soon as the appliance stops to reduce creases.

### Baby Clothes and Night Gowns















- Always check fabric care labels.

## Rubber and Plastics

- Do not dry any items made from or containing rubber or plastics such as:
  - Aprons, Bibs and Chair Covers
  - Curtains and Table Clothes
  - Bathmats

## Fiberglass

- Do not dry fiberglass items in the appliance. Glass particles left in the appliance may be subsequently picked up by your clothes in later cycles.

Icon	Description
	Dry
	Tumble dry
	Permanent Press / Crease resistant
	Gentle / Delicate
	Do not tumble dry
	Do not dry
	High heating
	Medium heating
	Low heating
	No Heating / Air
	Line dry / Hang to dry
	Drip dry
	Dry flat
	In the shade

# Control Panel



## 1 Power Button

- Press the **Τροφοδοσία** button to turn power on and off.
- Press the **Τροφοδοσία** button to cancel the Delay End function.

## 2 Programme Selector

- Programmes are available according to the laundry type.
- The lamp will light up to indicate the selected programme.

## 3 Start/Pause Button

- This **Έναρξη/Παύση** button is used to start or pause a dry cycle.
- When in **Παύση**, the power is turned off automatically after 14 minutes.

## 4 Additional Programme Buttons

- Use these buttons to select the desired options for the selected programme.
- In order to use the Remote Start function, refer to **ΕΞΥΠΝΕΣ ΛΕΙΤΟΥΡΓΙΕΣ**.

## 5 Drying Progress Indicator

- The different indicator icon lights up depending on the drying cycle progress.
  - ☹️ : This icon lights up when the appliance is in drying progress.

- ☹️ : This icon lights up when the appliance is in iron drying progress.
- ☹️ : This icon lights up when the appliance is in cupboard drying progress.
- ☹️ : This icon lights up when the appliance is in cooling progress.

## Display

- ☹️ : This icon indicates that the lint filter should be cleaned or is clogged.
  - Cleaning notice: When you press the Power button, the icon will become displayed.
- ☹️ : This icon indicates that the water container needs to be emptied or is full.
  - Emptying notice: When you press the Power button, this icon will become displayed.
  - Full water notice: The icon will become displayed and a buzzer will sound while the appliance is in operation.
- ☹️ : This icon indicates the lint filter insertion status. If the lint filter is not inserted, the appliance will not operate and the icon will become displayed.
- ☹️ : This icon indicates the condenser auto cleaning status. The icon will be displayed during water sprays to the condenser.

# Programme Table

## Drying Programme

Sensor Dry Programmes				
Programme	Laundry Type	Detail	Dry Level	Capacity
				8 kg / 9 kg
Βαμβακερά	Towels, dressing gowns and bed linen	For thick and quilted fabrics	Επιπλέον	8 kg / 9 kg
	Bath towels, tea towels, underwear and cotton socks	For fabrics that do not need to be ironed	Για φύλαξη	8 kg / 9 kg
	Bed linen, table linen, towels, T-shirts, polo shirts and work clothes	For fabrics that need to be ironed	Για σιδέρωμα	8 kg / 9 kg
Μεικτά	Bed linen, table linen, tracksuits, anoraks and blankets	For thick and quilted fabrics that do not need to be ironed	Επιπλέον	4 kg
	Shirts and blouses	For fabrics that do not need to be ironed	Για φύλαξη	
	Trousers, dressers, skirts and blouses	For fabrics that need to be ironed	Για σιδέρωμα	
Εύκολο Σιδέρωμα	Shirts, T-shirts, trousers, under-wear and socks	For polyamide, acrylic, and polyester that do not need to be ironed	Για φύλαξη	3.5 kg
	Shirts, T-shirts, under-wear, anoraks and socks	For polyamide, acrylic, polyester that do need to be ironed	Για σιδέρωμα	
Πάπλωμα	Beddings, bed sheets	For bulky items	-	2.5 kg
Πετσέτα	Towels, Pillowcases	For cotton fabrics which do not need to be ironed	-	4.5 kg
Φροντίδα Αλλεργιών	Cotton, underwear, bed sheets and baby clothes	Helps to remove allergens such as house mites	-	4.5 kg
Γρήγορο 30'	Light and small items less than 3ea.	For small amount of polyamide, acrylic and polyester items	-	1 kg
Αθλητικά Ρούχα	Soccer kit and training wear	For polyester material	-	2 kg
Μάλλινα	Wool	For wool fabrics	-	1 kg
Ευαίσθητα	Silk, fine fabrics and lingerie	For fabrics that are heat-sensitive, such as synthetic fabrics	-	1.5 kg





Timed Drying Programmes				
Programme	Laundry Type	Detail	Dry Level	Capacity
				8 kg / 9 kg
Στέγνωμα στο Ράφι	Silk, wool, delicate lingerie	Refreshes clothes without tumble drying	-	-
Δροσερός Αέρας	All fabrics that need refreshing	Tumbles without heat	-	-
Θερμός Αέρας	Bath towels, bath robes, dishcloths and acrylic quilted fabrics	Small Items & damp clothing, Everyday items suitable for heat drying	-	-

## CAUTION

- If the load is less than 1 kg, please use the **Θερμός Αέρας** programme in Timed Drying programmes. Wool items should be dried using the **Μάλλινα** programme and heat-sensitive fabrics including silk, underwear and lingerie should be dried using the **Ευαίσθητα** programme. Please comply with the recommended laundry load when you select your desired programme. Otherwise, your clothes may be damaged.

## NOTE

- Tested in accordance with EN61121 and Directive 932/2012
- Set programme at Cotton Cupboard Energy (Full & Half Load) for test in accordance in conformity with EN61121 and Directive 932/2012
- Standard Cotton programme : Βαμβάκερα □ +  +  Option (Default) (This is the most efficient programme in terms of the test conditions proposed by EN61121 and Directive 932/2012)
- It is suitable to dry normal wet cotton laundry and it is the most efficient programme in terms of energy consumption for drying wet cotton laundry.
- The test results depend on room temperature, type and amount of load, water hardness and water inlet temperature.
- If the appliance is installed as built under, it may cause performance degradation.
- If the laundry is not spun at a high speed during washing, energy consumption and drying time will increase.

## Option Programme

### Χρονοκαθυστέρηση

You can use the Delay End option to delay the finishing time of the drying cycle. It allows you to set delay time from 3 hours to 19 hours.

- 1 Turn the appliance on.
- 2 Select a programme.
- 3 Press the **Χρονοκαθυστέρηση** button.
- 4 Set delay hour(s) by pressing the **Επιπλέον χρόνος, Λιγότερος χρόνος** button.
- 5 Press the **Έναρξη/Παύση** button.

### Λιγότερες Ζάρες

The Anti Crease option prevents creases that are formed when the laundry is not unloaded promptly at the end of the drying cycle. When **Λιγότερες Ζάρες** is selected, the appliance repeatedly runs and pauses, giving you two hours to unload the laundry. If the door is opened during the Anti Crease option, the option is cancelled.

### Αγαπημένα ☆

The Favorite option allows you to store a customized dry programme for future use.

- 1 Turn the appliance on.
- 2 Select a programme.
- 3 Select the option or additional programme. (**Λιγότερες Ζάρες, EcoHybrid** etc.)
- 4 Press and hold the **Αγαπημένα** option button for three seconds.

The Favorite option is now stored for future use. To reuse the stored programme, select the **Αγαπημένα** option and press the **Έναρξη/Παύση** button.

### Φως Κάδου

Whilst the appliance is running it is possible to see inside the drum if you select the Drum Light function.

- Press and hold the **Επίπεδο στεγνώματος** button for 3 seconds to activate the Drum Light function.
- Light on : Door is opened.
- Light off : Door is closed. The light is turned off automatically.

### Επίπεδο στεγνώματος

Use this button to select a dryness level for the drying programme.

- 1 Turn the appliance on.
- 2 Select a programme.
- 3 Select a dryness level by pressing the **Επίπεδο στεγνώματος** button repeatedly.

### EcoHybrid

This additional program offers the option of saving energy or time.

- **Ενέργεια:** Energy saving option.
- **Χρόνος:** Time saving option.

### Κλείδωμα για Παιδιά

Use this option to disable the controls. This feature can prevent children from changing cycles or operating the appliance.

### Locking the Control Panel

- 1 Press and hold the **Αγαπημένα** and **Χρονοκαθυστέρηση** button simultaneously for three seconds.
- 2 A beeper will sound, and CL will appear on the display.
  - When the **Κλείδωμα για Παιδιά** is set, all buttons are locked except the **Τροφοδοσία** button.

**NOTE**

- Turning off the power or completing all cycles will not reset the child lock function. You must deactivate child lock before you can access any other functions.

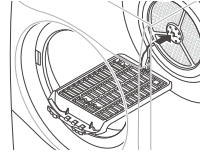
**Unlocking the Control Panel**

Press and hold the **Αγαπημένα** and **Χρονοκαυστήρηση** button simultaneously for three seconds.

- A beeper will sound and the remaining time for the current programme will reappear on the display.

**Βομβητής** 

This option enables you to turn the buzzer sound on and off.

**Επιπλέον χρόνος/Λιγότερος χρόνος**

Use these buttons with the Manual Dry programmes to manually increase or reduce the drying time.

Press the **Επιπλέον χρόνος** button to increase the selected programme time by five minutes.

Press the **Λιγότερος χρόνος** button to decrease the selected programme time by five minutes.

**Στέγνωμα στο Ράφι (Optional)**

The Rack Dry is designed for use with laundry that must be dried flat, without tumbling, including sweaters and delicate fabrics.

If you want to use Rack Dry option, a dry rack should be purchased separately. A Dry Rack (Model name : DR1N) is available for purchase from LG Electronics Customer Information Centre or our website at <http://www.lg.com>

- 1 Open the door.
- 2 Insert the hook to the drum centre.

- 3 Place the dryer rack on the structure above the lint filter and press it to complete assembly.

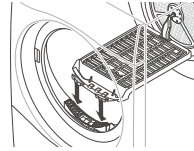

- 4 Place wet items on top of the rack. Allow space around items for air to circulate.
  - The rack does not move, but the drum will rotate.

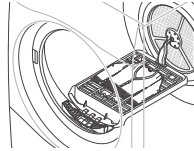



- 5 Close the door.
- 6 Turn power on and select **Στέγνωμα στο Ράφι**.
- 7 Press the **Έναρξη/Παύση** button.

**NOTE**

- Check the lint filter and remove any lint accumulated from items dried on the rack.
- The **Επιπλέον χρόνος / Λιγότερος χρόνος** keys can be used to finely adjust the drying time.

## Using LG SmartThinQ Application

### Things to check before using LG SmartThinQ

- For appliances with the  or  logo
- 1 Check the distance between the appliance and the wireless router (Wi-Fi network).
    - If the distance between the appliance and the wireless router is too far, the signal strength becomes weak. It may take a long time to register or installation may fail.
  - 2 Turn off the **Mobile data** or **Cellular Data** on your smartphone.
    - For iPhones, turn data off by going to **Settings** → **Cellular** → **Cellular Data**.

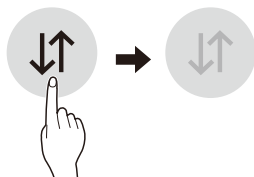

- 3 Connect your smartphone to the wireless router.

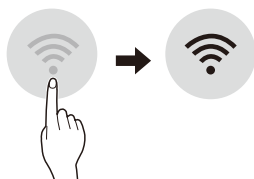

### NOTE

- To verify the Wi-Fi connection, check that **Wi-Fi**  icon on the control panel is lit.
- The appliance supports 2.4 GHz Wi-Fi networks only. To check your network frequency, contact your Internet service provider or refer to your wireless router manual.
- LG SmartThinQ is not responsible for any network connection problems or any faults, malfunctions, or errors caused by network connection.
- If the appliance is having trouble connecting to the Wi-Fi network, it may be too far from the router. Purchase a Wi-Fi repeater (range extender) to improve the Wi-Fi signal strength.
- The Wi-Fi connection may not connect or may be interrupted because of the home network environment.
- The network connection may not work properly depending on the Internet service provider.
- The surrounding wireless environment can make the wireless network service run slowly.
- The appliance cannot be registered due to problems with the wireless signal transmission. Unplug the appliance and wait about a minute before trying again.
- If the firewall on your wireless router is enabled, disable the firewall or add an exception to it.
- The wireless network name (SSID) should be a combination of English letters and numbers. (Do not use special characters.)
- Smartphone user interface (UI) may vary depending on the mobile operating system (OS) and the manufacturer.
- If the security protocol of the router is set to **WEP**, you may fail to set up the network. Please change it to other security protocols (**WPA2** is recommended) and register the product again.

## Installing LG SmartThinQ

Search for the LG SmartThinQ application from the Google Play Store or Apple App Store on a smartphone. Follow instructions to download and install the application.

## Wi-Fi Function

- For appliances with the  or  logo

Communicate with the appliance from a smartphone using the convenient smart features.

## Dryer Cycle (Remote Start, Download Cycle)

Set or download any preferred cycle and operate by remote control.

## Smart Diagnosis™

This function provides useful information for diagnosing and solving issues with the appliance based on the pattern of use.

## Push Alert

When the cycle is complete or the appliance has problems, you have the option of receiving push notifications on a smartphone.

## Energy Monitoring

The dryer energy usage is affected by the cycle and options so you may see some changes in energy usage from one cycle to another.

## Settings

Set the product nickname and delete product.

## NOTE

- If you change your wireless router, Internet service provider, or password, delete the registered appliance from the LG SmartThinQ application and register it again.
- The application is subject to change for appliance improvement purposes without notice to users.
- Functions may vary by model.

## Using Dryer Cycle

### Απομακρυσμένη Εκκίνηση

Use a smartphone to control your appliance remotely. You can also monitor your cycle operation so you know how much time is left in the cycle.

#### To Use Remote Start:

- 1 Press the **Τροφοδοσία** button.
- 2 Put the laundry in drum.
- 3 Press and hold the **Βομβητής** button for 3 seconds to enable the Remote Start function.
- 4 Start a cycle from the LG SmartThinQ application on your smartphone.

#### NOTE

- Once the Remote Start mode is enabled, you can start a cycle from the LG SmartThinQ smartphone application. If the cycle is not started, the machine will wait to start the cycle until it is turned off remotely from the application or the Remote Start mode is disabled.
- If the door is open, Remote Start is disabled.

#### To Disable Remote Start:

When Remote Start is activated, press and hold the **Βομβητής** button for 3 seconds.

## Αναβάθμιση Κύκλου

Download new and special cycles that are not included in the basic cycles on the appliance.

Appliances that have been successfully registered can download a variety of specialty cycles specific to the appliance.

Only one cycle can be stored on the appliance at a time.

Once cycle download is completed in the appliance, the product keeps the downloaded cycle until a new cycle is downloaded.

## Wireless LAN Module Specifications

<b>Model</b>	LCW-004
<b>Frequency Range</b>	2412 to 2472 MHz
<b>Output Power (Max)</b>	IEEE 802.11b:17.82 dBm IEEE 802.11g:17.72 dBm IEEE 802.11n:16.61 dBm

Wireless function S/W version : V 1.0

For consideration of the user, this device should be installed and operated with a minimum distance of 20 cm between the device and the body.

<b>Standby power consumption</b>	0.18 W
<b>Network standby power consumption</b>	2.0 W
<b>The period of time after which the power management function, or a similar function, switches the equipment automatically into standby and/or off mode and/or the condition providing networked standby</b>	20 min.

## Declaration of Conformity



Hereby, LG Electronics declares that the radio equipment type Dryer is in compliance with Directive 2014/53/EU. The full text of the EU declaration of conformity is available at the following internet address:

<http://www.lg.com/global/support/cedoc/cedoc#>  
LG Electronics European Shared Service Centre B.V.

Krijgsman 1  
1186 DM Amstelveen  
The Netherlands

## Open Source Software Notice Information

To obtain the source code under GPL, LGPL, MPL, and other open source licenses, that is contained in this product, please visit <http://opensource.lge.com>.

In addition to the source code, all referred license terms, warranty disclaimers and copyright notices are available for download.

LG Electronics will also provide open source code to you on CD-ROM for a charge covering the cost of performing such distribution (such as the cost of media, shipping, and handling) upon email request to [opensource@lge.com](mailto:opensource@lge.com). This offer is valid for a period of three years after our last shipment of this product. This offer is valid to anyone in receipt of this information.

## Smart Diagnosis™ Using a Smartphone

- For appliances with the  or  logo

Use this function if you need an accurate diagnosis by an LG Electronics customer information centre when the appliance malfunctions or fails.

Smart Diagnosis™ can not be activated unless the appliance is connected to power. If the appliance is unable to turn on, then troubleshooting must be done without using Smart Diagnosis™.

## Using Smart Diagnosis™

### Smart Diagnosis™ Through the Customer Information Centre

Use this function if you need an accurate diagnosis by an LG Electronics customer information centre when the appliance malfunctions or fails. Use this function only to contact the service representative, not during normal operation.

- 1 Press the **Τροφοδοσία** button to turn on the appliance. Do not press any other buttons or turn the programme selector knob.
- 2 When instructed to do so by the call centre, place the mouthpiece of your phone close to the Smart Diagnosis™ icon.

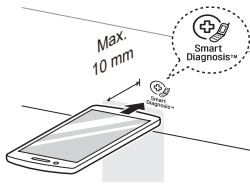

- 3 Press and hold the **Επιπλέον χρόνος** button for three seconds, while holding the phone mouthpiece to the icon and **Τροφοδοσία** button.
- 4 Keep the phone in place until the tone transmission has finished. Time remaining for data transfer is displayed.
  - For best results, do not move the phone while the tones are being transmitted.
  - If the call centre agent is not able to get an accurate recording of the data, you may be asked to try again.
- 5 Once the countdown is over and the tones have stopped, resume your conversation with the call centre agent, who will then be able to assist you using the information transmitted for analysis.

### NOTE

- The Smart Diagnosis™ function depends on the local call quality.
- The communication performance will improve and you can receive better service if you use the home phone.
- If the Smart Diagnosis™ data transfer is poor due to poor call quality, you may not receive the best Smart Diagnosis™ service.

## WARNING

- Remove the power plug when you clean the appliance. Not removing the plug may result in electric shock.

## Cleaning the Lint Filter

Clean the lint filter before each drying cycle.

Cleaning the lint filter will reduce drying time and energy consumption.

- 1 Open the door.
- 2 Remove the first lint filter.

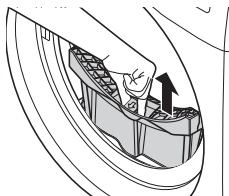

- 3 Remove the second lint filter.

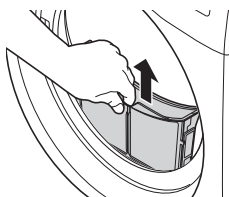

- 4 Open both lint filters and remove all the lint.
  - Open the first lint filter.

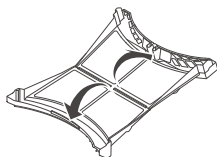

- Open the second lint filter.

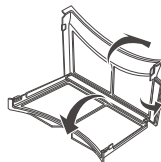

- 5 Rinse away the lint under warm, running water.

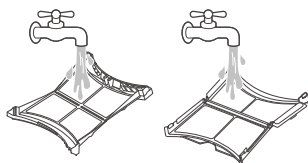

- 6 Dry the lint filters completely, close them and reinsert both lint filters.



## NOTE

- Remove moisture from the mesh. Otherwise, the lint filter may be clogged due to water film and the appliance may not operate.
- If the lint filter is not in the appliance, you can not operate the appliance.



## Emptying the Water Container

Condensed water is collected in the water container.

Empty the water container after every use. Not doing so will affect the drying performance.

If the water container is full, the  icon glows and the buzzer sounds while the appliance is operating. If this should occur, the water container needs to be emptied within the next hour.

- 1 Pull out the water container.

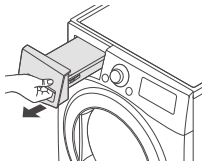

- 2 Empty the water container in the sink.

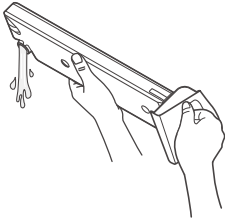

- 3 Push it back into the appliance.

- 4 Press the **Έναρξη/Παύση** button.

## Cleaning the Cool Air Inlet Grill

Vacuum the Cool Air Inlet grill 3 - 4 times a year to make sure there is no build-up of lint or dirt that may cause improper air flow.

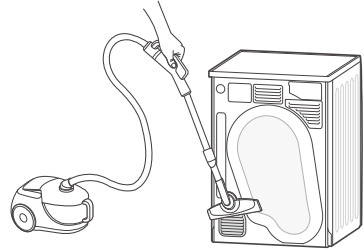

### NOTE

- Warm air is expelled through the ventilation grill.
- Adequate ventilation should be provided to avoid the back flow of gases into the room from units burning other fuels, such as open fires.

## Wiping the Moisture Sensor

This device senses the moisture level of the laundry during operation, which means it must be cleaned regularly to remove any build-up of lime scale on the surface of the sensor.

Wipe the sensors inside the drum.

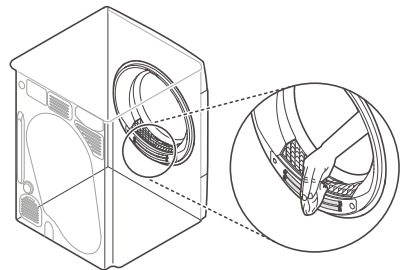

### CAUTION

- Do not wipe the moisture sensor with abrasive materials. Always clean the sensor with a rough sponge.

The appliance is equipped with an automatic error-monitoring system to detect and diagnose problems at an early stage. If the appliance does not function properly or does not function at all, check the following before you call for service:

## Diagnosing Problems

Symptoms	Reason	Solution
Appliance will not turn on.	Power cord is not properly plugged in.	<ul style="list-style-type: none"> <li>Make sure that the plug is securely plugged into a grounded outlet matching the appliance's rating plate.</li> </ul>
	House fuse is blown, circuit breaker has tripped, or power outage has occurred.	<ul style="list-style-type: none"> <li>Reset circuit breaker or replace fuse. Do not increase fuse capacity. If the problem is a circuit overload, have it corrected by a qualified electrician.</li> </ul>
Appliance does not heat.	House fuse is blown, circuit breaker has tripped, or power outage has occurred.	<ul style="list-style-type: none"> <li>Reset circuit breaker or replace fuse. Do not increase fuse capacity. If the problem is a circuit overload, have it corrected by a qualified electrician.</li> </ul>
Clothes take too long to dry.	Load is not properly sorted.	<ul style="list-style-type: none"> <li>Separate heavy items from lightweight items. Larger and heavier items take longer to dry. Light items in a load with heavy items can fool the sensor because the light items dry faster.</li> </ul>
	Large load of heavy fabrics.	<ul style="list-style-type: none"> <li>Heavy fabrics take longer to dry because they tend to retain more moisture. To help reduce and maintain more consistent drying times for large and heavy fabrics, separate these items into smaller loads of a consistent size.</li> </ul>
	Appliance controls are not set properly.	<ul style="list-style-type: none"> <li>Use the appropriate control settings for the type of load you are drying. Some loads may require an adjustment of the dry level setting for proper drying.</li> </ul>
	Lint filter needs to be cleaned.	<ul style="list-style-type: none"> <li>Remove the lint from the lint filter before every cycle. With the lint removed, hold the lint filter up to a light to see if it is dirty or clogged. With some loads that produce high amounts of lint, such as new bath towels, it may be necessary to pause the cycle and clean the filter during the cycle.</li> </ul>

Symptoms	Reason	Solution
Clothes take too long to dry.	<b>House fuse is blown, circuit breaker has tripped, or power outage has occurred.</b>	<ul style="list-style-type: none"> <li>Reset circuit breaker or replace fuse. Do not increase fuse capacity. If the problem is a circuit overload, have it corrected by a qualified electrician.</li> </ul>
	<b>Appliance is overloaded.</b>	<ul style="list-style-type: none"> <li>Divide extra large loads into smaller loads for better drying performance and efficiency.</li> </ul>
	<b>Appliance is underloaded.</b>	<ul style="list-style-type: none"> <li>If you are drying a very small load, add a few extra items to ensure proper tumbling action. If the load is very small and you are using Sensor Dry programmes, the electronic control cannot properly sense the dryness of the load and may shut off too soon. Use Timed Drying programmes or add some extra wet clothes to the load.</li> </ul>
Drying time is not consistent.	<b>Heat settings, load size, or dampness of clothing is not consistent.</b>	<ul style="list-style-type: none"> <li>The drying time for a load will vary depending on the type of heat used (electric), the size of the load, the type of fabrics, the wetness of the clothes, and lint filter. Even an unbalanced load in the appliance can cause poor spinning, resulting in wetter clothes which will take longer to dry.</li> </ul>
Greasy or dirty spots are left on clothes.	<b>Fabric softener is used incorrectly.</b>	<ul style="list-style-type: none"> <li>When washing laundry that is to be dried in the appliance, use the correct amount of fabric softener as recommended by the manufacturer of the fabric softener.</li> </ul>
	<b>Clean and dirty clothes are being dried together.</b>	<ul style="list-style-type: none"> <li>Use the appliance to dry only clean items. Soil from dirty clothes can transfer to the clean clothes in the same or later loads.</li> </ul>
	<b>Clothes were not properly cleaned or rinsed before being placed in the appliance.</b>	<ul style="list-style-type: none"> <li>Stains on dried clothes could be stains that were not removed during the washing process. Make sure that clothes are being completely cleaned or rinsed according to the instructions for your washing machine and detergent. Some difficult soils may require pre-treating prior to washing.</li> </ul>

Symptoms	Reason	Solution
Clothes are wrinkled.	Clothes have dried too long (overdried).	<ul style="list-style-type: none"> <li>Over drying a load of laundry can lead to wrinkled clothes. Try a shorter drying time.</li> </ul>
	Clothes have been left in the appliance for too long after cycle ends.	<ul style="list-style-type: none"> <li>Use the Anti crease option.</li> </ul>
Clothes are shrinking.	Garment care instructions are not being followed.	<ul style="list-style-type: none"> <li>To avoid shrinking your clothes, always consult and follow fabric care instructions. Some fabrics will naturally shrink when washed. Other fabrics can be washed but will shrink when dried in the appliance. Use a low or no heat setting.</li> </ul>
Lint is left on clothes.	Lint filter has not been cleaned properly.	<ul style="list-style-type: none"> <li>Remove the lint from the lint filter before every cycle. With the lint removed, hold the lint filter up to a light to see if it is dirty or clogged. If it looks dirty, follow the cleaning instructions. With some loads that produce high amounts of lint, it may be necessary to clean the lint filter during the cycle.</li> </ul>
	Laundry has not been sorted properly.	<ul style="list-style-type: none"> <li>Some fabrics are lint producers (i.e., a fuzzy white cotton towel) and should be dried separately from clothes that are lint trappers (i.e., a pair of black linen pants).</li> </ul>
	Appliance is overloaded.	<ul style="list-style-type: none"> <li>Divide extra large loads into smaller loads for drying.</li> </ul>
	Tissue, paper, etc., has been left in pockets.	<ul style="list-style-type: none"> <li>Check pockets thoroughly before drying clothes.</li> </ul>
Excess static in clothes after drying.	Clothes have dried for too long (overdried).	<ul style="list-style-type: none"> <li>Overdrying a load of laundry can cause a buildup of static electricity. Adjust settings and use a shorter drying time, or use Sensor Dry programmes.</li> </ul>
	Drying synthetics, non-iron, or synthetic blends.	<ul style="list-style-type: none"> <li>These fabrics are naturally more prone to static buildup. Try using fabric softener, or use shorter Timed Drying time settings.</li> </ul>

Symptoms	Reason	Solution
<b>Water leaks.</b>	<b>The water container hose or the drain hose is not connected correctly.</b>	<ul style="list-style-type: none"> <li>• Connect the water container hose or the drain hose correctly.</li> </ul>
	<b>The door is closed while laundry or foreign substance is caught in the door.</b>	<ul style="list-style-type: none"> <li>• Check if laundry or foreign substance is caught in the door before using the appliance. If water leaks continuously, contact the LG Electronics Customer Information Centre.</li> </ul>
<b>Clothes have damp spots after a Sensor Dry programme.</b>	<b>Very large load or very small load. Single large item such as a blanket or comforter.</b>	<ul style="list-style-type: none"> <li>• If items are too tightly packed or too sparse the sensor may have trouble reading the dryness level of the load. Use a Timed Drying programme for very small loads.</li> <li>• Large, bulky items such as blankets or comforters can sometimes wrap themselves into a tight ball of fabric. The outside layers will dry and register on the sensors, while the inner core remains damp. When drying a single bulky item, it may help to pause the cycle once or twice and rearrange the item to unwrap and expose any damp areas.</li> <li>• To dry a few remaining damp items from a very large load or a few damp spots on a large item after a Sensor Dry programme has completed, empty the lint trap, then set a Timed Drying programme to finish drying the item(s).</li> </ul>
<b>Your home appliance and smartphone is not connected to the Wi-Fi network.</b>	<b>The password for the Wi-Fi that you are trying to connect to is incorrect.</b>	<ul style="list-style-type: none"> <li>• Find the Wi-Fi network connected to your smartphone and remove it, then register your appliance on LG SmartThinQ.</li> </ul>
	<b>Mobile data for your smartphone is turned on.</b>	<ul style="list-style-type: none"> <li>• Turn off the <b>Mobile data</b> of your smartphone and register the appliance using the Wi-Fi network.</li> </ul>
	<b>The wireless network name (SSID) is set incorrectly.</b>	<ul style="list-style-type: none"> <li>• The wireless network name (SSID) should be a combination of English letters and numbers. (Do not use special characters.)</li> </ul>
	<b>The router frequency is not 2.4 GHz.</b>	<ul style="list-style-type: none"> <li>• Only a 2.4 GHz router frequency is supported. Set the wireless router to 2.4 GHz and connect the appliance to the wireless router. To check the router frequency, check with your Internet service provider or the router manufacturer.</li> </ul>
	<b>The distance between the appliance and the router is too far.</b>	<ul style="list-style-type: none"> <li>• If the distance between the appliance and the router is too far, the signal may be weak and the connection may not be configured correctly. Move the location of the router so that it is closer to the appliance.</li> </ul>

## Error Codes

Symptoms	Reason	Solution
dE	The door has been opened while the appliance is in operation or the appliance is being operated without the door being closed properly.	<ul style="list-style-type: none"> <li>• Close the door completely.</li> <li>• If dE is not released, call for service.</li> </ul>
dE4	Door switch detection is not working properly.	<ul style="list-style-type: none"> <li>• Unplug the power plug and call for service.</li> </ul>
tE1	Temperature Sensor has malfunctioned.	<ul style="list-style-type: none"> <li>• Unplug the power plug and call for service.</li> </ul>
tE2		
tE4		
F1	The temperature inside the drum has risen suddenly.	<ul style="list-style-type: none"> <li>• Unplug the power plug and call for service.</li> </ul>
LE1	The motor has stopped suddenly.	<ul style="list-style-type: none"> <li>• Check if the amount of laundry exceeds the maximum load.</li> <li>• Unplug the power plug and call for service.</li> </ul>
LE2	The compressor has stopped suddenly.	<ul style="list-style-type: none"> <li>• Unplug the power plug and call for service.</li> </ul>
AE		
OE	The drain pump motor has malfunctioned.	<ul style="list-style-type: none"> <li>• Unplug the power plug and call for service.</li> </ul>
	The surrounding temperature for installation is below zero.	<ul style="list-style-type: none"> <li>• The recommended surrounding temperature for installation is 5 - 35 °C.</li> </ul>

**THIS LIMITED WARRANTY DOES NOT COVER:**

- Service trips to deliver, pick up, or install or repair the product; instruction to the customer on operation of the product; repair or replacement of fuses or correction of wiring or plumbing, or correction of unauthorized repairs/installation.
- Failure of the product to perform during power failures and interruptions or inadequate electrical service.
- Damage caused by leaky or broken water pipes, frozen water pipes, restricted drain lines, inadequate or interrupted water supply or inadequate supply of air.
- Damage resulting from operating the Product in a corrosive atmosphere or contrary to the instructions outlined in the Product's owner's manual.
- Damage to the Product caused by accidents, pests and vermin, lightning, wind, fire, floods, or acts of God.
- Damage or failure caused by unauthorized modification or alteration, or if it is used for other than the intended purpose, or any water leakage where the product was not properly installed.
- Damage or failure caused by incorrect electrical current, voltage, or plumbing codes, commercial or industrial use, or use of accessories, components, or consumable cleaning products that are not approved by LG.
- Damage caused by transportation and handling, including scratches, dents, chips, and/or other damage to the finish of your product, unless such damage results from defects in materials or workmanship.
- Damage or missing items to any display, open box, discounted, or refurbished Product.
- Products with original serial numbers that have been removed, altered, or cannot be readily determined. Model and Serial numbers, along with original retail sales receipt, are required for warranty validation.
- Increases in utility costs and additional utility expenses.
- Repairs when your Product is used in other than normal and usual household use or contrary to the instructions outlined in the Product's owner's manual.
- Costs associated with removal of your Product from your home for repairs.
- The removal and reinstallation of the Product if it is installed in an inaccessible location or is not installed in accordance with published installation instructions, including LG's owner's and installation manuals.
- Damage resulting from misuse, abuse, improper installation, repair, or maintenance. Improper repair includes use of parts not approved or specified by LG.
- Noise or vibration that is considered normal, for example, water drain sound, spin sound or warning beeps.

<p>Filter is clogged. - Not heating, long dry time</p>		<p>Clean the lint filter.</p>
<p>Improperly connected power cord or electrical outlet issue. - No power - Not heating</p>		<p>Reconnect power cord, replace house fuse or reset breaker. If outlet is issue, electrician may be required.</p>

Product fiche_commission Delegated Regulation(EU) No 392/2012		
Supplier's name or trade mark	LG Electronics	
Supplier's model identifier	RC80U2*V*Q	RC90U2AV*Q
Rated capacity in kg of cotton laundry for the standard cotton programme at full load	8 kg	9 kg
Dryer type	Condenser Household Tumble Dryer	
Energy efficiency class	A+++	
Energy consumption "X" kWh per year, based on 160 drying cycles of the standard cotton programme at full and partial load, and the consumption of the low-power modes. Actual energy consumption per cycle will depend on how the appliance is used	176 kWh/year	194 kWh/year
Automatic tumble drier	Yes	
Awarded an "EU Ecolabel" under Regulation (EC) No 66/2010	No	
Energy consumption of the standard cotton programme at full load ( $E_{dry}$ )	1.47 kWh	1.66 kWh
Energy consumption of the standard cotton programme at partial load ( $E_{dry1/2}$ )	0.80 kWh	0.86 kWh
Power consumption of the off-mode for the standard cotton programme at full load ( $P_o$ )	0.18 W	
Power consumption of the left-on mode for the standard cotton programme at full load ( $P_l$ )	0.18 W	
Duration of the left-on mode ( $T_l$ )	10 min	
The 'Βαμβακερά □ + (Προσθήκη) + (Εξέλεγχος)' used at full and partial load is the standard drying programme to which the information in the label and the fiche relates, that this programme is suitable for drying normal wet cotton laundry and that it is the most efficient programme in terms of energy consumption for cotton.		
The weighted programme time ( $T_w$ ) of the 'standard cotton programme at full and partial load'	150 min	169 min
The programme time of the 'standard cotton programme at full load' ( $T_{dry}$ )	196 min	230 min
The programme time of the 'standard cotton programme at partial load' ( $T_{dry1/2}$ )	115 min	124 min
Condensation efficiency class 'X' on a scale from G (least efficient) to A (most efficient)	A	
Average condensation efficiency $C_{dry}$ of the standard cotton programme at full load	91 %	
Average condensation efficiency $C_{dry1/2}$ of the standard cotton programme at partial load	91 %	
The weighted condensation efficiency ( $C_w$ ) for the 'standard cotton programme at full and partial load'	91 %	
The sound power level	64 dB(A)	
Free Standing		



# Memo

# Memo

# Memo

