



MORRIS

• MAC-16241

Διαβάστε προσεκτικά τις Οδηγίες χρήσης πριν χρησιμοποιήσετε τη συσκευή

ΟΔΗΓΙΕΣ ΧΡΗΣΗΣ

ΑΝΕΜΙΣΤΗΡΑΣ ΣΤΗΛΗ 3 ΣΕ 1

ΠΡΟΣΟΧΗ

Διαβάστε τις οδηγίες ασφαλούς χρήσης και λειτουργίας προσεκτικά.

ΣΗΜΑΝΣΕΙΣ

1. Αν το καλώδιο ρεύματος είναι φθαρμένο, πρέπει να αντικατασταθεί από εξουσιοδοτημένο τεχνικό τμήμα προς αποφυγή ατυχήματος
2. Για εσωτερική χρήση μόνο.
3. Προς αποφυγή κινδύνου ηλεκτροπληξίας, μην εισάγετε τη συσκευή, το καλώδιο ή το βύσμα σε νερό ή άλλο υγρό,
4. Όταν δεν γίνεται χρήση της συσκευής ή πριν τον καθαρισμό της, πρέπει να την αποσυνδέετε από την πρίζα ρεύματος.
5. Η συσκευή μπορεί να χρησιμοποιηθεί από παιδιά ηλικίας άνω των 8 ετών, ή από άτομα με μειωμένη φυσική, νοητική ή αισθησιακή ικανότητα ή έλλειψη εμπειρίας και γνώσης μόνο εφόσον επιβλέπονται ή έχουν λάβει οδηγίες σχετικά με την ασφαλή λειτουργία της συσκευής και κατανοούν πλήρως τους σχετιζόμενους κινδύνους. Τα παιδιά δεν πρέπει να παίζουν με τη συσκευή. Ο καθαρισμός και η συντήρηση δεν πρέπει να γίνεται από παιδιά χωρίς επίβλεψη.
6. Παιδιά ηλικίας κάτω των 3 ετών θα πρέπει να κρατούνται μακριά εκτός και αν επιβλέπονται. Παιδιά ηλικίας μεταξύ των 3 και 8 ετών μπορούν μόνο να ενεργοποιούν και απενεργοποιούν τη συσκευή εφόσον αυτή έχει τοποθετηθεί στην προβλεπόμενη θέση και αυτά επιβλέπονται ή έχουν λάβει σαφείς οδηγίες ως προς την ασφαλή λειτουργία της συσκευής και κατανοούν πλήρως τους σχετιζόμενους κινδύνους. Παιδιά ηλικίας μεταξύ των 3 και 8 ετών απαγορεύεται να χειρίζονται το καλώδιο ρεύματος, να ρυθμίζουν, να καθαρίζουν ή και να συντηρούν τη συσκευή.

ΟΔΗΓΙΕΣ ΑΣΦΑΛΟΥΣ ΛΕΙΤΟΥΡΓΙΑΣ

1. Μην εισάγετε δάχτυλα, μολύβια ή λοιπά αντικείμενα μέσα από τη σχάρα όταν η συσκευή βρίσκεται σε λειτουργία.
2. Αποσυνδέστε τον ανεμιστήρα από το ρεύμα όταν τον μετακινείτε
3. Βεβαιωθείτε ότι κατά τη λειτουργία είναι τοποθετημένος σε στερεή επιφάνεια προς αποφυγή ανατροπής του
4. ΜΗΝ ΓΙΝΕΤΑΙ ΧΡΗΣΗ σε παράθυρα, η βροχή μπορεί να προκαλέσει ηλεκτροπληξία.

ΟΔΗΓΙΕΣ ΕΓΚΑΤΑΣΤΑΣΗΣ

⚠ Σημείωση

Οι φωτογραφίες στο παρόν εγχειρίδιο είναι ενδεικτικές, και εξαρτώνται από το προϊόν εντός της συσκευασίας.

Ονομασία εξαρτημάτων

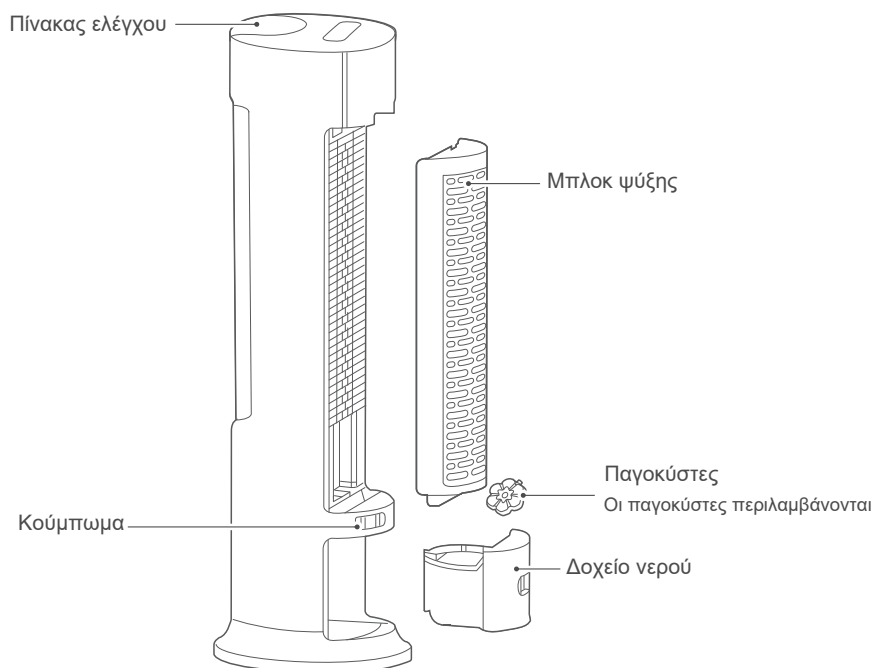

ΟΔΗΓΙΕΣ ΕΓΚΑΤΑΣΤΑΣΗΣ

Προσθήκη νερού, οδηγίες αποσυναρμολόγησης και καθαρισμού

⚠ Σημείωση

- Αδειάστε το νερό από το δοχείο νερού όταν η συσκευή δεν είναι σε λειτουργία.
- Όταν προσθέτετε νερό ή καθαρίζετε το δοχείο, το καλώδιο ρεύματος πρέπει να είναι εκτός πρίζας.
- Πριν λειτουργήσετε τη συσκευή, βεβαιωθείτε ότι η αντλία έχει τοποθετηθεί στη σωστή θέση, διαφορετικά μπορεί να μην λειτουργεί σωστά.
- Υπάρχουν 2 τρόποι προσθήκης νερού:
 - ① Τραβήξτε προς τα έξω στη μισή διαδρομή του το δοχείο, χωρίς να αποσυναρμολογήσετε την αντλία νερού. Προσθέστε νερό απευθείας.
 - ② Αποσυναρμολογήστε την αντλία νερού, αδειάστε τελείως το νερό απο το δοχείο. Προσθέστε νερό ή καθαρίστε το δοχείο.

1 Το δοχείο ξεκλειδώνεται όταν το κούμπωμα βρίσκεται σε οριζόντια θέση.

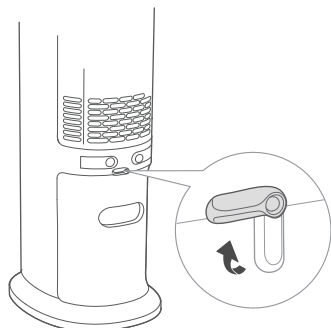

2 Για να γεμίσετε το δοχείο με νερό, τραβήξτε το έξω μέχρι τη μέση. Σπρώξτε το δοχείο να κλείσει μετά την προσθήκη νερού.

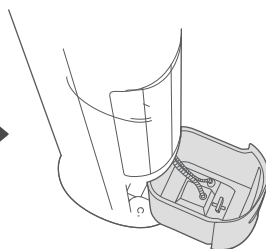

3 Για τον καθαρισμό του δοχείου, η αντλία θα πρέπει να έχει αφαιρεθεί (μαζί με το σωλήνα νερού). Τραβήξτε εντελώς το δοχείο προς τα έξω. Γυρίστε τον διακόπτη ασφάλισης της αντλίας με το χέρι σας 90 μοίρες αριστερόστροφα και σύρετε την αντλία προς τα έξω.

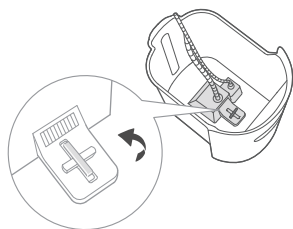

4 Το δοχείο νερού μπορεί τώρα να καθαριστεί. Συναρμολογήστε το με αντίστροφα βήματα και προσθέστε νερό.

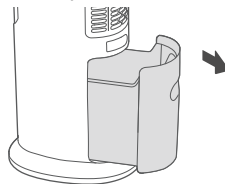

5 Με την ολοκλήρωση των παραπάνω και την αντλία επανατοποθετημένη, σπρώξτε το δοχείο νερού πάλι μέσα. Κλειδώστε το δοχείο με το κούμπωμα σε κάθετη θέση.

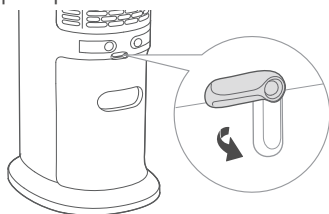

ΧΡΗΣΗ ΠΑΓΟΚΥΣΤΩΝ

⚠ Σημείωση

- 1 Οι παγοκύστες μπορούν επαναλλημένα να καταψυχθούν και να επαναχρησιμοποιηθούν. Μπορούν επίσης και να μην χρησιμοποιηθούν (εξαρτάται απο τη θερμοκρασία).
- 2 Δεν πρέπει να ανοίγετε το κάλυμμα των παγοκυστών, ώστε να αποφύγετε ζημιές.
- 3 Το υλικό των παγοκυστών είναι φιλικό προς το περιβάλλον, μη τοξικό και ακίνδυνο, το οποίο μπορεί να τοποθετηθεί με ασφάλεια στο ψυγείο για ψύξη.
- 4 Οι παγοκύστες πρέπει να χρησιμοποιούνται μέσα στο δοχείο, και μόλις η λειτουργία εφύγρανσης ενεργοποιηθεί, η θερμοκρασία στην έξοδο αέρα θα μειωθεί.
- 5 Η ψύξη από τις παγοκύστες μπορεί να αντικατασταθεί από πάγο, ο οποίος έχει επίσης ψυκτικό αποτέλεσμα.
- 6 Όταν προσθέτετε νερό, το επίπεδο νερού στο δοχείο δεν πρέπει να ξεπερνά το "MAX" (μέγιστο) της ένδειξης στάθμης νερού. Αν το επίπεδο νερού είναι χαμηλότερο από το "MIN" (ελάχιστο) της ένδειξης στάθμης νερού, προσθέστε νερό.

1 Αδειάστε τη μισή ποσότητα απο το δοχείο νερού.

2 Αφαιρέστε τις παγοκύστες από τη συσκευασία και βάλτε τις στο ψυγείο για τουλάχιστον 3 ώρες. Τοποθετήστε τις παγοκύστες στο δοχείο νερού και προσθέστε νερό που δεν θα ξεπερνά το "MAX" (μέγιστο) της ένδειξης στάθμης νερού.

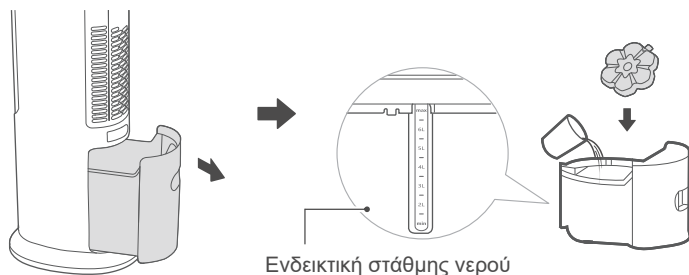

Οδηγίες Λειτουργίας

Πλήκτρα

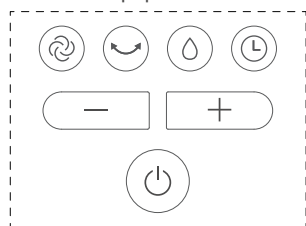

Οθόνη ενδείξεων



Πλήκτρα	Περιγραφή λειτουργιών
	Η συσκευή ενεργοποιείται ή απενεργοποιείται.
	Λειτουργία περιστροφής. Πατήστε για ενεργοποίηση ή απενεργοποίηση αυτής της λειτουργίας.
	Λειτουργία εφύγρανσης. Πιέστε απαλά όταν η συσκευή λειτουργεί για να ενεργοποιήσετε ή να απενεργοποιήσετε αυτή τη λειτουργία. Σε ξηρό ή ζεστό καιρό, ενεργοποιήστε αυτή τη λειτουργία για μια καλύτερη αίσθηση.
	Ρυθμίσεις ροής αέρα: Κανονική (επίπεδα ταχύτητας 4, η αντίστοιχη ένδειξη ανάβει), Ύπνου (επίπεδα ταχύτητας 2, η αντίστοιχη ένδειξη ανάβει), Φυσική (επίπεδα ταχύτητας 2, η αντίστοιχη ένδειξη ανάβει).
- , +	Σε κατάσταση αναμονής και σε λειτουργία ρύθμισης χρονοδιακόπτη, πιέστε για να ρυθμίσετε το χρόνο ενεργοποίησης της συσκευής. Πατήστε τα πλήκτρα + / - για να αυξήσετε / μειώσετε το χρόνο ενεργοποίησης αντίστοιχα. Σε κατάσταση λειτουργίας και σε λειτουργία ρύθμισης χρονοδιακόπτη, πιέστε για να ρυθμίσετε το χρόνο απενεργοποίησης της συσκευής. Πατήστε τα πλήκτρα + / - για να αυξήσετε / μειώσετε το χρόνο απενεργοποίησης αντίστοιχα. Σε κατάσταση κανονικής λειτουργίας, πατήστε τα πλήκτρα + / - για να αυξήσετε / μειώσετε την ταχύτητα ροής του αέρα. Σημείωση: Πατώντας αυτά τα πλήκτρα κατά τη ρύθμιση του χρονοδιακόπτη, ο χρόνος μειώνεται / αυξάνεται κατά 0,5 ώρες κάθε φορά μέχρι τις 3 πρώτες ώρες και κατά 1 ώρα από 3-10 ώρες. Όταν ρυθμίζετε την ταχύτητα του αέρα, πατήστε σύντομα αυτό το πλήκτρο για να αυξήσετε ή να μειώσετε κατά 1 επίπεδο κάθε φορά.
	Λειτουργία χρονοδιακόπτη: - Σε κατάσταση λειτουργίας, πιέστε αυτό το πλήκτρο και η οθόνη θα αναβοσβήσει. Ρυθμίστε την ώρα, η οθόνη αναβοσβήνει 3 φορές και ο προγραμματισμός χρόνου απενεργοποίησης ολοκληρώθηκε. - Σε κατάσταση αναμονής πιέστε αυτό το πλήκτρο και η οθόνη θα αναβοσβήσει. Ρυθμίστε την ώρα, η οθόνη αναβοσβήνει 3 φορές, τώρα ο προγραμματισμός χρόνου ενεργοποίησης ολοκληρώθηκε. Αφού πιέσετε αυτό το πλήκτρο, μπορείτε να ρυθμίσετε ταυτόχρονα τον χρονοδιακόπτη και τη ροή του αέρα. Ακύρωση λειτουργίας χρονοδιακόπτη: - Ακύρωση προγραμματισμού απενεργοποίησης: Πιέστε το κουμπί και η ένδειξη στην οθόνη θα αναβοσβήσει, πιέστε παρατεταμένα ξανά το κουμπί για 2 με 6 δευτερόλεπτα για να ακυρώσετε τη ρύθμιση. - Ακύρωση προγραμματισμού ενεργοποίησης: Πιέστε το κουμπί και η ένδειξη στην οθόνη θα αναβοσβήσει, πιέστε αμέσως ξανά το κουμπί για 2 δευτερόλεπτα για να ακυρώσετε τη ρύθμιση.

Οδηγίες για τις λειτουργίες του τηλεχειριστηρίου

- Λειτουργικό εύρος του τηλεχειρισμού: ως 5 μέτρα και γωνία 30 μοιρών από τη συσκευή.
- Η μπαταρία περιέχει πολλά βαρέα μέταλλα, όξινη βάση και άλλα υλικά, που αποτελούν απειλή για την ανθρώπινη υγεία. Οι άχρηστες και παλιές μπαταρίες πρέπει να παραδίδονται στα σχετικά σημεία συλλογής και ανακύκλωσης.

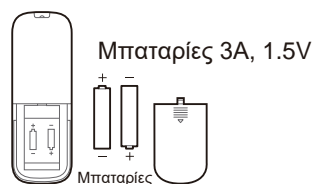
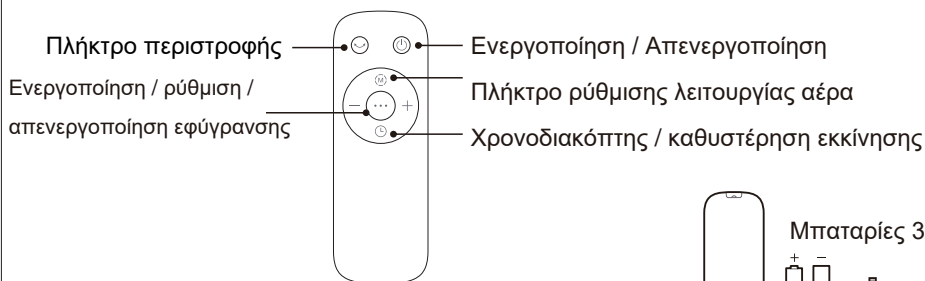

Διάγραμμα κυκλώματος

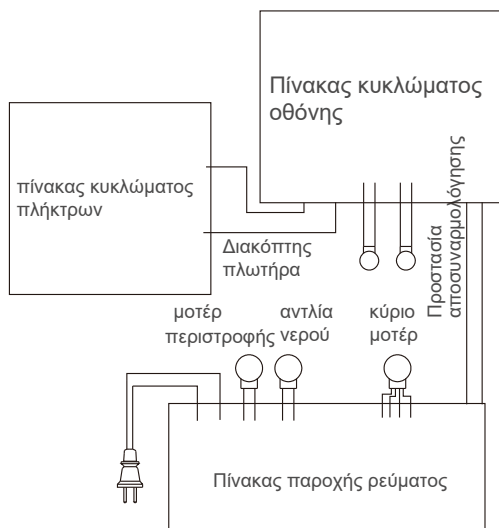

ΟΔΗΓΙΕΣ ΣΥΝΤΗΡΗΣΗΣ

Η συσκευή σας απαιτεί λίγη συντήρηση. Μην προσπαθήσετε να την επιδιορθώσετε εσείς σε περίπτωση βλάβης. Απευθυνθείτε σε εξουσιοδοτημένο τεχνικό τμήμα σε περίπτωση ανάγκης.

1. Πριν τον καθαρισμό και τη συναρμολόγηση, αποσυνδέετε από το ρεύμα.
2. Για να εξασφαλίσετε επαρκή ροή αέρα στο μοτέρ, διατηρείτε τους αεραγωγούς καθαρούς από σκόνη. Μην αποσυναρμολογείτε για τον καθαρισμό από σκόνη.
3. Σκουπίστε τις εξωτερικές επιφάνειες με ένα μαλακό πανί βουτηγμένο σε μαλακό απορρυπαντικό.
4. Μην χρησιμοποιείτε σκληρά καθαριστικά καθώς φθείρουν τις επιφάνειες. Μην κάνετε χρήση υλικών όπως βενζίνη, διαλυτικά, κλπ
5. Μην επιτρέπετε σε νερό ή άλλο υγρό να έρθει σε επαφή με τα εσωτερικά μέρη ή το κέλυφος του μοτέρ.

ΚΑΘΑΡΙΣΜΟΣ

1. Βεβαιωθείτε ότι η συσκευή έχει αποσυνδεθεί από την παροχή ρεύματος πριν από τον καθαρισμό της.
2. Τα πλαστικά μέρη πρέπει να καθαρίζονται με μαλακό πανί ελαφρά υγρό με απαλό απορρυπαντικό. Σχολαστικά σκουπίστε τα κατάλοιπα σαπουνιού χρησιμοποιώντας ένα στεγνό μαλακό πανί.

ΣΗΜΕΙΩΣΗ ΓΙΑ ΤΗΝ ΑΝΑΚΥΚΛΩΣΗ



A.M.Π. 00510
Π.Δ. 117/2004

Το προϊόν που αγοράσατε έχει σχεδιαστεί και κατασκευαστεί με υλικά υψηλών προδιαγραφών και εξαρτήματα που μπορούν να ανακυκλωθούν και να ξαναχρησιμοποιηθούν. Το σύμβολο υποδεικνύει ότι οι ηλεκτρικές και ηλεκτρονικές συσκευές, στο τέλος της ζωής τους, θα πρέπει να μεταφέρονται σε ειδικούς χώρους απορριμμάτων, ξεχωριστά από τα σκουπίδια του σπιτιού σας.

Παρακαλούμε, ρωτήστε τον τοπικό σας δήμο για τον χώρο απόρριψης ηλεκτρικών και ηλεκτρονικών συσκευών ή για τοποθεσία απόρριψης συσκευών προς ανακύκλωση.

Στις χώρες της Ευρωπαϊκής Ένωσης, υπάρχουν σημεία συγκέντρωσης χρησιμοποιημένων ηλεκτρικών και ηλεκτρονικών συσκευών.

Παρακαλούμε, βοηθήστε μας να προστατέψουμε το περιβάλλον που ζούμε!

ΔΗΛΩΣΗ ΣΥΜΜΟΡΦΩΣΗΣ

Με την παρούσα, η Καλλιόπη Καρύδα & ΣΙΑ Ε.Ε. , δηλώνει ότι η παρούσα συσκευή συμμορφώνεται προς τις ουσιώδεις απαιτήσεις και τις λοιπές διατάξεις των παρακάτω οδηγιών:

EMC-Directive: 14 / 30 / EU

Low Voltage Directive: 14/ 35 / EU

ErP Directive 09 / 125 / EC

CE Marking: 93 / 68 / EEC

RoHS Directive: 11 / 65 / EU & 15 / 863 / EU

Αντίγραφο της Δήλωσης Συμμόρφωσης υπάρχει στο

www.morris.gr





ΑΠΟΚΛΕΙΣΤΙΚΟΣ ΑΝΤΙΠΡΟΣΩΠΟΣ

Καλλιόπη Καρύδα & Σια Ε.Ε.
17ης Νοεμβρίου 87Α
55535, Πυλαία, Θεσσαλονίκη
Τηλ: 2316006600
Fax. 2316 006650
www.morris.gr