

# BORMANN®

# PRO

Built to last.



# BPH7610

063469

EN FR

IT EL

BG SL

RO HR

v2.2



[WWW.NIKOLAOUTOOLS.COM](http://WWW.NIKOLAOUTOOLS.COM)



## SYMBOLS



Read the manual before operating the tool.



Wear protective clothing.



Wear safety glasses.



Wear hearing protection.



Wear anti-slip protective boots.



Wear protective gloves.



Wear a dust mask.



Remove the plug from the socket immediately once the power cord is cut or damaged in any way.



Keep the tool away from rain and moisture.

## SAFETY INSTRUCTIONS

**Warning: Read the manual carefully before use. Failure to follow the warnings and instructions may result in tool damage and/or physical injury. Store the manual in a safe place for future reference.**

## General power tool safety instructions

## Work area safety

- Keep the work area clean and well lit. Dark or cluttered areas could lead to accidents.
- Do not operate power tools in explosive atmospheres, such as in the presence of flammable liquids or fumes, gases or dust. Power tools could create sparks which may ignite the gases or fumes.
- Keep children and bystanders at a safe distance while operating the power tool.

## Electrical safety

- Make sure that power tool plugs match the outlet. Do not ever modify the plug in any way. Do not use adapter plugs with earthed power tools. Using unmodified plugs and matching outlets will reduce the risk of electric shock.
- Avoid body contact with earthed or grounded materials or objects, such as radiators, pipes, ranges and refrigerators. There is a tremendous risk of electric shock if the operator's body is earthed or grounded.
- Do not expose power tools to rain or any other wet conditions. Water entering a power tool could increase the risk of electric shock.
- Do not abuse the power cord. Never use the cord for carrying, pulling or unplugging the electric tool. Keep the cord in a safe distance from heat, oil, sharp edges and any moving parts. Damaged or entangled cords will increase the risk of electric shock.
- When operating an electric power tool outdoors, use an extension cable which has the appropriate specifications for outdoor use. Use of an extension cable suitable for outdoor use reduces the risk of electric shock.
- If operating a power tool in a damp location cannot be avoided, use a residual current device (RCD) protected supply. Use of an RCD reduces the risk of electric shock.

## Personal safety

- Stay alert, watch what you are doing and use common sense when operating the power tool. Do not use the power tool if you are feeling tired or are under the influence of alcohol, drugs, or medication. A moment of inattention while operating the power tool may result in serious personal injury.
- Use personal protective equipment. Always wear eye protection. Protective equipment such as a dust mask, or hearing protection, non-skid safety shoes or protective helmets, used in appropriate conditions will reduce personal injuries.
- Prevent unintentional starting. Ensure the power switch is in the off-position before connecting to power source and/or battery pack, picking up or carrying the power tool. Carrying power tools with your finger on the power switch or connecting power tools that have the switch in the on position to a power source can lead to accidents.
- Remove any adjusting keys or wrenches before turning on the power tool. An adjusting key or a wrench left attached to a rotating part of the power tool may result in personal injury.
- Do not stretch out your arms too far when operating the power tool. Keep balance and proper footing at all times. This helps the operator have better control of the power tool in unexpected situations.
- Dress properly. Do not wear loose clothing or jewellery. Keep your hair, clothing and gloves away from any moving parts. Loose clothes, jewellery and/or long hair can be caught in moving parts.

## Power tool use and care

- Do not force the power tool. Use the correct power tool for the each application. The correct power tool will always do the job better and safer when used as intended.
- Do not use the power tool if the switch does not turn activate or deactivate it. Any power tool that cannot be controlled with the switch is extremely dangerous and must be repaired.
- Disconnect the main plug from the power source and/or the battery pack from the power tool before changing accessories, making any adjustments, or storing the power tool. Such preventive safety measures will reduce the risk of starting the power tool accidentally.
- When the power tool is not in use, store it as well as all of its accessories out of the reach of children and do not allow persons unfamiliar with the power tool or these instructions to use and operate the power tool. Power tools are extremely dangerous in the hands of untrained users.
- Maintain the power tool. Check for misalignment or binding of moving parts, breakage of parts, leakage and any other issue that may affect the power tool's operation. If damaged, have the power tool repaired before use. Many accidents and injuries are caused by poorly maintained power tools.
- Keep all the cutting tools sharp and clean. Properly maintained cutting tools with sharp cutting edges are less likely to bind and are more precise and easier to control.

- Always use the power tool, accessories and tool bits etc. in accordance with the instructions of this instruction manual, taking into account the working conditions and the work to be performed. Use of the power tool for applications different from those intended could result in a hazardous situation.
- Persons under 16 years of age are not permitted to operate this machine.
- Keep the handles and any grasping surfaces of the power tool dry, clean and free of oil and grease. Slippery handles and grasping surfaces do not allow for safe handling of the tool in unexpected circumstances.

**Service**

- Have the power tool serviced by qualified service personnel, using only identical replacement parts. This will ensure that the safety of the power tool is maintained.

**Additional safety instructions for rotary hammers**

- Always wear hearing protection. Prolonged exposure to high noise levels can cause hearing loss.
- Hold the tool's auxiliary handle at all times during operation of the tool. Loss of control can cause personal injury.
- Wear protective goggles. While working with the power tool, sparks or flying splinters, shavings and dust can cause vision loss.
- Hold the power tool by insulated gripping surfaces when performing an operation where the cutting accessory may contact hidden wiring or its own cord. Cutting accessory contacting a "live" wire may make exposed metal parts of the power tool "live" and could give the operator an electric shock.
- Connect the power cord's plug into a socket only when the tool is switched off.
- Keep the power tool and all its accessories out of the reach of children.
- When the power tool is not in use and before performing maintenance on the tool or adjusting it in any way (e.g removing a bit and attaching another), pull the power cord's plug from the socket.
- Only use accessories/bits that are compatible with the power tool.

**TECHNICAL SPECIFICATIONS**

Technical Data	
Model	BPH7610
Power	1350 W
Impact rate	3000 bpm
Impact energy	13 J
No load speed	150-516 rpm
Max. drilling diameter	Φ40 mm
Tool holder	SDS-Max
Weight	7.1 kg
Includes	1x 350 mm point chisel, 1x 25x350 mm flat chisel, 1x 16x320 mm cut drill bit, 1x 22x320 mm cut drill bit, 1x auxiliary handle, 1x depth stop, 1x grease tube, 1x wiping cloth, BMC case

**INTENDED USE**

The power tool is intended for hammer drilling concrete, bricks and stones. It is also suitable for chipping masonry, concrete and stones.

**MAIN PARTS LIST**

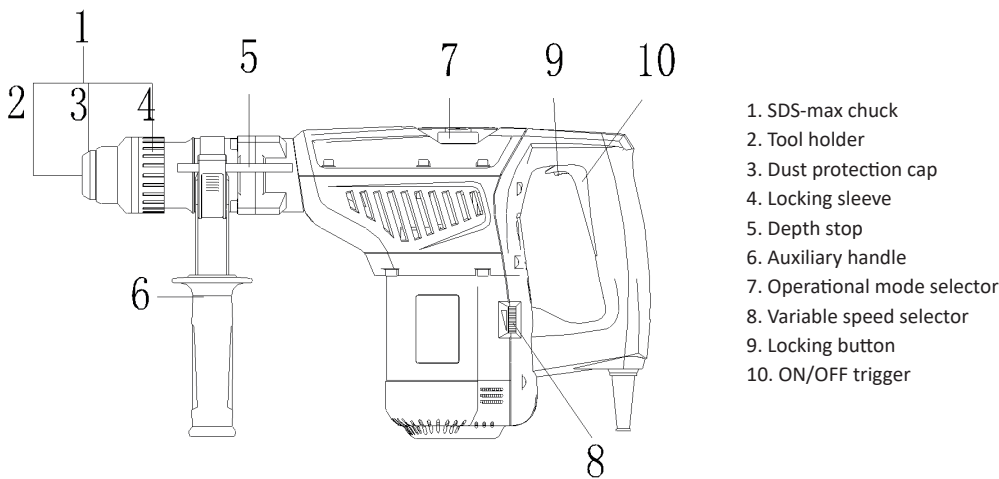

Fig. 1

## BEFORE OPERATION



**Warning: Be careful of hidden electrical lines or gas and water pipes. Check the working area with a metal detector.**

### Always use the correct input voltage

- The voltage of the power source must match the value indicated on the rating label of the machine.

### Inserting bits

**Attention: Do not use non SDS-max bits for hammer drilling or chiselling.**

- Before inserting a bit into the tool holder (2), make sure that it is clean.
- Insert the bit into the tool holder (2) and twist it until it locks in place.
- Make sure that the bit has properly locked in place by tugging it and checking whether it stays in place or not.

### Removing bits

- Pull the locking sleeve (4) back and hold it while removing the bit.

## OPERATING INSTRUCTIONS

**Switch on:** Pull the ON/OFF trigger (10).

**Switch off:** Release the ON/OFF trigger (10).

### Locking button (9)

- To lock the power tool in continuous operation without needing to keep the trigger pressed, push the locking button upward.
- To switch off the power tool when it is locked in continuous operation, briefly press the ON/OFF trigger (10) and then release it.

### Overload clutch

- If the drill bit becomes jammed, the overload clutch will stop the tool.
- Always hold the power tool with both hands, making sure to hold the auxiliary handle (6) firmly to protect yourself from the forces that may be generated in case the overload clutch suddenly stops the tool.

### Auxiliary handle (6)

- The operator must always hold the auxiliary handle firmly when operating the tool.
  - **Note:** Keep in mind that the tighter the grip on the handle, the greater the effects of vibration on your body, so make sure to not hold the handle too tightly.
- To maximise safety and comfort during operation of the power tool, the operator can rotate the auxiliary handle.
- Loosen the auxiliary handle by turning it counterclockwise, rotate the auxiliary handle and then tighten it in the new position.

### Depth stop (5)

- Insert the depth gauge into the clamp above the auxiliary handle.
- Adjust the drilling depth on the depth stop to the desired depth.
- Loosen the depth gauge clamp and lock the depth gauge.

## Operating modes

**Warning: When switching operating modes, press the ON/OFF trigger slightly.**

### Hammer drill mode (Fig. 2)

- Turn the operational mode selector (7) to the  position.

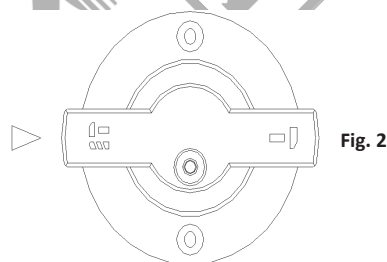

### Chisel mode (Fig. 3)

- Turn the operational mode selector (7) to the  position.

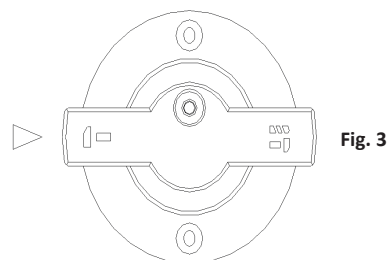

### Changing the chiselling position (Fig. 4-5)

- There are 12 chiselling positions. Choose the appropriate position for each application.
- Insert the chisel into the tool holder, turn the operational mode selector (7) to the position shown in figure 4, adjust the mode selector to the desired position, then switch the tool to chiselling mode to apply (Fig. 5).

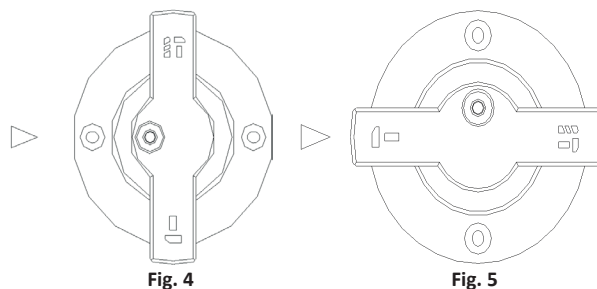

Fig. 4

Fig. 5

## MAINTENANCE AND CLEANING

**Warning:** Before any maintenance procedure is carried out, turn off the power tool and pull the plug from the socket.

- To ensure proper and safe operation, always keep the power tool clean and make sure that the ventilation slots are unobstructed.
- Clean the tool holder daily.

### Replacing the dust protection cap (3)

- Damaged dust protection caps should be replaced as soon as possible since dust that enters the tool holder (2) can cause malfunctions.
- Pull back and hold the locking sleeve (4). Remove the dust cap (3) with a suitable tool.
- With the locking sleeve pulled back, mount the new dust protection cap until it sits firmly over the tool holder and then slide the locking sleeve forward.

## ENVIRONMENTAL DISPOSAL

In order to avoid damages on transportation, the tool has to be delivered in solid packaging. Packaging as well as the unit and accessories are made of recyclable materials and can be disposed accordingly. The tool's plastics components are marked according to their material, which makes it possible to remove environmental friendly and differentiated because of available collection facilities.



### Only for EU countries

Do not dispose of electric tools together with household waste material!

In observance of European Directive 2002/96/EC on waste electrical and electronic equipment and its implementation in accordance with national law, electric tools that have reached the end of their life must be collected separately and returned to an environmentally compatible recycling facility.



\* The manufacturer reserves the right to make minor changes to product design and technical specifications without prior notice unless these changes significantly affect the performance and safety of the products. The parts described / illustrated in the pages of the manual that you hold in your hands may also concern other models of the manufacturer's product line with similar features and may not be included in the product you just acquired.

\* To ensure the safety and reliability of the product and the warranty validity, all repair, inspection or replacement work, including maintenance and special adjustments, must only be carried out by technicians of the authorized service department of the manufacturer.

\* Always use the product with the supplied equipment. Operation of the product with non-provided equipment may cause malfunctions or even serious injury or death. The manufacturer and the importer shall not be liable for injuries and damages resulting from the use of non-conforming equipment.

## SYMBOLES



Lisez le manuel avant de l'utilisation de l'outil.



Porter des vêtements de protection.



Porter des lunettes de sécurité.



Porter des protections auditives.



Porter des bottes de protection antidérapantes.



Porter des gants de protection.



Porter un masque anti-poussière.



Retirez immédiatement la fiche de la prise lorsque le cordon d'alimentation est coupé ou endommagé de quelque manière que ce soit.



Conservez l'outil à l'abri de la pluie et de l'humidité.

## INSTRUCTIONS DE SÉCURITÉ

**Avertissement : Lisez attentivement le manuel avant de l'utiliser. Le non-respect des avertissements et des instructions peut entraîner des dommages à l'outil et/ou des blessures physiques. Conservez le manuel en lieu sûr pour pouvoir vous y référer ultérieurement.**

## Instructions générales de sécurité pour les outils électriques

## Sécurité sur le lieu de travail

- Veillez à ce que la zone de travail soit propre et bien éclairée. Les zones sombres ou encombrées peuvent être à l'origine d'accidents.
- N'utilisez pas d'outils électriques dans des atmosphères explosives, par exemple en présence de liquides ou de fumées inflammables, de gaz ou de poussières. Les outils électriques peuvent créer des étincelles susceptibles d'enflammer les gaz ou les fumées.
- Maintenez les enfants et les personnes présentes à une distance de sécurité pendant l'utilisation de l'outil électrique.

## Sécurité électrique

- Veillez à ce que les fiches des outils électriques correspondent à la prise de courant. Ne modifiez jamais la fiche de quelque manière que ce soit. N'utilisez pas de fiches d'adaptation avec des outils électriques mis à la terre. L'utilisation de fiches non modifiées et de prises adaptées réduira le risque de choc électrique.
- Évitez tout contact du corps avec des matériaux ou des objets mis à la terre, tels que les radiateurs, les tuyaux, les cuisinières et les réfrigérateurs. Il y a un risque énorme de choc électrique si le corps de l'opérateur est relié à la terre ou à la masse.
- N'exposez pas les outils électriques à la pluie ou à toute autre condition humide. La pénétration d'eau dans un outil électrique peut augmenter le risque d'électrocution.
- N'abusez pas du cordon d'alimentation. Ne jamais utiliser le cordon pour porter, tirer ou débrancher l'outil électrique. Maintenez le cordon à une distance sûre de la chaleur, de l'huile, des bords tranchants et de toute pièce mobile. Les cordons endommagés ou emmêlés augmentent le risque d'électrocution.
- Lorsque vous utilisez un outil électrique à l'extérieur, utilisez une rallonge dont les caractéristiques sont adaptées à une utilisation en extérieur. L'utilisation d'un câble de rallonge adapté à une utilisation en extérieur réduit le risque de choc électrique.
- Si l'utilisation d'un outil électrique dans un endroit humide est inévitable, utilisez une alimentation protégée par un dispositif à courant différentiel résiduel (DDR). L'utilisation d'un tel dispositif réduit le risque de choc électrique.

## Sécurité personnelle

- Restez vigilant, regardez ce que vous faites et faites preuve de bon sens lorsque vous utilisez l'outil électrique. N'utilisez pas l'outil électrique si vous vous sentez fatigué ou si vous êtes sous l'influence de l'alcool, de drogues ou de médicaments. Un moment d'inattention lors de l'utilisation de l'outil électrique peut entraîner des blessures graves.
- Utiliser des équipements de protection individuelle. Portez toujours des lunettes de protection. Les équipements de protection tels que les masques anti-poussière, les protections auditives, les chaussures de sécurité antidérapantes ou les casques de protection, utilisés dans des conditions appropriées, réduiront les dommages corporels.
- Empêcher tout démarrage involontaire. Assurez-vous que l'interrupteur est en position d'arrêt avant de brancher l'outil à une source d'alimentation et/ou à un bloc-batterie, de le prendre ou de le transporter. Porter des outils électriques avec le doigt sur l'interrupteur ou brancher des outils électriques dont l'interrupteur est en position de marche à une source d'alimentation peut entraîner des accidents.
- Retirez toute clé de réglage ou clé à molette avant de mettre l'outil en marche. Une clé de réglage ou une clé laissée attachée à une pièce rotative de l'outil électrique peut entraîner des blessures.
- Ne tendez pas trop les bras lorsque vous utilisez l'outil électrique. Garder l'équilibre et une bonne assise à tout moment. Cela permet à l'opérateur de mieux contrôler l'outil électrique dans des situations inattendues.
- S'habiller correctement. Ne portez pas de vêtements amples ni de bijoux. Gardez vos cheveux, vos vêtements et vos gants à l'écart des pièces mobiles. Les vêtements amples, les bijoux et/ou les cheveux longs peuvent être happés par les pièces mobiles.

## Utilisation et entretien des outils électriques

- Ne pas forcer l'outil électrique. Utiliser le bon outil électrique pour chaque application. Le bon outil électrique fera toujours le travail mieux et de manière plus sûre lorsqu'il est utilisé comme prévu.
- N'utilisez pas l'outil électrique si l'interrupteur ne permet pas de l'activer ou de le désactiver. Tout outil électrique qui ne peut être contrôlé par l'interrupteur est extrêmement dangereux et doit être réparé.
- Débranchez la fiche principale de la source d'alimentation et/ou le bloc-piles de l'outil avant de changer d'accessoire, d'effectuer des réglages ou de ranger l'outil. Ces mesures de sécurité préventives réduisent le risque de démarrage accidentel de l'outil.
- Lorsque l'outil électrique n'est pas utilisé, rangez-le ainsi que tous ses accessoires hors de portée des enfants et ne permettez pas à des personnes ne connaissant pas l'outil électrique ou ces instructions d'utiliser et de faire fonctionner l'outil électrique. Les outils électriques sont extrêmement dangereux entre les mains d'utilisateurs non formés.
- Entretenir l'outil électrique. Vérifiez que les pièces mobiles ne sont pas mal alignées ou coincées, qu'elles ne sont pas cassées, qu'il n'y a pas de fuites et que rien n'affecte le fonctionnement de l'outil électrique. S'il est endommagé, faites-le réparer avant de l'utiliser. De nombreux accidents et blessures sont causés par des outils électriques mal entretenus.

- Gardez tous les outils de coupe affûtés et propres. Des outils de coupe bien entretenus et aux arêtes tranchantes sont moins susceptibles de se coincer et sont plus précis et plus faciles à contrôler.
- Utilisez toujours l'outil électrique, les accessoires et les embouts, etc. conformément aux instructions de ce manuel d'instructions, en tenant compte des conditions de travail et du travail à effectuer. L'utilisation de l'outil électrique pour des applications différentes de celles prévues peut entraîner une situation dangereuse.
- Les personnes âgées de moins de 16 ans ne sont pas autorisées à utiliser cette machine.
- Gardez les poignées et toutes les surfaces de préhension de l'outil électrique sèches, propres et exemptes d'huile et de graisse. Des poignées et des surfaces de préhension glissantes ne permettent pas de manipuler l'outil en toute sécurité dans des circonstances inattendues.

#### Service

- Faites réparer l'outil électrique par un personnel qualifié, en utilisant uniquement des pièces de rechange identiques. Cela permettra de garantir la sécurité de l'outil électrique.

#### Consignes de sécurité supplémentaires pour les marteaux rotatifs

- Portez toujours une protection auditive. Une exposition prolongée à des niveaux sonores élevés peut entraîner une perte d'audition.
- Tenir la poignée auxiliaire de l'outil à tout moment pendant l'utilisation de l'outil. La perte de contrôle peut entraîner des blessures.
- Portez des lunettes de protection. Lors du travail avec l'outil électrique, les étincelles ou les projections d'échardes, de copeaux et de poussières peuvent entraîner une perte de vision.
- Tenez l'outil électrique par des surfaces de préhension isolées lorsque vous effectuez une opération au cours de laquelle l'accessoire de coupe risque d'entrer en contact avec des câbles cachés ou avec son propre cordon. Si l'accessoire de coupe entre en contact avec un fil sous tension, les parties métalliques exposées de l'outil électrique risquent d'être sous tension et de provoquer un choc électrique à l'opérateur.
- Ne branchez la fiche du cordon d'alimentation dans une prise de courant que lorsque l'outil est éteint.
- Gardez l'outil électrique et tous ses accessoires hors de portée des enfants.
- Lorsque l'outil électrique n'est pas utilisé et avant d'effectuer l'entretien de l'outil ou de le régler de quelque manière que ce soit (par exemple, retirer un outil du porte-outil et en fixer un autre), débranchez la fiche du cordon d'alimentation de la prise de courant.
- N'utilisez que des accessoires/outils compatibles avec l'outil électrique.

#### SPÉCIFICATIONS TECHNIQUES

Données techniques	
Modèle	BPH7610
Puissance	1350 W
Fréquence de frappe	3000 cpm (coups par minute)
Force de frappe	13 J
Vitesse de rotation à vide	150-516 tr/min
Diamètre de perçage max.	Ø40 mm
Porte-outils	SDS-Max
Poids	7,1 kg
Comprend	1x burin à pointe 350 mm, 1x ciseau plat 25x350 mm, 1x foret 16x320 mm, 1x foret 22x320 mm, 1x poignée auxiliaire, 1x butée de profondeur, 1x tube de graisse, 1x chiffon d'essuyage, mallette de transport

#### UTILISATION PRÉVUE

L'outil électrique est destiné au forage à percussion du béton, des briques et des pierres. Il convient également pour le burinage de la maçonnerie, du béton et des pierres.

#### LISTE DES PIÈCES PRINCIPALES

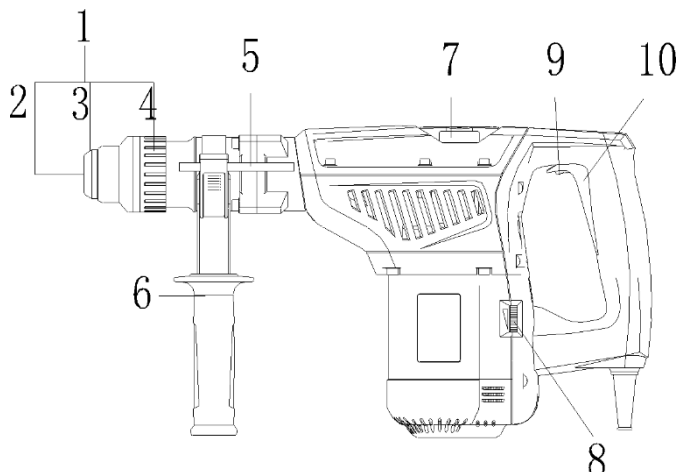

1. Mandrin SDS-max
2. Porte-outils
3. Capuchon de protection contre la poussière
4. Manchon de verrouillage
5. Butée de profondeur
6. Poignée auxiliaire
7. Sélecteur de mode de fonctionnement
8. Sélecteur de vitesse variable
9. Bouton de verrouillage
10. Gâchette ON/OFF (marche/arrêt)

Fig. 1

## AVANT L'OPÉRATION



**Avertissement :** Faites attention aux lignes électriques cachées ou aux conduites de gaz et d'eau. Vérifier la zone de travail à l'aide d'un détecteur de métaux.

### Toujours utiliser la tension d'entrée correcte

- La tension de la source d'alimentation doit correspondre à la valeur indiquée sur la plaque signalétique de la machine.

### Insertion d'outils dans le porte-outils

**Attention :** Ne pas utiliser d'outils non SDS-max pour le perçage à percussion ou le ciselage.

- Avant d'insérer un outil dans le porte-outil (2), assurez-vous qu'il est propre.
- Insérez l'outil dans le porte-outil (2) et tournez-le jusqu'à ce qu'il s'enclenche.
- Assurez-vous que l'outil est correctement verrouillé en tirant dessus et en vérifiant s'il reste en place ou non.

### Retrait des outils du porte-outils

- Tirer la douille de verrouillage (4) vers l'arrière et la maintenir tout en retirant l'outil.

## INSTRUCTIONS D'UTILISATION

**Mise en marche :** Appuyer sur la gâchette ON/OFF (10).

**Arrêt :** Relâcher la gâchette ON/OFF (10).

### Bouton de verrouillage (9)

- Pour verrouiller l'outil en fonctionnement continu sans avoir à maintenir la gâchette enfoncée, pousser le bouton de verrouillage vers le haut.
- Pour éteindre l'outil électrique lorsqu'il est verrouillé en fonctionnement continu, appuyez brièvement sur la gâchette ON/OFF (10), puis relâchez-la.

### Embrayage de surcharge

- Si le foret se bloque, le limiteur de couple arrête l'outil.
- Tenez toujours l'outil électrique à deux mains, en veillant à tenir fermement la poignée auxiliaire (6) pour vous protéger des forces qui peuvent être générées en cas d'arrêt soudain de l'outil par l'embrayage de surcharge.

### Poignée auxiliaire (6)

- L'opérateur doit toujours tenir fermement la poignée auxiliaire lorsqu'il utilise l'outil.
  - **Remarque :** Gardez à l'esprit que plus la poignée est serrée, plus les effets de la vibration sur votre corps sont importants ; veillez donc à ne pas trop serrer la poignée.
- Pour maximiser la sécurité et le confort pendant l'utilisation de l'outil électrique, l'opérateur peut faire pivoter la poignée auxiliaire.
- Desserrer la poignée auxiliaire en la tournant vers la gauche, tourner la poignée auxiliaire et la resserrer dans sa nouvelle position.

### Butée de profondeur (5)

- Insérez la jauge de profondeur dans la pince située au-dessus de la poignée auxiliaire.
- Réglez la profondeur de perçage sur la butée de profondeur jusqu'à la profondeur souhaitée.
- Desserrez le collier de serrage de la jauge de profondeur et verrouillez la jauge de profondeur.

## Modes de fonctionnement

**Avertissement :** Lorsque vous changez de mode de fonctionnement, appuyez légèrement sur la gâchette ON/OFF.

### Mode de forage par percussion (Fig. 2)

- Tourner le sélecteur de mode de fonctionnement (7) en position  .

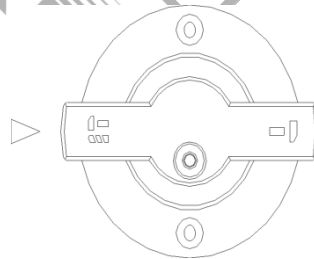



Fig. 2

### Mode de ciselage (Fig. 3)

- Tourner le sélecteur de mode de fonctionnement (7) en position  .

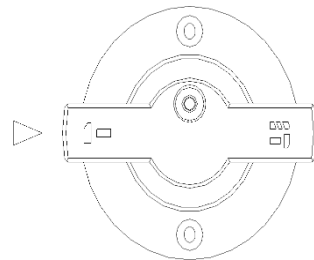

Fig. 3

### Modification de la position de ciselage (Fig. 4-5)

- Il existe 12 positions de ciselage. Choisissez la position appropriée pour chaque application.
- Insérez le burin dans le porte-outil, tournez le sélecteur de mode opérationnel (7) dans la position indiquée à la figure 4, réglez le sélecteur de mode sur la position souhaitée, puis mettez l'outil en mode burinage pour l'appliquer (Fig. 5).

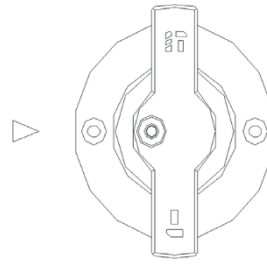

Fig. 4

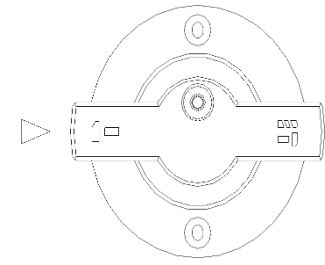

Fig. 5

## ENTRETIEN ET NETTOYAGE

**Avertissement : Avant toute procédure d'entretien, éteignez l'outil électrique et débranchez la fiche de la prise de courant.**

- Pour garantir un fonctionnement correct et sûr, gardez toujours l'outil électrique propre et assurez-vous que les fentes d'aération ne sont pas obstruées.
- Nettoyez le porte-outil quotidiennement.

### Remplacement du capuchon de protection contre la poussière (3)

- Les capuchons de protection contre la poussière endommagés doivent être remplacés dès que possible, car la poussière qui pénètre dans le porte-outil (2) peut entraîner des dysfonctionnements.
- Tirer vers l'arrière et maintenir la douille de verrouillage (4). Retirer le capuchon anti-poussière (3) à l'aide d'un outil approprié.
- En tirant la douille de verrouillage vers l'arrière, montez le nouveau capuchon de protection contre la poussière jusqu'à ce qu'il repose fermement sur le porte-outil, puis faites glisser la douille de verrouillage vers l'avant.

## ÉLIMINATION DANS L'ENVIRONNEMENT

Afin d'éviter tout dommage pendant le transport, l'outil doit être livré dans un emballage solide. L'emballage ainsi que l'appareil et les accessoires sont fabriqués à partir de matériaux recyclables et peuvent être éliminés en conséquence. Les composants en plastique de l'appareil sont marqués en fonction de leur matériau, ce qui permet de les éliminer de manière écologique et différenciée grâce aux installations de collecte disponibles.



### Uniquement pour les pays de l'UE

Ne pas jeter les outils électriques avec les ordures ménagères !

Conformément à la directive européenne 2002/96/CE relative aux déchets d'équipements électriques et électroniques et à sa mise en œuvre conformément à la législation nationale, les outils électriques en fin de vie doivent être collectés séparément et renvoyés à un centre de recyclage respectueux de l'environnement.

\* Le fabricant se réserve le droit d'apporter des modifications mineures à la conception et aux spécifications techniques du produit sans préavis, à moins que ces modifications n'affectent de manière significative les performances et la sécurité des produits. Les pièces décrites / illustrées dans les pages du manuel que vous tenez entre les mains peuvent également concerner d'autres modèles de la gamme de produits du fabricant présentant des caractéristiques similaires et peuvent ne pas être incluses dans le produit que vous venez d'acquérir.

\* Pour garantir la sécurité et la fiabilité du produit ainsi que la validité de la garantie, tous les travaux de réparation, d'inspection ou de remplacement, y compris l'entretien et les réglages spéciaux, doivent être effectués uniquement par des techniciens du service après-vente agréé du fabricant.

\* Utilisez toujours le produit avec l'équipement fourni. L'utilisation du produit avec un équipement non fourni peut entraîner des dysfonctionnements, voire des blessures graves ou mortelles. Le fabricant et l'importateur ne sont pas responsables des blessures et des dommages résultant de l'utilisation d'un équipement non conforme.

## SIMBOLI



Leggere il manuale prima di l'utilizzo dell'utensile.



Indossare indumenti protettivi.



Indossare occhiali di sicurezza.



Indossare protezioni per l'udito.



Indossare stivali protettivi antiscivolo.



Indossare guanti protettivi.



Indossare una maschera antipolvere.



Se il cavo di alimentazione viene tagliato o danneggiato in qualsiasi modo, rimuovere immediatamente la spina dalla presa.



Tenere lontano lo strumento dalla pioggia e dall'umidità.

## ISTRUZIONI DI SICUREZZA

**Attenzione: Leggere attentamente il manuale prima dell'uso. La mancata osservanza delle avvertenze e delle istruzioni può causare danni all'utensile e/o lesioni fisiche. Conservare il manuale in un luogo sicuro per future consultazioni.**

## Istruzioni generali sulla sicurezza degli utensili elettrici

## Sicurezza dell'area di lavoro

- Mantenere l'area di lavoro pulita e ben illuminata. Aree buie o disordinate possono causare incidenti.
- Non utilizzare gli utensili elettrici in atmosfere esplosive, ad esempio in presenza di liquidi o fumi infiammabili, gas o polveri. Gli utensili elettrici potrebbero creare scintille che potrebbero incendiare i gas o i fumi.
- Tenere i bambini e gli astanti a distanza di sicurezza durante l'uso dell'elettroscopio.

## Sicurezza elettrica

- Assicurarsi che le spine degli utensili elettrici corrispondano alla presa di corrente. Non modificare mai la spina in alcun modo. Non utilizzare spine adattatrici con utensili elettrici dotati di messa a terra. L'uso di spine non modificate e di prese corrispondenti riduce il rischio di scosse elettriche.
- Evitare il contatto del corpo con materiali o oggetti collegati a terra, come termosifoni, tubi, cucine e frigoriferi. Il rischio di scosse elettriche è elevato se il corpo dell'operatore è collegato a massa o a terra.
- Non esporre gli utensili elettrici alla pioggia o ad altre condizioni di umidità. L'ingresso di acqua in un elettroscopio può aumentare il rischio di scosse elettriche.
- Non abusare del cavo di alimentazione. Non utilizzare mai il cavo per trasportare, tirare o scollegare l'utensile elettrico. Tenere il cavo a distanza di sicurezza da calore, olio, bordi taglienti e parti in movimento. I cavi danneggiati o aggrovigliati aumentano il rischio di scosse elettriche.
- Quando si utilizza un elettroscopio all'aperto, utilizzare un cavo di prolunga con le specifiche adeguate per l'uso all'aperto. L'uso di un cavo di prolunga adatto all'uso esterno riduce il rischio di scosse elettriche.
- Se l'utilizzo di un utensile elettrico in un luogo umido è inevitabile, utilizzare un'alimentazione protetta da interruttore differenziale (salvavita). L'uso di un interruttore differenziale riduce il rischio di scosse elettriche.

## Sicurezza personale

- Rimanere vigili, fare attenzione a ciò che si fa e usare il buon senso quando si utilizza l'elettroscopio. Non utilizzare l'elettroscopio in caso di stanchezza o sotto l'effetto di alcol, droghe o farmaci. Un momento di disattenzione durante l'uso dell'elettroscopio può causare gravi lesioni personali.
- Utilizzare dispositivi di protezione personale. Indossare sempre una protezione per gli occhi. Dispositivi di protezione come maschere antipolvere, protezioni per l'udito, scarpe di sicurezza antiscivolo o caschi protettivi, utilizzati in condizioni adeguate, ridurranno le lesioni personali.
- Prevenire l'avviamento involontario. Assicurarsi che l'interruttore di alimentazione sia in posizione off prima di collegare l'utensile alla fonte di alimentazione e/o alla batteria, di sollevarlo o di trasportarlo. Il trasporto di utensili elettrici con il dito sull'interruttore di alimentazione o il collegamento di utensili elettrici con l'interruttore in posizione di accensione a una fonte di alimentazione possono causare incidenti.
- Togliere le chiavi di regolazione o le chiavi inglesi prima di accendere l'elettroscopio. Una chiave di regolazione o una chiave lasciata attaccata a una parte rotante dell'elettroscopio può provocare lesioni personali.
- Non allungare troppo le braccia quando si utilizza l'elettroscopio. Mantenere sempre l'equilibrio e l'appoggio corretto. Questo aiuta l'operatore a controllare meglio l'elettroscopio in situazioni impreviste.
- Vestirsi in modo adeguato. Non indossare abiti larghi o gioielli. Tenere i capelli, gli indumenti e i guanti lontani dalle parti in movimento. Vestiti larghi, gioielli e/o capelli lunghi possono impigliarsi nelle parti in movimento.

## Uso e cura degli elettroscopio

- Non forzare l'elettroscopio. Utilizzare l'elettroscopio corretto per ogni applicazione. L'elettroscopio corretto svolge sempre il lavoro in modo migliore e più sicuro se utilizzato come previsto.
- Non utilizzare l'elettroscopio se l'interruttore non lo attiva o lo disattiva. Qualsiasi utensile elettrico che non può essere controllato con l'interruttore è estremamente pericoloso e deve essere riparato.
- Scollegare la spina principale dalla fonte di alimentazione e/o il pacco batteria dall'elettroscopio prima di cambiare gli accessori, effettuare regolazioni o riporre l'elettroscopio. Queste misure di sicurezza preventive riducono il rischio di avviamento accidentale dell'elettroscopio.
- Quando l'elettroscopio non è in uso, riporlo, insieme a tutti i suoi accessori, fuori dalla portata dei bambini e non permettere a persone che non conoscono l'elettroscopio o le presenti istruzioni di utilizzarlo e farlo funzionare. Gli utensili elettrici sono estremamente pericolosi nelle mani di utenti non addestrati.
- Manutenzione dell'elettroscopio. Controllare che non vi siano disallineamenti o legature delle parti mobili, rotture di parti, perdite e qualsiasi altro problema che possa influire sul funzionamento dell'elettroscopio. Se danneggiato, far riparare l'elettroscopio prima dell'uso. Molti incidenti e infortuni sono causati da una cattiva manutenzione degli utensili elettrici.
- Mantenere tutti gli utensili da taglio affilati e puliti. Gli utensili da taglio sottoposti a una corretta manutenzione e dotati di bordi taglienti affilati hanno meno probabilità di legarsi e sono più precisi e facili da controllare.

- Utilizzare sempre l'elettrotensile, gli accessori e le punte per utensili ecc. in conformità alle istruzioni del presente manuale, tenendo conto delle condizioni di lavoro e dell'attività da svolgere. L'uso dell'elettrotensile per applicazioni diverse da quelle previste potrebbe causare situazioni di pericolo.
- L'uso di questa macchina è vietato ai minori di 16 anni.
- Mantenere le impugnature e le superfici di presa dell'elettrotensile asciutte, pulite e prive di olio e grasso. Impugnature e superfici di presa scivolose non consentono di maneggiare l'utensile in modo sicuro in circostanze impreviste.

#### Servizio

- Far revisionare l'elettrotensile da personale qualificato, utilizzando solo parti di ricambio identiche. In questo modo si garantisce la sicurezza dell'elettrotensile.

#### Ulteriori istruzioni di sicurezza per i martelli perforatori

- Indossare sempre una protezione per l'udito. L'esposizione prolungata a livelli di rumore elevati può causare la perdita dell'udito.
- Durante il funzionamento dell'utensile, tenere sempre l'impugnatura ausiliaria. La perdita di controllo può causare lesioni personali.
- Indossare occhiali protettivi. Durante il lavoro con l'elettrotensile, scintille o schegge volanti, trucioli e polvere possono causare la perdita della vista.
- Tenere l'elettrotensile dalle superfici di presa isolate quando si esegue un'operazione in cui l'accessorio di taglio può entrare in contatto con cavi nascosti o con il proprio cavo. L'accessorio di taglio che entra in contatto con un filo "sotto tensione" può rendere "sotto tensione" le parti metalliche esposte dell'elettrotensile e può provocare una scossa elettrica all'operatore.
- Collegare la spina del cavo di alimentazione a una presa di corrente solo quando l'utensile è spento.
- Tenere l'elettrotensile e tutti i suoi accessori fuori dalla portata dei bambini.
- Quando l'elettrotensile non è in uso e prima di eseguire interventi di manutenzione o di regolazione (ad es. rimozione di un utensile dal portautensili e inserimento di un altro), estrarre la spina del cavo di alimentazione dalla presa.
- Utilizzare solo accessori/utensili compatibili con l'elettrotensile.

#### SPECIFICHE TECNICHE

Dati tecnici	
Modello	BPH7610
Potenza	1350 W
Frequenza dei colpi	3000 bpm (colpi/minuto)
Potenza del colpo	13 J
Numero di giri a vuoto	150-516 giri/minuto
Diametro massimo di foratura	Ø40 mm
Portautensili	SDS-Max
Peso	7,1 kg
Include	1x scalpello a punta da 350 mm, 1x scalpello piatto da 25x350 mm, 1x punta da trapano da 16x320 mm, 1x punta da trapano da 22x320 mm, 1x manico ausiliario, 1x arresto di profondità, 1x tubo di grasso, 1x panno di pulizia, valigetta di trasporto

#### USO PREVISTO

L'elettrotensile è destinato alla foratura a martello di calcestruzzo, mattoni e pietre. È adatto anche per scheggiare muratura, calcestruzzo e pietre.

#### ELENCO DELLE PARTI PRINCIPALI

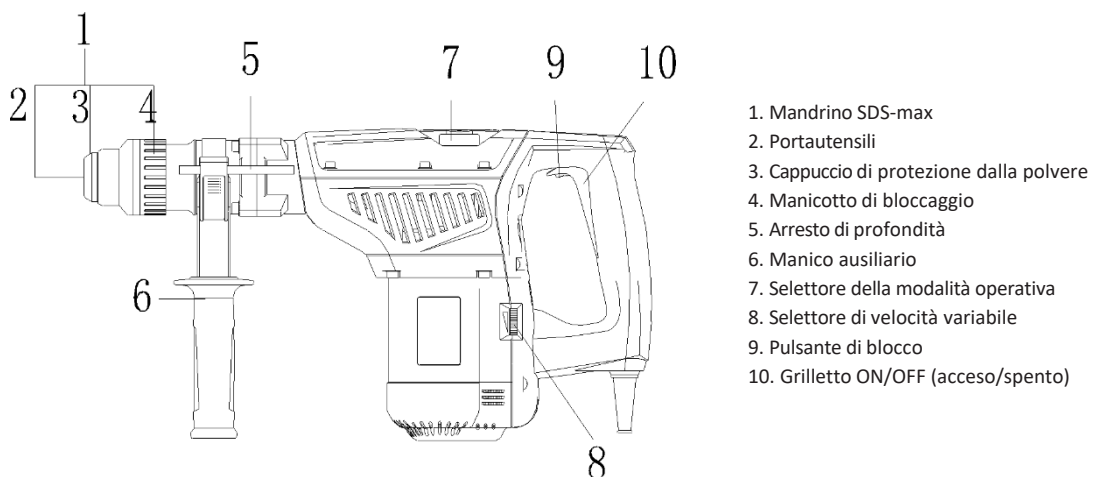

Fig. 1

## PRIMA DEL FUNZIONAMENTO



**Attenzione:** Fare attenzione alle linee elettriche nascoste o alle tubature del gas e dell'acqua.  
Controllare l'area di lavoro con un metal detector.

### Utilizzare sempre la tensione di ingresso corretta

- La tensione della fonte di alimentazione deve corrispondere al valore indicato sulla targhetta della macchina.

### Inserimento degli utensili nel portautensili

**Attenzione:** Non utilizzare utensili non SDS-max per la foratura a percussione o la scalpellatura.

- Prima di inserire un utensile nel portautensili (2), accertarsi che sia pulito.
- Inserire l'utensile nel portautensili (2) e ruotarlo finché non si blocca in posizione.
- Assicurarsi che l'utensile sia correttamente bloccato in posizione tirandolo e verificando se rimane in posizione o meno.

### Rimozione degli utensili dal portautensili

- Tirare indietro il manicotto di bloccaggio (4) e tenerlo fermo durante la rimozione dell'utensile.

## ISTRUZIONI PER L'USO

**Accensione:** Premere il grilletto ON/OFF (10).

**Spegnimento:** Rilasciare il grilletto ON/OFF (10).

### Pulsante di blocco (9)

- Per bloccare l'elettro utensile in funzionamento continuo senza dover tenere premuto il grilletto, premere il pulsante di blocco verso l'alto.
- Per spegnere l'elettro utensile quando è bloccato in funzionamento continuo, premere brevemente il grilletto ON/OFF (10) e poi rilasciarlo.

### Frizione di sovraccarico

- Se la punta si inceppa, la frizione di sovraccarico arresta l'utensile.
- Tenere sempre l'elettro utensile con entrambe le mani, avendo cura di impugnare saldamente il manico ausiliario (6) per proteggersi dalle forze che possono generarsi nel caso in cui la frizione di sovraccarico arresti improvvisamente l'utensile.

### Manico ausiliario (6)

- L'operatore deve sempre tenere saldamente il manico ausiliario durante l'utilizzo dell'utensile.
  - **Nota:** Tenete presente che quanto più stretta è la presa sul manico, tanto maggiori sono gli effetti delle vibrazioni sul corpo, quindi assicuratevi di non stringere troppo il manico.
- Per massimizzare la sicurezza e il comfort durante il funzionamento dell'elettro utensile, l'operatore può ruotare il manico ausiliario.
- Allentare la maniglia ausiliaria ruotandola verso sinistra, ruotare il manico ausiliario e quindi serrarlo nella nuova posizione.

### Arresto di profondità (5)

- Inserire il profondimetro nel morsetto sopra l'impugnatura ausiliaria.
- Regolare la profondità di foratura sull'arresto di profondità alla profondità desiderata.
- Allentare il morsetto del profondimetro e bloccarlo.

## Modalità operative

**Attenzione:** Quando si cambia modalità operativa, premere leggermente il grilletto ON/OFF.

### Modalità di perforazione a percussione (Fig. 2)

- Ruotare il selettore della modalità operativa (7) sulla posizione .

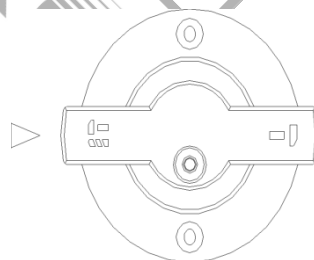

Fig. 2

### Modalità di scalpellatura (Fig. 3)

- Ruotare il selettore della modalità operativa (7) sulla posizione .

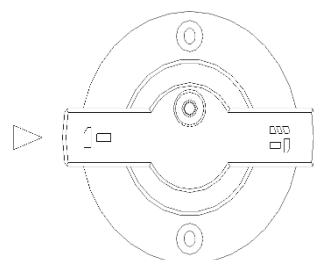

Fig. 3

### Modifica della posizione di scalpellatura (Fig. 4-5)

- Sono disponibili 12 posizioni di scalpellatura. Scegliere la posizione appropriata per ogni applicazione.
- Inserire lo scalpello nel portautensili, ruotare il selettore della modalità operativa (7) nella posizione indicata nella figura 4, regolare il selettore della modalità nella posizione desiderata, quindi commutare l'utensile in modalità scalpellatura per applicare (fig. 5).

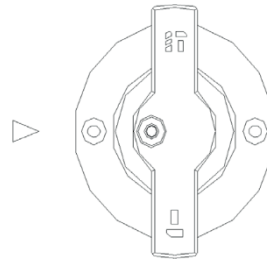

Fig. 4

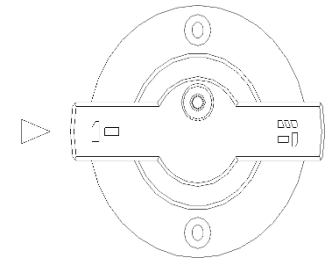

Fig. 5

## MANUTENZIONE E PULIZIA

**Attenzione:** Prima di eseguire qualsiasi procedura di manutenzione, spegnere l'utensile elettrico ed estrarre la spina dalla presa.

- Per garantire un funzionamento corretto e sicuro, mantenere sempre pulito l'elettroscopio e assicurarsi che le fessure di ventilazione non siano ostruite.
- Pulire quotidianamente il portautensili.

### Sostituzione della protezione antipolvere (3)

- I cappucci antipolvere danneggiati devono essere sostituiti il prima possibile, poiché la polvere che penetra nel portautensili (2) può causare malfunzionamenti.
- Tirare indietro e tenere fermo il manicotto di bloccaggio (4). Rimuovere il coperchio antipolvere (3) con un attrezzo adatto.
- Con il manicotto di bloccaggio tirato all'indietro, montare il nuovo cappuccio di protezione dalla polvere fino a farlo aderire saldamente al portautensili, quindi far scorrere il manicotto di bloccaggio in avanti.

## SMALTIMENTO AMBIENTALE

Per evitare danni durante il trasporto, l'utensile deve essere consegnato in un imballaggio solido. L'imballaggio, l'unità e gli accessori sono realizzati con materiali riciclabili e possono essere smaltiti di conseguenza. I componenti in plastica dell'utensile sono contrassegnati in base al materiale di cui sono composti, il che rende possibile l'eliminazione dei rifiuti ecologici e differenziati grazie alle strutture di raccolta disponibili.



### Solo per i paesi dell'UE

Non smaltire gli utensili elettrici insieme ai rifiuti domestici!

In conformità alla direttiva europea 2002/96/CE sui rifiuti di apparecchiature elettriche ed elettroniche e alla sua attuazione in conformità alla legislazione nazionale, gli utensili elettrici giunti a fine vita devono essere raccolti separatamente e conferiti a un impianto di riciclaggio compatibile con l'ambiente.

\* Il produttore si riserva il diritto di apportare modifiche minori al design e alle specifiche tecniche del prodotto senza preavviso, a meno che tali modifiche non influiscano in modo significativo sulle prestazioni e sulla sicurezza dei prodotti. Le parti descritte/illustrate nelle pagine del manuale che avete tra le mani possono riguardare anche altri modelli della linea di prodotti del produttore con caratteristiche simili e potrebbero non essere incluse nel prodotto appena acquistato.

\* Per garantire la sicurezza e l'affidabilità del prodotto e la validità della garanzia, tutti gli interventi di riparazione, ispezione o sostituzione, compresa la manutenzione e le regolazioni speciali, devono essere eseguiti esclusivamente da tecnici del servizio di assistenza autorizzato dal produttore.

\* Utilizzare sempre il prodotto con le apparecchiature in dotazione. L'utilizzo del prodotto con apparecchiature non in dotazione può causare malfunzionamenti o addirittura lesioni gravi o morte. Il produttore e l'importatore non sono responsabili per lesioni e danni derivanti dall'uso di apparecchiature non conformi.

## ΣΥΜΒΟΛΑ



Διαβάστε το εγχειρίδιο πριν χρησιμοποιήσετε το εργαλείο.



Φορέστε προστατευτικά ρούχα.



Φορέστε γυαλιά ασφαλείας.



Φορέστε προστατευτικά ακοής.



Φορέστε αντιολισθητικές μπότες ασφαλείας.



Φορέστε προστατευτικά γάντια.



Φορέστε μάσκα σκόνης.



Βγάλτε το βύσμα από την πρίζα αμέσως σε περίπτωση που το καλώδιο κοπεί ή υποστεί οποιαδήποτε ζημιά.



Κρατήστε το εργαλείο μακριά από βροχή και υγρασία.

## ΟΔΗΓΙΕΣ ΑΣΦΑΛΕΙΑΣ

**Προσοχή:** διαβάστε προσεκτικά το παρόν εγχειρίδιο πριν τη χρήση του εργαλείου, και φυλάξτε το για μελλοντική αναφορά. Η μη τήρηση των προειδοποιήσεων και των οδηγιών μπορεί να οδηγήσει σε ηλεκτροπληξία, πυρκαγιά ή/και σοβαρό τραυματισμό.

## Γενικές οδηγίες ασφαλείας για ηλεκτρικά εργαλεία

## Ασφάλεια στον χώρο εργασίας

- Διατηρήστε τον χώρο εργασίας καθαρό και επαρκώς φωτισμένο. Η ακαταστασία και η ανεπαρκώς φωτισμένες περιοχές εργασίας μπορεί να οδηγήσουν σε ατυχήματα και τραυματισμό.
- Μην εργάζεστε με το ηλεκτρικό εργαλείο σε χώρους όπου υπάρχει κίνδυνος έκρηξης, στο οποίο υπάρχουν εύφλεκτα υγρά, αέρια ή σκόνη.
- Τα ηλεκτρικά εργαλεία ενδέχεται να δημιουργήσουν σπινθήρες οι οποίοι μπορούν να αναφλέξουν τη σκόνη ή τα αέρια.
- Όταν χρησιμοποιείτε το ηλεκτρικό εργαλείο κρατήστε τα παιδιά κι άλλα τυχόν παρευρισκόμενα άτομα σε ασφαλή απόσταση. Η απόσταση της προσοχής μπορεί να οδηγήσει στην απώλεια ελέγχου του εργαλείου/μηχανήματος.

## Ηλεκτρική ασφάλεια

- Το βύσμα του καλωδίου του ηλεκτρικού εργαλείου πρέπει να είναι συμβατό με την πρίζα. Δεν επιτρέπεται η οποιαδήποτε μετατροπή του βύσματος.
- Μη χρησιμοποιείτε μετατροπείς σε συνδυασμό με γειωμένα ηλεκτρικά εργαλεία. Η χρήση βυσμάτων με συμβατές πρίζες μειώνουν τον κίνδυνο ηλεκτροπληξίας.
- Αποφύγετε την επαφή με γειωμένες επιφάνειες όπως με σωλήνες, θερμαντικά σώματα (καλοριφέρ), κουζίνες ή ψυγεία. Υπάρχει μεγάλος κίνδυνος ηλεκτροπληξίας όταν το σώμα του χειριστή είναι γειωμένο.
- Μην εκθέτετε τα μηχανήματα και τα εργαλεία στη βροχή ή σε υψηλή υγρασία. Η διείσδυση νερού στο ηλεκτρικό εργαλείο αυξάνει τον κίνδυνο ηλεκτροπληξίας.
- Μη χρησιμοποιείτε το καλώδιο για να μεταφέρετε ή να μετακινήσετε το ηλεκτρικό εργαλείο, ή για να βγάλετε το βύσμα από την πρίζα. Κρατήστε το καλώδιο μακριά από πηγές υψηλής θερμοκρασίας, κοφτερά αντικείμενα και από κινούμενα εξαρτήματα. Τα καλώδια που έχουν υποστεί οποιαδήποτε ζημιά αυξάνουν τον κίνδυνο ηλεκτροπληξίας.
- Όταν εργάζεστε μ' ένα ηλεκτρικό εργαλείο σε εξωτερικό χώρο, χρησιμοποιείτε καλώδια προέκτασης (μπαλαντζές) που είναι κατάλληλα για χρήση σε εξωτερικούς χώρους. Η χρήση καλωδίων προέκτασης κατάλληλων για εξωτερικούς χώρους μειώνει τον κίνδυνο ηλεκτροπληξίας.
- Όταν η χρήση του ηλεκτρικού εργαλείου σε χώρους με υψηλή υγρασία ή με υγρά είναι αναπόφευκτη, τότε χρησιμοποιήστε μια διάταξη προστασίας έναντι ρεύματος διαρροής (ρελέ διαρροής, RCD). Η χρήση μιας διάταξης προστασίας έναντι ρεύματος διαρροής μειώνει τον κίνδυνο ηλεκτροπληξίας.

## Προσωπική ασφάλεια

- Να είστε πάντοτε προσεκτικοί, να δίνετε προσοχή στην εργασία που εκτελείτε και να χειρίζεστε το μηχάνημα με σύνεση. Μη χρησιμοποιείτε το ηλεκτρικό εργαλείο αν νιώθετε κόπωση ή αν βρίσκεστε υπό την επήρεια αλκοόλ ή άλλων ουσιών. Μια στιγμή απροσεξίας κατά τον χειρισμό του ηλεκτρικού εργαλείου μπορεί να οδηγήσει σε σοβαρό τραυματισμό.
- Φορέστε κατάλληλο εξοπλισμό ατομικής προστασίας. Επιλέξτε τον κατάλληλο εξοπλισμό προστασίας, για παράδειγμα μια μάσκα προστασίας από την σκόνη, αντιολισθητικές μπότες ασφαλείας, κράνος προστασίας, προστατευτικά ακοής, ανάλογα με το εκάστοτε εργαλείο και τη χρήση του, έτσι ώστε να μειωθεί ο κίνδυνος τραυματισμού.
- Λάβετε μέτρα για να αποφύγετε την ακούσια εκκίνηση. Βεβαιωθείτε ότι το κουμπί ενεργοποίησης του εργαλείου βρίσκεται στη θέση off πριν συνδέσετε το βύσμα στην πρίζα, πριν τοποθετήσετε τις μπαταρίες στο εργαλείο, και πριν το μεταφέρετε ή το κουβαλήσετε. Όταν μεταφέρετε το ηλεκτρικό εργαλείο ακουμπώντας το δάχτυλό σας στο διακόπτη ON/OFF ή όταν συνδέσετε το εργαλείο με την πηγή ρεύματος όταν αυτό είναι ενεργοποιημένο, τότε δημιουργείται κίνδυνος τραυματισμού.
- Αφαιρέστε από το ηλεκτρικό εργαλείο τυχόν εργαλεία ρύθμισης πριν το θέσετε σε λειτουργία. Ένα εργαλείο ρύθμισης που βρίσκεται συνδεδεμένο σ' ένα κινούμενο τμήμα μπορεί να οδηγήσει σε τραυματισμό.
- Μην τεντώνετε τα χέρια σας υπερβολικά καθώς χειρίζεστε το εργαλείο. Διατηρήστε την ισορροπία σας και φροντίστε να στέκεστε με σωστή στάση σώματος έτσι ώστε να είστε σε θέση να αντιμετωπίσετε απροσδόκητες περιστάσεις.
- Ντυθείτε με τα κατάλληλα ρούχα. Μη φοράτε ρούχα με χαλαρή εφαρμογή ή κοσμήματα. Κρατήστε τα μαλλιά, τα ρούχα και τα χέρια σας σε ασφαλή απόσταση από τα κινούμενα εξαρτήματα.

## Ορθότητα χειρισμού και συντήρηση ηλεκτρικών εργαλείων

- Μην ασκείτε υπερβολική πίεση στο εργαλείο. Χρησιμοποιήστε το κατάλληλο εργαλείο για τον σκοπό για τον οποίο προορίζεται. Η χρήση του σωστού εργαλείου για τον σκοπό για τον οποίο προορίζεται θα καταστήσει την εργασία ασφαλέστερη.

- Μη χρησιμοποιήσετε ποτέ ένα εργαλείο αν το κουμπί ενεργοποίησής του δεν λειτουργεί. Ένα ηλεκτρικό εργαλείο το οποίο δεν μπορεί πλέον να ενεργοποιηθεί ή/και να απενεργοποιηθεί με το εν λόγω κουμπί είναι επικίνδυνο και πρέπει να επισκευαστεί.
- Αποσυνδέστε το βύσμα του καλωδίου από την πρίζα και/ή αφαιρέστε την μπαταρία πριν προβείτε σε εργασίες συντήρησης ή αντικατάστασης εξαρτήματος του εργαλείου ή όταν πρόκειται να αποθηκεύσετε το εργαλείο. Αυτά τα μέτρα πρόληψης μειώνουν τον κίνδυνο της ακούσιας εκκίνησης του ηλεκτρικού εργαλείου.
- Όταν το εργαλείο δεν χρησιμοποιείται, να αποθηκεύετε το εργαλείο καθώς και όλα τα εξαρτήματά του σε σημείο μη προσβάσιμο από παιδιά.
- Δεν πρέπει να επιτρέπεται η χρήση του ηλεκτρικού εργαλείου σε άτομα που δεν έχουν εξοικωωθεί με την χρήση του ή που δεν έχουν διαβάσει τις οδηγίες χρήσης του. Το ηλεκτρικό εργαλείο είναι επικίνδυνο όταν χρησιμοποιείται από άπειρα άτομα ή από άτομα που δεν έχουν διαβάσει τις οδηγίες χρήσης του.
- Συντηρήστε το ηλεκτρικό εργαλείο. Ελέγχετε, αν τα κινούμενα εξαρτήματα λειτουργούν σωστά, αν υπάρχει κάποιο μπλοκάρισμα, ή αν έχουν σπάσει σε κάποιο σημείο ή φθαρεί εξαρτήματα τα οποία ενδέχεται να επηρεάσουν αρνητικά την λειτουργία του ηλεκτρικού εργαλείου. Η λανθασμένη συντήρηση των ηλεκτρικών εργαλείων προκαλεί ατυχήματα.
- Διατηρείτε τα εργαλεία κοπής αιχμηρά και σε καλή κατάσταση. Τα επαρκώς συντηρημένα κοπτικά εργαλεία είναι πιο δύσκολο να μπλοκαριστούν και έχουν υψηλότερη απόδοση.
- Χρησιμοποιήστε όλα τα τμήματα του εξοπλισμού και το ίδιο το εργαλείο σύμφωνα με τις οδηγίες του εγχειριδίου. Λαμβάνετε επίσης υπόψη σας τους εξωτερικούς παράγοντες και τις συνθήκες της εκάστοτε εργασίας. Η χρήση του ηλεκτρικού εργαλείου για εργασίες άλλες από τις προβλεπόμενες μπορεί να οδηγήσει σε ατύχημα.
- Διατηρήστε τις λαβές και τις επιφάνειες πρόσφυσης του ηλεκτρικού εργαλείου στεγνές, καθαρές και απαλλαγμένες από λάδια και γράσα. Οι ολισθηρές λαβές και επιφάνειες πρόσφυσης καταστούν αδύνατο τον ασφαλή χειρισμό του εργαλείου σε απρόβλεπτες περιστάσεις.
- Δεν επιτρέπεται ο χειρισμός αυτού του μηχανήματος σε άτομα κάτω των 16 ετών.

### Service

- Αναθέστε τη συντήρηση και την επισκευή του ηλεκτρικού εργαλείου σε εξειδικευμένο προσωπικό σέρβις, χρησιμοποιώντας μόνο πανομοιότυπα ανταλλακτικά. Με τον τρόπο αυτό θα διασφαλιστεί η διατήρηση της ασφάλειας του ηλεκτρικού εργαλείου.

### Πρόσθετες οδηγίες ασφαλείας για σκαπτικά περιστροφικά πιστολέτα

- Να φοράτε πάντα προστατευτικά ακοής. Η εκτεταμένη έκθεση σε υψηλά επίπεδα θορύβου μπορεί να προκαλέσει απώλεια ακοής.
- Να κρατάτε πάντα τη βοηθητική λαβή του εργαλείου κατά τον χειρισμό του εργαλείου. Η απώλεια ελέγχου μπορεί να προκαλέσει τραυματισμό.
- Φορέστε προστατευτικά γυαλιά. Κατά την εργασία με το ηλεκτρικό εργαλείο, σπινθήρες, υπτάμενα θραύσματα, ροκανίδια, ρινίσματα και σκόνη μπορεί να προκαλέσουν ζημιά στην όραση.
- Κρατήστε το ηλεκτρικό εργαλείο από τις μονωμένες επιφάνειες λαβής όταν εκτελείτε μια εργασία όπου το εξάρτημα κοπής μπορεί να έρθει σε επαφή με κρυφές καλωδιώσεις ή με το καλώδιο του εργαλείου. Η επαφή του εξαρτήματος κοπής με ηλεκτροφόρο καλώδιο μπορεί να καταστήσει τα εκτεθειμένα μεταλλικά τμήματα του ηλεκτρικού εργαλείου ηλεκτροφόρα και να προκαλέσει ηλεκτροπληξία στον χειριστή.
- Συνδέετε το βύσμα του καλωδίου τροφοδοσίας σε μια πρίζα μόνο όταν το εργαλείο είναι απενεργοποιημένο.
- Αποθηκεύστε το ηλεκτρικό εργαλείο και όλα τα εξαρτήματά του μακριά από παιδιά.
- Όταν το ηλεκτρικό εργαλείο δεν χρησιμοποιείται και πριν από την εκτέλεση εργασιών συντήρησης στο εργαλείο ή τη ρύθμισή του με οποιονδήποτε τρόπο (π.χ. αφαίρεση μιας μύτης και τοποθέτηση μιας άλλης), τραβήξτε το βύσμα του καλωδίου τροφοδοσίας από την πρίζα.
- Φροντίστε να χρησιμοποιείτε μόνο εξαρτήματα και μύτες που είναι συμβατά με το ηλεκτρικό εργαλείο.

### ΤΕΧΝΙΚΕΣ ΠΡΟΔΙΑΓΡΑΦΕΣ

Τεχνικά χαρακτηριστικά	
Μοντέλο	BPH7610
Ισχύς	1350 W
Κρούσεις	3000 bpm
Κρουστική ενέργεια	13 J
Στροφές χωρίς φορτίο	150-516 rpm
Μέγιστη διάμετρος διάτρησης	Φ40 mm
Υποδοχή	SDS-Max
Βάρος	7.1 kg
Περιλαμβάνει	1x βελόνι 350 mm, 1x καλέμι 25x350 mm, 1x τρυπάνι 16x320 mm, 1x τρυπάνι 22x320 mm, 1x βοηθητική λαβή, 1x οδηγός βάθους, 1x σωληνάριο γράσσου, 1x πανί, βάλιτσα μεταφοράς

## ΠΡΟΟΡΙΖΟΜΕΝΗ ΧΡΗΣΗ

Το ηλεκτρικό εργαλείο προορίζεται για κρουστική διάτρηση σε σκυρόδεμα, τούβλα και πέτρες. Είναι επίσης κατάλληλο για καλέμισμα σε τοιχοποιία, σκυρόδεμα και πέτρες.

## ΛΙΣΤΑ ΚΥΡΙΩΝ ΤΜΗΜΑΤΩΝ

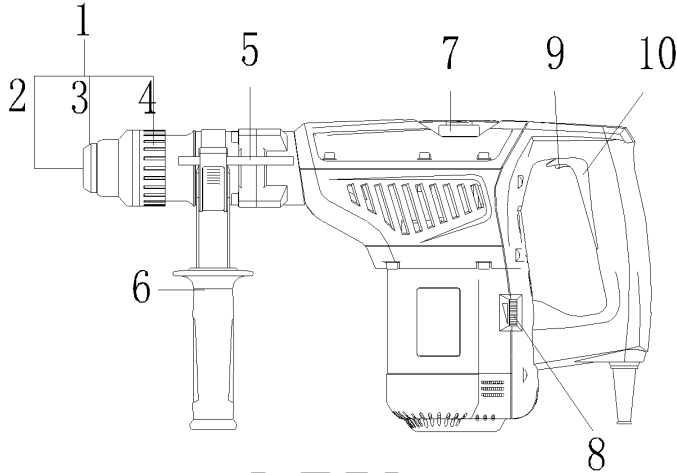

1. Τσοκ SDS-max
2. Υποδοχή
3. Κάλυμμα προστασίας σκόνης
4. Περίβλημα ασφάλισης
5. Οδηγός βάθους
6. Βοηθητική λαβή
7. Επιλογέας τρόπου λειτουργίας
8. Επιλογέας μεταβλητής ταχύτητας
9. Κουμπί κλειδώματος
10. Σκανδάλη ON/OFF

Σχ. 1

## ΠΡΙΝ ΑΠΟ ΤΗ ΧΡΗΣΗ



Βεβαιωθείτε ότι δεν υπάρχουν κρυμμένα ηλεκτροφόρα καλώδια ή σωλήνες αερίου και νερού. Ελέγξτε την περιοχή εργασίας με ανιχνευτή μετάλλων.

### Χρησιμοποιείτε πάντα τη σωστή τάση εισόδου

- Η τάση της πηγής τροφοδοσίας ρεύματος πρέπει να αντιστοιχεί στην τιμή που αναγράφεται στην πινακίδα τύπου του μηχανήματος.

### Τοποθέτηση μύτης

**Προσοχή:** Χρησιμοποιείτε μόνο εργαλεία SDS-max για κρουστική διάτρηση ή καλέμισμα.

- Πριν τοποθετήσετε μια μύτη στην υποδοχή (2), βεβαιωθείτε ότι είναι καθαρή.
- Τοποθετήστε τη μύτη στην υποδοχή (2) και περιστρέψτε το μέχρι να κλειδώσει.
- Βεβαιωθείτε ότι η μύτη είναι καλά ασφαλισμένη στην υποδοχή, τραβώντας την και ελέγχοντας αν κουνιέται υπερβολικά.

### Αφαίρεση μύτης

- Τραβήξτε το περίβλημα ασφάλισης (4) προς τα πίσω και κρατήστε το εκεί κατά την αφαίρεση της μύτης από την υποδοχή.

## ΟΔΗΓΙΕΣ ΧΡΗΣΗΣ

**Ενεργοποίηση:** Τραβήξτε τη σκανδάλη ON/OFF (10).

**Απενεργοποίηση:** Απελευθερώστε τη σκανδάλη ON/OFF (10).

### Κουμπί κλειδώματος (9)

- Για να κλειδώσετε το ηλεκτρικό εργαλείο σε συνεχή λειτουργία χωρίς να χρειάζεται να κρατάτε πατημένη τη σκανδάλη, πιέστε το κουμπί κλειδώματος προς τα πάνω.
- Για να απενεργοποιήσετε το ηλεκτρικό εργαλείο όταν είναι κλειδωμένο σε συνεχή λειτουργία, πιέστε για λίγο τη σκανδάλη ON/OFF (10) και στη συνέχεια αφήστε την.

### Συμπλέκτης υπερφόρτωσης

- Εάν το τρυπάνι μπλοκάρει, ο συμπλέκτης θα σταματήσει το εργαλείο.
- Να κρατάτε πάντα το ηλεκτρικό εργαλείο και με τα δύο χέρια και φροντίστε να κρατάτε σταθερά τη βοηθητική λαβή (6) για να προστατευτείτε από τις δυνάμεις που μπορεί να δημιουργηθούν σε περίπτωση που ο συμπλέκτης σταματήσει ξαφνικά το εργαλείο.

### Βοηθητική λαβή (6)

- Ο χειριστής πρέπει πάντα να κρατάει σταθερά τη βοηθητική λαβή όταν χειρίζεται το εργαλείο.
  - **Σημείωση:** Λάβετε υπόψη ότι όσο πιο σφιχτά κρατάτε τη λαβή, τόσο μεγαλύτερες είναι οι επιπτώσεις των κραδασμών στο σώμα σας, γι' αυτό φροντίστε να μην κρατάτε τη λαβή υπερβολικά σφιχτά.
- Για τη μέγιστη ασφάλεια και άνεση κατά τη λειτουργία του ηλεκτρικού εργαλείου, ο χειριστής μπορεί να περιστρέψει τη βοηθητική λαβή.
- Χαλαρώστε τη βοηθητική λαβή περιστρέφοντάς την αριστερόστροφα, περιστρέψτε τη βοηθητική λαβή και, στη συνέχεια, σφίξτε την στη νέα θέση.

### Οδηγός βάθους (5)

- Τοποθετήστε τον μετρητή βάθους στον σφιγκτήρα πάνω από τη βοηθητική λαβή.
- Ρυθμίστε το βάθος διάτρησης στον οδηγό βάθους στο επιθυμητό βάθος.
- Χαλαρώστε τον σφιγκτήρα του μετρητή βάθους και ασφαλίστε τον.

## Τρόποι λειτουργίας

Προσοχή: Κατά την εναλλαγή των τρόπων λειτουργίας, πιέστε ελαφρά τη σκανδάλη ON/OFF.

### Κρουστική λειτουργία (Σχ. 2)

- Περιστρέψτε τον επιλογέα τρόπου λειτουργίας (7) στη θέση .

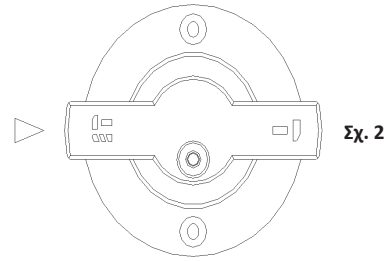

Σχ. 2

### Λειτουργία καλεμίσματος (Σχ. 3)

- Περιστρέψτε τον επιλογέα τρόπου λειτουργίας (7) στη θέση .

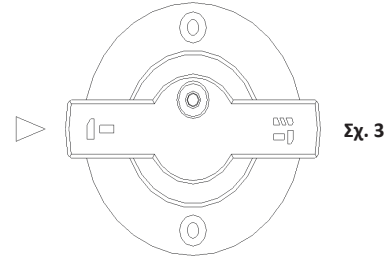

Σχ. 3

### Αλλαγή της θέσης καλεμίσματος (Σχ. 4-5)

- Υπάρχουν 12 θέσεις καλεμίσματος. Επιλέξτε την κατάλληλη θέση για την εκάστοτε εργασία.
- Τοποθετήστε το καλέμι στην υποδοχή, γυρίστε τον επιλογέα τρόπου λειτουργίας (7) στη θέση που απεικονίζεται στο σχήμα 4, περιστρέψτε τον επιλογέα στην επιθυμητή θέση και στη συνέχεια θέστε το εργαλείο στη λειτουργία καλεμίσματος (Σχ. 5).

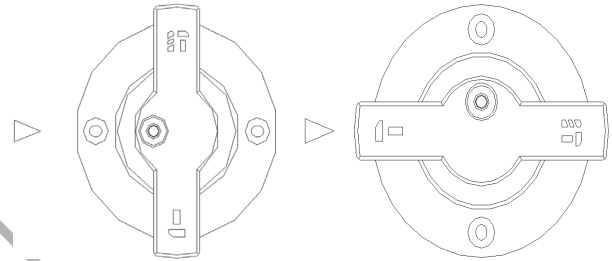

Σχ. 4

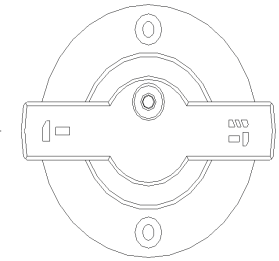

Σχ. 5

## ΣΥΝΤΗΡΗΣΗ ΚΑΙ ΚΑΘΑΡΙΣΜΟΣ

Προσοχή: Πριν προβείτε σε συντήρηση του ηλεκτρικού εργαλείου, απενεργοποιήστε το μηχάνημα και βγάλτε το βύσμα από την πρίζα.

- Για να διασφαλίσετε την ορθή και ασφαλή λειτουργία, διατηρείτε πάντα το ηλεκτρικό εργαλείο καθαρό και βεβαιωθείτε ότι οι σχισμές εξαερισμού δεν εμποδίζονται.
- Καθαρίζετε καθημερινά την υποδοχή του εργαλείου.

### Αντικατάσταση του καλύμματος προστασίας σκόνης (3)

- Το κάλυμμα προστασίας πρέπει να αντικαθίσταται το συντομότερο δυνατό σε περίπτωση που έχει υποστεί ζημιά καθώς η εισχώρηση σκόνης στην υποδοχή (2) του εργαλείου μπορεί να προκαλέσει δυσλειτουργίες.
- Τραβήξτε προς τα πίσω και κρατήστε το περίβλημα ασφάλισης (4). Αφαιρέστε το κάλυμμα προστασίας (3) με ένα κατάλληλο εργαλείο.
- Με το μανίκι ασφάλισης τραβηγμένο προς τα πίσω, τοποθετήστε το νέο κάλυμμα προστασίας μέχρι να εφαρμόσει σταθερά πάνω στην υποδοχή του εργαλείου και στη συνέχεια σύρετε το περίβλημα ασφάλισης προς τα εμπρός.

## ΑΠΟΡΡΙΨΗ ΣΤΟ ΠΕΡΙΒΑΛΛΟΝ

Προκειμένου να αποφευχθούν ζημιές κατά τη μεταφορά, το εργαλείο πρέπει να παραδίδεται σε στερεά συσκευασία. Η συσκευασία καθώς και η μονάδα και τα εξαρτήματα είναι κατασκευασμένα από ανακυκλώσιμα υλικά και μπορούν να απορριφθούν αναλόγως. Τα πλαστικά εξαρτήματα του εργαλείου φέρουν σήμανση ανάλογα με το υλικό τους, γεγονός που καθιστά δυνατή την απομάκρυνση φιλικών προς το περιβάλλον και διαφοροποιημένων λόγω των διαθέσιμων εγκαταστάσεων συλλογής.



### Μόνο για χώρες της Ευρωπαϊκής Ένωσης

Μην πετάτε τα ηλεκτρικά εργαλεία μαζί με τα οικιακά απορρίμματα!

Σύμφωνα με την Ευρωπαϊκή Οδηγία 2002/96/EK για τα απόβλητα ηλεκτρικού και ηλεκτρονικού εξοπλισμού και την εφαρμογή της σύμφωνα με την εθνική νομοθεσία, τα ηλεκτρικά εργαλεία που έχουν φτάσει στο τέλος της ζωής τους πρέπει να συλλέγονται χωριστά και να επιστρέφονται σε μια περιβαλλοντικά συμβατή εγκατάσταση ανακύκλωσης.

\* Ο κατασκευαστής διατηρεί το δικαίωμα να πραγματοποιήσει δευτερεύουσες αλλαγές στο σχεδιασμό του προϊόντος και στα τεχνικά χαρακτηριστικά χωρίς προηγούμενη ειδοποίηση, εκτός εάν οι αλλαγές αυτές επηρεάζουν σημαντικά την απόδοση και λειτουργία ασφάλειας των προϊόντων. Τα εξαρτήματα που περιγράφονται / απεικονίζονται στις σελίδες του εγχειριδίου που κρατάτε στα χέρια σας ενδέχεται να αφορούν και σε άλλα μοντέλα της σειράς προϊόντων του κατασκευαστή, με παρόμοια χαρακτηριστικά, και ενδέχεται να μην περιλαμβάνονται στο προϊόν που μόλις αποκτήσατε.

\* Για να διασφαλιστεί η ασφάλεια και η αξιοπιστία του προϊόντος καθώς και η ισχύς της εγγύησης όλες οι εργασίες επιδιόρθωσης, ελέγχου, επισκευής ή αντικατάστασης συμπεριλαμβανομένης της συντήρησης και των ειδικών ρυθμίσεων, πρέπει να εκτελούνται μόνο από τεχνικούς του εξουσιοδοτημένου τμήματος Service του κατασκευαστή.

\* Χρησιμοποιείτε πάντα το προϊόν με τον παρεχόμενο εξοπλισμό. Η λειτουργία του προϊόντος με μη-προβλεπόμενο εξοπλισμό ενδέχεται να προκαλέσει βλάβη ή ακόμα και σοβαρό τραυματισμό ή θάνατο. Ο κατασκευαστής και ο εισαγωγέας ουδέμια ευθύνη φέρει για τραυματισμούς και βλάβες που προκύπτουν από την χρήση μη προβλεπόμενου εξοπλισμού.

## СИМВОЛИ



Прочетете ръководството преди работа с инструмента.



Носете защитно облекло.



Носете предпазни очила.



Носете защита на слуха.



Носете защитни обувки против хлъзгане.



Носете защитни ръкавици.



Носете маска за прах.



Незабавно извадете щепсела от контакта, след като захранващият кабел е прекъснат или повреден по някакъв начин.



Дръжте инструмента далеч от дъжд и влага.

## ИНСТРУКЦИИ ЗА БЕЗОПАСНОСТ

**Предупреждение:** Прочетете внимателно ръководството преди употреба. Неспазването на предупрежденията и инструкциите може да доведе до повреда на инструмента и/или физическо нараняване. Съхранявайте ръководството на безопасно място за бъдещи справки.

### Общи инструкции за безопасност на електроинструментите

#### Безопасност в работната зона

- Поддържайте работната зона чиста и добре осветена. Тъмните или затрупани места могат да доведат до инциденти.
- Не работете с електроинструменти във взривоопасна атмосфера, например в присъствието на запалими течности или изпарения, газове или прах. Електрическите инструменти могат да предизвикат искри, които да възпламенят газовете или изпаренията.
- Докато работите с електроинструмента, дръжте децата и околните на безопасно разстояние.

#### Електрическа безопасност

- Уверете се, че щепселите на електроинструментите съответстват на контакта. Никога не променяйте щепсела по какъвто и да е начин. Не използвайте адаптерни щепсели със заземени електроинструменти. Използването на немодифицирани щепсели и съответстващи контакти ще намали риска от токов удар.
- Избягвайте контакт на тялото със заземени материали или предмети, като например радиатори, тръби, печки и хладилници. Съществува огромен риск от токов удар, ако тялото на оператора е заземено или заземено.
- Не излагайте електроинструментите на дъжд или други влажни условия. Навлизането на вода в електроинструмента може да увеличи риска от токов удар.
- Не злоупотребявайте със захранващия кабел. Никога не използвайте кабела за пренасяне, дърпане или изключване на електрическия инструмент. Съхранявайте кабела на безопасно разстояние от топлина, масло, остри ръбове и всякакви движещи се части. Повредените или заплетени шнурове ще увеличат риска от токов удар.
- Когато работите с електрически инструмент на открито, използвайте удължител с подходящи спецификации за използване на открито. Използването на удължител, подходящ за употреба на открито, намалява риска от токов удар.
- Ако работата с електроинструмента на влажно място е неизбежна, използвайте захранване, което е защитено с дефектнотокова защита (ДТЗ). Използването на дефектнотокова защита намалява риска от токов удар.

#### Лична безопасност

- Бъдете нащрек, внимавайте какво правите и използвайте здрав разум, когато работите с електроинструмента. Не използвайте електроинструмента, ако се чувствате уморени или сте под въздействието на алкохол, наркотици или лекарства. Момент на невнимание по време на работа с електроинструмента може да доведе до сериозно нараняване на хора.
- Използвайте лични предпазни средства. Винаги носете предпазни очила. Защитното оборудване, като например маска против прах или защита на слуха, нехлъзгащи се предпазни обувки или защитни каски, използвани при подходящи условия, ще намалят личните наранявания.
- Предотвратяване на непреднамерено стартиране. Уверете се, че превключвателя на захранването е в изключено положение, преди да свържете към източника на захранване и/или акумулаторната батерия, да вдигнете или пренесете електроинструмента. Пренасянето на електроинструменти с пръст върху превключвателя на захранването или свързването на електроинструменти, чийто превключвател е във включено положение, към източник на захранване може да доведе до злополуки.
- Преди да включите електроинструмента, извадете всички регулиращи ключове или гаечни ключове. Ключ за регулиране или гаечен ключ, оставен прикрепен към въртяща се част на електроинструмента, може да доведе до телесни повреди.
- Не изпъвайте ръцете си прекалено много, когато работите с електроинструмента. Поддържайте равновесие и правилна стойка през цялото време. Това помага на оператора да има по-добър контрол върху електроинструмента в неочаквани ситуации.
- Облечете се подходящо. Не носете свободни дрехи или бижута. Дръжте косата, дрехите и ръкавиците си далеч от движещите се части. Свободните дрехи, бижутата и/или дългата коса могат да бъдат захванати от движещите се части.

#### Използване и грижа за електроинструменти

- Не насилвайте електроинструмента. Използвайте подходящия електроинструмент за всяко приложение. Правилният електроинструмент винаги ще свърши работата по-добре и по-безопасно, когато се използва по предназначение.
- Не използвайте електроинструмента, ако превключвателя не го активира или деактивира. Всеки електроинструмент, който не може да се управлява с превключвателя, е изключително опасен и трябва да се ремонтира.
- Изключете главния щепсел от източника на захранване и/или акумулаторната батерия от електроинструмента, преди да сменят аксесоари, да извършват каквито и да било настройки или да съхраняват електроинструмента. Тези превантивни мерки за безопасност ще намалят риска от случайно стартиране на електроинструмента.
- Когато електроинструментът не се използва, съхранявайте го, както и всички негови принадлежности, на място, недостъпно за деца, и не позволявайте на лица, които не са запознати с електроинструмента или с тези инструкции, да използват и работят с него. Електроинструментите са изключително опасни в ръцете на необучени потребители.
- Поддържайте електроинструмента. Проверявайте за несъсност или обвързване на движещите се части, счупване на части, течове и всякакви други проблеми, които могат да повлияят на работата на електроинструмента. Ако е повреден, поправете електроинструмента преди употреба. Много злополуки и наранявания са причинени от лошо поддържани електроинструменти.

- Поддържайте всички режещи инструменти остри и чисти. Правилно поддържаните режещи инструменти с остри режещи ръбове е по-малко вероятно да се заклеят и са по-прецизни и по-лесни за управление.
- Винаги използвайте електроинструмента, аксесоарите, крайниците и т.н. в съответствие с инструкциите в това ръководство за експлоатация, като се съобразявате с условията на работа и извършваната работа. Използването на електроинструмента за приложения, различни от предвидените, може да доведе до опасна ситуация.
- Лица под 16 години нямат право да работят с тази машина.
- Поддържайте дръжките и всички повърхности за хващане на електроинструмента сухи, чисти и без масла и мазнини. Хлъзгавите дръжки и повърхности за хващане не позволяват безопасно боравене с инструмента при неочаквани обстоятелства.

#### Услуга

- Възложете сервизното обслужване на електроинструмента на квалифициран сервизен персонал, като използвате само идентични резервни части. Това ще гарантира запазването на безопасността на електроинструмента.

#### Допълнителни инструкции за безопасност за ротационни чукове

- Винаги носете защита на слуха. Продължителното излагане на високи нива на шум може да доведе до загуба на слуха.
- Дръжте допълнителната ръкохватка на инструмента през цялото време, докато работите с него. Загубата на контрол може да доведе до телесни наранявания.
- Носете защитни очила. По време на работа с електроинструмента искрите или летящите трески, стружки и прах могат да причинят загуба на зрението.
- Дръжте електроинструмента за изолираните повърхности за захващане, когато извършвате операция, при която режещият аксесоар може да се допре до скрити кабели или до собствения си кабел. Контактът на режещия аксесоар с проводник "под напрежение" може да направи откритите метални части на електроинструмента "под напрежение" и да причини на оператора токов удар.
- Включвайте щепсела на захранващия кабел в контакт само когато инструментът е изключен.
- Съхранявайте електроинструмента и всички негови принадлежности на места, недостъпни за деца.
- Когато електроинструментът не се използва и преди да извършвате поддръжка на инструмента или да го настройвате по какъвто и да е начин (напр. да изваждате инструмент от държача и да поставяте друг), издърпайте щепсела на захранващия кабел от контакта.
- Използвайте само аксесоари/инструменти, които са съвместими с електроинструмента.

#### ТЕХНИЧЕСКИ СПЕЦИФИКАЦИИ

Технически данни	
Модел	ВРН7610
Захранване	1350 W
Честота на ударите	3000 bpm (удари/минута)
Енергия на удара	13 J
Обороти без натоварване	150-516 об/мин
Макс. диаметър на пробиване	Φ40 mm
Държач за инструменти	SDS-Max
Тегло	7,1 кг
Включва	1x длето с острие 350 mm, 1x плоско длето 25x350 mm, 1x свредло 16x320 mm, 1x свредло 22x320 mm, 1x помощна дръжка, 1x ограничител на дълбочината, 1x тръбичка за смазка, 1x кърпа за избърсване, куфар за пренасяне

#### ПРЕДНАЗНАЧЕНА ПОЛЗА

Електроинструментът е предназначен за пробиване на бетон, тухли и камъни с чук. Подходящ е и за къртене на зидария, бетон и камъни.

#### СПИСЪК НА ОСНОВНИТЕ ЧАСТИ

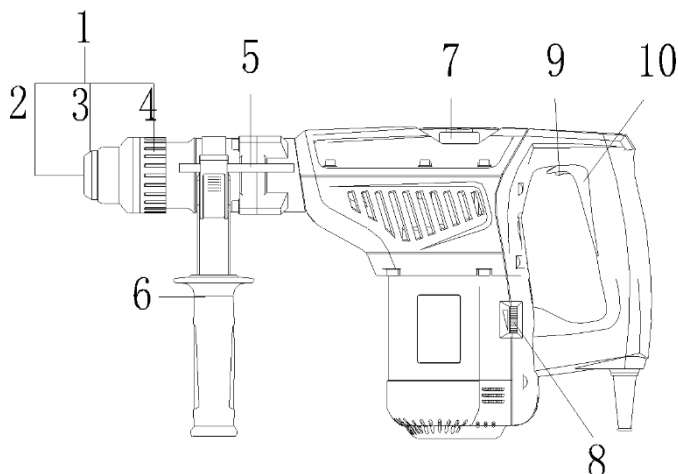

1. SDS-max патронник
2. Държач за инструменти
3. Защитна капачка срещу прах
4. Заклучваща втулка
5. Ограничител на дълбочината
6. Спомагателна дръжка
7. Селектор за режим на работа
8. Селектор за променлива скорост
9. Бутон за заключване
10. Спусък за ON/OFF (включване/изключване)

Фиг. 1

## ПРЕДИ РАБОТА



**Предупреждение:** Внимавайте за скрити електрически линии или газове и водопроводни тръби.  
Проверете работната зона с металотърсач.

### Винаги използвайте правилното входно напрежение

- Напрежението на източника на захранване трябва да съответства на стойността, посочена на етикетата с номиналните параметри на машината.

### Поставяне на инструменти в държача за инструменти

**Внимание:** Не използвайте инструменти, различни от SDS-тах, за ударно пробиване или сечене с длето.

- Преди да поставите инструмент в държача за инструменти (2), се уверете, че той е чист.
- Поставете инструмента в държача за инструменти (2) и го завъртете, докато се застопори.
- Уверете се, че инструментът е застопорен правилно, като го издърпате и проверите дали остава на мястото си или не.

### Изваждане на инструменти от държача за инструменти

- Издърпайте заключващата втулка (4) назад и я задръжте, докато сваляте инструмента.

## ИНСТРУКЦИИ ЗА РАБОТА

**Включване:** Издърпайте спусъка за включване/изключване (10).

**Изключване:** Освободете спусъка за включване/изключване (10).

### Бутон за заключване (9)

- За да заключите електроинструмента при продължителна работа, без да е необходимо да държите спусъка натиснат, натиснете бутона за заключване нагоре.
- За да изключите електроинструмента, когато той е блокиран при продължителна работа, натиснете за кратко спусъка за включване/изключване (10) и след това го отпуснете.

### Съединител за претоварване

- Ако свредлото се заклеши, съединителят за претоварване ще спре инструмента.
- Винаги дръжте електроинструмента с двете си ръце, като не забравяте да държите здраво допълнителната ръкохватка (6), за да се предпазите от силите, които могат да се получат в случай, че съединителят за претоварване внезапно спре инструмента.

### Спомагателна дръжка (6)

- При работа с инструмента операторът трябва винаги да държи здраво допълнителната ръкохватка.
- **Забележка:** Имайте предвид, че колкото по-силно е захващането на дръжката, толкова по-силно е въздействието на вибрациите върху тялото ви, така че се уверете, че не държите дръжката прекалено силно.
- За да увеличите максимално безопасността и комфорта по време на работа с електроинструмента, операторът може да завърти допълнителната ръкохватка.
- Разхлабете спомагателната ръкохватка, като я завъртите наляво, завъртете спомагателната ръкохватка и след това я затегнете в новото положение.

### Ограничител на дълбочината (5)

- Поставете дълбокомера в скобата над спомагателната ръкохватка.
- Регулирайте дълбочината на пробиване на ограничителя на дълбочината до желаната дълбочина.
- Разхлабете скобата на дълбокомера и застопорете дълбокомера.

## Режими на работа

**Предупреждение:** При превключване на режимите на работа натиснете леко спусъка за включване/изключване.

### Режим на ударно пробиване (фиг. 2)

- Завъртете селектора за режим на работа (7) в положение .

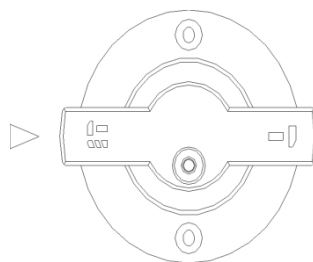

Фиг. 2

### Режим на сечене с длето (фиг. 3)

- Завъртете селектора за режим на работа (7) в положение .

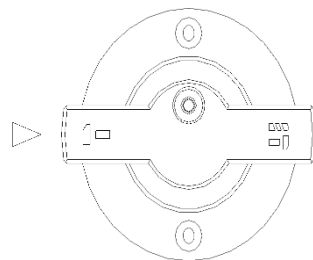

Фиг. 3

### Промяна на положението на длетото (Фиг. 4-5)

- Има 12 позиции за дялане. Изберете подходящата позиция за всяко приложение.
- Поставете длетото в държача на инструмента, завъртете селектора за режим на работа (7) в позицията, показана на фигура 4, настройте селектора на режима в желаната позиция, след което превключете инструмента в режим на длето, за да приложите (фиг. 5).

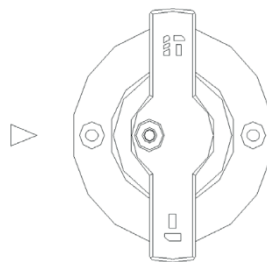

Фиг. 4

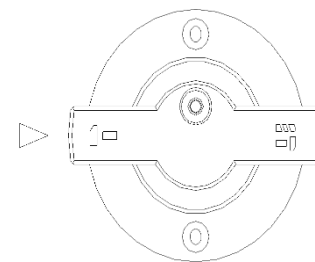

Фиг. 5

## ПОДДРЪЖКА И ПОЧИСТВАНЕ

**Предупреждение:** Преди да извършите каквато и да е процедура по поддръжка, изключете електроинструмента и извадете щепсела от контакта.

- За да осигурите правилна и безопасна работа, винаги поддържайте електроинструмента чист и се уверете, че вентилационните отвори не са запушени.
- Ежедневно почиствайте държача на инструмента.

### Смяна на капачката за защита от прах (3)

- Повредените капачки за защита от прах трябва да се сменят възможно най-скоро, тъй като прахът, който попада в държача на инструмента (2), може да причини неизправности.
- Издърпайте назад и задръжте фиксиращата втулка (4). Свалете капачката за прах (3) с подходящ инструмент.
- С издърпана назад блокираща втулка монтирайте новата капачка за защита от прах, докато тя застане плътно върху държача на инструмента, и след това плъзнете блокиращата втулка напред.

## ЕКОЛОГИЧНО ОБЕЗВРЕЖДАНЕ

За да се избегнат повреди при транспортиране, инструментът трябва да се доставя в здрава опаковка. Опаковката, както и устройството и аксесоарите, са изработени от рециклируеми материали и могат да бъдат изхвърлени по съответния начин. Пластмасовите компоненти на инструмента са маркирани според материала, от който са изработени, което прави възможно отстраняването на екологични и диференцирани поради наличните съоръжения за събиране.



### Само за страни от ЕС

Не изхвърляйте електрически инструменти заедно с битови отпадъци!

В съответствие с Европейската директива 2002/96/ЕО относно отпадъците от електрическо и електронно оборудване и нейното прилагане в съответствие с националното законодателство, електрическите инструменти, чийто живот е изтекъл, трябва да се събират отделно и да се връщат в екологично съвместимо съоръжение за рециклиране.

\* Производителят си запазва правото да прави незначителни промени в дизайна и техническите спецификации на продуктите без предварително уведомление, освен ако тези промени не засягат значително работата и безопасността на продуктите. Частите, описани/илюстрирани на страниците на ръководството, което държите в ръцете си, може да се отнасят и за други модели от продуктова линия на производителя с подобни характеристики и може да не са включени в току-що придобития от вас продукт.

\* За да се гарантира безопасността и надеждността на продукта и валидността на гаранцията, всички дейности по ремонт, проверка или замяна, включително поддръжка и специални настройки, трябва да се извършват само от техници от оторизирания сервиз на производителя.

\* Винаги използвайте продукта с доставеното оборудване. Работата на продукта с неосигурено оборудване може да доведе до неизправности или дори до сериозни наранявания или смърт. Производителят и вносителят не носят отговорност за наранявания и щети, възникнали в резултат на използването на несъответстващо на изискванията оборудване.

## SIMBOLI



Preden preberete priročnik upravljanje orodja.



Nosite zaščitna oblačila.



Nosite zaščitna očala.



Nosite zaščito sluha.



Nosite nedrseče zaščitne škornje.



Nosite zaščitne rokavice.



Nosite masko proti prahu.



Ko je napajalni kabel prerezan ali kakor koli poškodovan, takoj izvalcite vtič iz vtičnice.



Orodje hranite stran pred dežjem in vlago.

## VARNOSTNA NAVODILA

**Opozorilo: Pred uporabo natančno preberite priročnik. Neupoštevanje opozoril in navodil lahko povzroči poškodbe orodja in/ali telesne poškodbe. Priročnik shranite na varnem mestu za kasnejšo uporabo.**

## Splošna varnostna navodila za električno orodje

## Varnost na delovnem mestu

- Delovno območje naj bo čisto in dobro osvetljeno. Temna ali nepregledna območja lahko povzročijo nesreče.
- Električnega orodja ne uporabljajte v eksplozivnih okoljih, kot so vnetljive tekočine ali hlapi, plini ali prah. Električna orodja lahko povzročijo iskre, ki lahko vžgejo pline ali hlape.
- Med delovanjem električnega orodja naj bodo otroci in mimoidoči na varni razdalji.

## Električna varnost

- Prepričajte se, da so vtiči električnega orodja primerni za vtičnico. Vtiča ne spreminjajte na noben način. Ne uporabljajte adapterskih vtičev z ozemljenimi električnimi orodji. Z uporabo nespremenjenih vtičev in ustreznih vtičnic boste zmanjšali nevarnost električnega udara.
- Izogibajte se telesnemu stiku z ozemljenimi ali ozemljenimi materiali ali predmeti, kot so radiatorji, cevi, štedilniki in hladilniki. Če je telo upravljavca ozemljeno ali ozemljeno, obstaja ogromna nevarnost električnega udara.
- Električnih orodij ne izpostavljajte dežju ali drugim mokrim razmeram. Vdor vode v električno orodje lahko poveča nevarnost električnega udara.
- Ne zlorablajte napajalnega kabla. Nikoli ne uporabljajte kabla za prenašanje, vlečenje ali odklop električnega orodja. Kabel hranite na varni razdalji od vročine, olja, ostrih robov in vseh gibljivih delov. Poškodovane ali zapletene vrvice povečajo nevarnost električnega udara.
- Če električno orodje uporabljate na prostem, uporabite podaljšek z ustreznimi specifikacijami za uporabo na prostem. Uporaba podaljška, ki je primeren za uporabo na prostem, zmanjša tveganje električnega udara.
- Če se ne morete izogniti uporabi električnega orodja na vlažnem mestu, uporabite napajalnik, ki je zaščiten z zaščitno napravo za diferenčni tok. Uporaba take naprave zmanjša tveganje električnega udara.

## Osebna varnost

- Bodite pozorni, pazite, kaj počnete, in pri delu z električnim orodjem uporabljajte zdravo pamet. Električnega orodja ne uporabljajte, če ste utrujeni ali pod vplivom alkohola, drog ali zdravil. Trenutek nepozornosti med upravljanjem električnega orodja lahko povzroči hude telesne poškodbe.
- Uporabljajte osebno zaščitno opremo. Vedno nosite zaščito za oči. Zaščitna oprema, kot so maska proti prahu ali zaščita sluha, nedrseči varnostni čevlji ali zaščitne čelade, ki se uporabljajo v ustreznih pogojih, zmanjšajo število osebnih poškodb.
- Preprečite nenameren zagon. Pred priključitvijo na vir napajanja in/ali akumulatorski sklop, dvigovanjem ali prenašanjem električnega orodja se prepričajte, da je stikalo za napajanje v položaju izklopljeno. Prenašanje električnega orodja s prstom na stikalu za vklop ali priključitev električnega orodja, ki ima stikalo v vklopljenem položaju, na vir napajanja lahko privede do nesreč.
- Pred vklopom električnega orodja odstranite nastavitvene ključe ali ključe. Nastavitveni ključ ali ključ, ki ostane pritrjen na vrteči se del električnega orodja, lahko povzroči telesne poškodbe.
- Pri delu z električnim orodjem ne iztegujte preveč rok. Ves čas ohranjajte ravnotežje in pravilno stojišče. To pomaga upravljavcu, da v nepričakovanih situacijah bolje obvladuje električno orodje.
- Ustrezno se oblecite. Ne nosite ohlapnih oblačil ali nakita. Lasje, oblačila in rokavice naj ne bodo v bližini gibljivih delov. Ohlapna oblačila, nakit in/ali dolgi lasje se lahko ujamejo v gibljive dele.

## Uporaba in oskrba električnega orodja

- Električnega orodja ne pritiskajte na silo. Za vsako uporabo uporabite ustrezno električno orodje. Pravilno električno orodje bo vedno opravilo delo bolje in varneje, če ga boste uporabljali, kot je predvideno.
- Električnega orodja ne uporabljajte, če stikalo ne aktivira ali deaktivira. Vsako električno orodje, ki ga ni mogoče upravljati s stikalom, je zelo nevarno in ga je treba popraviti.
- Pred menjavo pribora, kakršnimikoli nastavitvami ali shranjevanjem električnega orodja izključite glavni vtič iz vira napajanja in/ali akumulatorsko baterijo iz električnega orodja. Takšni preventivni varnostni ukrepi bodo zmanjšali nevarnost nenamernega zagona električnega orodja.
- Kadar električnega orodja ne uporabljate, ga skupaj z vso dodatno opremo shranite izven dosega otrok in ne dovolite osebam, ki niso seznanjene z električnim orodjem ali temi navodili, da bi uporabljale in upravljale z električnim orodjem. Električna orodja so v rokah neusposobljenih uporabnikov zelo nevarna.
- Vzdrževanje električnega orodja. Preverite, ali so gibljivi deli napačno poravnani ali vezani, ali se deli lomijo, ali prihaja do puščanja in drugih težav, ki bi lahko vplivale na delovanje električnega orodja. Če je električno orodje poškodovano, ga pred uporabo popravite. Veliko nesreč in poškodb je posledica slabo vzdrževanega električnega orodja.
- Vsa rezalna orodja naj bodo ostra in čista. Ustrezno vzdrževana rezalna orodja z ostrimi rezalnimi robovi se redkeje zataknejo ter so natančnejša in lažje obvladljiva.

- Električno orodje, dodatno opremo, nastavke itd. vedno uporabljajte v skladu z navodili iz tega priročnika, ob upoštevanju delovnih pogojev in dela, ki ga je treba opraviti. Uporaba električnega orodja za namene, ki niso predvideni, lahko povzroči nevarne razmere.
- Osebam, mlajšim od 16 let, ni dovoljeno upravljati tega stroja.
- Ročaji in vse oprijemalne površine električnega orodja naj bodo suhi, čisti ter brez olja in maščobe. Spolzki ročaji in oprijemalne površine ne omogočajo varnega rokovanja z orodjem v nepričakovanih okoliščinah.

**Storitev**

- Električno orodje naj servisira usposobljeno servisno osebje, ki uporablja samo enake nadomestne dele. Tako boste zagotovili varnost električnega orodja.

**Dodatna varnostna navodila za vrtljiva kladiva**

- Vedno nosite zaščito sluha. Dolgotrajna izpostavljenost visokim ravnem hrupu lahko povzroči izgubo sluha.
- Med delovanjem orodja ves čas držite pomožni ročaj orodja. Izguba nadzora lahko povzroči telesne poškodbe.
- Nosite zaščitna očala. Med delom z električnim orodjem lahko iskre ali leteči črepinje, ostružki in prah povzročijo izgubo vida.
- Električno orodje držite za izolirane oprijemalne površine, kadar izvajate postopek, pri katerem se lahko rezalni pribor dotakne skrite napeljave ali lastnega kabla. Če se rezalni pribor dotakne žice pod napetostjo, lahko izpostavljeni kovinski deli električnega orodja postanejo "pod napetostjo" in lahko povzročijo električni udar.
- Vtič napajalnega kabla priključite v vtičnico šele, ko je orodje izklopljeno.
- Električno orodje in vso dodatno opremo hranite zunaj dosega otrok.
- Ko električnega orodja ne uporabljate in preden ga začnete vzdrževati ali kakor koli prilagajati (npr. odstranite orodje iz držala in namestite drugo), izvlecite vtič napajalnega kabla iz vtičnice.
- Uporabljajte samo pribor/orodje, ki je združljiv z električnim orodjem.

**TEHNIČNE SPECIFIKACIJE**

Tehnični podatki	
Model	BPH7610
Napajanje	1350 W
Število udarcev	3000 bpm (udarci/minuto)
Energija udarcev	13 J
Vrtilna frekvenca prostega teka	150-516 vrtlj./min
Največji premer vrtanja	Φ40 mm
Držalo orodja	SDS-Max
Teža	7,1 kg
Vključuje	1x špicasto dleto 350 mm, 1x ploščato dleto 25x350 mm, 1x sveder 16x320 mm, 1x sveder 22x320 mm, 1x pomožni ročaj, 1x globinski omejevalnik, 1x cevka za mazivo, 1x krpa za brisanje, kovček za prenašanje

**NAMENSKA UPORABA**

Električno orodje je namenjeno za vrtanje betona, opeke in kamna s kladivom. Primerno je tudi za drobljenje zidovja, betona in kamnov.

**SEZNAM GLAVNIH DELOV**

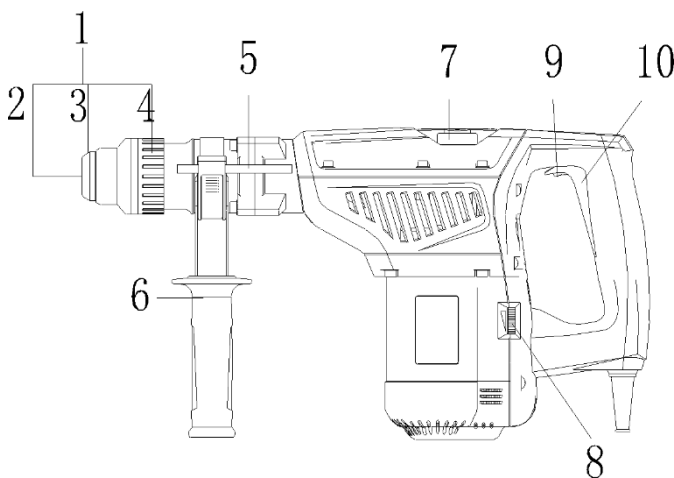

1. Vpenjalna glava SDS-max
2. Držalo orodja
3. Pokrovček za zaščito pred prahom
4. Zaklepni ročaj
5. Globinski omejevalnik
6. Pomožni ročaj
7. Izbirnik načina delovanja
8. Izbirnik za spremenljivo hitrost
9. Gumb za zaklepanje
10. Sprožilec ON/OFF (vklop/izklop)

Slika 1

## PRED ZAČETKOM DELOVANJA



**Opozorilo:** Pazite na skrite električne napeljave ali plinske in vodovodne cevi. Delovno območje preverite z detektorjem kovin.

### Vedno uporabljajte pravilno vhodno napetost

- Napetost vira napajanja mora ustrezati vrednosti, ki je navedena na nalepki z nazivno vrednostjo stroja.

### Vstavljanje orodja v držalo za orodje

**Pozornost:** Za udarno vrtnje ali dletenje ne uporabljajte orodij, ki niso orodja SDS-max.

- Preden vstavite orodje v držalo za orodje (2), se prepričajte, da je čisto.
- Orodje vstavite v držalo za orodje (2) in ga zavrtite, dokler se ne zaskoči.
- Prepričajte se, da je orodje pravilno zaklenjeno, tako da ga povlečete in preverite, ali ostane na mestu ali ne.

### Odstranjevanje orodja iz držalo za orodje

- Potegnite zaklepni ročaj (4) nazaj in ga med odstranjevanjem orodja držite.

## NAVODILA ZA UPORABO

**Vklopite:** Potegnite sprožilec za vklop/izklop (10).

**Izklopite:** Spustite sprožilec za vklop/izklop (10).

### Gumb za zaklepanje (9)

- Če želite električno orodje zakleniti pri neprekinjenem delovanju, ne da bi bilo treba držati sprožilec pritisnjen, pritisnite gumb za zaklepanje navzgor.
- Če želite električno orodje izklopiti, ko je zaklenjeno v neprekinjenem delovanju, na kratko pritisnite sprožilec ON/OFF (10) in ga nato spustite.

### Preobremenitvena sklopka

- Če se sveder zatakne, preobremenitvena sklopka ustavi orodje.
- Električno orodje vedno držite z obema rokama, pri čemer se prepričajte, da trdno držite pomožni ročaj (6), da se zaščitite pred silami, ki lahko nastanejo, če preobremenitvena sklopka nenadoma ustavi orodje.

### Pomožni ročaj (6)

- Pri delu z orodjem mora upravljavec vedno trdno držati pomožni ročaj.
  - **Opomba:** Upoštevajte, da tesnejši kot je oprijem ročaja, večji je učinek vibracij na telo, zato poskrbite, da ročaja ne držite premočno.
- Za čim večjo varnost in udobje med delovanjem električnega orodja lahko upravljavec vrti pomožni ročaj.
- Pomožni ročaj sprostite tako, da ga obrnete v levo, zavrtite pomožni ročaj in ga nato zategnite v novem položaju.

### Globinski omejevalnik (5)

- Globinomer vstavite v objemko nad pomožnim ročajem.
- Nastavite globino vrtnja na globinskem omejevalniku na zeleno globino.
- Razrahljajte objemko globinomeru in zaklenite globinomer.

## Načini delovanja

**Opozorilo:** Pri preklapljanju med načini delovanja rahlo pritisnite sprožilec za vklop/izklop.

### Način udarnega vrtnja (slika 2)

- Obrnite izbirnik načina delovanja (7) v položaj .

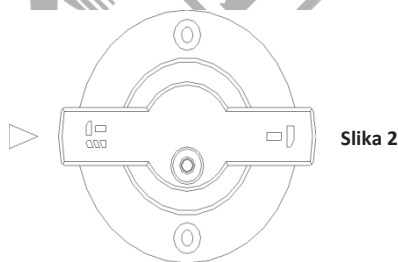

### Način dletenja (slika 3)

- Obrnite izbirnik načina delovanja (7) v položaj .

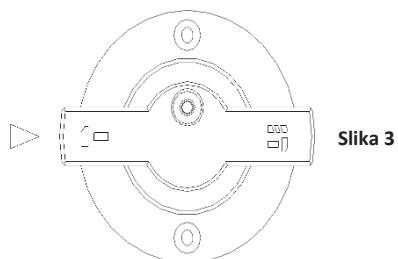

### Spreminjanje položaja dletenja (Slika 4-5)

- Na voljo je 12 položajev za klesanje. Za vsako uporabo izberite ustrezen položaj.
- Vstavite dleta v držalo orodja, obrnite izbirnik načina delovanja (7) v položaj, prikazan na sliki 4, nastavite izbirnik načina delovanja v zeleni položaj, nato preklopite orodje v način dletenja za uporabo (slika 5).

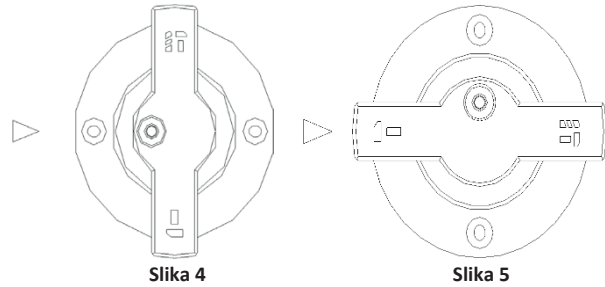

Slika 4

Slika 5

## VZDRŽEVANJE IN ČIŠČENJE

**Opozorilo:** Pred vsakim postopkom vzdrževanja izklopite električno orodje in izvlecite vtič iz vtičnice.

- Za zagotovitev pravilnega in varnega delovanja električnega orodja ga vedno vzdržujte čistega in poskrbite, da prezračevalne reže niso ovirane.
- Orodno držalo čistite vsak dan.

### Zamenjava protiprašnega pokrova (3)

- Poškodovane protiprašne pokrovčke je treba čim prej zamenjati, saj lahko prah, ki vstopa v držalo orodja (2), povzroči nepravilno delovanje.
- Potegnite nazaj in držite zaklepni ročaj (4). Z ustreznim orodjem odstranite pokrovček proti prahu (3).
- Ko je zaklepni ročaj potegnjen nazaj, namestite novo protiprašno zaščito, dokler se ne prilega držalu orodja, nato pa potisnite zaklepni ročaj naprej.

## OKOLJSKO ODSTRANJEVANJE

Da bi se izognili poškodbam pri prevozu, mora biti orodje dobavljeno v trdni embalaži. Embalaža ter enota in dodatki so izdelani iz materialov, ki jih je mogoče reciklirati, in jih je mogoče ustrezno odstraniti. Plastični sestavni deli orodja so označeni glede na njihov material, kar omogoča odstranjevanje okolju prijaznih in diferenciranih zaradi razpoložljivih zbiralnic.



### Samo za države EU

Električnega orodja ne odlagajte skupaj z gospodinjstvi odpadki!

V skladu z Evropsko direktivo 2002/96/ES o odpadni električni in elektronski opre in njenim izvajanjem v skladu z nacionalno zakonodajo je treba električna orodja, ki jim je potekla življenjska doba, zbirati ločeno in jih oddati v okolju prijazno reciklažno napravo.



\* Proizvajalec si pridržuje pravico do manjših sprememb zasnovne in tehničnih specifikacij izdelka brez predhodnega obvestila, razen če te spremembe bistveno vplivajo na delovanje in varnost izdelkov. Deli, opisani/prikazani na straneh priročnika, ki ga držite v rokah, se lahko nanašajo tudi na druge modele proizvajalčeve linije izdelkov s podobnimi lastnostmi in morda niso vključeni v izdelek, ki ste ga pravkar pridobili.

\* Da bi zagotovili varnost in zanesljivost izdelka ter veljavnost garancije, lahko vsa popravila, preglede ali zamenjave, vključno z vzdrževanjem in posebnimi nastavitvami, opravljajo le tehniki pooblaščenega servisnega oddelka proizvajalca.

\* Izdelek vedno uporabljajte s priloženo opremo. Uporaba izdelka z opremo, ki ni priložena, lahko povzroči motnje v delovanju ali celo hude telesne poškodbe ali smrt. Proizvajalec in uvoznik nista odgovorna za poškodbe in škodo, ki so posledica uporabe neustrezne opreme.

## SIMBOLURI



Citiți manualul înainte de operarea sculei.



Purtați îmbrăcăminte de protecție.



Purtați ochelari de protecție.



Purtați protecție auditivă.



Purtați cizme de protecție antiderapante.



Purtați mănuși de protecție.



Purtați o mască de praf.



Scoateți imediat ștecherul din priză odată ce cablul de alimentare este tăiat sau deteriorat în vreun fel.



Țineți unealta la distanță de ploaie și umiditate.

## INSTRUCȚIUNI DE SIGURANȚĂ

**Avertisment: Citiți cu atenție manualul înainte de utilizare. Nerespectarea avertismentelor și instrucțiunilor poate duce la deteriorarea sculei și/sau la vătămări corporale. Păstrați manualul într-un loc sigur pentru consultări ulterioare.**

## Instrucțiuni generale de siguranță pentru scule electrice

## Siguranța zonei de lucru

- Păstrați zona de lucru curată și bine luminată. Zonele întunecate sau dezordonate pot duce la accidente.
- Nu folosiți uneltele electrice în atmosfere explozive, cum ar fi în prezența unor lichide sau vapori inflamabili, gaze sau praf. Uneltele electrice ar putea crea scântei care ar putea aprinde gazele sau vaporii.
- Păstrați copiii și persoanele aflate în preajmă la o distanță sigură în timpul utilizării sculei electrice.

## Siguranța electrică

- Asigurați-vă că fișele de conectare a sculelor electrice se potrivesc cu priză. Nu modificați niciodată fișa în niciun fel. Nu utilizați fișe adaptoare cu uneltele electrice cu împământare. Utilizarea unor fișe nemodificate și a unor prize potrivite va reduce riscul de electrocutare.
- Evitați contactul corpului cu materiale sau obiecte legate la pământ sau împământate, cum ar fi radiatoare, țevi, cuptoare și frigidere. Există un risc enorm de șoc electric dacă corpul operatorului este legat la pământ sau împământat.
- Nu expuneți uneltele electrice la ploaie sau în orice alte condiții de umezeală. Apa care pătrunde într-o unealtă electrică ar putea crește riscul de electrocutare.
- Nu abuzați de cablul de alimentare. Nu utilizați niciodată cablul pentru a transporta, trage sau deconecta scula electrică. Păstrați cablul la o distanță sigură de căldură, ulei, margini ascuțite și orice piese în mișcare. Cablurile deteriorate sau încurcate vor crește riscul de electrocutare.
- Atunci când folosiți o unealtă electrică în aer liber, utilizați un cablu prelungitor care are specificațiile corespunzătoare pentru utilizarea în aer liber. Utilizarea unui cablu prelungitor adecvat pentru utilizarea în exterior reduce riscul de electrocutare.
- În cazul în care este inevitabil să folosiți o unealtă electrică într-o locație umedă, utilizați o sursă de alimentare care este protejată de un dispozitiv de curent diferențial rezidual (DDR). Utilizarea unui astfel de dispozitiv reduce riscul de electrocutare.

## Siguranța personală

- Rămâneți în alertă, urmăriți ceea ce faceți și folosiți bunul simț atunci când folosiți scula electrică. Nu utilizați scula electrică dacă vă simțiți obosit sau dacă vă aflați sub influența alcoolului, a drogurilor sau a medicamentelor. Un moment de neatenție în timpul utilizării sculei electrice poate avea ca rezultat vătămări corporale grave.
- Utilizați echipament de protecție personală. Purtați întotdeauna protecție pentru ochi. Echipamentul de protecție, cum ar fi masca de praf sau protecția auditivă, pantofii de siguranță antiderapanți sau căștile de protecție, utilizate în condiții adecvate, vor reduce vătămrile corporale.
- Preveniți pornirea neintenționată. Asigurați-vă că întrerupătorul de alimentare este în poziția oprit înainte de a conecta la sursa de alimentare și/sau la pachetul de baterii, de a ridica sau de a transporta scula electrică. Transportarea uneltelor electrice cu degetul pe întrerupătorul de alimentare sau conectarea uneltelor electrice care au întrerupătorul în poziția pornit la o sursă de alimentare poate duce la accidente.
- Îndepărtați orice chei sau chei de reglare înainte de a porni scula electrică. O cheie de reglare sau o cheie rămasă atașată la o parte rotativă a sculei electrice poate provoca vătămări corporale.
- Nu întindeți prea mult brațele atunci când folosiți scula electrică. Păstrați în permanență echilibrul și o poziție corectă a picioarelor. Acest lucru ajută operatorul să aibă un control mai bun al sculei electrice în situații neprevăzute.
- Îmbrăcați-vă corespunzător. Nu purtați haine largi sau bijuterii. Țineți-vă părul, hainele și mănușile departe de orice piese în mișcare. Hainele largi, bijuteriile și/sau părul lung pot fi prinse în piesele în mișcare.

## Utilizarea și îngrijirea sculelor electrice

- Nu forțați scula electrică. Folosiți scula electrică potrivit pentru fiecare aplicație. Unealta electrică corectă va face întotdeauna treaba mai bine și mai sigur atunci când este utilizată conform destinației.
- Nu utilizați scula electrică dacă întrerupătorul nu o activează sau dezactivează. Orice unealtă electrică care nu poate fi controlată cu ajutorul comutatorului este extrem de periculoasă și trebuie reparată.
- Deconectați ștecherul principal de la sursa de alimentare și/sau acumulatorul de la scula electrică înainte de a schimba accesoriile, de a face orice reglaje sau de a depozita scula electrică. Astfel de măsuri preventive de siguranță vor reduce riscul de pornire accidentală a sculei electrice.
- Atunci când scula electrică nu este utilizată, depozitați-o, precum și toate accesoriile sale, departe de accesul copiilor și nu permiteți persoanelor care nu sunt familiarizate cu scula electrică sau cu aceste instrucțiuni să utilizeze și să opereze scula electrică. Uneltele electrice sunt extrem de periculoase în mâinile unor utilizatori neinstruiți.
- Întrețineți scula electrică. Verificați dacă piesele în mișcare nu sunt nealiniate sau blocate, dacă piesele sunt rupte, dacă există scurgeri și orice altă problemă care poate afecta funcționarea sculei electrice. Dacă este deteriorată, reparați scula electrică înainte de utilizare. Multe accidente și răni sunt cauzate de uneltele electrice întreținute necorespunzător.

- Păstrați toate uneltele de tăiere ascuțite și curate. Uneltele de tăiere întreținute corespunzător, cu muchii de tăiere ascuțite, sunt mai puțin susceptibile de a se bloca și sunt mai precise și mai ușor de controlat.
- Utilizați întotdeauna scula electrică, accesoriile și biții de scule etc. în conformitate cu instrucțiunile din acest manual de instrucțiuni, ținând cont de condițiile de lucru și de lucrările care urmează să fie efectuate. Utilizarea sculei electrice pentru aplicații diferite de cele prevăzute ar putea duce la o situație periculoasă.
- Persoanele cu vârsta sub 16 ani nu au voie să utilizeze acest aparat.
- Păstrați mânerul și toate suprafețele de prindere ale sculei electrice uscate, curate și lipsite de ulei și grăsime. Mânerul și suprafețele de prindere alunecoase nu permit manevrarea în siguranță a sculei în situații neprevăzute.

#### Serviciul

- Trimiteți scula electrică la service de către personal calificat, folosind numai piese de schimb identice. Acest lucru va asigura menținerea siguranței sculei electrice.

#### Instrucțiuni suplimentare de siguranță pentru ciocane rotative

- Purtați întotdeauna protecție auditivă. Expunerea îndelungată la niveluri ridicate de zgomot poate cauza pierderea auzului.
- Țineți în permanență mânerul auxiliar al sculei în timpul funcționării acesteia. Pierderea controlului poate provoca vătămări corporale.
- Purtați ochelari de protecție. În timpul lucrului cu scula electrică, scânteele sau așchiile, așchiile și praful care zboară pot provoca pierderea vederii.
- Țineți scula electrică de suprafețele de prindere izolate atunci când efectuați o operațiune în care accesoriul de tăiere poate intra în contact cu cabluri ascunse sau cu propriul cablu. Accesoriul de tăiere care intră în contact cu un fir "sub tensiune" poate face ca părțile metalice expuse ale sculei electrice să fie "sub tensiune" și ar putea provoca un șoc electric operatorului.
- Conectați ștecherul cablului de alimentare la o priză numai atunci când uneltele sunt oprite.
- Păstrați scula electrică și toate accesoriile sale în afara razei de acțiune a copiilor.
- Atunci când scula electrică nu este utilizată și înainte de a efectua lucrări de întreținere asupra sculei sau de a o regla în vreun fel (de exemplu, scoaterea unei scule din suportul de scule și atașarea alteia), scoateți fișa cablului de alimentare din priză.
- Utilizați numai accesorii/unelte compatibile cu scula electrică.

#### SPECIFICAȚII TEHNICE

Date tehnice	
Model	BPH7610
Putere	1350 W
Număr de percuții	3000 bpm (percuții/minut)
Energie de impact	13 J
rotații fără sarcină	150-516 rpm
Diametrul maxim de găurire	Φ40 mm
Support de scule	SDS-Max
Greutate	7,1 kg
Include	1x daltă cu vârf de 350 mm, 1x daltă plată de 25x350 mm, 1x burghiu de 16x320 mm, 1x burghiu de 22x320 mm, 1x mâner auxiliar, 1x opritor de adâncime, 1x tub de unsoare, 1x cârpă de șters, geantă de transport

#### UTILIZARE INTENȚIONATĂ

Uneltele electrice sunt destinate forării cu ciocanul a betonului, cărămizilor și pietrelor. Este, de asemenea, potrivit pentru cioplirea zidăriei, betonului și pietrelor.

#### LISTA PIESELOR PRINCIPALE

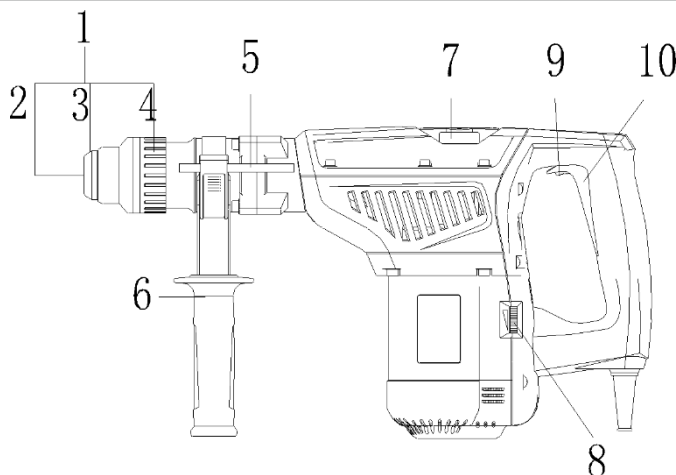

Fig. 1

1. Mandrină SDS-max
2. Suport de scule
3. Capac de protecție împotriva prafului
4. Manșon de blocare
5. Opritor de adâncime
6. Mâner auxiliar
7. Selector de mod de funcționare
8. Selector de viteză variabilă
9. Buton de blocare
10. Trăgaci ON/OFF (pornit/oprit)

## ÎNAINTE DE OPERARE



**Avertisment: Aveți grijă la liniile electrice ascunse sau la conductele de gaz și apă. Verificați zona de lucru cu un detector de metale.**

### Utilizați întotdeauna tensiunea de intrare corectă

- Tensiunea sursei de alimentare trebuie să corespundă cu valoarea indicată pe eticheta nominală a mașinii.

### Introducerea sculelor în suportul de scule

**Atenție: Nu utilizați unelte care nu sunt SDS-max pentru găurirea cu percuție sau dăltuirea.**

- Înainte de a introduce o sculă în suportul de sculă (2), asigurați-vă că aceasta este curată.
- Introduceți scula în suportul de sculă (2) și răsuciți-o până când se blochează.
- Asigurați-vă că unelta s-a blocat corect în poziție trăgând de ea și verificând dacă rămâne sau nu în poziție.

### Scoaterea sculelor din suportul de scule

- Trageți manșonul de blocare (4) înapoi și țineți-l în timp ce scoateți scula.

## INSTRUCȚIUNI DE UTILIZARE

**Porniți:** Trageți trăgaciul ON/OFF (10).

**Oprți:** Eliberați trăgaciul ON/OFF (10).

### Buton de blocare (9)

- Pentru a bloca scula electrică în regim de funcționare continuă fără a fi nevoie să țineți apăsat trăgaciul, împingeți butonul de blocare în sus.
- Pentru a opri scula electrică atunci când aceasta este blocată în funcționare continuă, apăsați scurt trăgaciul ON/OFF (10) și apoi eliberați-l.

### Ambreiaj de suprasarcină

- În cazul în care burghiul se blochează, ambreiajul de suprasarcină va opri scula.
- Țineți întotdeauna scula electrică cu ambele mâini, asigurându-vă că țineți ferm mânerul auxiliar (6) pentru a vă proteja de forțele care pot fi generate în cazul în care ambreiajul de suprasarcină oprește brusc scula.

### Mâner auxiliar (6)

- Operatorul trebuie să țină întotdeauna ferm mânerul auxiliar atunci când utilizează scula.
  - **Notă:** Rețineți că, cu cât strângeți mai tare mânerul, cu atât mai mari sunt efectele vibrațiilor asupra corpului dumneavoastră, așa că asigurați-vă că nu țineți mânerul prea strâns.
- Pentru a maximiza siguranța și confortul în timpul funcționării sculei electrice, operatorul poate roti mânerul auxiliar.
- Slăbiți mânerul auxiliar prin rotirea acestuia spre stânga, rotiți mânerul auxiliar și apoi strângeți-l în noua poziție.

### Oprire de adâncime (5)

- Introduceți instrumentul de măsurare a adâncimii în clema de deasupra mânerului auxiliar.
- Reglați adâncimea de găurire de pe opritorul de adâncime la adâncimea dorită.
- Slăbiți clema de măsurare a adâncimii și blocați dispozitivul de măsurare a adâncimii.

## Moduri de funcționare

**Avertisment: Când schimbați modurile de funcționare, apăsați ușor trăgaciul ON/OFF.**

### Modul de găurire cu percuție (Fig. 2)

- Rotiți selectorul de mod de funcționare (7) în poziția .

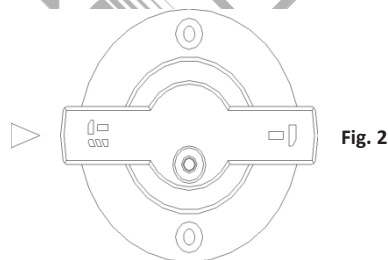



Fig. 2

### Modul de dăltuire (Fig. 3)

- Rotiți selectorul de mod de funcționare (7) în poziția .

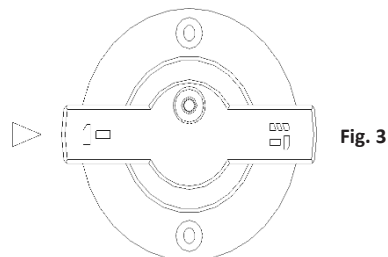

Fig. 3

**Modificarea poziției de dăltuire (Fig. 4-5)**

- Există 12 poziții de dăltuire. Alegeți poziția potrivită pentru fiecare aplicație.
- Introduceți dalta în suportul sculei, rotiți selectorul de mod de funcționare (7) în poziția indicată în figura 4, reglați selectorul de mod în poziția dorită, apoi comutați scula în modul de dăltuire pentru a aplica (fig. 5).

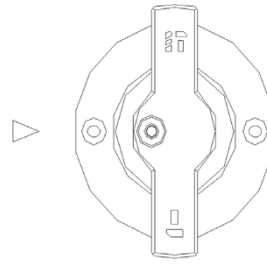

Fig. 4

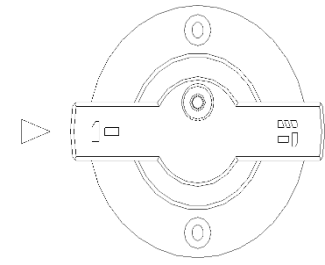

Fig. 5

**ÎNȚREȚINERE ȘI CURĂȚARE**

**Avertisment:** Înainte de efectuarea oricărei proceduri de întreținere, opriți scula electrică și scoateți fișa din priză.

- Pentru a asigura o funcționare corectă și sigură, păstrați întotdeauna scula electrică curată și asigurați-vă că fantele de ventilație nu sunt obstrucționate.
- Curățați zilnic suportul de scule.

**Înlocuirea capacului de protecție împotriva prafului (3)**

- Capacele de protecție împotriva prafului deteriorate trebuie înlocuite cât mai curând posibil, deoarece praful care pătrunde în suportul sculei (2) poate provoca defecțiuni.
- Trageți înapoi și mențineți manșonul de blocare (4). Îndepărtați capacul de praf (3) cu o unealtă adecvată.
- Cu manșonul de blocare tras înapoi, montați noul capac de protecție împotriva prafului până când acesta se așează ferm pe suportul sculei și apoi glisați manșonul de blocare înapoi.

**ELIMINAREA MEDIULUI**

Pentru a evita deteriorările în timpul transportului, scula trebuie să fie livrată într-un ambalaj solid. Ambalajul, precum și unitatea și accesoriile sunt fabricate din materiale reciclabile și pot fi eliminate în mod corespunzător. Componentele din plastic ale unelei sunt marcate în funcție de materialul lor, ceea ce face posibilă îndepărtarea ecologică și diferențiată datorită facilităților de colectare disponibile.

**Numai pentru țările UE**

Nu aruncați sculele electrice împreună cu deșeurile menajere!

În conformitate cu Directiva europeană 2002/96/CE privind deșeurile de echipamente electrice și electronice și cu punerea în aplicare a acesteia în conformitate cu legislația națională, uneltele electrice care au ajuns la sfârșitul duratei lor de viață trebuie colectate separat și returnate la o instalație de reciclare compatibilă cu mediul.



\* Producătorul își rezervă dreptul de a aduce modificări minore la designul și specificațiile tehnice ale produsului fără notificare prealabilă, cu excepția cazului în care aceste modificări afectează în mod semnificativ performanța și siguranța produselor. Piese descrise / ilustrate în paginile manualului pe care îl țineți în mâini pot viza și alte modele din linia de produse ale producătorului cu caracteristici similare și pot să nu fie incluse în produsul pe care tocmai l-ați achiziționat.

\* Pentru a asigura siguranța și fiabilitatea produsului, precum și valabilitatea garanției, toate lucrările de reparare, inspecție sau înlocuire, inclusiv întreținerea și reglaje speciale, trebuie efectuate numai de către tehnicienii ai departamentului de service autorizat al producătorului.

\* Utilizați întotdeauna produsul cu echipamentul furnizat. Funcționarea produsului cu echipamente care nu sunt furnizate poate cauza defecțiuni sau chiar vătămări grave sau chiar moartea. Producătorul și importatorul nu sunt răspunzători pentru vătămările și daunele rezultate din utilizarea unui echipament neconform.

## SIMBOLI



Pročitajte priručnik prije rada s alatom.



Nosite zaštitnu odjeću.



Nosite zaštitne naočale.



Nosite zaštitu za sluh.



Nosite protuklizne zaštitne čizme.



Nosite zaštitne rukavice.



Nosite masku za prašinu.



Odmah izvadite utikač iz utičnice ako je kabel za napajanje oštećen na bilo koji način.



Držite alat dalje od kiše i vlage.

## SIGURNOSNE UPUTE

**Upozorenje: Pažljivo pročitajte priručnik prije upotrebe. Nepoštivanje upozorenja i uputa može rezultirati oštećenjem alata i/ili tjelesnom ozljedom. Čuvajte priručnik na sigurnom mjestu za buduću referencu.**

### Opće upute o sigurnosti pri korištenju električnih alata

#### Sigurnost radnog područja

- Držite radno područje čistim i dobro osvijetljenim. Tamna ili zatrpna područja mogu dovesti do nesreća.
- Ne koristite električne alate u eksplozivnim atmosferama, poput prisutnosti zapaljivih tekućina ili para, plinova ili prašine. Električni alati mogu stvarati varnice koje mogu zapaliti plinove ili pare.
- Držite djecu i promatrače na sigurnom odstojanju tijekom rada s električnim alatom.

#### Električna sigurnost

- Provjerite odgovaraju li utikači električnih alata utičnicama. Nikada nemojte mijenjati utikač na bilo koji način. Ne koristite adaptere s uzemljenim električnim alatima. Korištenje neizmijenjenih utikača i odgovarajućih utičnica smanjit će rizik od električnog udara.
- Izbjegavajte dodir tijela s uzemljenim materijalima ili objektima, poput radijatora, cijevi, štednjaka i hladnjaka. Postoji ogroman rizik od električnog udara ako je tijelo operatera uzemljeno.
- Ne izlažite električne alate kiši ili bilo kojim drugim vlažnim uvjetima. Ulazak vode u električni alat može povećati rizik od električnog udara.
- Ne zlostavljajte kabel za napajanje. Nikada ne koristite kabel za nošenje, povlačenje ili isključivanje električnog alata. Držite kabel na sigurnoj udaljenosti od topline, ulja, oštih rubova i pokretnih dijelova. Oštećeni ili zapetljani kablovi povećavaju rizik od električnog udara.
- Prilikom rukovanja električnim alatom na otvorenom, koristite produžni kabel koji ima odgovarajuće specifikacije za vanjsku upotrebu. Korištenje produžnog kabela pogodnog za vanjsku upotrebu smanjuje rizik od električnog udara.
- Ako se rukovanje električnim alatom na vlažnom mjestu ne može izbjeći, koristite napajanje zaštićeno uređajem za preostalu struju (RCD). Korištenje RCD-a smanjuje rizik od električnog udara.

#### Osobna sigurnost

- Budite budni, pazite što radite i koristite zdrav razum prilikom rukovanja električnim alatom. Ne koristite električni alat ako se osjećate umorno ili ste pod utjecajem alkohola, droga ili lijekova. Trenutak nepažnje prilikom rukovanja električnim alatom može rezultirati ozbiljnom osobnom ozljedom.
- Koristite osobnu zaštitnu opremu. Uvijek nosite zaštitne naočale. Zaštitna oprema poput zaštitne maske za prašinu ili zaštitnih slušalica, protuklizne sigurnosne cipele ili zaštitnih kaciga, korištene u odgovarajućim uvjetima, smanjit će osobne ozljede.
- Spriječite nenamjerno pokretanje. Provjerite je li prekidač napajanja u isključenom položaju prije nego što se spojite na izvor napajanja i/ili baterijski paket, podignete ili nosite električni alat. Nošenje električnih alata s prstom na prekidaču ili spajanje električnih alata koji imaju prekidač u uključenom položaju na izvor napajanja može dovesti do nesreća.
- Uklonite sve ključeve za podešavanje ili ključeve prije uključivanja električnog alata. Ključ za podešavanje ili ključ ostavljen pričvršćen za rotirajući dio električnog alata može rezultirati osobnom ozljedom.
- Ne pružajte ruke predaleko prilikom rada s električnim alatom. Održavajte ravnotežu i pravilno stajanje u svakom trenutku. To pomaže operateru da bolje kontrolira električni alat u neočekivanim situacijama.
- Pravilno se obucite. Ne nosite labavu odjeću ili nakit. Držite kosu, odjeću i rukavice dalje od pokretnih dijelova. Labava odjeća, nakit i/ili duga kosa mogu se uhvatiti u pokretnim dijelovima.

#### Upotreba i održavanje električnih alata

- Ne prisiljavajte električni alat. Koristite odgovarajući električni alat za svaku primjenu. Ispravan električni alat uvijek će obaviti posao bolje i sigurnije kada se koristi kako je namijenjeno.
- Ne koristite električni alat ako se prekidač ne može uključiti ili isključiti. Svaki električni alat koji se ne može kontrolirati prekidačem izuzetno je opasan i mora se popraviti.
- Isključite glavni utikač iz izvora napajanja i/ili baterijski paket iz električnog alata prije mijenjanja pribora, obavljanja bilo kakvih prilagodbi ili spremanja električnog alata. Takve preventivne sigurnosne mjere smanjit će rizik od slučajnog pokretanja električnog alata.
- Kada električni alat nije u upotrebi, pohranite ga zajedno sa svim priborom izvan dohvata djece i ne dopustite osobama koje nisu upoznate s električnim alatom ili ovim uputama da koriste i rukuju električnim alatom. Električni alati su izuzetno opasni u rukama neobučanih korisnika.
- Održavajte električni alat. Provjerite postoji li iskrivljenost ili blokada pokretnih dijelova, lomljenje dijelova, curenje i bilo koji drugi problem koji može utjecati na rad električnog alata. Ako je oštećen, popravite električni alat prije upotrebe. Mnoge nesreće i ozljede uzrokovane su loše održavanjem električnim alatima.
- Držite sve oštre i čiste alate za rezanje. Pravilno održavani alati za rezanje s oštirim rubovima manje su vjerojatno da će se blokirati i precizniji su i lakši za kontrolu.

- Uvijek koristite električni alat, pribor i alate itd. u skladu s uputama ovog priručnika s uputama, uzimajući u obzir radne uvjete i posao koji treba obaviti. Korištenje električnog alata za namjene koje nisu predviđene može dovesti do opasne situacije.
- Osobe mlađe od 16 godina nisu ovlaštene za upravljanje ovim strojem.
- Držite ručke i sve površine za hvatanje električnog alata suhim, čistim i bez ulja i masti. Klizave ručke i površine za hvatanje ne dopuštaju sigurno rukovanje alatom u neočekivanim situacijama.

#### Servis

- Servisiranje električnog alata obavljajte kod kvalificiranog servisnog osoblja, koristeći samo identične zamjenske dijelove. Time će se osigurati održavanje sigurnosti električnog alata.

#### Dodatne sigurnosne upute za rotacijske čekiće

- Uvijek nosite zaštitu za sluh. Produljena izloženost visokim razinama buke može uzrokovati gubitak sluha.
- Držite pomoćnu ručku alata u svakom trenutku tijekom rada s alatom. Gubitak kontrole može uzrokovati ozljede.
- Nosite zaštitne naočale. Tijekom rada s električnim alatom, iskri ili leteći komadići, strugotine i prašina mogu uzrokovati gubitak vida.
- Držite električni alat za izolirane površine za držanje prilikom obavljanja operacije gdje pribor za rezanje može doći u kontakt s skrivenom žicom ili vlastitim kabelom. Pribor za rezanje koji dolazi u kontakt s "živom" žicom može učiniti izložene metalne dijelove električnog alata "živima" i mogao bi dati električni udar operatoru.
- Priključite utikač strujnog kabela u utičnicu samo kada je alat isključen.
- Držite električni alat i sav pribor izvan dohvata djece.
- Kada električni alat nije u upotrebi i prije obavljanja održavanja alata ili njegovog podešavanja na bilo koji način (npr. uklanjanje svrdla i pričvršćivanje drugog), izvucite utikač strujnog kabela iz utičnice.
- Koristite samo pribor/svrdla koji su kompatibilni s električnim alatom.

#### TEHNIČKE SPECIFIKACIJE

Tehnički podaci	
Model	BPH7610
Snaga	1350 W
Broj udaraca	3000 udaraca u minuti
Energija udarca	13 J
Brzina bez opterećenja	150-516 o/min
Maks. promjer bušenja	Ø40 mm
Držać alata	SDS-Max
Težina	7,1 kg
Uključuje	1x 350 mm točkasto dlijeto, 1x 25x350 mm ravno dlijeto, 1x 16x320 mm svrdlo za rezanje, 1x 22x320 mm svrdlo za rezanje, 1x pomoćna ručka, 1x zaustavljač dubine, 1x tuba s masti, 1x krpa za brisanje, BMC kofer

#### NAMJENA

Električni alat namijenjen je udarnom bušenju betona, opeke i kamenja. Također je pogodan za čekićanje zidova, betona i kamenja.

#### POPIS GLAVNIH DIJELOVA

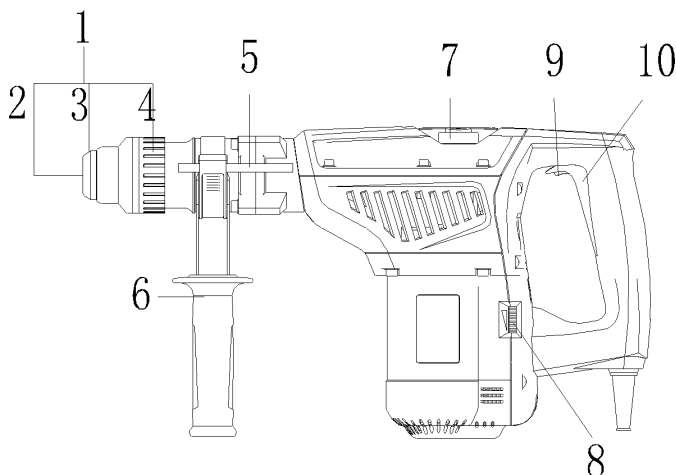

1. SDS-max stezna glava
2. Držać alata
3. Poklopac za zaštitu od prašine
4. Zakretna manžeta
5. Zaustavljač dubine
6. Pomoćna ručka
7. Odabir radnog načina
8. Odabir varijabilne brzine
9. Gumb za zaključavanje
10. Prekidač ON/OFF

Slika 1

## PRIJE RADA



**Upozorenje:** Pazite na skrivene električne vodove ili plinovode i vodovodne cijevi. Provjerite radno područje detektorom metala.

### Uvijek koristite ispravan ulazni napon

- Napon izvora napajanja mora odgovarati vrijednosti naznačenoj na oznaci s ocjenom stroja.

### Umetanje svrdala

**Pažnja:** Ne koristite svrdla koja nisu SDS-max za udarno bušenje ili čekićanje.

- Prije umetanja svrdla u držač alata (2), pobrinite se da je čisto.
- Umetnite svrdlo u držač alata (2) i okrenite ga dok se ne zaključa na mjestu.
- Provjerite je li svrdlo pravilno zaključano provlačenjem i provjerom ostaje li na mjestu ili ne.

### Vađenje svrdala

- Povucite zakretnu manžetu (4) natrag i držite je dok vadite svrdlo.

## UPUTE ZA RAD

**Uključivanje:** Povucite prekidač ON/OFF (10).

**Isključivanje:** Pustite prekidač ON/OFF (10).

### Gumb za zaključavanje (9)

- Kako biste zaključali električni alat u kontinuiranom radu bez potrebe da držite prekidač pritisnut, gurnite gumb za zaključavanje prema gore.
- Kako biste isključili električni alat kada je zaključan u kontinuiranom radu, kratko pritisnite prekidač ON/OFF (10) i zatim ga pustite.

### Preopterećenje spojke

- Ako svrdlo zapne, preopterećenje spojke zaustavit će alat.
- Uvijek držite električni alat s obje ruke, pazeći da čvrsto držite pomoćnu ručku (6) kako biste se zaštitili od sila koje se mogu generirati u slučaju da preopterećenje spojke iznenada zaustavi alat.

### Pomoćna ručka (6)

- Operator uvijek mora čvrsto držati pomoćnu ručku prilikom rada s alatom.
  - **Napomena:** Imajte na umu da što čvršće držite ručku, veći će biti učinci vibracija na vaše tijelo, stoga se pobrinite da ne držite ručku prečvrsto.
- Kako bi se maksimizirala sigurnost i udobnost tijekom rada s električnim alatom, operater može rotirati pomoćnu ručku.
- Otpustite pomoćnu ručku okretanjem u smjeru suprotnom od kazaljke na satu, rotirajte pomoćnu ručku, a zatim je zategnite na novoj poziciji.

### Dubinski graničnik (5)

- Umetnite dubinski mjerač u stezaljku iznad pomoćne ručke.
- Prilagodite dubinu bušenja na dubinskom graničniku na željenu dubinu.
- Otpustite stezaljku dubinskog mjerača i zaključajte dubinski mjerač.

## Načini rada

**Upozorenje:** Prilikom prebacivanja načina rada, lagano pritisnite prekidač UKLJUČENO/ISKLJUČENO.

### Način rada udarnog bušenja (Slika 2)

- Okrenite prekidač načina rada (7) na  položaj.

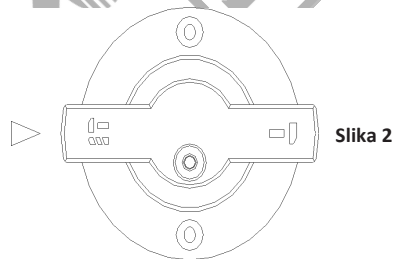

### Način rada dlijeta (Slika 3)

- Okrenite prekidač načina rada (7) na  položaj.

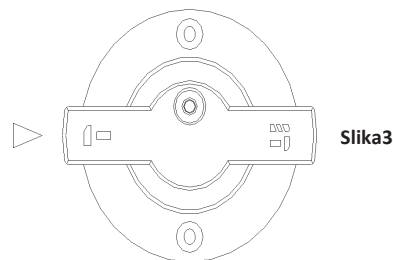

### Promjena položaja dlijeta (Slika 4-5)

- Postoji 12 položaja dlijeta. Odaberite odgovarajući položaj za svaku primjenu.
- Umetnite dlijevo u držač alata, okrenite prekidač načina rada (7) na položaj prikazan u slici 4, prilagodite prekidač načina na željeni položaj, a zatim prebacite alat u način rada dlijeta za primjenu (Slika 5).

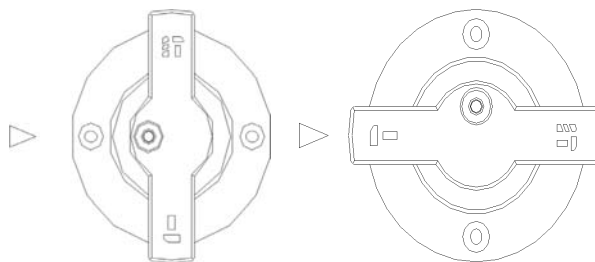

Slika 4 Slika 5

## ODRŽAVANJE I ČIŠĆENJE

**Upozorenje: Prije nego što se izvrši bilo koji postupak održavanja, isključite električni alat i izvucite utikač iz utičnice.**

- Kako bi osigurali pravilan i siguran rad, uvijek držite električni alat čistim i provjerite jesu li ventilacijski otvori neometani.
- Čistite držač alata svakodnevno.

### Zamjena zaštitnog poklopca od prašine (3)

- Oštećeni zaštitni poklopci od prašine trebaju se zamijeniti što je prije moguće jer prašina koja uđe u držač alata (2) može uzrokovati kvarove.
- Povucite natrag i držite zakretnu manžetu (4). Uklonite poklopac od prašine (3) pomoću odgovarajućeg alata.
- S povučenom zakretnom manžetom, postavite novi zaštitni poklopac od prašine dok čvrsto ne sjedne preko držača alata, a zatim pomičite zakretnu manžetu prema naprijed.

## OKOLIŠNO ODLAGANJE

Da bi se izbjegle štete pri prijevozu, alat mora biti dostavljen u čvrstoj ambalaži. Ambalaža, kao i jedinica i pribor, izrađeni su od reciklirajućih materijala i mogu se odlagati prema potrebi. Plastične komponente alata označene su prema svojem materijalu, što omogućuje ekološko uklanjanje i razlikovanje zbog dostupnih postrojenja za prikupljanje.



### Samo za zemlje EU

Ne odlagati električne alate zajedno s kućnim otpadom!

U skladu s Europskom direktivom 2002/96/EC o otpadnoj električnoj i elektroničkoj opremi i njezinom provedbom u skladu s nacionalnim zakonodavstvom, električni alati koji su dosegli kraj svog vijeka moraju se zasebno prikupljati i vratiti u postrojenje za recikliranje koje je ekološki kompatibilno.



\* Proizvođač zadržava pravo na manje promjene u dizajnu proizvoda i tehničkim specifikacijama bez prethodne obavijesti, osim ako te promjene značajno ne utječu na performanse i sigurnost proizvoda. Dijelovi opisani / prikazani na stranicama priručnika koji držite u rukama također se mogu odnositi na druge modele proizvodne linije proizvođača sličnih značajki i možda nisu uključeni u proizvod koji ste upravo nabavili.

\* Kako bi se osigurala sigurnost i pouzdanost proizvoda te valjanost jamstva, sva popravka, inspekcija ili zamjena, uključujući održavanje i posebna podešavanja, moraju se obavljati isključivo od strane tehničara ovlaštenog servisnog odjela proizvođača.

\* Uvijek koristite proizvod s priloženom opremom. Rad proizvoda s opremom koja nije priložena može uzrokovati kvarove ili čak ozbiljne ozljede ili smrt. Proizvođač i uvoznik neće biti odgovorni za ozljede i štete koje proizlaze iz upotrebe neusklađene opreme.

## ΕΓΓΥΗΣΗ

EL

Τα ηλεκτρικά εργαλεία έχουν κατασκευαστεί με αυστηρά πρότυπα που έχει θέσει η εταιρεία και συνάδουν με τα ευρωπαϊκά πρότυπα ποιότητας. Για τα ηλεκτρικά εργαλεία της εταιρείας μας παρέχεται περίοδος εγγύησης 24 μηνών για ερασιτεχνική χρήση, 12 μηνών για επαγγελματική χρήση και 12 μηνών για τις μπαταρίες και τους φορτιστές. Η ισχύς της εγγύησης ξεκινά από την ημερομηνία αγοράς του προϊόντος. Αποδεικτικό του δικαιώματος της εγγύησης αποτελεί το παραστατικό αγοράς του εργαλείου (απόδειξη λιανικής ή τιμολόγιο). Σε καμιά περίπτωση η εταιρεία δεν καλύπτει τη σχετική δαπάνη ανταλλακτικών και εργασιών εάν και εφόσον δε συνοδεύεται από αντίγραφο του παραστατικού αγοράς. Σε περίπτωση που η επισκευή πρέπει να γίνει στο service μας η δαπάνη μεταφοράς (από και προς) βαρύνει εξ' ολοκλήρου τον αποστολέα. Τα εργαλεία αποστέλλονται για την επισκευή τους στην εταιρεία ή σε εξουσιοδοτημένο συνεργείο με τον ενδεδειγμένο τρόπο και μέσο μεταφοράς.

### ΕΞΑΙΡΕΣΕΙΣ ΚΑΙ ΠΕΡΙΟΡΙΣΜΟΙ ΤΗΣ ΕΓΓΥΗΣΗΣ:

- 1) Ανταλλακτικά που φθείρονται φυσιολογικά από τη χρήση τους (καρβουνάκια, καλώδια, διακόπτες, φορτιστές, τσοκ κ.λπ).
- 2) Εργαλεία που έχουν υποστεί ζημιά από τη μη συμμόρφωση με τις οδηγίες του κατασκευαστή.
- 3) Εργαλεία με ελλιπή συντήρηση.
- 4) Χρήση μη ενδεδειγμένων λιπαντικών ή εξαρτημάτων.
- 5) Εργαλεία που έχουν δοθεί χωρίς επιβάρυνση.
- 6) Βλάβη που οφείλεται σε ηλεκτρική σύνδεση σε τάση διαφορετική από την αναγραφόμενη στην πινακίδα συσκευής.
- 7) Σύνδεση σε μη γειωμένο ρευματοδότη.
- 8) Μεταβολή της τάσης του ρεύματος.
- 9) Βλάβη που προκύπτει από τη χρήση αλμυρού νερού (π.χ πλαστικά, αντλίες).
- 10) Βλάβη ή κακή λειτουργία που έχει προκύψει από πλημμελή καθαρισμό του εργαλείου.
- 11) Επαφή του εργαλείου με χημικά, ή βλάβη από υγρασία, διάβρωση.
- 12) Εργαλεία που έχουν υποστεί τροποποιήσεις – αλλαγές ή έχουν ανοιχτεί από μη εξουσιοδοτημένο συνεργείο.
- 13) Σπασμένα μέρη/εξαρτήματα εξαιτίας μη ορθής χρήσης.
- 14) Εργαλεία που χρησιμοποιούνται για ενοικίαση.

Η εγγύηση καλύπτει αποκλειστικά τη δωρεάν αντικατάσταση του εξαρτήματος που έχει κατασκευαστικό ελάττωμα ή αστοχία υλικού. Σε περίπτωση έλλειψης ανταλλακτικού η εταιρεία διατηρεί το δικαίωμα αντικατάστασης του εργαλείου με άλλο αντίστοιχο μοντέλο. Μετά τη διεκπεραίωση εγγύησης δεν επιμηκύνεται ούτε ανανεώνεται ο χρόνος εγγύησης του εργαλείου. Αντικατάσταση ανταλλακτικού με χρέωση επισκευής, καλύπτεται από 1 χρόνο εγγύησης καλής λειτουργίας, με προϋπόθεση την τήρηση των όρων εγγύησης. Τα ανταλλακτικά ή τα εργαλεία τα οποία αντικαθίστανται παραμένουν στην κατοχή της εταιρείας μας. Άλλες απαιτήσεις, εκτός από αυτές που αναφέρονται σε αυτό το έντυπο εγγύησης επισκευής ή βλαβών ηλεκτρικών εργαλείων, δεν ισχύουν. Για την εγγύηση αυτή ισχύει το ελληνικό δίκαιο.

## WARRANTY

EN

The power tools have been manufactured according to strict standards, set by our company, which are aligned with the respective European quality standards. The power tools of our company are provided with a warranty period of 24 months for non-professional use, 12 months for professional use and 12 months for chargers and batteries. The warranty is valid from the date of purchase of the product. Proof of the warranty right is the purchase document of the tool (retail receipt or invoice). Under no circumstances shall the company cover the relevant cost of spare parts and respective required working hours unless a copy of the purchase document is presented. In case the repair has to be done by our service department the cost of transportation (to and from) is entirely borne by the sender (client). The tools must be sent for repair to the company or to an authorized workshop in the appropriate way and means of transport.

### WARRANTY EXEMPTIONS AND RESTRICTIONS:

- 1) Spare parts that wear out naturally as a consequence of being used (brushes, cables, switches, chargers, chucks etc.).
- 2) Tools damaged as a result of non-compliance with the instructions of the manufacturer.
- 3) Tools poorly maintained.
- 4) Use of improper lubricants or accessories.
- 5) Tools given to third entities free of charge.
- 6) Damage due to an electrical connection at a voltage other than that indicated on the appliance plate.
- 7) Connection to a non-earthed power supply.
- 8) Change in current voltage.
- 9) Damage resulting from the use of salty water (e.g., washing machines, pumps).
- 10) Damage or malfunction resulting from improper cleaning procedure of the tool.
- 11) Contact of the tool with chemicals, or damage as a result of moisture or corrosion.
- 12) Tools that have been modified or opened by unauthorised personnel.
- 13) Broken parts/components as a result of inappropriate use.
- 14) Tools used for rent.

The warranty covers only the free of charge replacement of the component that presents a manufacturing defect or material failure. In case of lack of a specific spare part the company reserves the right to replace the tool with another corresponding model. After all warranty procedures have been concluded, the warranty period of the tool shall not be extended or renewed. Replacement of a spare part with repair charge is covered by a 1 year warranty of good operation, subject to compliance with the warranty terms. The spare parts or tools that are replaced remain in the possession of our company. Requirements, other than those mentioned in this warranty form, regarding power tools repair or damage thereof, do not apply. Greek law and relative regulations apply to this warranty.

## GARANTIE

FR

Les outils électriques sont fabriqués selon des normes strictes, établies par notre société et se sont alignées sur les normes de qualité européennes respectives. Les outils électriques de notre société sont bénéficiés d'une garantie de 24 mois pour une utilisation non professionnelle, 12 mois pour une utilisation professionnelle et de 12 mois pour les batteries et les chargeurs. La garantie est valable à partir de la date d'achat du produit. La preuve du droit à la garantie est le document d'achat de l'outil (ticket de caisse ou facture). En aucun cas, l'entreprise ne couvrira le coût des pièces de rechange et des heures de travail nécessaires si une copie du document d'achat n'est pas présentée. Si la réparation doit être effectuée par notre service après-vente, les frais de transport (aller-retour) sont entièrement à la charge de l'expéditeur (client). Les outils doivent être envoyés pour réparation à l'entreprise ou à un atelier agréé de la manière et avec le moyen de transport appropriée.

### EXEMPTIONS ET RESTRICTIONS DE GARANTIE:

- 1) Les pièces de rechange qui s'usent naturellement suite à leur utilisation (balaise, câbles, interrupteurs, chargeurs, mandrins etc.).
- 2) Les outils endommagés à la suite du non-respect des instructions du fabricant.
- 3) Outils mal entretenus.
- 4) Utilisation de lubrifiants ou d'accessoires inappropriés.
- 5) Outils donnés à des tiers à titre gratuit.
- 6) Dommages dus à un mauvais branchement électrique ou à une tension différente de celle indiquée sur la plaque de l'appareil.
- 7) Connexion à une alimentation électrique non reliée à la terre.
- 8) Fluctuation de la tension inacceptable.
- 9) Dommages résultant de l'utilisation d'eau salée (par exemple, machines à laver, pompes).
- 10) Dommages ou dysfonctionnement résultant d'une procédure de nettoyage inadéquate de l'appareil.
- 11) Contact de l'outil avec des produits chimiques, ou dommages résultant de l'humidité ou de la corrosion.
- 12) Les outils qui ont été modifiés ou ouverts par du personnel non autorisé.
- 13) Pièces/composants cassés à la suite d'une utilisation inappropriée.
- 14) Les outils utilisés à location.

La garantie couvre uniquement le remplacement gratuit du composant qui présente un défaut de fabrication ou une défaillance matérielle. En cas d'absence d'une pièce de rechange spécifique, l'entreprise se réserve le droit de remplacer l'outil par un autre modèle correspondant. Après la conclusion de toutes les procédures de garantie, la période de garantie de l'outil ne sera pas prolongée ou renouvelée. Le remplacement d'une pièce de rechange, ainsi que les frais de réparation, sont couverts par une garantie de bon fonctionnement d'un an, sous réserve du respect des conditions de garantie. Les pièces de rechange ou les outils remplacés restent en possession de notre société. Les exigences, autres que celles mentionnées dans ce formulaire de garantie, concernant la réparation des outils électriques ou leur endommagement, ne sont pas applicables. La loi grecque et ses règlements s'appliquent à cette garantie.

## GARANZIA

IT

Gli elettrodomestici sono stati fabbricati secondo gli standard rigorosi, stabiliti dalla nostra azienda, che sono allineati con i rispettivi standard di qualità europei. Gli elettrodomestici della nostra azienda sono forniti con un periodo di garanzia di 24 mesi per uso non professionale, 12 mesi per uso professionale e 12 mesi per le batterie e i caricabatterie. La garanzia è valida dalla data di acquisto del prodotto. La prova del diritto di garanzia è il documento di acquisto dell'utensile (scontrino o fattura). In nessun caso l'azienda coprirà il relativo costo dei pezzi di ricambio e delle rispettive ore di lavoro necessarie se non viene presentata una copia del documento di acquisto. Nel caso in cui la riparazione debba essere effettuata dal nostro servizio di assistenza, il costo del trasporto (da e per) è interamente a carico del mittente (cliente). Gli utensili devono essere inviati per la riparazione all'azienda o ad un'officina autorizzata nel modo e nel mezzo di trasporto appropriato.

### ECCEZIONI E LIMITAZIONI ALLA GARANZIA:

- 1) Pezzi di ricambio che si deteriorano naturalmente con l'uso (pezzi di consumo).
- 2) Utensili danneggiati dal mancato rispetto delle istruzioni del produttore.
- 3) Strumenti con manutenzione insufficiente.
- 4) Uso di lubrificanti o parti inappropriate.
- 5) Strumenti dati gratuitamente.
- 6) Guasto dovuto a un collegamento dell'aria compressa a una pressione diversa da quella indicata sulla targhetta dei dati tecnici.
- 7) Danni derivanti dall'uso di aria compressa impura e non filtrata.
- 8) Danni o malfunzionamenti derivanti da una pulizia inadeguata dell'utensile.
- 9) Contatto dell'utensile con prodotti chimici, o danni da umidità, corrosione.
- 10) Strumenti che hanno subito modifiche - cambiamenti o sono stati aperti da un'officina non autorizzata.
- 11) Strumenti utilizzati per il noleggio.
- 12) Strumenti che sono stati modificati o aperti da personale non autorizzato.
- 13) Rottura di parti/componenti a causa di un uso improprio.
- 14) Strumenti utilizzati per il noleggio.

La garanzia copre solo la sostituzione gratuita del componente che presenta un difetto di fabbricazione o di materiale. In caso di mancanza di un pezzo di ricambio specifico, l'azienda si riserva il diritto di sostituire l'utensile con un altro modello corrispondente. Una volta concluse tutte le procedure di garanzia, il periodo di garanzia dell'utensile non potrà essere esteso o rinnovato. La sostituzione di un pezzo di ricambio, insieme al costo della riparazione, è coperta da una garanzia di buon funzionamento di 1 anno, a condizione che vengano rispettati i termini della garanzia. I pezzi di ricambio o gli utensili che vengono sostituiti rimangono in possesso della nostra azienda. I requisiti, diversi da quelli menzionati in questo modulo di garanzia, riguardanti la riparazione di utensili elettrici o il loro danneggiamento, non si applicano. La legge greca e i relativi regolamenti si applicano a questa garanzia.

## GARANCIA

AL

Mjetet e energjisë janë prodhuar sipas standardeve strikte, të vendosura nga kompania jonë, të cilat janë në përputhje me standardet respektive evropiane të cilësisë. Mjetet e energjisë të kompanisë sonë janë siguruar me një periudhë garancie prej 24 muaj për përdorim jo profesional, 12 muaj për përdorim profesional dhe 12 muaj për bateritë dhe karikuesit. Garancia është e vlefshme nga data e blerjes së produktit. Prova e së drejtës së garancisë është dokumenti i blerjes së mjetit (faturë ose faturë me pakicë). Në asnjë rrethanë ndërmarrja nuk mbulon koston përkatëse të pjesëve të këmbimit dhe orarin përkatës të kërkur të punës, përveç kur është paraqitur një kopje e dokumentit të blerjes. Në rast se riparimi duhet të bëhet nga departamenti ynë i shërbimit kostoja e transportit (për dhe nga) është tërësisht e mbajtur nga dërguesi (klienti). Mjetet duhet të dërgohen për riparim në ndërmarrje ose në një punishte të autorizuar në mënyrën dhe mjetet e duhura të transportit.

### PËRJASHTIMET DHE KUFIZIMET E GARANCISË:

- 1) Pjesët rezervë që përdoren në mënyrë natyrale si pasojë e përdorur (furçat, kabllo, ndërruesit, karikuesit, mbytjet etj.).
- 2) Veglat e dëmtuara si rezultat i mosrespektimit të udhëzimeve të prodhuesit.
- 3) Mjetet e mbajtura keq.
- 4) Përdorimi i lubrifikantëve ose aksesoreve të papërshtatshëm.
- 5) Mjetet që u jepen enteve të treta pa pagesë.
- 6) Dëmtimi për shkak të një lidhje elektrike në një tension tjetër nga ai i treguar në plakën e pajisjes.
- 7) Lidhja me furnizimin me energji jo tokësore.
- 8) Ndryshimi i tensionit aktual.
- 9) Dëmtimi që vijnë si pasojë e përdorimit të ujit të kripur (p.sh., lavatrice, pompa).
- 10) Dëmtimi ose mosfunksionimi që rezulton nga procedura e papërshtatshme e pastrimit të mjetit.
- 11) Kontakti i mjetit me kimikate, ose dëmtimi si pasojë e lagështisë ose korrozionit.
- 12) Mjete që janë modifikuar ose hapur nga personel i paautorizuar.
- 13) Pjesë/përbërës të thyer si rezultat i përdorimit të papërshtatshëm.
- 14) Veglat e përdorura për qira.

Garancia mbulon vetëm zëvendësimin pa pagesë të komponentit që paraqet një defekt prodhues ose dështim material. Në rast të mungesës së një pjesë rezervë specifike kompania rezervon të drejtën për të zëvendësuar mjetin me një model tjetër përkatës. Pasi të jenë përfunduar të gjitha procedurat e garancisë, periudha e garancisë së mjetit nuk do të zgjatet ose të rinovohet. Zëvendësimi i një pjesë rezervë, së bashku me ngarkesën e riparimit, mbulohet nga një garanci vepri me mirë 1 vit, subjekt i përputhjes me kushtet e garancisë. Pjesët e këmbimit ose mjetet që zëvendësohen mbeten në zotërim të kompanisë sonë. Kërkesat, përveç atyre të përmendura në këtë formë garancie, në lidhje me riparimin ose dëmtimin e mjeteve të energjisë elektrike, nuk zbatohen. Ligji grek dhe rregullat relative zbatohen për këtë garancia.

## GARANCIA

SLO

Električna orodja so bila izdelana v skladu s strogimi standardi našega podjetja, ki so usklajeni z ustreznimi evropskimi standardi kakovosti. Električna orodja našega podjetja imajo 24-mesečno garancijsko dobo za neprofesionalno uporabo, 12-mesečno za profesionalno uporabo ter 12-mesečno za polnilnice in baterije. Garancija velja od datuma nakupa izdelka. Dokazilo o pravici do garancije je dokument o nakupu orodja (maloprodajni račun ali račun). Podjetje v nobenem primeru ne krije ustreznih stroškov nadomestnih delov in ustreznih zahtevanih delovnih ur, če ni predložena kopija nakupnega dokumenta. Če mora popravilo opraviti naš servisni oddelek, stroške prevoza (do in nazaj) v celoti krije pošiljatelj (stranka). Orodje je treba poslati v popravilo podjetju ali pooblaščenim delavnicam na ustrezen način in z ustreznimi prevoznimi sredstvi.

### GARANCIJSKE IZJEME IN OMEJITVE:

- 1) Rezervni deli, ki se naravno obrabijo zaradi uporabe (ščetke, kabli, stikala, polnilni, vpenjalni glave itd.).
- 2) Orodja, ki so se poškodovala zaradi neupoštevanja navodil proizvajalca.
- 3) Orodja, ki so slabo vzdrževana.
- 4) Uporaba neustreznih maziv ali pripomočkov.
- 5) Orodja, ki so bila brezplačno dana tretjim osebam.
- 6) Poškodbe zaradi električnega priključka pri napetosti, ki ni navedena na ploščici naprave.
- 7) Priključitev na neozemljeno električno omrežje.
- 8) Sprememba trenutne napetosti.
- 9) Poškodbe zaradi uporabe slane vode (npr. pralni stroji, črpalke).
- 10) Poškodba ali okvara, ki je posledica nepravilnega postopka čiščenja orodja.
- 11) Stik orodja s kemikalijami ali poškodbe zaradi vlage ali korozije.
- 12) Orodje, ki ga je spremenilo ali odprlo nepooblaščen osebe.
- 13) Pokvarjeni deli/komponente zaradi neustrezne uporabe.
- 14) Orodja, ki se uporabljajo za najem.

Garancija zajema le brezplačno zamenjavo sestavnega dela, pri katerem se pokaže proizvodna napaka ali okvara materiala. V primeru pomanjkanja določenega rezervnega dela si podjetje pridržuje pravico, da orodje zamenja z drugim ustreznim modelom. Po zaključku vseh garancijskih postopkov se garancijski rok orodja ne podaljša ali obnovi. Za zamenjavo nadomestnega dela z nadomestilom za popravilo velja enoletna garancija za dobro delovanje, če so izpolnjeni garancijski pogoji. Zamenjani nadomestni deli ali orodje ostanejo v lasti našega podjetja. Zahteve, ki niso navedene v tem garancijskem obrazcu, v zvezi s popravilom električnih orodij ali njihovih poškodb, ne veljajo. Za to garancijo velja grška zakonodaja in sorodni predpisi.

## GARANCIJE

SR

Električni alati su proizvedeni prema strogim standardima koje je postavila naša kompanija a koji su usklađeni sa odgovarajućim evropskim standardima kvaliteta. Električni alati naše kompanije imaju garantni rok od 24 meseca za neprofesionalnu upotrebu, 12 meseci za profesionalnu upotrebu i 12 meseci za baterije i punjače. Garancija važi od dana kupovine proizvoda. Dokaz za pravo na garanciju je dokument o kupovini električnog alata (maloprodajni račun ili faktura). Ni pod kojim okolnostima kompanija neće pokriti relevantne troškove rezervnih delova i potrebno odgovarajuće radno vreme ako se ne predoči kopija dokumenta o kupovini. U slučaju da popravku treba da uradi naš servis, troškove transporta (do i od) u potpunosti snosi pošiljalac (klijent). Električni alati za popravku se šalju u firmu gde su kupljeni ili u ovlašćeni servis i to tako da budu prikladno upakovani za transport.

### IZUZEĆA I OGRANIČENJA GARANCIJE:

- 1) Rezervni delovi koji se prirodno troše kao posledica korišćenja (četkice, kablovi, prekidači, punjači, stezne glave itd).
- 2) Alati oštećeni kao posledica nepoštovanja uputstva proizvođača.
- 3) Alati su loše održavani.
- 4) Upotreba neodgovarajućih maziva ili pribora.
- 5) Alati su dati trećim licima besplatno.
- 6) Oštećenje usled električnog priključka na napon koji nije naznačen na pločici uređaja.
- 7) Povezivanje na neuzemljeno napajanje.
- 8) Promena napona struje.
- 9) Oštećenja nastala upotrebom slane vode (npr. mašine za pranje veša, pumpe).
- 10) Oštećenje ili kvar nastao kao posledica nepravilne procedure čišćenja alata.
- 11) Kontakt alata sa hemikalijama ili oštećenje usled vlage ili korozije.
- 12) Alati koje je modifikovalo ili otvorilo neovlašćeno osoblje.
- 13) Polomljeni delovi/komponente kao rezultat neodgovarajuće upotrebe.
- 14) Alati koji se koriste za iznajmljivanje.

Garancija pokriva samo besplatnu zamenu komponente koja ima fabričku grešku ili materijalne nedostatke. U slučaju nedostatka rezervnog dela, kompanija zadržava pravo zamene električnog alata drugim odgovarajućim modelom. Nakon isteka garantnog roka, garantni rok električnog alata se ne produžava niti obnavlja. Rezervni delovi ili Električni alati koji su zamenjeni ostaju u posedu naše kompanije. Zamena rezervnog dela, zajedno sa naplatom popravke, pokrivena je garancijom za 1 godinu dobrog rada, koja podleže poštovanju uslova garancije. Zahtevi, osim onih navedenih u ovom obrascu garancije, u vezi sa popravkom električnog alata ili njegovim oštećenjem ne važe. Na ovu garanciju se primenjuju grčki zakoni i odgovarajući propisi.

## ZÁRUKA

SK

Elektrické náradie bolo vyrobené podľa prísnych noriem stanovených našou spoločnosťou, ktoré sú v súlade s príslušnými európskymi normami kvality. Na elektrické náradie našej spoločnosti poskytujeme záruku 24 mesiacov na neprofesionálne použitie, 12 mesiacov na profesionálne použitie a 12 mesiacov na nabíjačky a batérie. Záruka platí od dátumu zakúpenia výrobku. Dokladom o nároku na záruku je doklad o kúpe náradia (maloobchodný doklad alebo faktúra). Spoločnosť v žiadnom prípade neuhradí príslušné náklady na náhradné diely a príslušné požadované pracovné hodiny, ak nie je predložená kópia dokladu o kúpe. V prípade, že opravu musí vykonať naše servisné oddelenie, náklady na dopravu (tam a späť) znáša v plnej miere odosielateľ (zákazník). Náradie musí byť zaslané na opravu do spoločnosti alebo do autorizovaného servisu vhodným spôsobom a dopravným prostriedkom.

### VÝNIMKY A OBMEDZENIA TÝKAJÚCE SA ZÁRUKY:

- 1) Náhradné diely, ktoré sa prirodzene opotrebojú v dôsledku používania (kefky, káble, spínače, nabíjačky, skľučovadlá atď.).
- 2) Náradie poškodené v dôsledku nedodržania pokynov výrobcu.
- 3) Náradie nedostatočne udržiavané.
- 4) Používanie nevhodných mazív alebo príslušenstva.
- 5) Náradie poskytnuté tretím subjektom bezplatne.
- 6) Poškodenie v dôsledku elektrického pripojenia na iné napätie, ako je uvedené na štítku spotrebiča.
- 7) Pripojenie k neuzemnenému zdroju napájania.
- 8) Zmena aktuálneho napätia.
- 9) Poškodenie v dôsledku používania slanej vody (napr. práčky, čerpadlá).
- 10) Poškodenie alebo porucha vyplývajúca z nesprávneho postupu čistenia nástroja.
- 11) Kontakt nástroja s chemikáliami alebo poškodenie v dôsledku vlhkosti alebo korózie.
- 12) Nástroje, ktoré boli upravené alebo otvorené neoprávneným personálom.
- 13) Poškodené diely/komponenty v dôsledku nevhodného používania.
- 14) Náradie používané na prenájom.

Záruka sa vzťahuje len na bezplatnú výmenu súčiastky, ktorá vykazuje výrobnú vadu alebo poruchu materiálu. V prípade nedostatku konkrétneho náhradného dielu si spoločnosť vyhradzuje právo vymeniť náradie za iný zodpovedajúci model. Po ukončení všetkých záručných postupov sa záručná doba náradia nepredlžuje ani neobnovuje. Na výmenu náhradného dielu s poplatkom za opravu sa vzťahuje 1-ročná záruka na dobrú prevádzku pri dodržaní záručných podmienok. Vymenené náhradné diely alebo náradie zostávajú vo vlastníctve našej spoločnosti. Iné požiadavky, ako sú uvedené v tomto záručnom formulári, týkajúce sa opravy elektrického náradia alebo jeho poškodenia, sa neuplatňujú. Na túto záruku sa vzťahujú grécke zákony a príslušné predpisy.

## ГARANЦИЯ

### BG

Електроинструментите са произведени в съответствие със строги стандарти, установени от нашата компания, които са в съответствие със съответните европейски стандарти за качество. Електроинструментите на нашата компания се предоставят с гаранционен срок от 24 месеца за непрофесионална употреба, 12 месеца за професионална употреба и 12 месеца за зарядни устройства и батерии. Гаранцията е валидна от датата на закупуване на продукта. Доказателство за правото на гаранция е документът за закупуване на инструмента (касова бележка от магазин или фактура). В никакъв случай компанията не покрива съответните разходи за резервни части и съответните необходими работни часове, ако не бъде представено копие от документа за покупка. В случай че ремонтът трябва да бъде извършен от нашия сервизен отдел, разходите за транспорт (до и от) се поемат изцяло от изпращача (клиента). Инструментите трябва да бъдат изпратени за ремонт в компанията или в оторизиран сервиз по подходящ начин и с подходящо транспортно средство.

#### ОСВОБОЖДАВАНЕ ОТ ГАРАНЦИЯ И ОГРАНИЧЕНИЯ:

- 1) Резервни части, които се износват по естествен начин вследствие на използването им (четки, кабели, ключове, зарядни устройства, патронници и др.).
- 2) Инструменти, повредени в резултат на неспазване на инструкциите на производителя.
- 3) Инструменти, които са лошо поддържани.
- 4) Използване на неподходящи смазочни материали или принадлежности.
- 5) Инструменти, предоставени безплатно на трети лица.
- 6) Повреди вследствие на електрическа връзка с напрежение, различно от посоченото на табелката на уреда.
- 7) Свързване към незаземено електрозахранване.
- 8) Промяна на напрежението на тока.
- 9) Повреда в резултат на използването на солена вода (напр. перални машини, помпи).
- 10) Повреда или неизправност в резултат на неправилна процедура за почистване на инструмента.
- 11) Контакт на инструмента с химикали или повреда в резултат на влага или корозия.
- 12) Инструменти, които са били модифицирани или отворени от неупълномощен персонал.
- 13) Счупени части/компоненти в резултат на неподходяща употреба.
- 14) Инструменти, използвани под наем.

Гаранцията покрива само безплатната подмяна на компонента, който представя производствен дефект или повреда на материала. В случай на липса на конкретна резервна част компанията си запазва правото да замени инструмента с друг съответен модел. След приключване на всички гаранционни процедури гаранционният срок на инструмента не се удължава или подновява. Замяната на резервна част с такса за ремонт се покрива от 1-годишна гаранция за добра експлоатация, при спазване на гаранционните условия. Заменените резервни части или инструменти остават във владение на нашата компания. Изисквания, различни от посочените в този гаранционен формуляр, относно ремонта на електроинструменти или повредите по тях, не се прилагат. Гръцкото законодателство и съответните разпоредби се прилагат към тази гаранция.

## GARANȚIE

### RO

Uneltele electrice au fost fabricate în conformitate cu standarde stricte, stabilite de compania noastră, care sunt aliniate la standardele de calitate europene respective. Uneltele electrice ale companiei noastre sunt prevăzute cu o perioadă de garanție de 24 de luni pentru uz neprofesional, 12 luni pentru uz profesional și 12 luni pentru încălțătoare și baterii. Garanția este valabilă de la data achiziționării produsului. Dovada dreptului de garanție este documentul de achiziție a sculei (bon de casă sau factură). În niciun caz societatea nu va acoperi costurile relevante ale pieselor de schimb și ale orelor de lucru necesare respective dacă nu este prezentată o copie a documentului de achiziție. În cazul în care reparația trebuie efectuată de către departamentul nostru de service, costul transportului (dus-întors) este suportat în întregime de către expeditor (client). Unelte trebuie trimise pentru reparații la companie sau la un atelier autorizat în mod și cu mijloace de transport adecvate.

#### SCUTIRI ȘI RESTRICȚII DE GARANȚIE:

- 1) Piese de schimb care se uzează în mod natural ca urmare a utilizării (perii, cabluri, întrerupătoare, încălțătoare, mandrine etc.).
- 2) Unelte deteriorate ca urmare a nerespectării instrucțiunilor producătorului.
- 3) Unelte prost întreținute.
- 4) Utilizarea de lubrifiant și/sau accesorii necorespunzătoare.
- 5) Unelte oferite gratuit unor terțe entități.
- 6) Deteriorări datorate unei conexiuni electrice la o altă sursă decât cea indicată pe plăcuța aparatului.
- 7) Conectarea la o sursă de alimentare electrică delegată la pământ.
- 8) Schimbarea tensiunii de curent.
- 9) Deteriorări rezultate din utilizarea apei sărate (de exemplu, mașini de spălat, pompe).
- 10) Deteriorări sau defecțiuni rezultate în urma unei proceduri de curățare necorespunzătoare a aparatului.
- 11) Contactul sculei cu substanțe chimice sau deteriorări ca urmare a umidității sau coruziunii.
- 12) Unelte care au fost modificate sau deschise de către personal neautorizat.
- 13) Piese/componente rupte ca urmare a unei utilizări necorespunzătoare.
- 14) Unelte utilizate pentru închiriere.

Garanția acoperă numai înlocuirea gratuită a componentei care prezintă un defect de fabricație sau o defecțiune materială. În cazul lipsei unei piese de schimb specifice, societatea își rezervă dreptul de a înlocui scula cu un alt model corespunzător. După încheierea tuturor procedurilor de garanție, perioada de garanție a sculei nu se prelungește sau se reinnoiește. Înlocuirea unei piese de schimb cu taxă de reparație este acoperită de o garanție de 1 an de bună funcționare, sub rezerva respectării condițiilor de garanție. Piese de schimb sau scule înlocuite rămân în posesia societății noastre. Nu se aplică cerințe, altele decât cele menționate în acest formular de garanție, privind repararea sculelor electrice sau deteriorarea acestora. Legea greacă și reglementările aferente se aplică acestei garanții.

## ГARANЦИЈА

### MMK

Електрични алатки се произведени според строги стандарти, поставени од нашата компанија, кои се усогласени со соодветните европски стандарти за квалитет. Електрични алатки на нашата компанија се обезбедени со гаранција од 24 месеци за непрофесионална употреба, 12 месеци за професионална употреба и 12 месеци за полначи и батерии. Гаранцијата важи од датумот на купување на производот. Доказ за гаранциското право е документот за купување на алатката (малопродажна потврда или фактура). Под никакви околности компанијата нема да ги покрие соодветните трошоци за резервни делови и соодветно потребно работно време, освен ако не се претстави копија од документот за купување. Во случај поправката да мора да биде направена од нашиот сервизен оддел трошоците за превоз (до и од) е целосно задолжена од испраќачот (клиентот). Алатките мора да бидат испратени за поправка на компанијата или на овластена работилница на соодветен начин и транспортни средства.

#### ОСЛОБОДУВАЊА И ОГРАНИЧУВАЊА НА ГАРАНЦИЈАТА:

- 1) Резервни делови кои се носат природно како последица на користење (четки, кабли, прекинувачи, полначи, футери итн.).
- 2) Алатки оштетени како резултат на непочитување на инструкциите на производителот.
- 3) Алатките слабо се одржуваат.
- 4) Употреба на неправилно лубриканти или додатоци.
- 5) Алатки дадени на трети ентитети бесплатно.
- 6) Оштетување поради електрично поврзување на напон поинаку од оној што е наведен на плочата на апаратот.
- 7) Поврзување со неземеен напој.
- 8) Промена на напонот на струјата.
- 9) Оштетување како резултат на употребата на солена вода (на пример, машини за перење, пумпи).
- 10) Оштетување или нефункционирање како резултат на неправилно чистење на алатката.
- 11) Контакт на алатката со хемикалии, или оштетување како резултат на влага или корозија.
- 12) Алатки кои биле модифицирани или отворени од страна на неовластениот персонал.
- 13) Скршени делови/компоненти како резултат на несоодветна употреба.
- 14) Алатки кои се користат за изнајмување.

Гаранцијата покрива само бесплатна замена на компонентата која претставува производствен дефект или материјален неуспех. Во случај на недостаток на одреден резервен дел, компанијата го задржува правото да ја замени алатката со друг соодветен модел. По завршувањето на сите процедури за гаранција, гарантниот период на алатката не се продолжува или обновува. Замената на резервниот дел со наплата за поправка е покриена со 1 година гаранција за добро работење, под услов да се усогласат условите за гаранција. Резервните делови или алатки кои се заменети остануваат во сопственост на нашата компанија. Барањата, освен оние споменати во оваа гаранција, во врска со поправката или оштетувањето на електрични алатки, не важат. Грчкото право и релативните регулативи важат за оваа гаранција.

## GARANCIA

### HUN

Az elektromos szerszámok gyártása a vállalatunk által meghatározott szigorú szabványok szerint történik, amelyek összhangban vannak a vonatkozó európai minőségi szabványokkal. Cégünk elektromos szerszámaira nem professzionális használat esetén 24 hónap, professzionális használat esetén 12 hónap, a töltőkre és akkumulátorokra pedig 12 hónap garanciát vállalunk. A garancia a termék megvásárlásának napjától érvényes. A jótállási jog igazolása a szerszám vásárlását igazoló dokumentum (kiskereskedelmi blokk vagy számla). A vállalat semmilyen körülmények között nem fedezi a pótalkatrészek és a megfelelő szükséges munkórák vonatkozó költségeit, ha nem mutatják be a vásárlási dokumentum másolatát. Amennyiben a javítást szervizünknek kell elvégeznie, a szállítás (oda- és visszaszállítás) költségei teljes egészében a feladót (ügyfelet) terhelik. A szerszámokat javításra a megfelelő módon és szállítóeszközzel kell elküldeni a vállalathoz vagy egy erre felhatalmazott műhelybe.

#### GARANCIÁLIS MENTESSÉGEK ÉS KORLÁTOZÁSOK:

- 1) A használat következtében természetes módon elhasználódó pótalkatrészek (kefék, kábelek, kapcsolók, töltők, tokmányok stb.).
- 2) A gyártó utasításainak be nem tartása következtében sérült szerszámok.
- 3) Rosszul karbantartott szerszámok.
- 4) Nem megfelelő kenőanyagok vagy tartozékok használata.
- 5) Harmadik személyeknek ingyenesen átadott szerszámok.
- 6) A készüléktáblán feltüntetettől eltérő feszültségű elektromos csatlakozásból eredő károk.
- 7) Nem földelt áramforráshoz való csatlakoztatás.
- 8) Az áram feszültségének megváltozása.
- 9) Sós víz használatából eredő károk (pl. mosógépek, szivattyúk).
- 10) A készülék nem megfelelő tisztítási eljárásából eredő károsodás vagy meghibásodás.
- 11) A szerszám vegyi anyagokkal való érintkezése, vagy nedvességből vagy korrózióból eredő károsodás.
- 12) Olyan szerszámok, amelyeket illetéktelen személyek módosítottak vagy nyitottak fel.
- 13) A nem rendeltetésszerű használat következtében eltört alkatrészek/komponensek.
- 14) Bérbeadásra használt szerszámok.

A garancia csak a gyártási hibát vagy anyaghibát mutató alkatrész ingyenes cseréjére terjed ki. Egy adott pótalkatrész hiánya esetén a vállalat fenntartja a jogot, hogy a szerszámot egy másik megfelelő modellre cserélje. Az összes garanciális eljárás lezárását követően a szerszám garanciális ideje nem hosszabbítható meg és nem újítható meg. A javítási díjjal terhelt pótalkatrész cseréjére 1 év jótállás vonatkozik, a jótállási feltételek betartása mellett. A kicserélt pótalkatrészek vagy szerszámok cégünk tulajdonában maradnak. Az elektromos szerszámok javítására vagy sérülésére vonatkozó, a jelen jótállási nyilatkozatban említetteltől eltérő követelmények nem érvényesek. A jelen jótállásra a görög törvények és a vonatkozó előírások vonatkoznak.

## GARANZIJA

MLT

L-ghodod tal-enerġija ġew manifatturati skont standards stretti, stabbiliti mill-kumpanija tagħna, li huma allinjati mal-istandards ta' kwalità Ewropej rispettivi. L-ghodod tal-enerġija tal-kumpanija tagħna huma pprovduti b'perjodu ta' 24 xahar għal użu mhux professjonali, 12-il xahar għal użu professjonali u 12-il xahar għal ċarġers u batteriji. Il-garanzija hija valida mid-data tax-xiri tal-prodott. Prova tad-dritt tal-garanzija hija d-dokument tax-xiri tal-ghodda (irċevuta jew fattura bl-innut). Taht l-ebda ċirkostanza l-kumpanija m'għandha tkopri l-ispiża rilevanti tal-ispare parts u s-siġnat tax-xogħol rispettivi meħtieġa sakemm ma tiġix ipprezentata kopja tad-dokument tax-xiri. F'każ li t-tiswija trid issir mid-dipartiment tas-servizz tagħna, l-ispiża tat-trasport (lejn u minn) tiffallas kollha kemm hi mill-mittent (klijent). L-ghodda għandha tintbagħat għat-tiswija lill-kumpanija jew lil hanut tax-xogħol awtorizzat bil-mod u l-mezzi tat-trasport xierqa.

### EŻENZIONIJET U RESTRIZZIONIJET TA' GARANZIJA:

- 1) Spare parts li jilbsu b'mod naturali bħala konsegwenza tal-użu (xkupilji, kejbils, swiċċijiet, ċarġers, cökkijiet eċċ.).
- 2) Ghodod bil-ħsara bħala riżultat ta' nuqqas ta' konformità mal-istruzzjonijiet tal-manifattur.
- 3) Ghodod miżmuma hażin.
- 4) Użu ta' lubrikanti jew aċċessorji mhux xierqa.
- 5) Ghodod mogħtija lil entitajiet terzi mingħajr ħlas.
- 6) Danni dovuti għal konnessjoni elettrika b'vultaġġ differenti minn dak indikat fuq il-panja tal-apparat.
- 7) Konnessjoni ma' provvista ta' enerġija mhux ertjata.
- 8) Bidla fil-vultaġġ kurrenti.
- 9) Ħsara li tirriżulta mill-użu ta' ilma mielaħ (eż., magni tal-ħasil tal-hwejjeġ, pompi).
- 10) Ħsara jew ħsara li tirriżulta minn proċedura ta' tindif mhux xierqa tal-ghodda.
- 11) Kuntatt ta' l-ghodda ma' kimiċi, jew ħsara bħala riżultat ta' umdiċi jew korrużjoni.
- 12) Ghodod li ġew modifikati jew miftuħa minn persunal mhux awtorizzat.
- 13) Partijiet/komponenti miksura bħala riżultat ta' użu mhux xierqa.
- 14) Ghodod użati għall-kera.

Il-garanzija tkopri biss is-sostituzzjoni mingħajr ħlas tal-komponent li jipprezenta difett fil-manifattura jew ħsara materjali. F'każ ta' nuqqas ta' spare part speċifika, il-kumpanija tirriżerva d-dritt li tissostitwixxi l-ghodda b'modell korrispondenti ieħor. Wara li jkun ġew konklużi l-proċeduri kollha ta' garanzija, il-perjodu ta' garanzija tal-ghodda ma għandux jiġi estit jew imgedded. Is-sostituzzjoni ta' spare part bil-ħlas tat-tiswija hija koperta minn garanzija ta' sena ta' operazzjoni tajba, soġġett għall-konformità mat-termini tal-garanzija. L-ispare parts jew ghodod li jiġu sostitwiti jibqgħu fil-pussess tal-kumpanija tagħna. Rekwiżiti, minbarra dawk imsemmija f'din il-formola ta' garanzija, rigward it-tiswija ta' ghodod tal-enerġija jew ħsara tagħhom, ma japplikawx. Il-liġi Griega u r-regolamenti relattivi japplikaw għal din il-garanzija.

## GARANTÍA

ES

Las herramientas eléctricas han sido fabricadas de acuerdo con estrictas normas, establecidas por nuestra empresa, que están alineadas con las respectivas normas de calidad europeas. Las herramientas eléctricas de nuestra empresa tienen un período de garantía de 24 meses para uso no profesional, 12 meses para uso profesional y 12 meses para cargadores y baterías. La garantía es válida a partir de la fecha de compra del producto. La prueba del derecho de garantía es el documento de compra de la herramienta (ticket de compra o factura). La empresa no se hará cargo en ningún caso del coste de las piezas de recambio y de las respectivas horas de trabajo necesarias si no se presenta una copia del documento de compra. En caso de que la reparación tenga que ser realizada por nuestro departamento de servicio, el coste del transporte (ida y vuelta) correrá íntegramente a cargo del remitente (cliente). Las herramientas deberán ser enviadas para su reparación a la empresa o a un taller autorizado en la forma y medio de transporte adecuados.

### EXENCIONES Y RESTRICCIONES DE LA GARANTÍA:

- 1) Piezas de recambio que se desgasten de forma natural como consecuencia de su uso (escobillas, cables, interruptores, cargadores, mandriles, etc.).
- 2) Herramientas dañadas como consecuencia del incumplimiento de las instrucciones del fabricante.
- 3) Herramientas mal mantenidas.
- 4) Utilización de lubricantes o accesorios inadecuados.
- 5) Herramientas cedidas gratuitamente a terceros.
- 6) Daños debidos a una conexión eléctrica a una tensión distinta de la indicada en la placa del aparato.
- 7) Conexión a una fuente de alimentación no puesta a tierra.
- 8) Cambio de la tensión de corriente.
- 9) Daños debidos al uso de agua salada (por ejemplo, lavadoras, bombas).
- 10) Daños o mal funcionamiento resultantes de un procedimiento de limpieza inadecuado de la herramienta.
- 11) Contacto de la herramienta con productos químicos, o daños como consecuencia de la humedad o la corrosión.
- 12) Herramientas que hayan sido modificadas o abiertas por personal no autorizado.
- 13) Piezas/componentes rotos como consecuencia de un uso inadecuado.
- 14) Herramientas utilizadas en alquiler.

La garantía cubre únicamente la sustitución gratuita del componente que presente un defecto de fabricación o fallo de material. En caso de falta de un repuesto específico, la empresa se reserva el derecho de sustituir la herramienta por otro modelo correspondiente. Una vez concluidos todos los procedimientos de garantía, el período de garantía de la herramienta no se ampliará ni renovará. La sustitución de una pieza de recambio con cargo de reparación está cubierta por una garantía de 1 año de buen funcionamiento, siempre que se cumplan las condiciones de la garantía. Las piezas de recambio o herramientas sustituidas permanecen en posesión de nuestra empresa. No se aplican otros requisitos, distintos de los mencionados en este formulario de garantía, en relación con la reparación de herramientas eléctricas o sus daños. La ley griega y las normativas relativas se aplican a esta garantía.

## GARANCIJE

HR

Električni alati proizvedeni su prema strogim standardima, koje je postavila naša tvrtka i usklađeni su s odgovarajućim europskim standardima kvalitete. Električni alati naše tvrtke dolaze s jamstvom od 24 mjeseca za neprofesionalnu upotrebu, 12 mjeseci za profesionalnu upotrebu i 12 mjeseci za baterije i punjače. Jamstvo vrijedi od dana kupnje proizvoda. Dokaz o jamstvenom pravu je dokument o nabavi alata (potvrda o prodaji ili faktura). Tvrtka ni pod kojim uvjetima neće pokriti troškove rezervnih dijelova i potrebnih radnih sati ako kopija dokumenta o nabavi nije predočena. Ako popravak treba obaviti naša postprodajna služba, troškovi prijevoza (povratno putovanje) u potpunosti su odgovornost pošiljatelja (kupca). Alati se moraju poslati na popravak tvrtki ili ovlaštenoj radionici na odgovarajući način i odgovarajućim prijevoznim sredstvima.

### IZUZEĆA I OGRANIČENJA JAMSTVA:

- 1) Rezervni dijelovi koji se prirodno istroše nakon uporabe (metla, kabeli, prekidači, punjači, stezne glave itd.).
- 2) Alati oštećeni kao rezultat nepoštivanja uputa proizvođača.
- 3) Loše održavani alati.
- 4) Upotreba nepravilnih maziva ili pribora.
- 5) Alati koji se besplatno daju trećim stranama.
- 6) Oštećenja zbog nepravilnog električnog priključka ili napona različitog od onog navedenog na pločici uređaja.
- 7) Priključak na nezemaljsko napajanje.
- 8) Neprihvatljiva fluktuacija napona.
- 9) Oštećenja nastala uporabom slane vode (npr. perilice rublja, pumpe).
- 10) Oštećenja ili kvarovi koji su posljedica nepravilnog postupka čišćenja uređaja.
- 11) Kontakt alata s kemikalijama ili oštećenja nastala vlagom ili korozijom.
- 12) Alati koje je modificiralo ili otvorilo neovlašteno osoblje.
- 13) Slomljeni dijelovi/komponente kao rezultat neprikladne uporabe.
- 14) Alati koji se koriste za iznajmljivanje.

Jamstvo pokriva samo besplatnu zamjenu komponente koja ima proizvodni nedostatak ili kvar hardvera. U slučaju da nedostaje određeni rezervni dio, tvrtka zadržava pravo zamijeniti alat drugim odgovarajućim modelom. Nakon završetka svih jamstvenih postupaka, jamstveni rok alata neće se produžiti ili obnoviti. Zamjena rezervnog dijela, kao i troškovi popravka, pokriveni su jednogodišnjim jamstvom na dobro funkcioniranje, uz poštivanje jamstvenih uvjeta. Rezervni dijelovi ili zamijenjeni alati ostaju u posjedu naše tvrtke. Zahtjevi, osim onih navedenih u ovom jamstvenom obrascu, koji se odnose na popravak električnih alata ili njihovo oštećenje, ne primjenjuju se. Grčko pravo i njegovi propisi primjenjuju se na ovo jamstvo.

## GWARANCJA

PL

Elektronarzędzia zostały wyprodukowane zgodnie z rygorystycznymi normami ustalonymi przez naszą firmę, które są zgodne z odpowiednimi europejskimi normami jakości. Elektronarzędzia naszej firmy są objęte 24-miesięcznym okresem gwarancyjnym w przypadku użytku profesjonalnego, 12-miesięcznym okresem gwarancyjnym w przypadku użytku profesjonalnego oraz 12-miesięcznym okresem gwarancyjnym w przypadku ładowarek i akumulatorów. Gwarancja jest ważna od daty zakupu produktu. Dowodem prawa do gwarancji jest dokument zakupu narzędzia (paragon lub faktura). W żadnym wypadku firma nie pokryje odpowiednich kosztów części zamiennych i wymaganych godzin pracy, jeśli nie zostanie przedstawiona kopia dokumentu zakupu. W przypadku, gdy naprawa musi zostać wykonana przez nasz dział serwisowy, koszt transportu (do i z) jest w całości ponoszony przez nadawcę (klienta). Narzędzia muszą zostać wysłane do naprawy do firmy lub autoryzowanego warsztatu w odpowiedni sposób i środkami transportu.

### WYŁĄCZENIA I OGRANICZENIA GWARANCJI:

- 1) Części zamienne, które zużywają się w sposób naturalny w wyniku użytkowania (szczotki, kable, przełączniki, ładowarki, uchwyty itp.).
- 2) Narzędzia uszkodzone w wyniku nieprzestrzegania instrukcji producenta.
- 3) Narzędzia źle konserwowane.
- 4) Używanie niewłaściwych smarów lub akcesoriów.
- 5) Narzędzia przekazane nieodpłatnie osobom trzecim.
- 6) Uszkodzenia spowodowane podłączeniem elektrycznym o napięciu innym niż wskazane na tabliczce znamionowej urządzenia.
- 7) Podłączenie do niezziemionego źródła zasilania.
- 8) Zmiana napięcia prądu.
- 9) Uszkodzenia wynikające z używania słonej wody (np. pralki, pompy).
- 10) Uszkodzenia lub nieprawidłowe działanie wynikające z niewłaściwego czyszczenia urządzenia.
- 11) Kontakt narzędzia z chemikaliami lub uszkodzenie w wyniku wilgoci lub korozji.
- 12) Narzędzia, które zostały zmodyfikowane lub otwarte przez nieupoważniony personel.
- 13) Uszkodzone części/elementy w wyniku niewłaściwego użytkowania.
- 14) Narzędzia używane do wynajmu.

Gwarancja obejmuje wyłącznie bezpłatną wymianę komponentu, który wykazuje wadę produkcyjną lub awarię materiałową. W przypadku braku określonej części zamiennej firma zastrzega sobie prawo do wymiany narzędzia na inny odpowiedni model. Po zakończeniu wszystkich procedur gwarancyjnych okres gwarancji na narzędzie nie zostanie przedłużony ani odnowiony. Wymiana części zamiennej za opłatą za naprawę jest objęta roczną gwarancją dobrego działania, pod warunkiem przestrzegania warunków gwarancji. Wymienione części zamienne lub narzędzia pozostają w posiadaniu naszej firmy. Wymagania inne niż wymienione w niniejszym formularzu gwarancyjnym, dotyczące naprawy lub uszkodzenia elektronarzędzi, nie mają zastosowania. Do niniejszej gwarancji mają zastosowanie przepisy prawa greckiego i przepisy pokrewne.



The instructions manual is also available in digital format on our website  
[www.nikolaoutools.com](http://www.nikolaoutools.com). Find it by entering the product code in the Search "Q" field.

Μπορείτε να βρείτε τις οδηγίες χρήσης και σε ηλεκτρονική μορφή μέσω της ιστοσελίδας μας  
[www.nikolaoutools.com](http://www.nikolaoutools.com). Αναζητήστε τις με τον κωδικό προϊόντος στο πεδίο Αναζήτηση "Q".