

PT Instruções de Utilização
PL Instrukcja obsługi
EL Οδηγίες χρήσεως
HU Használati utasítás
EN User instructions

GO 086

CANDY

Grand 



PARABÉNS!

Ao adquirir este electrodoméstico Candy, demonstrou não estar disposta a contentar-se com qualquer coisa: você quer o melhor!

A Candy alegra-se de lhe poder oferecer esta nova máquina de lavar roupa, resultado de anos de investigação e de experiência de mercado, em contacto directo com os nossos clientes. Ao escolher esta máquina, está a escolher a qualidade, a durabilidade e as características excepcionais que ela tem para oferecer.

Mas a Candy orgulha-se ainda da vasta gama de electrodomésticos que coloca à disposição dos seus clientes: máquinas de lavar roupa, máquinas de lavar loiça, máquinas de lavar e de secar, fogões, micro-ondas, fornos e placas de fogão, frigoríficos e congeladores.

Peça ao seu agente da especialidade que lhe dê o catálogo dos electrodomésticos Candy.

Leia este livro de instruções atentamente. Ele contém não só informações importantes sobre a instalação, a utilização e a manutenção seguras da sua máquina, mas também conselhos úteis sobre como tirar o melhor proveito da sua máquina.

Preserve este livro cuidadosamente, mantendo-o à mão para futuras consultas.

Quando contactar o seu agente Candy ou os Serviços de Assistência Técnica refira sempre o modelo e o número da sua máquina, bem como o número G (se aplicável). Todas estas referências se encontram na placadecaracterísticas da sua máquina.

GRATULACJE

Kupując sprzęt AGD firmy Candy dowiódłeś, że nie akceptujesz kompromisów i chcesz mieć to co najlepsze.

Firma Candy ma przyjemność przedstawić nową pralkę automatyczną, która jest rezultatem lat poszukiwań i doświadczeń nabytych w bezpośrednim kontakcie z konsumentem. Wybrałeś jakość, trwałość i wysoką sprawność - cechy charakteryzujące pralkę Candy.

Firma Candy oferuje także szeroki asortyment innych urządzeń AGD, takich jak: zmywarki do naczyń, pralko-suszarki, kuchenki, kuchenki mikrofalowe, tradycyjne piecyki i kuchenki, a także lodówki i zamrażarki.

Poproś Twojego sprzedawcę o kompletny katalog produktów firmy Candy.

Przeczytaj uważnie niniejszą instrukcję, gdyż zawiera ona wskazówki dotyczące bezpiecznej instalacji, użytkowania i konserwacji, oraz kilka praktycznych porad pozwalających zoptymalizować sposób użytkowania pralki.

Zachowaj niniejszą instrukcję w celu późniejszej konsultacji.

Kontaktując się z firmą Candy, lub z punktami serwisowymi, zawsze podawaj model i numer, oraz ewentualnie numer G urządzenia (Jeśli taki istnieje). Praktycznie wszystkie informacje są obwiedzone ramką na rysunku obok

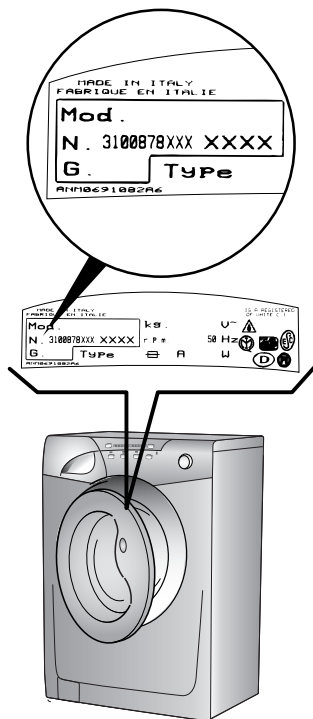
Συγχαρητήρια

Με την αγορά αυτής της οικιακής συσκευής Candy, έχετε δείξει ότι δεν δέχεστε συμβιβασμούς: θέλετε μόνο το καλύτερο.

Η Candy με χαρά σας παρουσιάζει το νέο πλυντήριο ρούχων, αποτέλεσμα χρόνων έρευνας και εμπειρίας στην αγορά μέσω άμεσης επαφής με τους καταναλωτές. Έχετε διαλέξει την ποιότητα, διάρκεια και υψηλή απόδοση που προσφέρει αυτό το πλυντήριο ρούχων.

Η Candy σας προσφέρει επίσης μια μεγάλη ποικιλία από ηλεκτρικές συσκευές: πλυντήρια ρούχων, πλυντήρια πιάτων, πλυντήρια - στεγνωτήρια, κουζίνες, φούρνους μικροκυμάτων, φουρνάκια και ηλεκτρικές εστίες, ψυγεία και καταψύκτες.

Ζητήστε από τον πωλητή σας έναν πλήρη κατάλογο των προϊόντων Candy.

Σας παρακαλούμε διαβάστε αυτό το φυλλάδιο προσεκτικά, καθώς προσφέρει σημαντικές οδηγίες για ασφαλή εγκατάσταση, χρήση και συντήρηση και χρήσιμες συμβουλές για άριστα αποτελέσματα κατά την χρήση του πλυντηρίου.

Φυλάξτε αυτό το φυλλάδιο, καθώς μπορεί να χρειαστεί να το συμβουλευτείτε μελλοντικά

Κάθε φορά που έρχεστε σε επαφή με την Candy ή κάποια υπηρεσία εξυπηρέτησης πελατών μην ξεχνάτε να αναφέρετε το Μοντέλο, Νούμερο και Νούμερο G (εάν αναγράφεται στη συσκευή - κοιτάξτε στο πλαίσιο).

KÖSZÖNETNYILVÁNÍTÁS

Ennek a **Candy** háztartási készüléknek a megvásárlásával Ön megmutatta, hogy nem fogadja el a kompromisszumokat: csakis a legjobbat akarja.

A **Candy** örömmel mutatja be Önnek új mosógépét, amely több éves kutatás és a vendékek fennálló közvetlen kapcsolat révén szerzett piaci tapasztalat eredménye. Ön a mosógép által nyújtott minőség, tartósság és kiváló teljesítmény mellett döntött.

A **Candy** sokféle más háztartási gépet is kínál: mosógépeket, mosogatógépeket, mosószárítógépeket, tűzhelyeket, mikrohullámú sütőket. Hagyományos sütőket és tűzhelylapokat, valamint hűtő- és fagyasztógépeket.

A **Candy** termékek teljes katalógusát kérje helyi kiskereskedőjétől.

Kérjük, hogy figyelmesen olvassa el ez a füzetet, mert fontos útmutatásokkal szolgál a készülék biztonságos telepítésével, használatával és karbantartásával kapcsolatban, továbbá hasznos tanácsokat ad a legkedvezőbb eredmények eléréséhez a mosógép használatá során.

Kérjük, tartsa ezt a tájékoztató füzetet biztonságos helyen, hogy a későbbiek során is bármikor belezaphasson.

A **Candy** szerviz felkeresésekor mindig adja meg a típust, a típusszámot és a G-számot (lásd a készülék adatlapját).

OUR COMPLIMENTS

With the purchase of this Candy household appliance, you have shown that you will not accept compromises: you want only the best.

Candy is happy to present their new washing machine, the result of years of research and market experience through direct contact with Consumers. You have chosen the quality, durability and high performance that this washing machine offers.

Candy is also able to offer a vast range of other household appliances: washing machines, dishwashers, washer-dryers, cookers, microwave ovens. Traditional ovens and hobs, refrigerators and freezers.

Ask your local retailer for the complete catalogue of Candy products.

Please read this booklet carefully as it provides important guide lines for safe installation, use and maintenance and some useful advice for best results when using your washing machine.

Keep this booklet in a safe place for further consultation.

When contacting Candy or a Customer Services Centre always refer to the Model, No., and G number (if applicable of the appliance see panel).

<u>INDICE</u> (PT)	<u>SPIS TREŚCI</u> (PL)	<u>ΚΑΠÍTULO ROZDZIAŁ ΚΕΦΑΛΑΙΟ FEJJEZET CHAPTER</u>	<u>Περιεχόμενα</u> (EL)	<u>TARTALOMJEGYZÉK</u> (HU)	<u>INDEX</u> (EN)
Introdução	Wstęp		Εισαγωγή	Bevezetés	Introduction
Verificações a efectuar quando a máquina lhe for entregue	Uwagi ogólnie dotyczące dostawy	1	Γενικές σημειώσεις κατά την παράδοση	Általános szállítási tájékoztató	General points on delivery
Garantia	Gwarancja	2	Εγγύηση	Garancia	Guarantee
Instruções de segurança	Środki bezpieczeństwa	3	Μέτρα ασφαλείας	Biztonsági intézkedések	Safety Measures
Dados técnicos	Dane techniczne	4	Τεχνικά στοιχεία	Műszaki adatok	Technical Data
Instalação	Instalacja pralki	5	Εγκατάσταση και σύνδεση	A készülék elhelyezése és telepítése	Setting up and Installation
Descrição dos comandos	Opis panelu sterującego	6	Περιγραφή στοιχείων λειτουργίας	A készülék kezelése	Control Description
Tabela de programas de lavagem	Tabela programów	7	Πίνακας προγραμμάτων πλυσίματος	Programtáblázat	Table of Programmes
Seleção dos programas	Wybór programu	8	Επιλογή	Programválasztás	Selection
Colocação do detergente	Szufalda na proszek	9	Συρτάρι απορρυπαντικού	Mosószertároló fiók	Detergent drawer
Separação das peças de roupa	Produkt	10	Το προϊόν	A termék	The Product
Lavagem	Pranie	11	Πλύσιμο	Mosás	Washing
Limpeza e manutenção da máquina	Czyszczenie i rutynowa konserwacja pralki	12	Καθαρισμός και συνήθης συντήρηση	Tisztítás és karbantartás	Cleaning and routine maintenance
Eliminação de avarias	Lokalizacja usterek	13	Ανίχνευση σφαλμάτων	Hibakeresés	Faults Search

CAPÍTULO 1

VERIFICAÇÕES A EFECTUAR QUANDO A MÁQUINA LHE FOR ENTREGUE

Ao receber a máquina, verifique se os seguintes componentes, que deverá manter num local seguro e à mão, lhe foram entregues juntamente com a máquina:

- A) MANUAL DE INSTRUÇÕES
- C) CERTIFICADO DE GARANTIA
- D) TAMPÕES
- E) CURVA PARA O TUBO DE ESGOTO
- F) COMPARTIMENTO DE DETERGENTE LÍQUIDO OU BRANQUEADOR LÍQUIDO

GUARDE ESTES COMPONENTES BEM.

Verifique igualmente se a máquina não sofreu quaisquer danos durante o transporte. Caso a máquina esteja danificada entre imediatamente em contacto com o Centro de Assistência Técnica mais próximo.

ROZDZIAŁ 1

UWAGI OGÓLNE DOTYCZĄCE DOSTAWY

W momencie dostawy sprawdź, czy poniższe elementy zostały dostarczone wraz z pralką:

- A) INSTRUKCJA UŻYTKOWANIA
- B) KARTA GWARANCYJNA
- C) WYKAZ PUNKTÓW SERWISOWYCH (na karcie gwarancyjnej)
- D) ZATYCZKA
- E) KOLANKO WEŻA WYLEWOWEGO
- F) ZBIORNICZEK NA DETERGENT W PŁYNIE I WYBIELACZ

PRZECHOWUJ JE W BEZPIECZNYM MIEJSCU

Sprawdź, czy pralka i wyposażenie jest w dobrym stanie i nie uległa uszkodzeniu w czasie transportu. W przypadku zauważenia uszkodzeń skontaktuj się ze sklepem, w którym nabyłeś urządzenie.

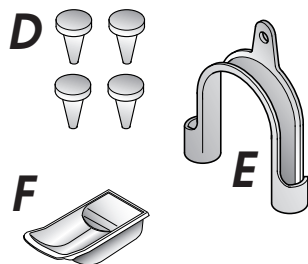
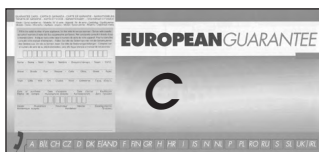
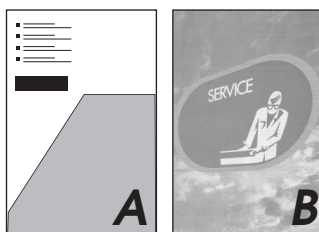
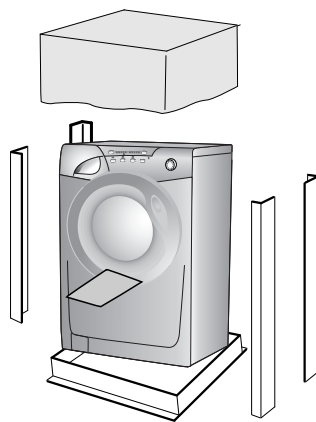

ΚΕΦΑΛΑΙΟ 1

Γενικές σημειώσεις κατά την παράδοση

Κατά την παράδοση, βεβαιωθείτε ότι μαζί με το πλυτήριο περιέχονται και τα εξής:

- A) ΕΓΧΕΙΡΙΔΙΟ ΟΔΗΓΙΩΝ ΧΡΗΣΕΩΣ
- B) ΚΑΤΑΣΤΑΣΗ ΔΙΕΥΘΥΝΣΕΩΝ ΔΙΚΤΥΩΝ ΤΕΧΝΙΚΗΣ ΕΞΤΠΗΡΕΤΗΣΗΣ
- Γ) ΠΙΣΤΟΠΟΙΗΤΙΚΟ ΕΓΓΥΗΣΕΩΣ
- Δ) ΚΑΛΥΜΜΑ
- E) ΠΛΑΣΤΙΚΟ ΑΓΚΙΣΤΡΟ ΓΙΑ ΤΗ ΣΥΓΚΡΑΤΗΣΗ ΤΟΥ ΣΩΛΗΝΑ ΕΚΡΟΗΣ
- F) ΘΗΚΗ ΥΓΡΟΥ ΑΠΟΡΡΥΠΑΝΤΙΚΟΥ Η ΥΓΡΟΥ ΛΕΥΚΑΝΤΙΚΟΥ

ΚΡΑΤΗΣΤΕ ΤΑ ΣΕ ΑΣΦΑΛΕΣ ΜΕΡΟΣ

Βεβαιωθείτε ότι το πλυτήριο δεν υπέστη καμία ζημιά κατά την μεταφορά. Σε περίπτωση που διαπιστώσετε ζημιά, επικοινωνήστε με το κατάστημα πώλησης.

1. FEJEZET

ÁLTALÁNOS SZÁLLÍTÁSI TÁJÉKOZTATÓ

A készülék leszállításakor ellenőrizze az alábbiak meglétét:

- A) KEZELÉSI UTASÍTÁS
- B) ÜGYFÉLSZOLGÁLATI CÍMJEGYZÉK
- C) GARANCIAJEGY
- D) ZÁRÓSAPKA
- E) ELVEZETŐ KÖNYÖKCSŐ
- F) FOLYÉKONY MOSÓSZER- VAGY FOLYÉKONY FEHÉRÍTŐTÁROLÓ REKESZ (TARTÁLY)

EZEKET A TARTOZÉKOKAT BIZTONSÁGOS HELYEN KELL TÁROLNI.

Ellenőrizze, hogy a gép nem sérült-e meg szállítás közben. Ha igen, lépjen kapcsolatba a Candy szervizzel.

CHAPTER 1

GENERAL POINTS ON DELIVERY

On delivery, check that the following are included with the machine:

- A) INSTRUCTION MANUAL
- B) CUSTOMER SERVICE ADDRESSES
- C) GUARANTEE CERTIFICATES
- D) CAP
- E) BEND FOR OUTLET TUBE
- F) LIQUID DETERGENT OR LIQUID BLEACH COMPARTMENT (CONTAINER)

KEEP THEM IN A SAFE PLACE

Check that the machine has not incurred damage during transport. If this is the case, contact your nearest Candy Centre.

GARANTIA

CONDIÇÕES DE GARANTIA

Este electrodoméstico está abrangido por uma Garantia. Para beneficiar desta garantia deverá apresentar o certificado de "Garantia Internacional", devidamente preenchido com o nome e morada do consumidor final, modelo e número de série do aparelho e data de compra, além de devidamente autenticado pelo lojista. Este documento ficará sempre na posse do consumidor.

Durante o período de Garantia os Serviços de Assistência Técnica efectuarão a reparação de qualquer deficiência no funcionamento do aparelho resultante de defeito de fabrico. A Garantia não inclui deslocações a casa do cliente, que serão debitadas de acordo com a taxa de deslocação em vigor a cada momento. Exceptua-se a 1ª deslocação se se efectuar no primeiro mês de vigência da Garantia, que será gratuita.

A Garantia não inclui:

- Anomalias ocasionadas por mau trato, negligência ou manipulação contrária às instruções contidas no manual, modificação ou incorporação de peças de procedência diferente da do aparelho, aplicadas por serviços técnicos não autorizados.
- Defeitos provocados por curto-circuito ou injúria mecânica.
- Qualquer serviço de instalação ou explicação do funcionamento do aparelho em casa do cliente.
- Indemnizações por danos pessoais ou materiais causados directa ou indirectamente.
- Troca do aparelho.

Serviço Pós-Venda

Com o objectivo de satisfazer cada vez mais o consumidor final, colocamos à vossa disposição a nossa Rede Nacional de Assistência Técnica, com pessoal técnico devidamente especializado.

GWARANCJA

Niniejsze urządzenie jest dostarczane z kartą gwarancyjną pozwalającą bezpłatnie korzystać z pomocy technicznej i serwisu w okresie gwarancyjnym.

Εγγύηση

Η συσκευή συνοδεύεται από εγγύηση η οποία σας παρέχει δωρεάν τις υπηρεσίες του Service, εκτός από την χρέωση για την επίσκεψη, για μια περίοδο ενός έτους από την ημέρα της αγοράς.

GARANCIA

A készülékhez garanciajegyet mellékelünk, amely a fix kiszállási díjon kívül a vásárlás napjától számított egy évig a Candy szerviz díjmentes igénybevételét teszi lehetővé.

GUARANTEE

The appliance is supplied with a guarantee certificate which allows free use of the Technical Assistance Service.

CAPÍTULO 3

INSTRUÇÕES DE SEGURANÇA

IMPORTANTE: ESTAS INSTRUÇÕES SÃO EXTREMAMENTE IMPORTANTES PARA TODAS AS OPERAÇÕES DE LIMPEZA E DE MANUTENÇÃO.

- Desligue o aparelho da corrente, retirando a ficha do respectivo cabo de alimentação da tomada.
- Feche a torneira de alimentação de água.
- Todos os electrodomésticos Candy têm ligação à terra. Assegure-se de que a instalação eléctrica a que a máquina está ligada se encontra devidamente ligada à terra. Se tiver dúvidas ou a instalação eléctrica não estiver devidamente ligada à terra, peça a um electricista qualificado que proceda à verificação e eventualmente à ligação da instalação à terra.

CE Este aparelho está em conformidade com as Directivas Europeias 73/23/EEC e 89/336/EEC, substituídas pelas 2006/95/EC e 2004/108/EC, e respectivas alterações posteriores.

- Nunca toque no equipamento com as mãos ou os pés molhados ou húmidos.
- Não utilize os seus electrodomésticos quando estiver descalça.
- Evite usar cabos de extensão em compartimentos com banheira ou chuveiro; se, eventualmente, tiver de optar por essa solução, faça-o com o maior cuidado.

ATENÇÃO: DURANTE O CICLO DE LAVAGEM A ÁGUA PODE ATINGIR UMA TEMPERATURA DE 90°C.

- Antes de abrir a porta da máquina de lavar roupa certifique-se de que o tambor já não tem água.

ROZDZIAŁ 3

ŚRODKI BEZPIECZEŃSTWA

UWAGA: PRZED PRZYSTAPIENIEM DO JAKIEJKOLWIEK CZYNNOŚCI CZYSZCZENIA LUB KONSERWACJI URZĄDZENIA NALEŻY

- Wyjąć wtyczkę z gniazdka sieciowego.
- Zakręcić kran odpowiadający za dopływ wody.
- Firma Candy wyposaża w uziemienie wszystkie produkowane u siebie urządzenia. Upewnij się, że gniazdko zasilające pralkę posiada prawidłowo podłączony bolec uziemiający. W przeciwnym przypadku wezwij wykwalifikowanego elektryka.

CE Urządzenie jest zgodne z Dyrektywami Europejskimi 73/23/CEE i 89/336/CEE zastąpionymi odpowiednio przez Dyrektywy 2006/95/CE i 2004/108/CE z następnymi modyfikacjami.

- Nie wolno dotykać urządzenia mokrymi lub wilgotnymi rękami lub nogami.
- Nie wolno mieć z nim kontaktu gdy stoimy boso na posadzce.
- Nie wolno używać przedłużaczy do doprowadzenia energii elektrycznej.

OSTRZEŻENIE: W CZASIE PRANIA WODA W PRALCE MOŻE OSIĄGNĄĆ TEMPERATURĘ 90°C

- Przed otwarciem drzwiczek pralki należy sprawdzić, czy w bębnie nie ma wody.

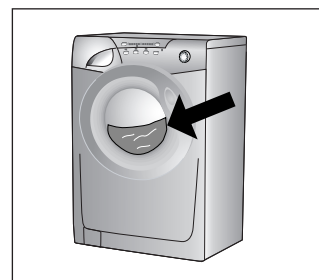
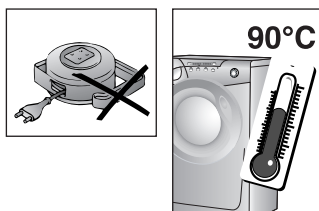
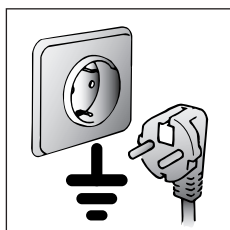
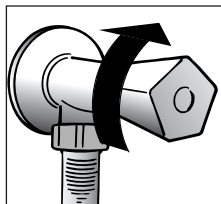
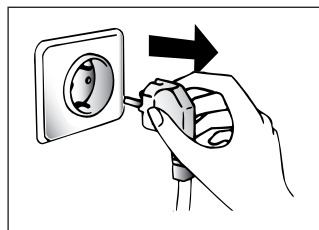

ΚΕΦΑΛΑΙΟ 3

Μέτρα ασφαλείας

ΠΡΟΣΟΧΗ: ΚΑΤΑ ΤΟΝ ΚΑΘΑΡΙΣΜΟ ΚΑΙ ΤΗΝ ΣΥΝΤΗΡΗΣΗ

- Βγάλτε την πρίζα.
 - Κλείστε τον διακόπτη παροχής του νερού.
 - Όλες οι συσκευές της Candy είναι γειωμένες. Βεβαιωθείτε ότι το κεντρικό ηλεκτρικό κύκλωμα είναι γειωμένο αλλιώς ζητήστε τη βοήθεια ειδικού ηλεκτρολόγου.
- CE** Εγκεκριμένη CE συσκευή, συμμορφώνεται με τις Ευρωπαϊκές Οδηγίες 231EEC και 89/336/EEC, που αντικαταστάθηκαν από 2006/95/EC και 2004/108/EC, και επακόλουθες τροποποιήσεις.

- Μην αγγίζετε το πλυντήριο με βρεγμένα ή υγρά χέρια ή πόδια.
- Μην χρησιμοποιείτε το πλυντήριο με γυμνά πόδια.
- Ιδιαίτερη προσοχή χρειάζεται σε περίπτωση που χρησιμοποιείτε μπαλαντέζα στο μπάνιο, αν και καλό θα ήταν να αποφεύγεται η χρήση τέτοιων συσκευών.

ΠΡΟΣΟΧΗ: ΚΑΤΑ ΤΗ ΔΙΑΡΚΕΙΑ ΤΟΥ ΠΛΥΣΙΜΑΤΟΣ Η ΘΕΡΜΟΚΡΑΣΙΑ ΤΟΥ ΝΕΡΟΥ ΜΠΟΡΕΙ ΝΑ ΦΤΑΣΕΙ ΣΤΟΥΣ 90C

- Πριν ανοίξετε την πόρτα του πλυντηρίου βεβαιωθείτε ότι δεν υπάρχει νερό στον κάδο.

3. FEJEZET

BIZTONSÁGI INTÉZKEDÉSEK

FONTOS! A KÉSZÜLÉK TISZTÍTÁSA ÉS KARBANTARTÁSA

- Húzza ki a csatlakozódugót!
- Zárja el a vízcsapot!
- A Candy készülékek földelve vannak. Gondoskodjon az elektromos főhálózat földeléséről. Szükség esetén forduljon szakképzett villanyszerelőhöz!

CE A készülék megfelel a 2006/95/EK és a 2004/108/EK irányelvvel felváltott, és a későbbiekben módosított 73/23/EGK és 89/336/EGK európai irányelveknek.

- Ne érintse meg a készüléket vizes vagy nedves kézzel vagy lábbal!
- Ne használja a készüléket ha Ön mezítláb van!
- Nagyon körültekintően kell eljárni, ha a fürdőszobában vagy a zuhanyozóhelyiségben hosszabbító kábeleket használ. Hacsak lehet, kerülje a hosszabbító kábelek használatát.

FIGYELMEZTETÉS: MOSÁS KÖZBEN A VÍZ HŐMÉRSÉKLETE A 90°C-OT IS ELÉRHETI.

- A mosógép ajtajának a kinyitása előtt ellenőrizze, hogy nincs-e víz a dobnan!

CHAPTER 3

SAFETY MEASURES

IMPORTANT: FOR ALL CLEANING AND MAINTENANCE WORK

- Remove the plug
- Turn off the water inlet tap.
- All Candy appliances are earthed. Ensure that the main electricity circuit is earthed. Contact a qualified electrician if this is not the case.

CE Appliance complies with European Directives 73/23/EEC and 89/336/EEC, replaced by 2006/95/EC and 2004/108/EC, and subsequent amendments.

- Do not touch the appliance with wet or damp hands or feet.
- Do not use the appliance when bare-footed.
- Extreme care should be taken if extension leads are used in bathrooms or shower rooms. Avoid this where possible.

WARNING: DURING THE WASHING CYCLE, THE WATER CAN REACH A TEMPERATURE OF 90°C.

- Before opening the washing machine door, ensure that there is no water in the drum.

PT

- Não utilize adaptadores ou fichas múltiplas.
- Este aparelho não está indicado para ser utilizado por crianças e por pessoas incapazes ou inexperientes no que toca à utilização do produto, excepto se forem devidamente supervisionadas ou instruídas sobre a utilização do aparelho por uma pessoa responsável pela sua segurança.

As crianças devem ser vigiadas de modo a assegurar que não brinquem com o aparelho.

- Nunca puxe pelo cabo ou pelo próprio electrodoméstico para retirar a ficha do electrodoméstico da tomada.

- Proteja o seu electrodoméstico dos elementos (chuva, sol, etc.).

- Se tiver de deslocar a sua máquina ou de a mudar de lugar, nunca pegue nela pelos botões ou pela gaveta para detergente.

- Durante o transporte nunca deite a máquina sobre o lado da porta.

Atenção: Se o electrodoméstico for instalado num local alcatifado, deverá assegurar-se de que as aberturas de ventilação inferiores não fiquem tapadas ou obstruídas.

- Tal como a figura ilustra, a máquina deverá ser sempre erguida por duas (2) pessoas.

- Se a sua máquina se avariar ou deixar de trabalhar correctamente, desligue-a, feche a alimentação de água e não tente repará-la. Qualquer trabalho de reparação deverá ser sempre feito por um técnico autorizado Candy, devendo sempre ser instaladas peças sobressalentes originais. O incumprimento desta norma poderá acarretar sérias consequências para a segurança dos equipamentos.

- Se o cabo de alimentação de energia, a ser ligado à rede, estiver danificado, deverá ser substituído por um cabo específico, que poderá adquirir directamente aos serviços de Assistência Técnica Candy.

PL

- Nie wolno używać adapterów, ani rozgałęźniaczy elektrycznych.

- To urządzenie nie jest przeznaczone do obsługi przez dzieci lub osoby nie posiadające wiedzy do jego użytkowania, chyba że pozostają pod nadzorem lub zostały przeszkolone w zakresie obsługi urządzenia przez osobę odpowiedzialną za ich bezpieczeństwo.

Proszę nadzorować dzieci tak aby nie bawiły się urządzeniem.

- W celu wyjęcia wtyczki z gniazdka sieciowego nie należy ciągnąc za kabel zasilający ani pociągając samego urządzenia.

- Nie wolno narażać urządzenia na działanie czynników atmosferycznych (deszcz, słońce itp. ...)

- Podczas przenoszenia pralki nie wolno chwycić jej za pokrętła ani za pojemnik na środek do prania.

- Podczas transportu nie powinno się opierać drzwiczek pralki o wózek.

Ważne!

W przypadku instalacji urządzenia na podłozu pokrytym dywanem, chodnikiem, itp., należy sprawdzić czy nie są zatkane otwory wentylacyjne znajdujące się w dolnej części pralki.

- Pralka powinna być zawsze podnoszona przez dwie osoby, tak jak to pokazane jest na rysunku.

- W przypadku awarii czy też nieprawidłowego działania wyłącz pralkę, zakręć kran doprowadzający wodę i staraj się jej nie dotykać. Skontaktuj się z autoryzowanym punktem serwisowym Candy. Nieprzebranie powyższych zaleceń może negatywnie wpłynąć na bezpieczeństwo użytkowania urządzenia.

- W przypadku gdyby przewód zasilający (główny kabel) został uszkodzony jego wymiana na dobry może być wykonana tylko przez punkt serwisowy.

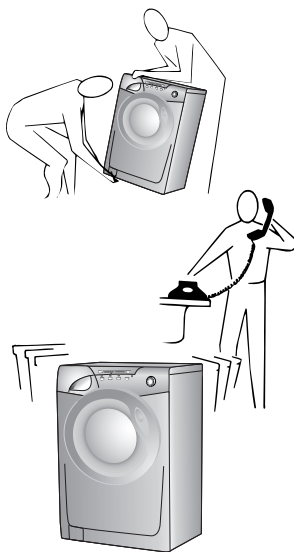
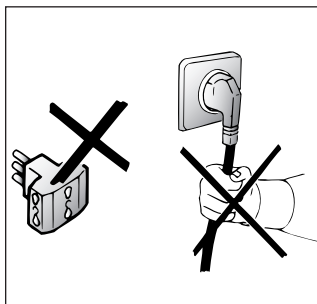

EL

- Μην χρησιμοποιείτε μετασχηματιστές ή πολλαπλές πρίζες.

- Αυτή η συσκευή δεν προορίζεται για χρήση (περιλαμβανομένων και παιδιών) με μειωμένες φυσικές, αισθητικές ή νοητικές ικανότητες ή έλλειψη εμπειρίας και γνώσης, εκτός αν υπόκεινται σε επίβλεψη ή καθοδήγηση σχετικά με την σωστή χρήση της συσκευής από άτομο υπεύθυνο για την ασφάλεια τους.

- Μην τραβάτε το καλώδιο ή το ίδιο το πλυντήριο για να βγάλετε την πρίζα.

- Μην αφήνετε το πλυντήριο εκτεθειμένο σε ατμοσφαιρικούς παράγοντες (βροχή, ήλιος κλπ.).

- Σε περίπτωση μεταφοράς μην σηκώνετε το πλυντήριο από τα κουμπιά ή το συρτάρι του απορρυπαντικού.

- Σε περίπτωση μεταφοράς μην τοποθετείτε το πορτάκι προς την πλευρά του τρόλλεϊ μεταφοράς.

Προσοχή!

Σε περίπτωση που το πλυντήριο τοποθετείται πάνω σε χαλί, βεβαιωθείτε ότι δεν φράσσονται τα κάτω ανοίγματα.

- Σηκώνετε το πλυντήριο με τη βοήθεια δεύτερου ατόμου (όπως φαίνεται στην εικόνα).

- Σε περίπτωση λάθους και / ή κακού χειρισμού, διακόψτε τη λειτουργία του πλυντηρίου και κλείστε τον διακόπτη παροχής του νερού. Μην προσπαθείστε να διορθώσετε μόνοι σας τη βλάβη, αλλά επικοινωνήστε με την υπηρεσία τεχνικής βοήθειας της Candy και ζητήστε γνήσια ανταλλακτικά Candy, εφόσον χρειαστούν. Στην αντίθετη περίπτωση θέτετε σε κίνδυνο την ασφάλεια του πλυντηρίου σας.

- Εάν ο σωλήνας παροχής έχει χαλάσει θα πρέπει να αντικατασταθεί από έναν ειδικό σωλήνα, διαθέσιμο στο Service της Gias.

HU

- Ne használjon adaptereket és elosztókat.

- A készüléket nem használhatják csökkent fizikai, érzékszervi vagy szellemi képességű, illetve tapasztalatokkal és ismeretekkel nem rendelkező személyek (gyerekek sem), hacsak a biztonságukért felelős személy nem felügyeli a készülék használatát.

Ügyelni kell arra, hogy gyerekek ne játsszanak a készülékkel.

Ügyelni kell arra, hogy gyerekek ne játsszanak a készülékkel.

- A csatlakozókábelt vagy magát a készüléket megrántva ne húzza ki a csatlakozódugót a fali aljzatból.

- Ne tegye ki a készüléket az időjárás hatásainak (eső, nap stb.).

- Ha máshová szeretné helyezni a készüléket, soha ne emelje meg azt a gomboknál vagy a fióknál fogva.

- Szállítás közben ne döntse a készülék ajtaját a szállítókoszinak.

FONTOS!

HA A KÉSZÜLÉKET SZŐNYEGPADLÓRA HELYEZI, ÜGYELJEN ARRRA, HOGY AZ ALSÓ SZELLŐZŐNYILÁSOK NE DUGULJANAK EL.

- A készüléket az ábrán látható módon párban kell megemelni.

- Hiba és/vagy hibás működés esetén kapcsolja ki a mosógépet, zárja el a vízcsapot, és ne fogjon hozzá a készülék szakszerűlen javításához. A készülék javíttatása céljából forduljon a Candy szervizhez és kérjen eredeti Candy pótalkatrészeket. A fentiek betartásának elmulasztása korlátozhatja a készülék biztonságos működését.

- A hálózati csatlakozókábel sérülése esetén az ügyfélszolgálati központtól beszerezhető speciális kábelrel kell kicserélni azt.

EN

- Do not use adaptors or multiple plugs.

- This appliance is not intended for use by persons (including children) with reduced physical, sensory or mental capabilities, or lack of experience and knowledge, unless they have been given supervision or instruction concerning use of the appliance by a person responsible for their safety.

Children should be supervised to ensure that they do not play with the appliance.

- Do not pull the mains lead or the appliance itself to remove the plug from the socket.

- Do not leave the appliance exposed to atmospheric agents (rain, sun etc.)

- In the case of removal, never lift the appliance by the knobs or detergent drawer.

- During transportation do not lean the door against the trolley.

Important!

When the appliance location is on carpet floors, attention must be paid so as to ensure that there is no obstruction to the bottom vents.

- Lift the appliance in pairs as illustrated in the diagram.

- In the case of failure and/or incorrect operation, turn the washing machine off, close the water inlet tap and do not tamper with the appliance. Contact a Candy Technical Assistance Centre for any repairs and ask for original Candy spare parts. Avoidance of these norms may compromise the safety of the appliance.

- Should the supply cord (mains cable) be damaged, this is to be replaced by a specific cable available from the after sales service centre.

PT

CAPÍTULO 4

PL

ROZDZIAŁ 4

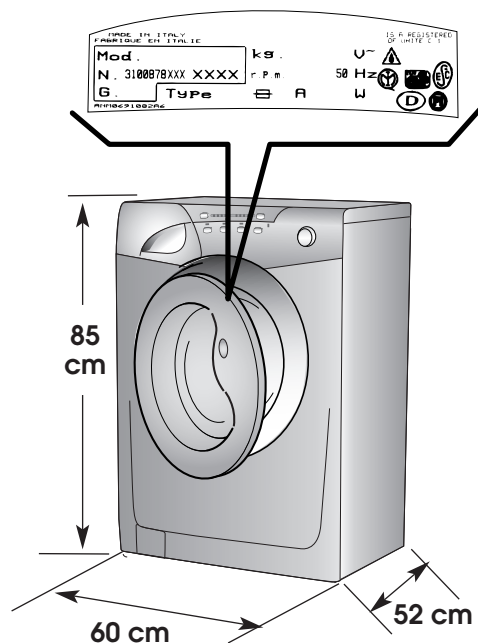

EL

ΚΕΦΑΛΑΙΟ 4

HU

4. FEJEZET

EN

CHAPTER 4

DADOS TÉCNICOS	DANE TECHNICZNE		
CARGA MÁXIMA (ROPA SECA)	CIĘŻAR PRANIA SUCHEGO	kg	6
NÍVEL DE ÁGUA NORMAL	POZIOM NORMALNY WODY	l	6÷15
POTÊNCIA ABSORVIDA	MAKSYMALNY POBÓR MOCY	W	2150
CONSUMO DE ENERGIA (PROG. 90°)	ZUŻYCIE ENERGII (PROG. 90°C)	kWh	1,8
FUSÍVEL	BEZPIECZNIK OBWODU ZASILANIA	A	10
VELOCIDADE DE ROTAÇÃO (r.p.m.)	OBROTY WIRÓWKI (obr./min)	VERIFIQUE A PLACA DE IDENTIFICAÇÃO PATRZ TABLICZKA ZNAMIONAWA κοιτάξτε την πινακίδα των χαρακτηριστικών LÁSD A GÉPJELŐSLAPOT SEE RATING PLATE	
PRESSÃO DO SISTEMA HIDRÁULICO	CÍŚNIENIE WODY W SIECI	MPa	min. 0,05 max. 0,8
TENSÃO	NAPIĘCIE ZASILANIA	V	230

Τεχνικά στοιχεία	MŰSZAKI ADATOK	TECHNICAL DATA
ΜΕΓΙΣΤΗ ΠΟΣΟΤΗΤΑ ΣΤΕΓΝΩΝ ΡΟΥΧΩΝ	MAXIMÁLIS MOSÁSI ADAG SZÁRAZON	MAXIMUM WASH LOAD DRY
ΚΑΝΟΝΙΚΗ ΠΟΣΟΤΗΤΑ ΝΕΡΟΥ	NORMÁL VÍZSZINT	NORMAL WATER LEVEL
ΠΑΡΟΧΗ ΡΕΥΜΑΤΟΣ	TELJESÍTMÉNYIGÉNY	POWER INPUT
ΚΑΤΑΝΑΛΩΣΗ ΡΕΥΜΑΤΟΣ (ΠΡΟΓΡΑΜΜΑ 90°)	ENERGIAFOGYASZTÁS (90°C-os PROGRAM)	ENERGY CONSUMPTION (PROG. 90°C)
ΕΝΤΑΣΗ ΡΕΥΜΑΤΟΣ	BIZTOSÍTÉK	POWER CURRENT FUSE AMP
ΤΑΧΥΤΗΤΑ ΣΤΙΨΙΜΑΤΟΣ (στροφές / λεπτό)	CENTRIFUGÁLÁS	SPIN r.p.m.
ΠΙΕΣΗ ΝΕΡΟΥ	VÍZNYOMÁS	WATER PRESSURE
ΤΑΣΗ ΡΕΥΜΑΤΟΣ	HÁLÓZATI FESZÜLTÉG	SUPPLY VOLTAGE

INSTALAÇÃO

Coloque a máquina, sem a base da embalagem, perto do local onde vai ficar permanentemente instalada.

Corte cuidadosamente a correia de segurança que segura o fio principal e o tubo da mangueira.

Remova os 4 parafusos fixadores assinalados e as 4 porcas assinaladas.

Tape os 4 buracos utilizando as tampas que vêm no pack do manual de instruções.

ATENÇÃO:
NÃO DEIXE A
EMBALAGEM DA
MÁQUINA OU OS SEUS
COMPONENTES AO
ALCANCE DE
CRIANÇAS: ELA É UMA
POTENCIAL FONTE DE
PERIGO.

INSTALACJA
PRALKI

Ustawić pralkę w miejscu przeznaczenia bez opakowania.

Przeciąć taśmy mocujące węże do wody, uważając by nie uszkodzić ich ani przewodu elektrycznego.

Odkręcić 4 śruby (A) z tyłu pralki i wyciągnąć 4 rozporki (B)

Zastonić 4 otwory zaślepkami dotaczonymi do worka z instrukcją.

UWAGA:
NIE NALEŻY
POZOSTAWIAĆ
ELEMENTÓW
OPAKOWANIA DO
ZABAWY DZIECIOM,
GDYŻ ELEMENTY TE
MOGĄ STANOWIĆ
POTENCJALNE ŹRÓDŁO
NIEBEZPIECZEŃSTWA.

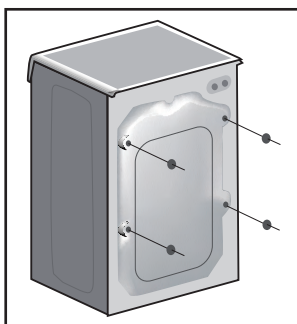
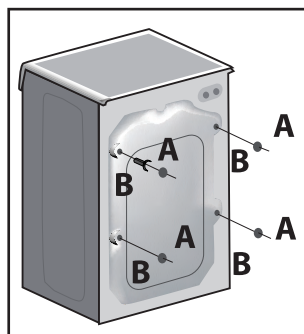
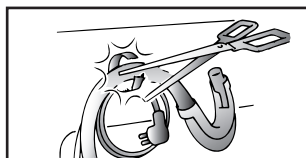
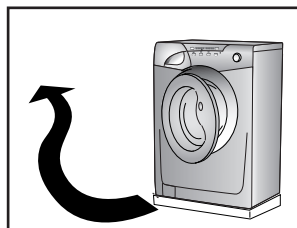
Εγκατάσταση και
συνδεση

Μεταφέρετε το πλυντήριο κοντά στην μόνιμη θέση του χωρίς το πλαίσιο μεταφοράς.

Κόψτε προσεκτικά την ταινία ασφαλείας που κρατάει το καλώδιο και τον σωλήνα αποχέτευσης.

Απομακρύνετε τις 4 βίδες (A) και αφαιρέστε τους αποστατήρες (B).

Καλύψτε τις 4 τρύπες χρησιμοποιώντας τα καπάκια που περιλαμβάνονται στο πακέτο με το βιβλίο οδηγιών.

ΠΡΟΣΟΧΗ:
ΚΡΑΤΗΣΤΕ ΜΑΚΡΙΑ
ΑΠΟ ΤΑ ΠΑΙΔΙΑ
ΤΟ ΠΕΡΙΧΟΜΕΝΟ
ΤΗΣ ΣΥΣΚΕΥΑΣΙΑΣ
ΔΙΟΤΙ ΜΠΟΡΕΙ
ΝΑ ΑΠΟΤΕΛΕΣΕΙ
ΜΕΓΙΣΤΟ ΚΥΝΔΙΝΟ.

A KÉSZÜLÉK
ELHELYEZÉSE ÉS
TELEPÍTÉSE

Vigye a gépet a csomagolóshoz használt alappalattal együtt a végleges felállítási helyére.

Óvatosan vágja le a rögzítőszalagot, amely a hálózati kábelt és az elvezető tömlőt tartja.

Távolítsa el a 4 db „A” jelű rögzítőcsavart, és vegye ki a 4 db „B” jelű távtartót.

Helyezze be a 4 furatba a kezelési utasítást tartalmazó csomagban található védődugókat.

FIGYELMEZTETÉS:
GYERMEKEKET NE
ENGEDJEN A
CSOMAGOLÓANYAG
KÖZELÉBE, MERT AZ
POTENCIÁLIS
VESZÉLYFORRÁSNAK
MINŐSÜL.

SETTING UP
INSTALLATION

Move the machine near its permanent position without the packaging base.

Carefully cut the securing strap that holds the main cord and the drain hose.

Remove the 4 fixing screws marked (A) and remove the 4 spacers marked (B)

Cover the 4 holes using the caps provided in the instruction booklet pack.

WARNING:
DO NOT LEAVE THE
PACKAGING IN THE
REACH OF CHILDREN
AS IT IS A POTENTIAL
SOURCE OF DANGER.

PT

Fixe a placa de material ondulado no fundo da máquina, da forma indicada na figura.

Ligue a mangueira de admissão de água à torneira de alimentação.

Os acessórios devem estar ligados à torneira da água, usando mangueiras novas. As mangueiras não devem ser reutilizadas.

**ATENÇÃO:
NÃO ABRA A TORNEIRA!**

Encoste a máquina à parede.

Prenda o fim da mangueira de esgoto por cima da borda da bacia ou do tubo de descarga, assegurando-se de que não esteja torcida ou dobrada.

Sempre que possível, utilize um tubo de esgoto fixo com um diâmetro superior ao da mangueira de esgoto da máquina de lavar, a fim de permitir a saída do ar. O topo da mangueira de esgoto deverá estar a uma altura mínima de 50 cm.

Se necessário use a curva rígida fornecida juntamente com a máquina.

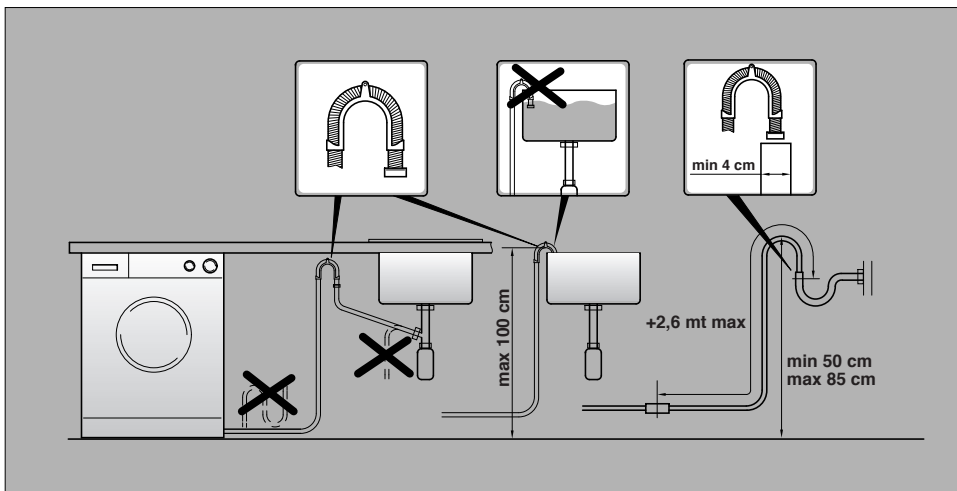

PL

Umieścić wyciszający materiał tak jak pokazano na rysunku.

Podłączyć do kranu wąż doprowadzający wodę.

Urządzenie musi być podłączone do sieci wodociągowej za pomocą nowego zestawu węży gumowych. Nie należy używać starego zestawu.

**UWAGA:
NIE ODKRECAĆ
JESZCZE KRANU**

Przysunąć urządzenie do ściany. Zawiesić wąż odpływowy na krawędzi wanny, uważając aby nie miał on załamań i aby był drożny na całej swej długości. Wskazaniem jest dołączenie węża odprowadzającego wodę do starego odpływu o średnicy większej niż wąż odprowadzający wodę z pralki i znajdującego się na wysokości co najmniej 50 cm. W miarę potrzeby należy użyć usztywniającego kolanka, dostarczonego w komplecie wraz z pralką.

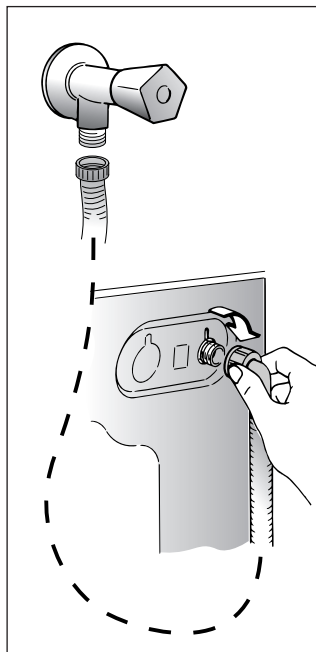
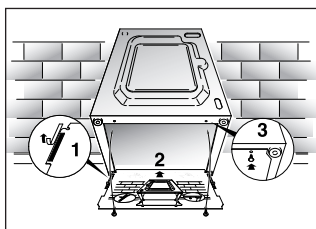

EL

Τοποθετείστε το φύλλο από "κυρματώδες υλικό" στον πυθμένα, όπως φαίνεται στην εικόνα.

Συνδέστε το σωλήνα του νερού με τη βρύση.

Η συσκευή πρέπει να συνδεθεί στο δίκτυο ύδρευσης χρησιμοποιώντας το νέο set σωλήνων παροχής. Το παλιό set σωλήνων παροχής δεν θα πρέπει να χρησιμοποιηθεί.

**ΠΡΟΣΟΧΗ:
ΜΗΝ ΑΝΟΙΞΕΤΕ ΤΗ ΒΡ
ΥΣΗ ΤΩΡΑ**

Τοποθετήστε το πλυντήριο κοντά στον τοίχο. Κρεμάστε τον σωλήνα εκροής του πλυντηρίου στην άκρη της μπανιέρας, προσέχοντας ιδιαίτερα να μην υπάρχουν τσακίσματα καθ' όλο το μήκος του σωλήνα.

Είναι προτιμότερο να ενώσετε τον σωλήνα εκροής του πλυντηρίου με τον σωλήνα της αποχέτευσης, διαμέτρου μεγαλύτερης από τη διάμετρο του σωλήνα εκροής του πλυντηρίου και σε ύψος 50 εκατοστών τουλάχιστον από το έδαφος. Εάν είναι αναγκαίο, χρησιμοποιήστε το ειδικό πλαστικό άγκιστρο που σας παρέχεται.

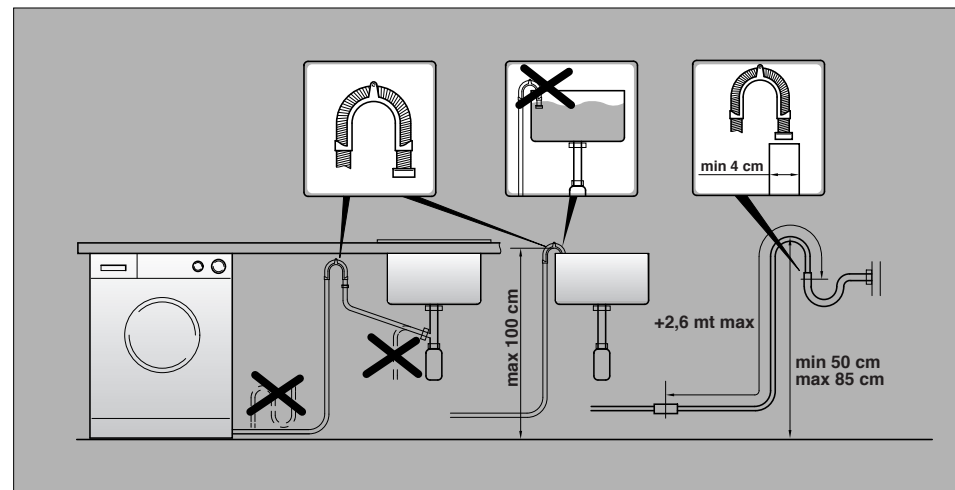

HU

Az ábrán látható módon rögzítse alulra a hullámlemez.

Csatlakoztassa a tömlőt a csapra.

A készüléket új tömlőgarnitúrával kell a vízhálózatra csatlakoztatni. A régi tömlőgarnitúrákat nem szabad újra használni.

**FONTOS!
NE NYISSA KI EZZEL
EGYIDEJÚLEG A CSAPOT.**

Állítsa a mosógépet a fal mellé. Akassza a kifolyócsövet a kád peremére úgy, hogy a cső ne tekeredjen vagy ne csavarodjon meg.

Énél jobb megoldás az, ha a kifolyócsövet olyan fix elvezető nyílásra csatlakoztatja, amelynek az átmérője nagyobb a kifolyócső átmérőjénél, és legalább 50 cm magasságban van.

Használja a mellékelt műanyag csőtoldatot.

EN

Fix the sheet of corrugated material on the bottom as shown in picture.

Connect the fill hose to the tap.

The appliance must be connected to the water mains using new hose-sets. The old hose-sets should not be reused.

**IMPORTANT:
DO NOT TURN THE TAP
ON AT THIS TIME.**

Position the washing machine next to the wall. Hook the outlet tube to the edge of the bath tub, paying attention that there are no bends or contractions along the tube.

It is better to connect the discharge hose to a fixed outlet of a diameter greater than that of the outlet tube and at a height of min. 50 cm. If is necessary to use the plastic sleeve supplied.

PT

Use os 4 pés para nivelar a máquina com o chão:

a) Rode a porca no sentido dos ponteiros do relógio para soltar a rosca de fixação do pé.

b) Rode a pé para o erguer ou baixar até estar firmemente assente no chão.

c) Fixe o pé nessa posição rodando a porca no sentido contrário ao dos ponteiros do relógio até embater no fundo da máquina.

Assegure-se que o botão está em posição de desligado (OFF) e a porta está fechada

Ligue a máquina à corrente, inserindo a ficha do respectivo cabo de alimentação na tomada.

ATENÇÃO:

Se for necessário proceder à substituição do cabo de alimentação de energia, ao efectuar a ligação dos fios individuais, deve sempre certificar-se de que respeita o seguinte código de cores:

AZUL - NEUTRO (N)

CASTANHO - FASE (L)

AMARELO-VERDE - TERRA (⊕)

Depois da instalação, os acessórios devem estar posicionados, pelo que a tomada deve estar num local acessível.

PL

Wypoziomuj urządzenie za pomocą 4 nóżek:

a) Przekręcić w kierunku zgodnym z kierunkiem wskazówek zegara nakrętkę blokującą nóżkę pralki.

b) Przekręcić nóżkę podnosząc ją lub opuszczając, tak aby uzyskać doskonałe przyleganie do podłoża.

c) Zablokować nóżkę przykręcając nakrętkę w kierunku przeciwnym do ruchu wskazówek zegara, aż będzie przylegała do dna pralki.

Sprawdzić czy pokrętko programów jest na pozycji OFF i czy drzwiczki są zamknięte.

Włożyć wtyczkę kabla zasilającego do gniazda sieciowego.

UWAGA:

W razie konieczności wymiany kabla zasilania należy zachować następujący układ kolorów przy podłączeniu poszczególnych przewodów:

GRANATOWY - ZERO (N)

BRAZOWY - FAZA (L)

ŻÓŁTO-ZIELONY - UZIEMIENIE (⊕)

Po zainstalowaniu, urządzenie należy ustawić w pozycji zapewniającej swobodny dostęp do kontaktu (wtyczki).

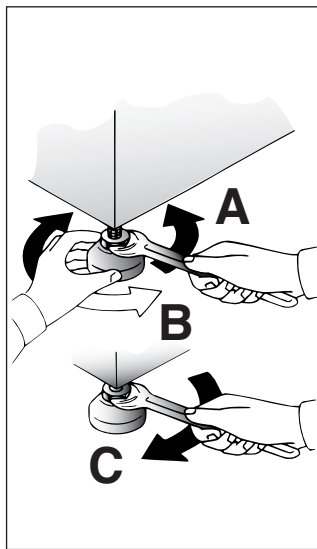

EL

Χρησιμοποιήστε και τα 4 ποδαράκια για να ισοροπήσετε σωστά την συσκευή στο έδαφος:

a) Στρίψτε το παξιμάδι της βίδας δεξιόστροφα ώστε να απελευθερώσετε τον βιδωτό ρυθμιστή ύψους του πέλματος.

β) Περιστρέφοντας το πέλμα, ψηλώστε το ή κοντύνετε το έως ότου στέκεται σταθερά στο έδαφος.

γ) Σταθεροποιήστε το πέλμα σε αυτή τη θέση, στρίβοντας το παξιμάδι της βίδας αριστερόστροφα, έως ότου φτάσει στο κάτω μέρος του πλυντηρίου.

Βεβαιώστε ότι ο επιλογέας προγραμμάτων είναι στη θέση OFF και η πόρτα του πλυντηρίου είναι κλειστή.

Βάλτε την πρίζα.

ΠΡΟΣΟΧΗ:

Σε περίπτωση που κριθεί απαραίτητο να αντικαταστήσετε το καλώδιο τροφοδοσίας, συνδέστε τα καλώδια σύμφωνα με την ακόλουθη χρωματική κωδικοποίηση:

ΜΠΛΕ - ΟΥΔΕΡΟ (N)

ΚΑΦΕ - ΦΑΣΗ (L)

ΚΙΤΡΙΝΟ-ΠΡΑΣΙΝΟ - ΓΕΙΩΣΗ (⊕)

Μετά την εγκατάσταση, βεβαιωθείτε ότι η συσκευή είναι σε τέτοια θέση ώστε να υπάρχει πρόσβαση στην πρίζα.

HU

A gép vízszintbe állításához használja a 4 lábat.

a) Fordítsa el az anyát az óramutató járásával megegyező irányban (jobbra), hogy szabaddá váljon lábszabályozó csavar.

b) A készülék megemeléséhez vagy lesüllyesztéséhez forgassa el a lábat, amíg az stabilan meg nem áll a padlón.

c) Rögzítse a lábat a megfelelő helyzetben az anya óramutató járásával ellentétes irányban (balra) csavarásával, amíg az neki nem feszül a gép aljának.

Ügyeljen arra, hogy a gomb a „KI” helyzetben legyen, és az ajtó legyen becsukva.

Dugja be a csatlakozódugót.

FIGYELEM!

Ha szükségessé válik a tápkábel cseréje, akkor a vezetékét az alábbi színek/kódok szerint kell csatlakoztatni:

KÉK: - NULLAVEZETÉK (N)

BARNA: - FESZÜLTÉS ALATTI VEZETÉK (L)

SÁRGA-ZÖLD: - FÖLDVEZETÉK (⊕)

A telepítés után a készüléket úgy kell beállítani, hogy a csatlakozódugó hozzáférhető legyen.

EN

Use the 4 feet to level the machine with the floor:

a) Turn the nut clockwise to release the screw adjuster of the foot.

b) Rotate foot to raise or lower it until it stands firmly on the ground.

c) Lock the foot in position by turning the nut anti-clockwise until it comes up against the bottom of the machine.

Ensure that the knob is on the "OFF" position and the load door is closed

Insert the plug.

ATTENTION:

should it be necessary to replace the supply cord, connect the wire in accordance with the following colours/codes:

BLUE - NEUTRAL (N)

BROWN - LIVE (L)

YELLOW-GREEN - EARTH (⊕)

After installation, the appliance must be positioned so that the plug is accessible.

(PT)

CAPÍTULO 6

(PL)

ROZDZIAŁ 6

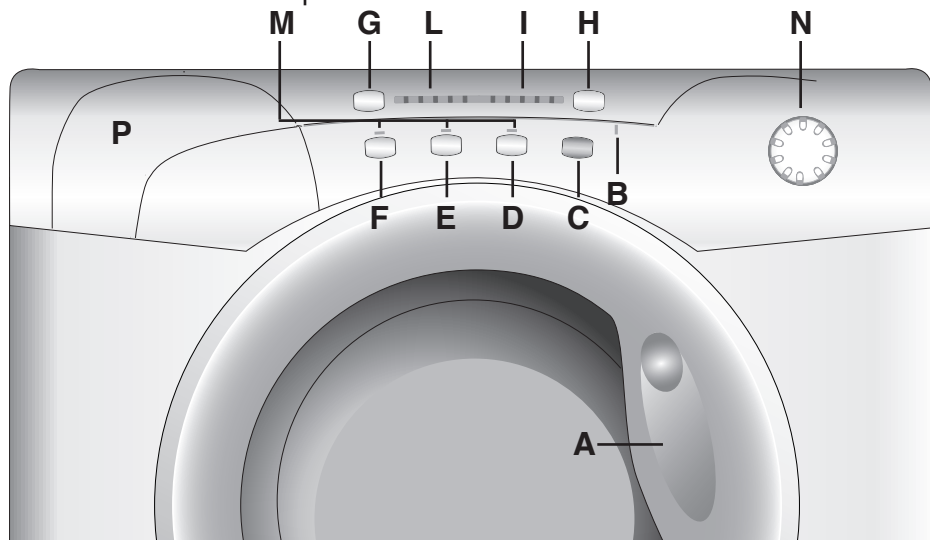
DESCRICÃO
DOS COMANDOS

Manipulo para abrir a porta

Indicador de fecho de porta

Botão início (START)

Botão para roupa engomar fácil

Tecla Aquaplus

Tecla Lavagem Intensiva

Botão de início de funcionamento retardado

Tecla velocidade de centrifugação

Indicador luminoso da velocidade de centrifugação

Indicador luminoso do tempo remanescente

Luzes das teclas

Botão de selecção do programa de lavagem com a posição OFF

Gaveta para detergente

OPIS ELEMENTÓW
PANELU STEROWANIA

Otwarte drzwiczki

Kontrolka blokada drzwiczek

Przycisk start

Przycisk łatwe prasowanie

Przycisk Aquaplus

Przycisk Pranie intensywne

Przycisk "Opóźniony start"

Przycisk wybór wirowania

Kontrolki obrotów wirówki

Kontrolki pozostałego czasu

Lampka kontrolna przycisków

Pokrętko programów z OFF

Szuflada na proszek

A

B

C

D

E

F

G

H

I

L

M

N

P

(EL)

ΚΕΦΑΛΑΙΟ 6

(HU)

6. FEJEZET

(EN)

CHAPTER 6

Στοιχεία λειτουργίας

Λαβή της πόρτας

Λυχνία κλειδωμένης πόρτας

Κουμπί εκκίνησης

Πλήκτρο ευκολου σιδερωματος

Πλήκτρο Aquaplus

Πλήκτρο έντονου πλυσίματος

Πλήκτρο χρονοκαθυστερησης

Πλήκτρο επιλογής στροφων συψιματος

Λυχνία επιλογή Ταχύτητας Στυψίματος

Συστημα ενδεικτικων λυχνιων εναπομειναντα χρονου

Ενδεικτικές λυχνίες πλήκτρων

Επιλογέας προγραμμάτων με θέση OFF.

Συρτάρι απορρυπαντικού

KEZELŐSZERVEK

Ajtófogantyú

Ajtózár jelzőlámpa

Start/Szünet Gomb

Gyűrődésvédő Gomb

Aquaplus gomb

Intenzív gomb

Késleltetett indítás gomb

„Centrifugálási sebesség” gomb

Centrifugálási sebesség jelzőlámpa

A visszaszámláló rendszer jelzőlámpái

Nyomógombok jelzőlámpái

A mosóprogramok kapcsolóóra-beállító gombja, „KI” helyzet

Mosószerládó fiók

CONTROLS

Door handle

Door locked indicator light

Start button

Crease Guard button

Aquaplus button

Intensive button

Start Delay button

Spin Speed button



Spin speed indicator light

Time countdown system

Buttons indicator light

Timer knob for wash programmes with OFF position

Detergent drawer

<p style="text-align: center;">(PT)</p> <p style="text-align: center;"><u>DESCRIÇÃO DOS COMANDOS</u></p>	<p style="text-align: center;">(PL)</p> <p style="text-align: center;"><u>OPIS ELEMENTÓW PANELU STEROWANIA</u></p>			<p style="text-align: center;">(EL)</p> <p style="text-align: center;"><u>Περιγραφή στοιχείων λειτουργίας</u></p>	<p style="text-align: center;">(HU)</p> <p style="text-align: center;"><u>A KEZELŐSZERVEK ISMERTETÉSE</u></p>	<p style="text-align: center;">(EN)</p> <p style="text-align: center;"><u>DESCRIPTION OF CONTROL</u></p>
<p>MANIPULO PARA ABRIR A PORTA</p> <p>Pressione o botão no manipululo para abrir a porta</p> <div style="border: 1px solid black; padding: 5px; margin-top: 10px;"> <p>ATENÇÃO: UM DISPOSITIVO DE SEGURANÇA ESPECIAL IMPÊDE A ABERTURA DA PORTA NO FIM DO CICLO DE LAVAGEM. UMA VEZ CONCLUÍDO O CICLO DE CENTRIFUGAÇÃO DEVERÁ ESPERAR 2 MINUTOS PARA PODER ABRIR A PORTA.</p> </div>	<p>OTWARTE DRZWICZKI</p> <p>Aby otworzyć drzwiczki należy pociągnąć za rączkę naciskając ją od wewnątrz.</p> <div style="border: 1px solid black; padding: 5px; margin-top: 10px;"> <p>UWAGA: URZĄDZENIE JEST WYPOSAŻONE W SPECJALNY SYSTEM ZABEZPIECZAJĄCY, KTÓRY ZAPOBIEGA NATYCHMIASTOWEMU OTWARCIU DRZWICZEK TUŻ PO ZAKOŃCZENIU PRANIA, PO JEGO ZATRZYMANIU LUB PO ZAKOŃCZENIU WIROWANIA. PRZED OTWARCIEM DRZWICZEK NALEŻY ODCZEKAĆ 2 MINUTY.</p> </div>	<p style="font-size: 2em; font-weight: bold;">A</p> <div style="border: 1px solid black; padding: 10px; text-align: center; margin: 10px auto; width: 100px;"> <p style="font-size: 1.5em; font-weight: bold;">2 min.</p>  </div>		<p>Λαβή της πόρτας</p> <p>Πατήστε το πλήκτρο μέσα στη λαβή της πόρτας για να ανοίξετε την πόρτα.</p> <div style="border: 1px solid black; padding: 5px; margin-top: 10px;"> <p>ΠΡΟΣΟΧΗ: ΤΟ ΠΛΥΝΗΡΙΟ ΔΙΑΘΕΤΕΙ ΕΙΔΙΚΟ ΣΥΣΤΗΜΑ ΠΟΥ ΔΕΝ ΕΠΙΤΡΕΠΕΙ ΣΤΗΝ ΠΟΡΤΑ ΝΑ ΑΝΟΙΞΕΙ ΑΜΕΣΩΣ ΜΕΤΑ ΤΟ ΤΕΛΟΣ ΤΟΥ ΠΛΥΣΙΜΑΤΟΣ ΚΑΙ ΣΤΙΨΙΜΑΤΟΣ. ΜΕΤΑ ΤΟ ΤΕΛΟΣ ΤΟΥ ΣΤΙΨΙΜΑΤΟΣ ΠΕΡΙΜΕΝΕΤΕ 2 ΛΕΠΤΑ ΠΡΙΝ ΑΝΟΙΞΕΤΕ ΤΗΝ ΠΟΡΤΑ.</p> </div>	<p>AJTÓFOGANTYÚ Az ajtó nyitásához nyomja meg a fogantyú belsejében lévő gombot.</p> <div style="border: 1px solid black; padding: 5px; margin-top: 10px;"> <p>FONTOS! A MOSÁS/CENTRIFUGÁLÁS VÉGÉN EGY SPECIÁLIS BIZTONSÁGI BERENDEZÉS AKADÁLYOZZA MEG AZ AJTÓ KINYITÁSÁT. A CENTRIFUGÁLÁS BEFEJEZÉSEKOR VÁRJON 2 PERCET AZ AJTÓ KINYITÁSA ELŐTT.</p> </div>	<p>DOOR HANDLE</p> <p>Press the finger-bar inside the door handle to open the door</p> <div style="border: 1px solid black; padding: 5px; margin-top: 10px;"> <p>IMPORTANT: A SPECIAL SAFETY DEVICE PREVENTS THE DOOR FROM OPENING AT THE END OF THE WASH/SPIN CYCLE. AT THE END OF THE SPIN PHASE WAIT UP TO 2 MINUTES BEFORE OPENING THE DOOR.</p> </div>
<p>INDICADOR DE FECHO DE PORTA</p> <p>O indicador luminoso de “fecho de porta” acende quando a porta está totalmente fechada e a máquina está pronta para começar. Quando o botão de “INÍCIO” é pressionado com a porta da máquina fechada, o indicador luminoso piscará momentaneamente e depois ficará ligado. Se a porta não estiver fechada, o indicador luminoso continuará a piscar. Um dispositivo especial de segurança previne que a porta abra de imediato ao fim do ciclo de lavagem. Espere 2 minutos depois do ciclo de lavagem ter terminado, e a luz de fecho de porta desligar-se-á antes da porta se abrir. No fim do ciclo de lavagem, rode o selector de programas para a posição “OFF”.</p>	<p>KONTROLKA BLOKADA DRZWICZEK</p> <p>Kontrolka pali się gdy drzwiczki są poprawnie zamknięte i pralka jest włączona. Po włączeniu przycisku AVVIO/PAUZA na początku kontrolka miga, a potem świeci światłem statym, aż do końca cyklu prania. Jeżeli drzwiczki nie są poprawnie zamknięte kontrolka stale miga. Specjalny czujnik bezpieczeństwa zapobiega natychmiastowemu otwarciu drzwiczek po zakończeniu cyklu prania. Należy poczekać 2 minuty, aż kontrolka zgaśnie, a następnie wyłączyć pralkę poprzez przestawienie pokrętki programatora na pozycję OFF.</p>	<p style="font-size: 2em; font-weight: bold;">B</p>		<p>ΛΥΧΝΙΑ ΚΛΕΙΔΩΜΕΝΗΣ ΠΟΡΤΑΣ</p> <p>Η ενδεικτική λυχνία “λειδωμένης Πόρτας” ανάβει όταν η πόρτα της συσκευής είναι κλειστή και η συσκευή είναι σε θέση ON (υπό τάση). Όταν πατηθεί το πλήκτρο έναρξης (START) και η πόρτα είναι κλειστή, η ενδεικτική αυτή λυχνία θα αναβοσβήσει στιγμιαία και στη συνέχεια θα παραμείνει σταθερά αναμμένη. Αν η πόρτα δεν είναι κλειστή η ενδεικτική λυχνία θα συνεχίσει να αναβοσβήνει. Ένας ειδικός μηχανισμός ασφαλείας αποτρέπει το άνοιγμα της πόρτας αμέσως μετά το τέλος του προγράμματος πλυσίματος. Περιμένετε περίπου 2 λεπτά μετά το τέλος του προγράμματος, έως ότου η ενδεικτική λυχνία “λειδωμένης Πόρτας” σβήσει και μετά ανοίξετε την πόρτα της συσκευής. Στο τέλος του προγράμματος, επίσης, θέστε το κουμπί του χρονοδιακόπτη-επιλογέα προγραμμάτων στη θέση OFF.</p>	<p>AJTÓZÁR JELZŐLÁMPA</p> <p>Az „ajtó zárva” jelzőlámpa akkor világít, ha az ajtó teljesen zárva van, és a gép „BE” van kapcsolva. Ha az ajtó zárva van, a START gomb lenyomásakor a jelzőlámpa egy pillanatra felvillog, majd égvé marad. Ha az ajtó nincs zárva, a jelzőlámpa tovább villog.</p> <p>A ciklus befejezése után egy speciális biztonsági berendezés akadályozza meg az ajtó azonnali kinyitását. A mosás befejezése és az „ajtó zárva” jelzőlámpa kialvása után várjon 2 percet, mielőtt kinyitná az ajtót. A ciklus végén fordítsa a programválasztó gombot a „KI” helyzetbe.</p>	<p>DOOR LOCKED INDICATOR</p> <p>The “Door Locked” indicator light is illuminated when the door is fully closed and the machine is ON. When START is pressed on the machine with the door closed the indicator will flash momentarily and then illuminate. If the door is not closed the indicator will continue to flash. A special safety device prevents the door from being opened immediately after the end of the cycle. Wait for 2 minutes after the wash cycle has finished and the Door Locked light has gone out before opening the door. At the end of cycle turn the programme selector to OFF .</p>

PT

BOTÃO INÍCIO (START)

Antes de iniciar o programa, espere que o indicador luminoso "STOP" acenda, pressionando o botão "START".

Pressione para começar o ciclo seleccionado (ao seleccionar um ciclo, um indicador luminoso acenderá).

NOTA: DEPOIS DE ACCIONAR O BOTÃO DE INÍCIO, ÉSTE, DEMORARÁ ALGUNS SEGUNDOS PARA COMEÇAR A TRABALHAR.

Alterar a programação após o início do programa (PAUSA)

O programa pode ser colocado no modo PAUSA a qualquer momento durante o ciclo de lavagem, pressionando a tecla "Start/Pause" durante dois segundos. Quando a máquina está no modo pausa, os indicadores luminosos "Tempo Restante", velocidade de centrifugação e teclas de opções piscarão. Para recomeçar o programa, pressione novamente o botão "INÍCIO / PAUSA".

Se desejar alargar ou anular a duração de lavagem, espere 2 minutos até abrir a porta em segurança. Após ter feito essa escolha, feche a porta, pressione o botão de Início, e este continuará a funcionar até ao fim.

CANCELANDO O PROGRAMA

Para cancelar o programa, deverá rodar o selector de programas para a posição "OFF".

PL

PRZYCISK START

Po wybraniu programu należy poczekać aż kontrolka STOP zacznie migotać, a następnie wcisnąć przycisk START.

Należy go wcisnąć aby uruchomić, ustawiony wcześniej za pomocą pokrętki programów, cykl prania. (W zależności od ustawionego cyklu zapali się jedna z kontrolki czasu pozostałego do zakończenia prania)

UWAGA: PO WŁĄCZENIU PRALKI ZA POMOCĄ PRZYCISKU START NALEŻY POCZekać KILKA SEKUND, AŻ PRALKA ROZPOCZNIE CYKL PRANIA.

Zmiana ustawień po uruchomieniu programu (PAUZA)

Po uruchomieniu programu można zmieniać ustawienia i opcje tylko przyciskami opcji. Aby to zrobić należy przytrzymać wciśnięty przycisk „START/PAUZA” przez około 2 sekundy. Migające kontrolki przycisków: **czas pozostały do końca programu** i **wirowanie** wskazują, że pralka jest w fazie pauzy. Należy wtedy ustawić nowy żądany program i na nowo wcisnąć przycisk „START/PAUZA”, co zlikwiduje przerwę w pracy pralki.

Jeżeli chcemy dodać lub wyjąć jakiś sztuki prania gdy pralka już pracuje, i poczekać 2 minuty aż zwolni się blokada drzwiczek. Po wyjęciu lub dołożeniu czegoś do prania należy zamknąć drzwiczki i nacisnąć przycisk START. Pralka rozpocznie pranie w tym momencie cyklu, w który została zatrzymana.

SKASOWANIE USTAWIONEGO PROGRAMU

W każdym momencie można skasować ustawiony program przekręcając pokrętkę programatora na pozycję OFF.

C



EL

ΚΟΥΜΠΙ ΕΚΚΙΝΗΣΗΣ (START)

Αφού επιλέξετε ένα πρόγραμμα, περιμένετε μέχρις ότου η ενδεικτική λυχνία "STOP" αρχίσει να αναβοσβήνει, πριν πατήσετε το πλήκτρο της ΕΝΑΡΞΗΣ.

Πατήστε το κουμπί αυτό για να ξεκινήσει ο επιλεγόμενος κύκλος (ανάλογα με τον επιλεγόμενο κύκλο, μια ενδεικτική λυχνία θα ανάψει).

Σημείωση: αφού πατήσετε το κουμπί εκκίνησης (START), η συσκευή μπορεί να χρειαστεί μερικά δευτερόλεπτα για να ξεκινήσει.

Αλλάζοντας τις επιλογές αφού έχει ενεργοποιηθεί το πρόγραμμα (PAUSE)

Το πρόγραμμα της πλύσης μπορεί να διακοπεί οποιαδήποτε στιγμή κατά την διάρκεια του κύκλου, πατώντας και κρατώντας πατημένο για περίπου 2 δευτερόλεπτα το πλήκτρο έναρξης/λήξης της λειτουργίας ("Start/Pause"). Όταν το πλυντήριο σταματήσει την λειτουργία του θα αρχίσουν να αναβοσβήνουν οι λυχνίες της ένδειξης εναπομείναντα χρόνου ολοκλήρωσης του προγράμματος, του επιλογέα τον στροφών στυψίματος και όλων των επιλογέων.

Για να ξεκινήσετε εκ νέου το πρόγραμμα, πατήστε το πλήκτρο έναρξης (START) ξανά.

Εάν επιθυμείτε να προσθέσετε ή να αφαιρέσετε ρούχα κατά τη διάρκεια της πλύσης, περιμένετε για 2 λεπτά έως ότου ξεκλειδωθεί η πόρτα. Όταν τελειώσετε, κλείστε την πόρτα και πατήστε το κουμπί εκκίνησης (START). Η συσκευή θα συνεχίσει να λειτουργεί ξανά από εκεί που σταμάτησε.

ΑΚΥΡΩΣΗ ΤΟΥ ΠΡΟΓΡΑΜΜΑΤΟΣ

Για να ακυρώσετε ένα πρόγραμμα, θέστε το χρονοδιακόπτη-επιλογέα προγραμμάτων στη θέση OFF.

HU

START/SZÜNET GOMB

A program kiválasztásakor a START gomb lenyomása előtt várja meg, amíg a „STOP” jelzőlámpa villogni nem kezd.

A kiválasztott ciklus beindításához nyomja meg a gombot (a kiválasztott ciklusnak megfelelően az egyik jelzőlámpa kigyullad).

MEGJEGYZÉS: A START GOMB LENYOMÁSÁKOR ELTELIK NÉHÁNY PERC A GÉP BEINDULÁSA ELŐTT.

A BEÁLLÍTÁS MEGVÁLTOZTATÁSA A PROGRAM BEINDÍTÁSA UTÁN (SZÜNET)

A program a mosási ciklus közben bármikor megállítható a Start/Szünet gomb kb. két másodpercre történő lenyomva tartásával. Ha a gép a Szünet üzemmódban van, akkor a „Hátralévő idő” jelzőlámpa, a centrifugasebesség és az opciógombok villognak. A program újraindításához nyomja meg ismét a **START** gombot. Ha a mosás közben ruhadarabokat szeretne betenni vagy kivenni a gépből, várjon 2 percre, amíg a biztonsági berendezés oldja az ajtó rögzítését.

A művelet elvégzése után csukja be az ajtót, nyomja le a **START** gombot, és a gép onnan folytatja a munkát, ahol abbahagyta.

A PROGRAM TÖRLÉSE

A program törléséhez a programválasztó gombot a „KI” helyzetbe kell fordítani.

EN

START BUTTON

When a programme is selecting, wait for the "STOP" indicator light to flash before pressing the START button.

Press to start the selected cycle (according to the selected cycle one indicator lights will go on).

NOTE: WHEN THE START BUTTON HAS BEEN PRESSED, THE APPLIANCE CAN TAKE FEW SECONDS BEFORE STARTS WORKING.







CHANGING THE SETTINGS AFTER THE PROGRAMMES HAS STARTED (PAUSE)

The programme may be paused at any time during the wash cycle by holding down the "Start/Pause" button for about two seconds. When the machine is in the paused mode, the indicator light "Countdown", spin speed and option buttons will flash. To restart the programme, press the START button once again.

If you wish to add or remove items during washing, wait 2 minutes until the safety device unlocks the door. When you have carried out the manoeuvre, close the door, press START button and the appliance will continue working where it left off.

CANCELLING THE PROGRAMME

To cancel the programme the programme selector should be rotated to the OFF position.

<p style="text-align: center;">(PT)</p> <p><i>A opção do botão deverá ser seleccionada antes de pressionar o botão "START".</i></p>	<p style="text-align: center;">(PL)</p> <p><i>Przyciski opcji muszą być wybrane i wciśnięte przed wciśnięciem przycisku start.</i></p>			<p style="text-align: center;">(EL)</p> <p><i>Οι προαιρετικές λειτουργίες-επιλογές (πατώντας τα αντίστοιχα πλήκτρα) πρέπει να επιλεγούν-ενεργοποιηθούν πριν το πάτημα του πλήκτρου έναρξης (START).</i></p>	<p style="text-align: center;">(HU)</p> <p>Az opciógombokat a START gomb lenyomása előtt kell kiválasztani.</p>	<p style="text-align: center;">(EN)</p> <p>The option buttons should be selected before pressing the START button</p>
<p>BOTÃO PARA ROUPA ENGOMAR FÁCIL</p> <p>Ao activar esta função (Não disponível nos programas de ALGODOÕES), é possível reduzir ao mínimo a formação de rugas, personalizando ainda mais o ciclo de lavagem com base no programa seleccionado e no tipo de roupa a lavar. Para os tecidos mistos, em especial, a acção combinada de uma fase de arrefecimento gradual da água, a ausência de rotação da cuba durante as descargas da água e uma centrifugação delicada, a baixa velocidade, permite alisar a roupa ao máximo. Para os tecidos delicados, excepto a lã, são usadas as fases acima descritas para os tecidos mistos, com a excepção do arrefecimento gradual da água, mas com uma fase adicional de água parada na cuba, com stop depois do último enxaguamento. Para programas de lã depois do enxaguamento final, os tecidos permanecem em água até chegar a altura de ser descarregada (indicador luminoso irá piscar). Quando estiver preparada para descarregar a máquina, pressione o botão "engomar fácil" e ela escoará a água e fará a centrifugação. Se não quiser que a roupa seja centrifugada:</p> <ul style="list-style-type: none"> - Rode o selector de programas para a posição "OFF" - Selecciona apenas a opção de escoamento  - Altere novamente, pressionando o botão "INÍCIO". 	<p>PRZYCISK ŁATWE PRASOWANIE</p> <p>U uruchomienie tej funkcji (Nie występuje w programie BAWĘŁNA) pozwala zmniejszyć do minimum gniesienie się pranych tkanin przez modyfikację parametrów programu dla wybranego cyklu i typu tkaniny. Szczególnie w przypadku tkanin mieszanych połączone działanie fazy stopniowego schładzania wody, braku obrotów bębna podczas odprowadzania wody i delikatnego wirowania minimalizuje gniesienie się włókien. W przypadku tkanin delikatnych, z wyjątkiem wełny, opisane wcześniej etapy wzbogacono o etap pozostawienia wody w bębnie po ostatnim płukaniu, a wyeliminowano etap schładzania wody - pozwoliło to uzyskać najlepsze rezultaty. W programie wełny przycisk ten wymusza jedynie pozostawienie prania w wodzie po zakończeniu ostatniego płukania, co umożliwia dokładne rozprężenie włókien. Podczas fazy zatrzymania wody w bębnie kontrolka tego przycisku miga i wskazuje, że pralka jest w fazie przerwy. Na zakończenie cyklu prania tkanin delikatnych i wełny można:</p> <p>Zwolnić przycisk ŁATWE PRASOWANIE, pozwalając zakończyć pranie etapem odprowadzania wody i wirowania. Aby wykonać program WYPUSZCZENIE WODY:</p> <ul style="list-style-type: none"> - ustawić pokrętko programatora na pozycję OFF - wybrać program WYPUSZCZENIE WODY  - uruchomić na nowo pralkę wciskając przycisk START. 	<p>D</p> 	<p>ΠΛΗΚΤΡΟ ΕΥΚΟΛΟΥ ΣΙΔΕΡΩΜΑΤΟΣ</p> <p><i>(Μη διαθέσιμο στα προγράμματα ΒΑΜΒΑΚΕΡΩΝ)</i> <i>Με την ενεργοποίηση της λειτουργίας αυτής, το σαλάκιωμα (ζάρωμα) των ρούχων μειώνεται στο ελάχιστο.</i> <i>Συγκεκριμένα για τα ΜΙΚΤΑ ρούχα, η λειτουργία αυτή συνδυάζει τη βαθμιαία μείωση της θερμοκρασίας του νερού με μη αναδεύσεις του τυμπάνου κατά την αποχέτευση του νερού και με ένα απαλό στύψιμο, ώστε να εξασφαλιστεί το μέγιστο "χαλάρωμα" των ρούχων.</i> <i>Για τα ΕΥΑΙΣΘΗΤΑ ρούχα, εκτός των ΜΑΛΛΙΝΩΝ, οι φάσεις που λαμβάνουν χώρα είναι όπως περιγράφηκε πιο πάνω για τα ΜΙΚΤΑ ρούχα, εκτός από τη φάση βαθμιαίας μείωσης της θερμοκρασίας του νερού, αλλά με την πρόσθεση φάσης με το νερό ακίνητο στον κάδο (μούλιασμα των ρούχων) και φάση stop μετά το τελευταίο ξέβγαλμα.</i> <i>Για τα ΜΑΛΛΙΝΑ ρούχα, η λειτουργία αυτή απλώς αφήνει τα ρούχα να μουλιάσουν στο νερό (ακίνητο στον κάδο), ώστε να "χαλαρώσουν" όσο το δυνατό περισσότερο.</i> <i>(η ενδεικτική λυχνία του πλήκτρου "Εύκολο Σιδέρωμα θα αρχίσει να αναβοσβήνει ενδεικνύοντας ότι η συσκευή είναι σε παύση λειτουργίας).</i> <i>Το τελείωμα του προγράμματος στους κύκλους για ΕΥΑΙΣΘΗΤΑ και ΜΑΛΛΙΝΑ ρούχα (εφόσον η λειτουργία ΕΥΚΟΛΟΥ ΣΙΔΕΡΩΜΑΤΟΣ έχει επιλεγεί) μπορεί να γίνει με 2 τρόπους:</i></p> <p>1. Τελείωμα με αποχέτευση του νερού και ακόλουθο στύψιμο:</p> <ul style="list-style-type: none"> - Πιέστε ξανά το πλήκτρο ΕΥΚΟΛΟΥ ΣΙΔΕΡΩΜΑΤΟΣ (απενεργοποιώντας το). <p><i>Αν όμως θέλετε μόνο αποχέτευση του νερού χωρίς στύψιμο:</i></p> <ul style="list-style-type: none"> - Θέστε το κουμπί του χρονοδιακόπτη-επιλογέα προγραμμάτων στη θέση OFF. - Επιλέξτε το πρόγραμμα "Αποχέτευση Μόνο".  - Θέστε ξανά τη συσκευή σε λειτουργία πατώντας το πλήκτρο έναρξης START. 	<p>GYŰRŐDÉSVÉDŐ GOMB</p> <p>A gyűrődésvédő funkció (A PAMUT programoknál nem áll rendelkezésre) a lehető legkisebb mértékűre csökkentti a ruhák gyűrődését a speciális textiliákhoz kialakított, egyedi tervezésű gyűrődésgátló rendszerek köszönhetően.</p> <p>KEVERT ANYAGOK: az utolsó két öblítés alatt a víz fokozatosan lehűl, majd pedig egy finom centrifugálás biztosítja az anyagok maximális mértékű „pihentetését”.</p> <p>FINOM ANYAGOK: az utolsó két öblítés után nincs centrifugálás, az anyagok a kivételükig a vízben maradnak. Ha ki szeretné venni a ruhát, nyomja le a „Gyűrődésvédő” gombot – ezzel leereszti a vizet a gépből.</p> <p>PAMUT: az utolsó öblítés után a ruhadarabok a kivételükig a vízben maradnak, és a gomb jelzőlámpája villog.</p> <p>Ha ki szeretné venni a ruhákat, nyomja le a „Gyűrődésvédő” gombot; ekkor a gép leereszti a vizet és kicentrifugálja a ruhákat.</p> <p>Ha nem akar centrifugálni, hanem csak a vizet akarja leereszteni:</p> <ul style="list-style-type: none"> – Állítsa a programválasztó gombot a „KI” helyzetbe. – Válassza a vizürítő programot.  – A „Start/Szünet” gomb lenyomásával kapcsolja be újra a készüléket. 	<p>CREASE GUARD BUTTON</p> <p>The Crease Guard function (Not available on COTTON programmes) minimizes creases as much as possible with a uniquely designed anti-crease system that is tailored to specific fabrics.</p> <p>MIXED FABRICS - the water is gradually cooled throughout the final two rinses with no spinning and then a delicate spin assures the maximum relaxation of the fabrics.</p> <p>DELICATE FABRICS – final two rinses with no spinning and then the fabrics are left in water until it is time to unload. When you are ready to unload, press the "Crease Guard" button – this will drain.</p> <p>WOLLENS – after the final rinse the fabrics are left in water until it is time to unload and the button indicator blinking.</p> <p>When you are ready to unload, press the "Crease Guard" button, this will drain and spin ready for emptying.</p> <p>If you do not want to spin the clothes and activate drain only:</p> <ul style="list-style-type: none"> - Turn the programme selector to the "OFF" position; - Select programme drain only  ; - Switch on the appliance again by pressing the "Start/Pause" button. 	

PT

TECLA AQUAPLUS

Pressionando esta tecla poderá activar um novo ciclo de lavagem especial nos programas de Cores e Tecidos Mistos, graças ao novo Sistema Sensor Activa. Esta opção cuida delicadamente das fibras das roupas e da delicada pele daqueles que as usam.

A roupa é lavada numa maior quantidade de água e isso, em conjunto com a nova combinação de acção de ciclos de rotação do tambor, dar-lhe-à roupa que foi lavada e enxaguada na perfeição. A quantidade de água na lavagem foi aumentada de forma a que o detergente fosse completamente dissolvido, assegurando uma lavagem eficiente. A quantidade de água também foi aumentada no ciclo de enxaguamento permitindo que todas as partículas de detergente sejam removidas das fibras. Esta função foi especificamente concebida para pessoas com peles delicadas e sensíveis, para quem mesmo uma pequena quantidade de detergente pode causar alergias ou irritações na pele. Esta função também é recomendada para a lavagem de roupa de criança ou tecidos delicados em geral, ou para quando lava tecidos furcos, uma vez que as fibras tendem a absorver uma elevada quantidade de detergente. Para assegurar a melhor performance das suas lavagens, esta função é sempre activada nos programas de Tecidos Delicados e Lãs.

PL

PRZYCISK AQUAPLUS

Wcisnąc ten przycisk możemy, dzięki nowemu Czujnikowi Activa System, wykonać dodatkowy specjalny cykl prania przeznaczony dla osób o delikatnej, łatwej do podrażnień skórze. Program jest aktywny dla programów dla tkanin odpornych i mieszanych. W programie tym pralka pobiera dużo więcej wody, a nowy sposób funkcjonowania, polegający na cyklach obrotnych bębna podczas poboru i odprowadzania wody powoduje, że tkaniny są dokładniej wyprane i wyptukane. Zwiększona ilość wody podczas prania pozwala na lepsze rozpuszczenie detergentu i zwiększenie skuteczności prania, a zwiększona ilość wody podczas płukania pozwala na dokładniejsze wyptukanie detergentu z każdego włókna tkaniny. Na funkcja została wymyślona specjalnie dla osób o skórze delikatnej i wrażliwej, u których nawet najmniejszy ślad proszku może powodować podrażnienia i alergię. Radzimy stosowanie tej funkcji także przy praniu odzieży dziecięcej (dzieci mają zawsze wrażliwszą skórę) oraz przy praniu tkanin z warstwą gąbki, ponieważ z takiej tkaniny trudniej usuwa się detergent. Dla uzyskania lepszych efektów prania ta funkcja jest zawsze aktywna w programach dla tkanin delikatnych i wełnianych.

E



EL

ΠΛΗΚΤΡΟ AQUAPLUS

Πατώντας αυτό το πλήκτρο ενεργοποιείτε έναν ειδικό νέο κύκλο πλύσης για χρωματιστά και τα μικτά (Mix and Wash) προγράμματα χάρη στο νέο σένσορα Sensor Activa System. Αυτή η επιλογή φροντίζει τα υφάσματα και το ευαίσθητο δέρμα σας. Το φορτίο της πλύσης πλένεται με μεγαλύτερη ποσότητα νερού και σε συνδυασμό με τις νέες αναθεώσεις του κάδου τα υφάσματα σας θα πλυθούν και θα ξεβγαθούν καλύτερα. Η ποσότητα του νερού έχει αυξηθεί ώστε το απορρυπαντικό να διαλύεται τελείως, δίνοντας σας εγγύηση για έναν αποτελεσματικό κύκλο πλύσης. Η ποσότητα του νερού αυξήθηκε επίσης και στην διαδικασία των ξεβγαλμάτων απομακρύνοντας τελείως ίχνη του απορρυπαντικού από τις ίνες των υφασμάτων. Αυτή η λειτουργία έχει σχεδιαστεί ειδικά για ανθρώπους με ευαίσθητο δέρμα για τους οποίους έστω και μια μικρή ποσότητα απορρυπαντικού μπορεί να τους προξενήσει κάποιον ερεθισμό ή αλλεργία. Σας συνιστούμε να χρησιμοποιείτε αυτή την λειτουργία για τα ρούχα των παιδιών, για τα ευαίσθητα υφάσματα ή για υφάσματα βαμβακερά όπως οι πετσέτες όπου οι ίνες των υφασμάτων τείνουν να απορροφούν μεγαλύτερη ποσότητα απορρυπαντικού. Για να εξασφαλίσουμε την καλύτερη απόδοση της πλύσης η παραπάνω λειτουργία είναι ενσωματωμένη στα προγράμματα των ευαίσθητων και μάλλινων υφασμάτων.

HU

AQUAPLUS GOMB

Az új Sensor Activa rendszernek köszönhetően ennek a gombnak a lenyomásával egy speciális, új ciklust aktiválhat a Szintartó és a Kevert anyagok programban. Ez az opció gyengéden kezeli a ruhaszálakat és a ruhát viselőik finom bőrét. A ruha mosása sokkal nagyobb mennyiségű vízben történik, ezáltal tökéletesen tiszta és kiöblített ruhát kapunk; ehhez párosul még a dob forgási ciklusainak kombinált működése, ahol a víz betöltésére és ürítésére kerül sor. A ruhában lévő víz mennyisége megnövekszik, így a mosószer tökéletesen kioldódik, ami hatékony tisztítást eredményez. A vízmennyiség az öblítés közben is megnövekszik, így a mosószemcsék is távoznak a szövetszálak közül. Ezt a funkciót finom és érzékeny bőrű emberek számára terveztük, akiknél a legkisebb mosószemcsémennyiség is bőrirritációt vagy allergiát okozhat. Ezt a funkciót gyermekruhák és finom szálú anyagok esetében, vagy olyan törülközőanyagoknál is célszerű alkalmazni, amelyek szövetszálaik nagyobb mennyiségű mosószert nyelnek el. A legjobb mosási teljesítmény biztosítása érdekében ez a funkció mindig aktiválva van a Finom és a Gyapjú programok esetében.

EN

AQUAPLUS BUTTON

By pressing this button you can activate a special new wash cycle in the **Colourfast** and **Mixed Fabrics** programs, thanks to the new Sensor Activa System. This option treats with care the fibres of garments and the delicate skin of those who wear them. The load is washed in a much larger quantity of water and this, together with the new combined action of the drum rotation cycles, where water is filled and emptied, will give you garments which have been cleaned and rinsed to perfection. The amount of water in the wash is increased so that the detergent dissolves perfectly, ensuring an efficient cleaning action. The amount of water is also increased during the rinse procedure so as to remove all traces of detergent from the fibres. This function has been specifically designed for people with delicate and sensitive skin, for whom even a very small amount of detergent can cause irritation or allergy. You are advised to also use this function for children's clothing and for delicate fabrics in general, or when washing garments made of towelling, where the fibres tend to absorb a greater quantity of detergent. To ensure the best performance for your wash, this function is always activated on the Delicates and Woollens programs.

PT

TECLA LAVAGEM INTENSIVA

Pressionando esta tecla, que apenas pode ser activada nos ciclos de **Algodões**, os sensores no novo sistema Activa entram em acção. O sensores manterão constante o nível de temperatura seleccionado ao longo de ciclo de lavagem, assim como a função mecânica do tambor. O tambor está concebido de forma a atingir duas diferentes velocidades em momentos cruciais. Quando o detergente entra em contacto com a roupa, o tambor gira de forma a que o detergente seja distribuído uniformemente; contudo, durante o ciclo de lavagem e enxaguamento a velocidade aumenta de forma a maximizar a acção de limpeza. Graças a este especial sistema, a eficiência de lavagem é superior SEM QUE SEJA AUMENTADA A DURAÇÃO DO TEMPO DO PROGRAMA.

PL

PRZYCISK PRANIE INTENSYWNE

Po wciśnięciu tego przycisku, aktywnego tylko w cyklach **bawełna**, uruchamiamy funkcje czujników nowego Systemu Activa, które działają zarówno na wybraną temperaturę utrzymując ją jednakową podczas faz całego cyklu prania jak i na pracę mechaniczną bębna. Bęben obraca się z dwiema różnymi prędkościami w kluczowych momentach. Kiedy detergent jest rozprowadzany w tkaninach bęben obraca się w sposób umożliwiający równomierne rozłożenie się bielizny w bębnie. Natomiast prędkość obrotów wzrasta w momencie prania i płukania aby wzmocnić efekt usunięcia brudu. Dzięki temu rozwiązaniu zwiększa się skuteczność prania BEZ PRZEDŁUŻANIA CZASU PRANIA.

F



EL

ΠΛΗΚΤΡΟ ΕΝΤΟΝΟΥ ΠΛΥΣΙΜΑΤΟΣ

Πιέζοντας αυτό το πλήκτρο, το οποίο λειτουργεί μόνο στα βαμβακερά υφάσματα, ενεργοποιείτε ο σένσορας Sensor Activa. Αυτός ο σένσορας, επηρεάζει τόσο την επιλεγμένη θερμοκρασία, κρατώντας την σταθερή, όσο και τις μηχανικές αναδύσεις του τύμπανου. Το τύμπανο έχει προγραμματιστεί να κινείται σε δυο διαφορετικές ταχύτητες σε σημαντικές για τον κύκλο πλύσης στιγμές. Όταν το απορρυπαντικό εισέρχεται μέσα στα υφάσματα, το τύμπανο περιστρέφεται με τέτοιο τρόπο ώστε το απορρυπαντικό να διανέμεται ομοιόμορφα. ατά την διάρκεια της πλύσης και των ξεβγαλμάτων η ταχύτητα αυξάνεται με στόχο την μεγιστοποίηση της αποτελεσματικότητας πλυσίματος. Χάρη σε αυτό το σύστημα η αποτελεσματικότητα πλυσίματος έχει βελτιωθεί με πολύ σημαντικά αποτελέσματα ΧΩΡΙΣ ΝΑ ΕΧΕΙ ΕΠΙΜΥΚΗΝΘΕΙ Η ΔΙΑΡΚΕΙΑ ΤΟΥ ΠΡΟΓΡΑΜΜΑΤΟΣ.

HU

INTENZÍV GOMB

A csak a Pamut ciklusok esetében aktiválható gombnak a lenyomásával működésbe lépnek az új Activa rendszer érzékelői. Az érzékelők hatással vannak a kiválasztott hőmérsékletre, amit az egész mosás alatt állandó szinten tartanak, valamint a dob mechanikus működésére. A dob a döntő pillanatokban két különböző sebességgel forog. Amikor a mosószer behatol a ruhába, a dob úgy forog, hogy a mosószer egyenletesen oszadjjon szét; a mosás és az öblítés közben azonban a maximális tisztítóhatás érdekében növekszik a dob fordulatszám. Ennek a különleges rendszerek köszönhetően a PROGRAM IDŐTARTAMÁNAK NÖVEKEDÉSE NÉLKÜL javul a mosás hatékonysága.

EN

INTENSIVE BUTTON

By pressing this button, which can only be activated in the **Cotton** cycles, the sensors in the new Activa system come into operation. They affect both the selected temperature, keeping it at a constant level throughout the wash cycle, and the mechanical function of the drum. The drum is made to turn at two different speeds at crucial moments. When the detergent enters the garments, the drum rotates in such a way that the detergent is distributed in a uniform manner; during the wash and rinse procedures, however, the speed increases in order to maximise the cleaning action. Thanks to this special system, the efficiency of the wash procedure is improved WITHOUT ANY INCREASE IN THE LENGTH OF THE PROGRAM.

PT

BOTÃO DE INÍCIO DE FUNCIONAMENTO RETARDADO

Esta opção pode ser obtida pelo botão de início de funcionamento retardado, atrasando o início de lavagem 3, 6 ou 9 horas.

Para atrasar o início de funcionamento, proceda da seguinte forma:

Selecione o programa ("STOP" - indicador luminoso);

Pressione o botão de início de funcionamento retardado (cada vez que pressionar o botão, o início atrasará 3, 6 ou 9 horas respectivamente e a luz correspondente irá piscar).

Pressione o botão "START" para dar início à operação de início de funcionamento retardado (o indicador luminoso associado a essa função, deixará de piscar e permanecerá na função "ON". No fim do tempo de atraso seleccionado, o programa iniciará-se-á.

Para cancelar a função Início de Funcionamento Retardado: Pressione o respectivo botão dessa função até o indicador luminoso se desligar, nessa altura o programa poderá iniciar-se manualmente, utilizando o botão "START" ou rodando o selector de programas para a posição "OFF".

PL

PRZYCISK "OPÓŹNIONY START"

Przycisk ten pozwala zaprogramować włączenie cyklu prania za 3, 6 lub 9 godzin. Aby włączyć "opóźniony start" należy: Ustawić wybrany program (kontrolka STOP zacznie migać) Wcisnąć przycisk OPÓŹNIONY START. Każde wciśnięcie powoduje wybranie czasu rozpoczęcia odpowiednio za 3, 6 lub 9 godzin. (Kontrolka odpowiadająca wybranemu czasowi zacznie migać.) Wcisnąć przycisk START aby rozpocząć odliczanie czasu pozostałego do automatycznego włączenia się cyklu prania w zaprogramowanym czasie. (kontrolka odpowiadająca wybranemu czasowi pozostanie zapalona)

Możliwe jest anulowanie ustawienia opóźnionego startu w następujący sposób: Wcisnąć kilkakrotnie przycisk OPÓŹNIONY START aby zgasić kontrolki (na potwierdzenie, że opóźniony start jest anulowany kontrolka STOP zacznie migać).

W tym momencie jest możliwe rozpoczęcie cyklu wybranego poprzednio, poprzez wciśnięcie przycisku START albo anulowanie cyklu poprzez ustawienie pokrętki programatora na pozycję OFF i następnie wybranie innego programu.



EL

ΠΛΗΚΤΡΟ ΧΡΟΝΟΚΑΘΥΣΤΕΡΗΣΗΣ

Η χρονική στιγμή έναρξης της συσκευής μπορεί να καθυστερήσει κατά 3, 6 ή 9 ώρες. Η διαδικασία είναι η ακόλουθη:

- Επιλέξτε ένα πρόγραμμα πλυσίματος (η ενδεικτική λυχνία του "STOP" θα αρχίσει να αναβοσβήνει).

- Πατήστε το πλήκτρο της χρονοκαθυστέρησης (START DELAY). άθε φορά που πατάτε το πλήκτρο η έναρξη θα καθυστερεί για 3, 6 ή 9 ώρες αντίστοιχα και η αντίστοιχη ενδεικτική λυχνία της χρονοκαθυστέρησης θα αναβοσβήνει.

- Πατήστε το πλήκτρο έναρξης (START) για να επιβεβαιώσετε την επιλεγμένη χρονοκαθυστέρηση (η αντίστοιχη ενδεικτική λυχνία της χρονοκαθυστέρησης που επιλέξατε, θα πάψει να αναβοσβήνει και θα παραμείνει σταθερά αναμμένη).

- Στο τέλος του χρονικού διαστήματος χρονοκαθυστέρησης που επιλέξατε η συσκευή θα ξεκινήσει τη λειτουργία της.

Για να ακυρώσετε τη χρονοκαθυστέρηση : Πατήστε το πλήκτρο της χρονοκαθυστέρησης έως ότου οι ενδεικτικές λυχνίες της χρονοκαθυστέρησης σβήσουν (η λυχνία του "STOP" θα αρχίσει να αναβοσβήνει). Αν θέλετε την άμεση έναρξη του προγράμματος, πατήστε το πλήκτρο "START". Αν θέλετε να σβήσετε τη συσκευή, θέστε το κουμπί του χρονοδιακόπτη-επιλογή προγραμμάτων στη θέση OFF.

HU

KÉSLELTETETT INDÍTÁS GOMB

A készülék beindításának ideje ezzel a gombbal állítható be, így a készülék indítása 3, 6 vagy 9 órával késleltethető.

A késleltetett indítás beállításához a következőképpen kell eljárni: Válassza ki a programot (a „STOP” jelzőlámpa villog). Nyomja le a „Késleltetett indítás” gombot (a gomb minden egyes lenyomásakor az indítást 3, 6 vagy 9 órával késlelteti, és a megfelelő jelzőlámpa villog).

A Késleltetett indítási művelet megkezdéséhez nyomja le a START gombot (a kiválasztott késleltetett indítási időhöz kapcsolódó jelzőlámpa villogása megszűnik, és égve marad).

A kívánt késleltetési idő végén beindul a program.

A Késleltetett indítás funkció törlése: Nyomja le a Késleltetett indítás gombot, amíg a jelzőlámpák el nem alszanak (a STOP jelzőlámpa villog), ezután a program kézzel indítható a START gombbal, vagy a készülék kikapcsolható a programválasztó gomb KI helyzetbe történő elfordításával.

EN

START DELAY BUTTON

Appliance start time can be set with this button, delaying the start by 3, 6 or 9 hours. Proceed as follow to set a delayed start:

Select a programme ("STOP" indicator light blinks) Press Start Delay button (each time the button is pressed the start will be delayed by 3, 6 or 9 hours respectively and the corresponding light will blink).

Press START to commence the Start Delay operation (the indicator light associated with the selected Start Delay time stops blinking and remains ON).

At the end of the required time delay the programme will start.

To cancel the Start Delay function : press the Start Delay button until the indicator lights will be off (The STOP light blinks) and the programme can be started manually using the START button or switch off the appliance by turning the programme selector to off position.

<p align="center">(PT)</p> <p>TECLA VELOCIDADE DE CENTRIFUGAÇÃO O ciclo de centrifugação é muito importante para remover a maior quantidade de água possível da roupa, sem danificar os tecidos. Poderá ajustar a velocidade de centrifugação de acordo com as suas necessidades. Pressionando esta tecla, é possível reduzir a velocidade de centrifugação máxima, e se desejar, cancelar o ciclo de centrifugação. Para reactivar o ciclo de centrifugação basta pressionar a tecla até encontrar a velocidade de centrifugação desejada. Para não danificar os tecidos, não é possível aumentar a velocidade de centrifugação além da velocidade estabelecida automaticamente na selecção do programa. É possível modificar a velocidade de centrifugação a qualquer momento, mesmo sem colocar a máquina em pausa.</p>	<p align="center">(PL)</p> <p>PRZYCIŚC WYBÓR WIROWANIA Wybór prędkości wirowania jest ważny dla przygotowania bielizny do prasowania. Ten model pralki daje dużą możliwość doboru prędkości wirowania do indywidualnych potrzeb. Wciśnięcie tego przycisku redukuje prędkość obrotów wirówki, możliwą dla danego programu, aż do całkowitego jej wyłączenia. Aby włączyć wirówkę należy ponownie wcisnąć ten przycisk, aż do uzyskania wybranej prędkości. Dla bezpieczeństwa tkanin, nie jest możliwe zwiększenie obrotów wirówki ponad poziom automatycznie zaprogramowany w momencie ustawiania programu. Można zmieniać prędkość wirowania w każdym momencie, bez konieczności ustawiania pralki w funkcji PAUZA.</p>	<p align="center">H</p>		<p align="center">(EL)</p> <p>ΠΛΗΚΤΡΟ ΕΠΙΛΟΓΗΣ ΣΤΡΟΦΩΝ ΣΤΥΨΙΜΑΤΟΣ Κατά την διάρκεια του στυψίματος είναι πολύ σημαντικό να αφαιρεθεί όσο το δυνατόν περισσότερο νερό από τα υφάσματα χωρίς αυτά να καταστραφούν. Μπορείτε να ρυθμίσετε την ταχύτητα στυψίματος ώστε το πλυντήριο σας να προσαρμοστεί στις ανάγκες σας. Πατώντας το πλήκτρο μπορείτε να μειώσετε την ταχύτητα στυψίματος ή ακόμα και να ακυρώσετε τελείως ολόκληρη την διαδικασία. Για να ενεργοποιήσετε εκ νέου την διαδικασία του στυψίματος το μόνο που χρειάζεται είναι να πιέσετε ξανά το πλήκτρο και να επιλέξετε την ταχύτητα στυψίματος που επιθυμείτε. Για να αποφευχθεί μια πιθανή καταστροφή των υφασμάτων σας δεν μπορείτε να επιλέξετε μεγαλύτερη από την αυτόματα επιλεγμένη από το πλυντήριο σας ταχύτητα στυψίματος. Είναι εφικτή η ρύθμιση της ταχύτητας στυψίματος οποιαδήποτε στιγμή χωρίς να χρειαστεί να σταματήσετε προσωρινά τον κύκλο της πλύσης.</p>	<p align="center">(HU)</p> <p>„CENTRIFUGÁLÁSI SEBESSÉG” GOMB Fontos, hogy a centrifugálás a textíliák károsítása nélkül minél több vizet vonjon ki a ruhákból. A gép centrifugálási sebességét saját igényeinek megfelelően állíthatja be. A gomb lenyomásával csökkenthető a maximális sebesség, és ha akarja, a centrifugázási ciklus törölhető. A centrifugálás ismételt aktiválásához elegendő lenyomni a gombot, amíg el nem éri a beállítani kívánt centrifuga-sebességet. Az anyagok kímélése érdekében a programválasztás közben az automatikusan megengedhető érték fölé nem növelhető a fordulatszám. A centrifuga fordulatszáma bármikor módosítható, akár a gép leállítása nélkül is.</p>	<p align="center">(EN)</p> <p>SPIN SPEED BUTTON The spin cycle is very important to remove as much water as possible from the laundry without damaging the fabrics. You can adjust the spin speed of the machine to suit your needs. By pressing this button, it is possible to reduce the maximum speed, and if you wish, the spin cycle can be cancelled. To reactivate the spin cycle is enough to press the button until you reach the spin speed you would like to set. For not damage the fabrics, it is not possible to increase the speed over that automatically suitable during the selection of the program. It is possible to modify the spin speed in any moment, also without to pause the machine.</p>
<p>INDICADOR LUMINOSO DA VELOCIDADE DE CENTRIFUGAÇÃO Quando selecciona um programa, a velocidade de centrifugação máxima é indicada automaticamente pelo indicador luminoso. Optando por uma velocidade de centrifugação inferior através da respectiva tecla, o indicador luminoso indicará a nova velocidade seleccionada.</p>	<p>KONTROLKI OBROTÓW WIROWKI W momencie wyboru programu odpowiednia kontrolka zaświeci się automatycznie, pokazując maksymalną możliwą prędkość wirowania. Jeżeli zmniejszymy prędkość wirowania wciskaniem odpowiedniego przycisku, zaświeci się kontrolka nowo ustawionej prędkości wirówki.</p>	<p align="center">I</p>		<p>Λυχνία επιλογέα Ταχύτητας Στυψίματος Όταν επιλέξετε ένα πρόγραμμα η λυχνία της μεγαλύτερης επιτρεπτής, από το συγκεκριμένο πρόγραμμα, ταχύτητα στυψίματος ανάβει. Επιλέγοντας από το συγκεκριμένο πλήκτρο μια μικρότερη ταχύτητα στυψίματος ή αντίστοιχη λυχνία θα ανάψει.</p>	<p>CENTRIFUGÁLÁSI SEBESSÉG JELZÓLÁMPA Egy program beállításakor a maximálisan megengedhető centrifuga-sebesség automatikusan láthatóvá válik a megfelelő jelzőlámpa révén. A kisebb centrifuga-sebesség megfelelő gombbal történő kiválasztásakor felgyullad a megfelelő jelzőlámpa.</p>	<p>SPIN SPEED INDICATOR LIGHT When you set a program, the maximum possible spin speed will be automatically shown by the relevant indicator light. Choosing a smaller spin speed by the appropriate button, the relevant indicator light will go on.</p>
<p>INDICADOR LUMINOSO DO TEMPO REMANESCENTE Para gerir melhor o seu tempo, as características desta máquina tem um sistema de indicador luminoso que o mantém constantemente informado do tempo remanescente do ciclo. Indicador luminoso 90: Tempo remanescente superior a 60 minutos; Indicador luminoso 60: Tempo remanescente até 60 minutos; Indicador luminoso 30: Tempo remanescente até 30 minutos; Indicador luminoso 15: Tempo remanescente até 15 minutos; Indicador luminoso “STOP”: Fim do programa.</p>	<p>KONTROLKI POZOSTAŁEGO CZASU Wskazują czas pozostaty do końca cyklu prania. Kontrolka 90: czas pozostaty do końca cyklu jest wyższy niż 60’. Kontrolka 60’: czas pozostaty do końca jest niższy niż 60’ Kontrolka 30: czas pozostaty do końca jest niższy niż 30’ Kontrolka 15: czas pozostaty do końca jest niższy niż 15’ Kontrolka STOP: koniec programu.</p>	<p align="center">L</p>		<p>ΣΥΣΤΗΜΑ ΕΝΔΕΙΚΤΙΚΩΝ ΛΥΧΝΙΩΝ ΕΝΑΠΟΜΕΙΝΑΝΤΑ ΧΡΟΝΟΥ Για την καλύτερη διαχείριση του χρόνου, η συσκευή είναι εφοδιασμένη με σύστημα ενδεικτικών λυχνιών που πληροφορεί τον εναπομεινάντα χρόνο μέχρι το τέλος του προγράμματος. Ενδεικτική λυχνία 90: εναπομείναν χρόνος μεγαλύτερος των 60 λεπτών Ενδεικτική λυχνία 60: εναπομείναν χρόνος μικρότερος των 60 λεπτών Ενδεικτική λυχνία 30: εναπομείναν χρόνος μικρότερος των 30 λεπτών Ενδεικτική λυχνία 15: εναπομείναν χρόνος μικρότερος των 15 λεπτών Ενδεικτική λυχνία STOP: Τέλος του προγράμματος</p>	<p>A VISSZASZÁMLÁLÓ RENDSZER JELZÓLÁMPÁI Az idővel való jobb gazdálkodás érdekében a mosógép olyan jelzőlámparendszerrel rendelkezik, amely folyamatosan tájékoztatja önt a hátralévő ciklusidőről. Jelzőlámpa 90: A hátralévő idő több, mint 60 perc Jelzőlámpa 60: A hátralévő idő kevesebb, mint 60 perc Jelzőlámpa 30: A hátralévő idő kevesebb, mint 30 perc Jelzőlámpa 15: A hátralévő idő kevesebb, mint 15 perc Jelzőlámpa Stop: A program vége</p>	<p>TIME COUNTDOWN SYSTEM INDICATOR LIGHTS In order to better manage your time, this washing machine features an indicator light system that keeps you constantly informed on the remaining cycle time. Indicator light 90: Remaining time above 60 minutes Indicator light 60: Remaining time less than 60 minutes Indicator light 30: Remaining time less than 30 minutes Indicator light 15: Remaining time less than 15 minutes Indicator light Stop: End of the programme.</p>



<p>(PT)</p> <p>LUZES DAS TECLAS</p> <p>Acendem-se quando as respectivas teclas são premidas.</p>	<p>(PL)</p> <p>LAMPKA KONTROLNA PRZYCISKÓW</p> <p>Lampka kontrolna przycisków zapala się z chwilą wyboru konkretnej opcji</p>	<p>M</p>	<p>(EL)</p> <p>ΕΝΔΕΙΚΤΙ ΕΣ ΛΥΧΝΙΕΣ ΠΛΗΚΤΡΩΝ</p> <p>Οι ενδεικτικές λυχνίες στα πλήκτρα προαιρετικών λειτουργιών ανάβουν όταν η αντίστοιχη λειτουργία επιλεγεί (πιεστεί το αντίστοιχο πλήκτρο).</p>	<p>(HU)</p> <p>NYOMÓGOMBOK JELZÓLÁMPÁI</p> <p>A választógombok mellett lévő jelzőlámpák a konkrét opciók kiválasztásakor gyulladnak fel.</p>	<p>(EN)</p> <p>BUTTONS INDICATOR LIGHT</p> <p>The indicator light around the option buttons will light when specific options are selected</p>
<p>PROGRAMA SELECTOR COM A POSIÇÃO "OFF".</p> <div data-bbox="85 368 389 826" style="border: 1px solid black; padding: 5px;"> <p>ROTAÇÃO EM AMBAS AS DIREÇÕES COLOQUE A MÁQUINA EM "ON", SELECIONANDO ESSA OPÇÃO ATRAVÉS DO SELECTOR DE PROGRAMAS. ESSA OPÇÃO SERÁ INDICADA PELO INDICADOR LUMINOSO "STOP" QUE IRÁ PISCAR, E CONTINUARÁ A PISCAR ATÉ A MÁQUINA TER COMEÇADO OU TER RETOMADO A POSIÇÃO "OFF".</p> </div> <p>Pressione a tecla "Start/Pause" para iniciar o ciclo selecionado.</p> <p><i>O botão mantém-se intacto, mesmo quando o programa está a decorrer.</i></p> <p>No fim do programa desligue a máquina de lavar rodando o selector para a posição "OFF".</p> <div data-bbox="85 1246 389 1509" style="border: 1px solid black; padding: 5px;"> <p>NOTA: O SELECTOR DE PROGRAMAS DEVERÁ SER DODADO ATÉ A POSIÇÃO "OFF" NO FIM DE CADA CICLO DE LAVAGEM OU QUANDO RECOMEÇAR UM OUTRO CICLO, OU OUTRO PROGRAMA.</p> </div>	<p>POKRĘTŁO PROGRAMÓW Z OFF</p> <div data-bbox="421 368 734 676" style="border: 1px solid black; padding: 5px;"> <p>MOŻNA NIM OBRACAĆ W OBIE STRONY. KIEDY WYBIERA SIĘ PROGRAM, PO KILKU SEKUNDACH KONTROLKA STOP ZACZYNA MIGAĆ. ABY ZGASIĆ KONTROLKĘ STOP NALEŻY PRZEKRĘCIĆ POKRĘTŁO PROGRAMATORA NA POZYCJĘ OFF.</p> </div> <p>Wcisnąć przycisk „START/PAUZA" aby uruchomić cykl prania.</p> <p>Cykl prania będzie się odbywał z pokrętłem programatora ustawionym na wybranym programie aż do końca prania.</p> <p>Po zakończeniu cyklu prania wyłączyć pralkę ustawiając pokrętkę programatora na pozycji "OFF".</p> <div data-bbox="421 1294 734 1509" style="border: 1px solid black; padding: 5px;"> <p>UWAGA: POKRĘTŁO PROGRAMATORA MUSI BYĆ USTAWIONE NA POZYCJĘ OFF ZAWSZE PO ZAKOŃCZENIU PRANIA I PRZED WYBOREM NOWEGO PROGRAMU.</p> </div>	<p>N</p> <div data-bbox="763 363 1068 635" style="border: 1px solid black; padding: 5px;">  </div>	<p>Επιλογέας προγραμμάτων με θέση OFF.</p> <div data-bbox="1189 368 1503 804" style="border: 1px solid black; padding: 5px;"> <p>ΓΥΡΙΖΕΙ ΚΑΙ ΠΡΟΣ ΤΙΣ ΔΥΟ ΚΑΤΕΥΘΥΝΣΕΙΣ. Η συσκευή τίθεται σε λειτουργία (ON) επιλέγοντας ένα πρόγραμμα μέσω του κουμπιού του χρονοδιακόπτη-επιλογέα προγραμμάτων. Τότε η ενδεικτική λυχνία του STOP θα αρχίσει να αναβοσβήνει και θα συνεχίσει να αναβοσβήνει μέχρις ότου πατηθεί το πλήκτρο έναρξης (START) ή η συσκευή τεθεί πίσω ξανά στη θέση OFF.</p> </div> <p>Πιέστε το πλήκτρο έναρξης/ λήξης της λειτουργίας ("Start/Pause") για ενεργοποιήσετε το επιλεγμένο πρόγραμμα.</p> <p><i>Το πρόγραμμα συνεχίζει, ενώ ο επιλογέας των προγραμμάτων (χρονοδιακόπτης) παραμένει ακίνητος στο αρχικά επιλεγμένο σημείο, μέχρι το τέλος του προγράμματος.</i></p> <p>Όταν ολοκληρωθεί η πλύση, θέστε το πλυντήριο κτός λειτουργίας γυρίζοντας τον πιλογέα προγραμμάτων στη θέση "OFF"</p> <div data-bbox="1189 1241 1503 1509" style="border: 1px solid black; padding: 5px;"> <p>ΣΗΜΕΙΩΣΗ: Το κουμπί του χρονοδιακόπτη-επιλογέα προγραμμάτων πρέπει πάντα να τίθεται στη θέση OFF μετά το τέλος ενός προγράμματος ή πριν επιλεγεί ένα νέο πρόγραμμα πλυσίματος.</p> </div>	<p>A PROGRAMVÁLASZTÓ</p> <div data-bbox="1529 368 1843 804" style="border: 1px solid black; padding: 5px;"> <p>A KIKAPCSOLT HELYZETBEN MINDKÉT IRÁNYBAN FOROG. A GÉP EGY PROGRAM KIVÁLASZTÁSÁVAL KAPCSOLÓDIK BE A PROGRAMVÁLASZTÓ GOMB SEGÍTSÉGÉVEL. EZT AZ ÁLLAPOTOT A STOP JELZÓLÁMPA VILLOGÁSA JELZI, AMELY MINDADDIG VILLOG, AMÍG A GÉP BE NEM INDUL VAGY VISSZA NEM TÉR A KIKAPCSOLT HELYZETBE.</p> </div> <p>A kiválasztott ciklus beindításához nyomja le a „Start/Szünet" gombot. A program úgy zajlik le, hogy a ciklus befejeződéséig a programválasztó gomb a kiválasztott programon marad.</p> <p><i>Kapcsolja ki a mosógépet a programválasztó gomb KI helyzetbe történő elfordításával.</i></p> <div data-bbox="1529 1209 1843 1509" style="border: 1px solid black; padding: 5px;"> <p>MEGJEGYZÉS: A PROGRAMVÁLASZTÓ GOMBOT VISSZA KELL ÁLLÍTANI A KI HELYZETBE MINDEN EGYES CIKLUS VÉGÉN, VAGY EGY ÚJ MOSÁSI CIKLUS BEINDÍTÁSAKOR A KÖVETKEZŐ PROGRAM KIVÁLASZTÁSA ÉS BEINDÍTÁSA ELŐTT.</p> </div>	<p>PROGRAMME SELECTOR WITH OFF POSITION</p> <div data-bbox="1865 368 2179 831" style="border: 1px solid black; padding: 5px;"> <p>ROTATES IN BOTH DIRECTIONS. THE MACHINE IS TURNED ON BY SELECTING A PROGRAMME VIA THE PROGRAMME SELECTOR. THIS STATUS WILL BE INDICATED BY THE STOP INDICATOR LIGHT FLASHING, THIS LIGHT WILL CONTINUE TO FLASH UNTIL THE MACHINE HAS STARTED OR THE MACHINE IS RETURNED TO THE OFF POSITION.</p> </div> <p>Press the "Start/Pause" button to start the selected cycle.</p> <p>The programme carries out with the programme selector stationary on the selected programme till cycle ends.</p> <p>Switch off the washing machine by turning the selector to OFF.</p> <div data-bbox="1865 1198 2179 1509" style="border: 1px solid black; padding: 5px;"> <p>NOTE: THE PROGRAMME SELECTOR MUST BE RETURN TO THE OFF POSITION AT THE END OF EACH CYCLE OR WHEN STARTING A SUBSEQUENT WASH CYCLE PRIOR TO THE NEXT PROGRAMME BEING SELECTED AND STARTED.</p> </div>

TABELA DE PROGRAMAS DE LAVAGEM

PROGRAMA PARA	SELECTOR DE PROGRAMAS:	QUANTIDADE MÁXIMA DE ROUPA kg	TEMPERATURA °C	COLOCAÇÃO DO DETERGENTE NA GAVETA			
				2		1	
Tecidos resistentes <i>Algodão, linho</i>	Branco	90	6	90°	●	●	
<i>Algodão, tecidos mistos, resistentes</i>	Branco com pré lavagem	60 P	6	60°	●	●	●
<i>Algodão, tecidos mistos</i>	Tecidos coloridos	60 **	6	60°	●	●	
	Tecidos coloridos	40	6	40°	●	●	
	Tecidos normais	30	6	30°	●	●	
<i>Algodão</i>	Tecidos normais, lavagem a frio		6	-	●	●	
Tecidos mistos e sintéticos <i>Mistos, resistentes</i>	Tecidos coloridos com pré lavagem	60 P	3	60°	●	●	●
<i>Sintéticos e mistos de algodão</i>	Tecidos coloridos	60 **	3	60°	●	●	
<i>Sintéticos (nylon, perlon) mistos de algodão</i>	Tecidos coloridos	50	3	50°	●	●	
	Tecidos normais	40	3	40°	●	●	
<i>Mistos, sintéticos, delicados</i>	Camisas 	30	3	30°	●	●	
	Tecidos normais, lavagem a frio		3	-	●	●	
TECIDOS MUITO DELICADOS <i>Lãs Sintéticos (dralon, acrílico, trevira)</i>	Tecidos delicados	40 **	1,5	40°	●	●	
	Lãs "laváveis à máquina"	30 	1	30°	●	●	
	Lãs "laváveis à máquina"	 	1	-	●	●	
	Lavagem à mão	30 	1	30°	●	●	
Especiais	Enxaguamentos		-	-	△	●	
	Centrifugação		-	-			
	Despejo simples da água		-	-			
	Programa "Mix & Wash systems"	M&W	6	40°	●	●	
	Programa rápido	32' 	2	50°	●	●	

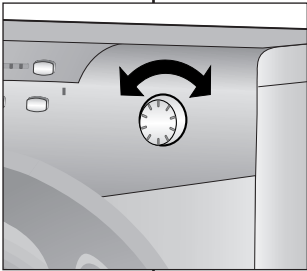

Observações importantes

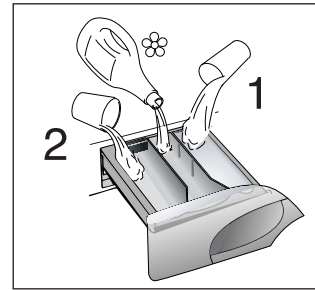
Se pretender lavar roupa interior muito suja, será recomendável não carregar a máquina com mais de 3 kg de roupa.

Em todos os programas, é possível regular a velocidade da centrifugação de acordo com as recomendações de lavagem indicadas na roupa. Se a etiqueta não trazer qualquer indicação, pode usar-se a centrifugação à velocidade máxima prevista pelo programa.





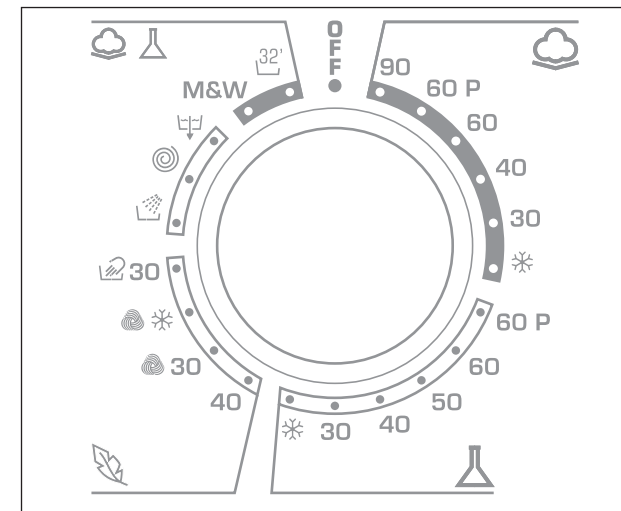







**) Programas em conformidade com a norma EN 60456.

△ Quando só um limitado número de peças de roupa têm nódoas que requerem um tratamento especial com branqueadores líquidos, a remoção preliminar das nódoas pode ser efectuada na máquina de lavar roupa. Coloque o branqueador no dispensador de branqueador líquido, inserido no compartimento com a marca "2" na gaveta do detergente, e seleccione o programa especial "ENXAGUAMENTO". Quando terminado o ciclo, rode o selector de programas até à posição "OFF", coloque a restante roupa e continue com uma lavagem normal no programa desejado.



ΚΕΦΑΛΑΙΟ 7

Πίνακας προγραμμάτων

ΠΡΟΓΡΑΜΜΑ ΓΙΑ	ΕΠΙΛΟΓΕΑΣ ΠΡΟΓΡΑΜΜΑΤΩΝ ΣΤΗ ΘΕΣΗ:	MAX ΒΑΡΟΣ (kg)	ΘΕΡΜ. (°C)	ΠΟΣΟΤΗΤΑ ΑΠΟΡΡΥΠΑΝΤΙΚΟΥ			
				2		1	
Ανθεκτικά υφάσματα Βαμβακερά, λινά	Λευκά	90	6	90°	●	●	
Βαμβακερά, μικτά, ανθεκτικά	Λευκά με πρόπλυση	60 P	6	60°	●	●	●
Βαμβακερά, μικτά	ανθεκτικά χρωματιστά	60 **	6	60°	●	●	
	ανθεκτικά χρωματιστά	40	6	40°	●	●	
	ευαίσθητα χρωματιστά	30	6	30°	●	●	
Βαμβακερά	ευαίσθητα χρωματιστά, κρύα πλύση		6	-	●	●	
Μικτά υφάσματα, συνθετικά Μικτά, ανθεκτικά	ανθεκτικά χρωματιστά με πρόπλυση	60 P	3	60°	●	●	●
Βαμβακερά, μικτά υφάσματα, συνθετικά	ανθεκτικά χρωματιστά	60 **	3	60°	●	●	
Ευαίσθητα συνθετικά	ανθεκτικά χρωματιστά	50	3	50°	●	●	
	ευαίσθητα χρωματιστά	40	3	40°	●	●	
Μικτά, ευαίσθητα συνθετικά	Πουκαμισα 	30	3	30°	●	●	
	ευαίσθητα χρωματιστά, κρύα πλύση		3	-	●	●	
Πολύ ευαίσθητα υφάσματα Συνθετικά (ακρυλικά) Μάλλινα	ευαίσθητα	40 **	1,5	40°	●	●	
	βαμβακερά που πλένονται στο πλυντήριο	30 	1	30°	●	●	
	βαμβακερά που πλένονται στο πλυντήριο	 	1	-	●	●	
	για πλύσιμο στο χέρι	30 	1	30°	●	●	
Ειδικά προγράμματα	ξέβγαλμα		-	-	△	●	
	κανονικό στίψιμο		-	-			
	μόνο στέγνωμα		-	-			
	Πρόγραμμα μικτών ρούχων	M&W	6	40°	●	●	
	εξπρές πρόγραμμα 32 λεπτών	32' 	2	50°	●	●	

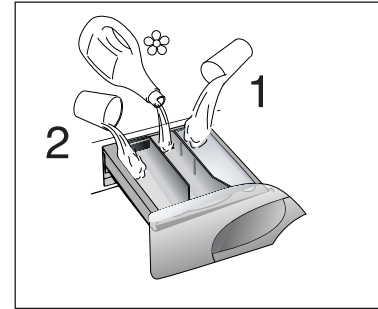

Σας παρακαλούμε διαβάστε αυτές τις σημειώσεις

- Για πολύ λερωμένα εσώρουχα μην ξεπερνάτε την ποσότητα των 3 κιλών.







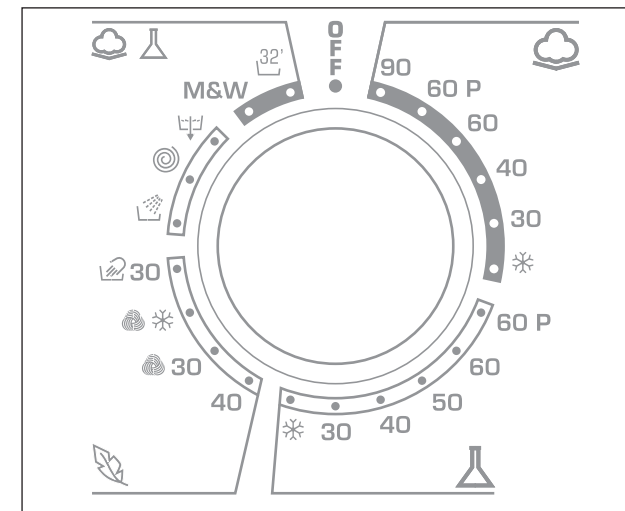





** Προγράμματα σύμφωνα με οδηγίες EN 60456.

Ο επιλογέας στροφών συσίματος επιτρέπει τη ρύθμιση των στροφών συσίματος από μια μέγιστη τιμή (ανάλογα με το μοντέλο) μέχρι και την πλήρη ακύρωση του συσίματος, ανάλογα με το είδος των ρούχων. Οι μέγιστες τιμές συσίματος λαμβάνουν χώρα κατά το τελευταίο σύψιμο και σύμφωνα με την τιμή που έχει τεθεί από τον κατασκευαστή για κάθε κύκλο πλυσίματος.

△ Αν κάποια υφάσματα έχουν λεκέδες οι οποίοι χρειάζονται υγρό λευκαντικό, μπορεί να πραγματοποιηθεί ένα προκαταρκτικό πλύσιμο από το πλυντήριο. Τοποθετήστε το υγρό λευκαντικό μέσα στην θήκη του υγρού λευκαντικού. Τοποθετήστε το μέσα στην θήκη με το νούμερο "2" στο συρτάρι των απορρυπαντικών, και ενεργοποιήστε το ειδικό πρόγραμμα ξεβγαλιμάτων. Όταν ολοκληρωθεί ο κύκλος γυρίστε τον επιλογέα των προγραμμάτων στην θέση "OFF", προσθέστε και τα υπόλοιπα ρούχα μέσα στον κάδο και επιλέξτε το πιο κατάλληλο για τα υφάσματα σας πρόγραμμα πλύσης.



PROGRAMTÁBLÁZAT

TEXTÍLIA PROGRAM	PROG.	MAX. SÚLY kg	HŐM., °C	MOSÓSZERADAG			
				2		1	
Nem érzékeny anyagok Pamut, vászon	Fehér	90	6	90°	●	●	
Pamut, vegyes nem érzékeny	Fehér, elmosás	60 P	6	60°	●	●	●
Pamut, vegyes	Gyorsan fakuló	60 **	6	60°	●	●	
	Gyorsan fakuló	40	6	40°	●	●	
	Nem gyorsan fakuló	30	6	30°	●	●	
Pamut	Nem gyorsan fakuló hideg mosás		6	-	●	●	
Kevert és szintetikus anyagok	Gyorsan fakuló, elmosás	60 P	3	60°	●	●	●
Pamut, kevert textil, szintetikus	Gyorsan fakuló	60 **	3	60°	●	●	
	Gyorsan fakuló	50	3	50°	●	●	
Szintetikus (nejlon, perlon), vegyes pamut	Nem gyorsan fakuló	40	3	40°	●	●	
	Ingek 	30	3	30°	●	●	
Vegyes, finom szintetikus anyagok	Nem gyorsan fakuló hideg mosás		3	-	●	●	
	Finom	40 **	1,5	40°	●	●	
Nagyon finom anyagok	„GÉPPEL MOSHATÓ” gyapjúúru	30 	1	30°	●	●	
	„GÉPPEL MOSHATÓ” gyapjúúru	 	1	-	●	●	
	Kézi mosás	30 	1	30°	●	●	
Speciális lehetőségek	Öblítés		-	-	△	●	
	Gyors centrifugálás		-	-			
	Csak vízűrtés		-	-			
	Mix & Wash vegyes mosóprogram	M&W	6	40°	●	●	
	Gyors 32 perces	32' 	2	50°	●	●	

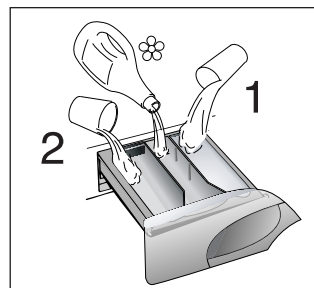

Kérjük, olvassa el az alábbi megjegyzéseket!

Erősen szennyezett ruhák mosásakor javasoljuk, hogy csökkentse le a mennyiséget 3 kg-ra.

** Programok a CENELEC EN 60456 szerint.





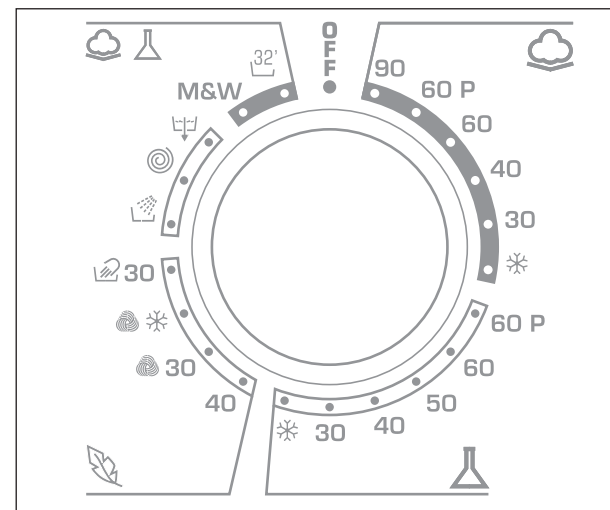





A centrifugálás sebessége csökkenthető a ruhadarabok címkéjén található útmutató betartása érdekében, vagy a nagyon finom textíliák esetében teljesen kikapcsolható a centrifugálás, ami a centrifuga választókapcsolójával végezhető el.

△ Ha csak kevés ruhadarabon vannak olyan foltok, amelyeket folyékony fehérítőszerrel kell kezelnünk, akkor a foltok előzetes eltávolítását a mosógépben végezhetjük el. Öntse bele a fehérítőszert a folyékony fehérítő-tartóba, amely a mosószeres fiók „2” jelű rekeszébe van behelyezve, és állítsa be a speciális „ÖBLÍTÉS” () programot. Ennek a fázisnak a végén fordítsa a programválasztó gombot a „KI” helyzetbe, tegye be a többi ruhát, és folytassa a normál mosást a legmegfelelőbb programmal.



CHAPTER 7

TABLE OF PROGRAMMES

PROGRAM FOR:		PROGRAMME SELECTOR ON:	WEIGHT MAX kg	TEMP. °C	CHARGE DETERGENT		
					2		1
Resistant fabrics Cotton, linen	Whites	90	6	90°	●	●	
	Cotton, mixed resistant	Whites with Prewash 60 P	6	60°	●	●	●
Cotton, mixed	Fast coloureds	60 **	6	60°	●	●	
	Fast coloureds	40	6	40°	●	●	
	Non fast coloureds	30	6	30°	●	●	
Cotton	Non fast coloureds cold wash		6	-	●	●	
Mixed fabrics and synthetics Mixed, resistant	Fast coloureds with Prewash	60 P	3	60°	●	●	●
Cotton, mixed fabrics, synthetics	Fast coloureds	60 **	3	60°	●	●	
Synthetics (nylon, perlon), mixed cotton	Fast coloureds	50	3	50°	●	●	
	Non fast coloureds	40	3	40°	●	●	
Mixed, delicate synthetics	Shirts 	30	3	30°	●	●	
	Non fast coloureds cold wash		3	-	●	●	
Very delicate fabrics	Delicates	40 **	1,5	40°	●	●	
	"MACHINE WASHABLE" woollens	30 	1	30°	●	●	
	"MACHINE WASHABLE" woollens		1	-	●	●	
	Hand wash	30 	1	30°	●	●	
Specials	Rinse		-	-	△	●	
	Fast spin		-	-			
	Drain only		-	-			
	Mix & Wash system programme	M&W	6	40°	●	●	
	Rapid 32 minute		2	50°	●	●	

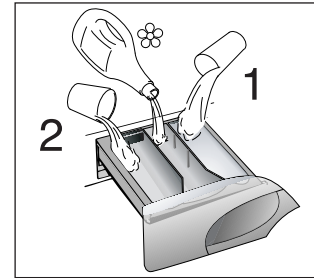

Please read these notes

When washing heavily soiled laundry it is recommended the load is reduced to 3 kg maximum.

** Programmes according to CENELEC EN 60456.

The spin speed may also be reduced, to match any guidelines suggested on the fabric label, or for very delicate fabrics cancel the spin completely this option is available with a spin speed button.

△ When only a limited number of articles have stains which require treatment with liquid bleaching agents, preliminary removal of stain can be carried out in the washing machine. Pour the bleach into the liquid bleach container, inserted into the compartment marked "2" in the detergent drawer, and set the special programme "RINSE" . When this phase has terminated, turn the programme selector on the "OFF" position, add the rest of the fabrics and proceed with a normal wash on the most suitable programme.

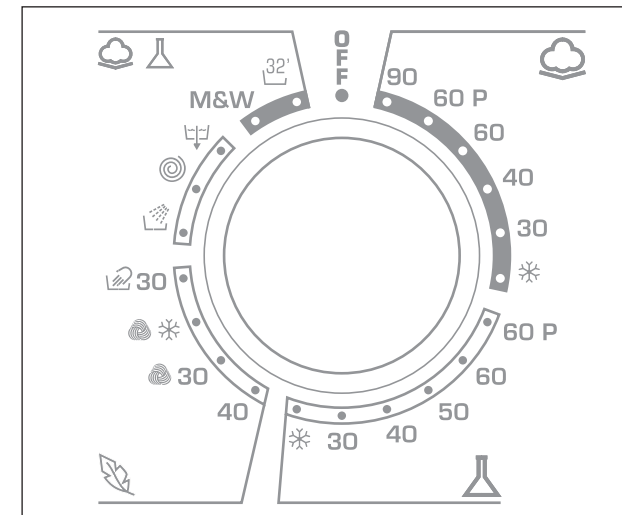

CAPÍTULO 8

SELEÇÃO DOS PROGRAMAS

A máquina dispõe de 4 grupos de programas diferentes baseados nos diversos tipos de tecidos a lavar, nos vários graus de sujidade, na temperatura a na duração do programa de lavagem (vide a tabela de programas).

1 TECIDOS RESISTENTES

Os programas deste grupo foram desenvolvidos de modo a garantirem os melhores resultados de lavagem, e os enxaguamentos com centrifugação intercalar garantem um enxaguamento perfeito da roupa. A centrifugação final assegura que as peças de roupa fiquem bem torcidas.

2 TECIDOS MISTOS E SINTÉTICOS

A lavagem e o enxaguamento estão otimizados através dos ritmos de rotação do tambor e dos níveis de água. A centrifugação suave assegura uma formação reduzida de pregas e de rugas nos tecidos.

3 TECIDOS MUITO DELICADOS

Este programa representa um novo conceito de lavagem que alterna fases de rotação e de impregnação, sendo particularmente adequado para tecidos muito delicados, por exemplo, pura lã virgem. Para que os resultados de lavagem sejam os melhores, tanto a lavagem, como o enxaguamento, se processam com um nível elevado de água.

LAVAGEM À MÃO 30°

Esta máquina de lavar também tem um programa de ciclo de lavagem à mão. Este programa tem um ciclo completo de lavagem para roupas, denominado como "Só Lavagem à Mão". O programa tem uma temperatura de 30° C e é concluído com 3 enxaguamentos e uma lenta centrifugação.

ROZDZIAŁ 8

WYBÓR PROGRAMU

Pralka posiada 4 różne grupy programów stosowane w zależności od rodzaju materiału i jego stopnia zabrudzenia. Programy te różnią się rodzajem prania, temperaturą i długością cyklu prania (patrz tabela programów prania).

1 MATERIAŁY WYTRZYMAŁE

Programy zostały opracowane w celu maksymalnego rozwinięcia fazy prania i płukania, przerywanych fazami wirowania, co zapewnia doskonałe efekty. Końcowe wirowanie zapewnia skuteczne usunięcie wody.

2 MATERIAŁY Z WTÓKIEN MIESZANYCH I SYNTEZYCZNYCH

Doskonale efekty prania zapewnia zoptymalizowany rytm obrotów bębna oraz płukanie w dużej ilości wody. Delikatne odwirowanie zmniejsza ryzyko pognielenia pranych tkanin.

3 MATERIAŁY WYJĄTKOWO DELIKATNE

Jest to nowy rodzaj prania, który łączy w sobie na przemian pranie i namaczanie, i jest szczególnie zalecany w przypadku bardzo delikatnych materiałów, takich jak wyroby wełniane dopuszczone do prania mechanicznego. Aby zapewnić najlepsze wyniki pranie i płukanie odbywa się w dużej ilości wody.

PRANIE RĘCZNE 30°

Pralka ma również cykl prania delikatnego, zwanego –pranie ręczne. Jest to kompletny cykl prania dla bielizny przeznaczonej wyłącznie do prania ręcznego. Program ma temperaturę maksymalnie do 30°C i zakończony jest 3 płukaniem i delikatnym wirowaniem.



ΚΕΦΑΛΑΙΟ 8

Επιλογή προγράμματος

Για τα διάφορα είδη υφασμάτων και το βαθμό που αυτά είναι λερωμένα, το πλυντήριο διαθέτει 4 διαφορετικά προγράμματα που διαφέρουν ως προς: τον τύπο του προγράμματος, την θερμοκρασία και την διάρκεια του προγράμματος (βλέπε πίνακα με τα προγράμματα).

1 Ανθεκτικά υφάσματα

Τα προγράμματα έχουν εξελιχθεί ώστε να επιτυγχάνουν το καλύτερο αποτέλεσμα πλύσης και τα ξέβγαλματα με φάσεις σιψίματος εξασφαλίζουν το τέλειο ξέβγαλμα.

2 Μικτά και συνθετικά υφάσματα

Η κυρίως πλύση και το ξέβγαλμα δίνουν καλύτερα αποτελέσματα χάριν στους ρυθμούς περιστροφής του κάδου και τα επίπεδα νερού. Ένα ευαίσθητο σίψιμο θα εξασφαλίσει ότι τα ρούχα θα είναι λιγότερο σαλακωμένα.

3 Πολύ ευαίσθητα υφάσματα

Το πρόγραμμα αυτό συνδιάζει την εναλλαγή μουλιάσματος και πλυσίματος των ρούχων και συνιστάται για το πλύσιμο πολύ ευαίσθητων υφασμάτων, όπως το αγνό παρθένο μαλλί. Το πλύσιμο και το ξέβγαλμα με άφθονη ποσότητα νερού εξασφαλίζει άριστα αποτελέσματα.

ΠΛΥΣΙΜΟ ΕΥΑΙΣΘΗΤΩΝ 30°

Αυτό το πλυντήριο έχει, επίσης, πρόγραμμα πλύσης για ευαίσθητα ρούχα. Το συγκεκριμένο πρόγραμμα επιτρέπει έναν πλήρη κύκλο πλύσης για υφάσματα με την ένδειξη "μόνο για πλύσιμο στο χέρι". Το πρόγραμμα έχει θερμοκρασία 30°C και τελειώνει την πλύση με δύο ξέβγαλματα και ένα αργό σίψιμο.

8. FEJEZET

PROGRAMVÁLASZTÁS

Az anyagtipusoknak és a szennyezettségi szintnek megfelelően a mosógép 4 különböző programsávvall rendelkezik, amelyek a következők: mosási ciklus, a ciklus hőmérséklete és a ciklus hossza (lásd a mosóprogramok táblázatát).

1. NEM ÉRZÉKENY ANYAGOK

A programot alapos mosáshoz és öblítéshez, valamint tökéletes öblítést biztosító centrifugáláshoz terveztük. Az utolsó centrifugálás hatékonyabb víztávolítást eredményez.

2. KEVERT ÉS SZINTETIKUS ANYAGOK

A főmosás és az öblítés a dob forgási ritmusának és a vízszintnek köszönhetően biztosítja a legjobb eredményeket. A finom centrifugálás azt jelenti, hogy a textíliák kevésbé gyűrődnek össze.

3. KÜLÖNLEGESEN FINOMSZÁLÚ ANYAGOK

Ez az új mosási ciklus a mosást és az áztatást váltogatja egymással, és használatát olyan nagyon finomszálú anyagokhoz javasoljuk, mint a gépi mosásra alkalmas tiszta gyapjú. A legjobb eredmények elérése érdekében a mosás és az öblítés magas vízszinttel történik.

KÉZI MOSÁS

A mosógép finom „kézi mosás” programmal is rendelkezik. Ezzel a programmal azok a ruhadarabok moshatók ki, amelyek címkéjén a „Csak kézzel mosható” felirat található. A program 30°C hőmérsékleten működik, 3 öblítést és egy lassú centrifugálást hajt végre.

CHAPTER 8

SELECTION

For the various types of fabrics and various degrees of dirt the washing machine has 4 different programme bands according to: wash cycle, temperature and length of cycle (see table of washing cycle programmes).

1 RESISTANTS FABRICS

The programmes have been designed for a maximum wash and the rinses, with spin intervals, ensure perfect rinsing. The final spin gives more efficient removal of water.

2 MIXED AND SYNTHETIC FABRICS

The main wash and the rinse gives best results thanks to the rotation rhythms of the drum and to the water levels. A gentle spin will mean that the fabrics become less creased.

3 SPECIAL DELICATE FIBRES

This is a new wash cycle which alternates washing and soaking and is particularly recommended for very delicate fabrics such as Pure Machine Washable Wool. The wash cycle and rinses are carried out with high water levels to ensure best results.

SPECIAL "HAND WASH"

This washing machine also has a gentle Hand Wash programme cycle. This programme allows a complete washing cycle for garments specified as "Hand Wash only" on the fabric care label. The programme has a temperature of 30°C and concludes with 3 rinses and a slow spin.

PT

4. Programas Especiais

PROGRAMA ESPECIAL "ENXAGUAMENTO"

Este programa é constituído por três enxaguamento com uma centrifugação intermédia (que pode ser reduzida ou excluída usando a tecla correcta). Pode ser utilizado para enxaguar qualquer tipo de tecido, ou por exemplo para utilizar após a lavagem de roupa à mão.

Este programa pode ser igualmente usado como um ciclo de branqueamento (veja tabela de programas).

PROGRAMA ESPECIAL "CENTRIFUGAÇÃO RÁPIDA"

O programa "CENTRIFUGAÇÃO RÁPIDA" proporciona a máxima centrifugação (a qual pode ser reduzida utilizando a tecla correcta).

ESCOAR

O programa escoar é indicado para escoar a água.

PL

4. PROGRAMY SPECJALNE

PROGRAM SPECJALNY „PŁUKANIA”

Program ten wykonuje 3 płukania białyny z pośrednimi odwirowaniami (które można zredukować lub anulować specjalnym przyciskiem). Można w ten sposób płukać wszelkie typy tkanin, także odzież wypraną uprzednio ręcznie.

Program ten może też być używany do ODPLAMIANIA. (patrz tabela programów.)

PROGRAM SPECJALNY „SZYBKE WIROWANIE”

Program ten wykonuje wirowanie o maksymalnej prędkości. (Obroty mogą być zredukowane specjalnym przyciskiem).

TYLKO WYPUSZCZENIE WODY

Program ten przeznaczony jest tylko do wypuszczenia wody.



EL

Ειδικά προγράμματα

ΕΙΔΙΚΟ ΠΡΟΓΡΑΜΜΑ ΞΕΒΓΑΛΜΑΤΩΝ

Αυτό το πρόγραμμα πραγματοποιεί τρεις κύκλους ξεβγαλμάτων με ένα ενδιάμεσο κύκλο στύψιμος (για το οποίο μπορεί να επιλεγεί η μείωση της ταχύτητας ή ακόμα και η ακύρωση του στύψιματος χρησιμοποιώντας τα κατάλληλα πλήκτρα). Μπορεί να χρησιμοποιηθεί για το ξεβγάλμα οποιουδήποτε τύπου υφάσματος πχ. για χρήση με το πλύσιμο στο χέρι.

Αυτό το πρόγραμμα μπορεί να χρησιμοποιηθεί και σαν κύκλος πλύσης με την χρήση Λευκαντικού (δείτε τον πίνακα των προγραμμάτων).

ΕΙΔΙΚΟ ΠΡΟΓΡΑΜΜΑ ΔΥΝΑΤΟΥ ΣΤΥΨΙΜΑΤΟΣ

Το πρόγραμμα δυνατού στύψιματος πραγματοποιεί ένα κύκλο στύψιματος στην μέγιστη δυνατή ταχύτητα στύψιματος (η οποία μπορεί να μειωθεί χρησιμοποιώντας το κατάλληλο πλήκτρο).

Αποχέτευση

Το πρόγραμμα, αποχετεύει το νερό.

HU

4. Speciális anyagok

SPECIÁLIS „ÖBLÍTÉS” PROGRAM

Ez a program három öblítést végez közepes centrifugálási sebességgel (ami a megfelelő gombbal csökkenthető vagy kihagyható). Bármilyen típusú textilra öblítéséhez használható, például kézi mosás után.

Ez a program fehéritési ciklusként is használható (lásd a mosóprogramok táblázatát).

SPECIÁLIS „GYORS CENTRIFUGÁLÁS” PROGRAM

A „GYORS CENTRIFUGÁLÁS” program maximális centrifugálást végez (amely a megfelelő gombbal csökkenthető).

CSAK VÍZÜRÍTÉS

Ez a program kiüríti a vizet.

EN

4. SPECIALS

SPECIAL “RINSE” PROGRAMME

This programme carries out three rinses with a intermediate spin (which can be reduced or excluded by using the correct button). It can be used for rinsing any type of fabric, eg. use after hand-washing.

This program can be also used as cycle of Bleaching (see table of washing cycle programmes).

SPECIAL “FAST SPIN” PROGRAMME

Programme “FAST SPIN” carries out a maximum spin (which can be reduced by using the correct button).

DRAIN ONLY

This programme drains out the water.

PT

PROGRAMA MIX & WASH

Este é um sistema exclusivo Candy que envolve duas grandes vantagens para o consumidor:

● possibilidade de lavar conjuntamente vários tipos de tecidos (por exemplo algodões + sintéticos etc...) não coloridos;

● lavar com uma considerável poupança de energia.

O programa "Mix & Wash" lava a uma temperatura de 40°C e alterna fases dinâmicas (o tambor gira) com fases estáticas (tecidos em fase de repouso). O programa "Mix & Wash" tem a duração de quase 2 horas.

O consumo de energia para um ciclo completo é de apenas 0,85 kW/h.

Importante:

● a primeira lavagem de tecidos coloridos deve ser feita separadamente;

● em todo o caso, nunca junte tecidos coloridos.

PROGRAMA RÁPIDO 32 MINUTOS 50°

O programa rápido - 32 minutos completa o ciclo de lavagem aproximadamente em 30 minutos, com um máximo de carga de roupa de 2 kg e 50°C de temperatura.

Se seleccionar o programa "Rápido 32'", deverá utilizar apenas 20% das quantidades recomendadas indicadas na embalagem do detergente.

PL

PROGRAM „MIX AND WASH SYSTEM"

Jest to wyłączny patent **CANDY** i ma 2 wielkie zalety dla użytkownika:

● można prać razem różne typy tkanin (np. bawełnę + tkaniny syntetyczne itp.) NIE FARBUJĄCE.

● pranie w tym programie daje znaczne oszczędności energii elektrycznej.

Program „Mix and Wash" ma temperaturę 40°C, i naprzemienne fazy obrotów bębna: dynamiczne (szybkie obroty bębna) i statyczne (namoczona bielizna jest w fazie spoczynku). Z tego powodu czas trwania tego cyklu jest wydłużony prawie do 2 godzin. Zużycie energii dla całego cyklu wynosi tylko 850W/h.

UWAGA:

● pierwsze pranie tkanin kolorowych należy wykonać oddzielnie nie mieszając kolorów.

● W żadnym wypadku **nie należy prać razem tkanin kolorowych farbujących**.

PROGRAM SZYBKI 32 MINUTY 50°

Program szybki 32 minuty pozwala na wykonanie w ciągu około 30 minut pełnego cyklu prania dla 2 kg. bielizny w temperaturze 50°C.

Gdy wybieramy program "Szybki" wsypujemy tylko 20% normalnej ilości proszku.

M&W

32'

EL

ΠΡΟΓΡΑΜΜΑ "MIX & WASH SYSTEM"

Αυτό είναι ένα αποκλειστικό πρόγραμμα της **CANDY** και περιέχει δύο σημαντικά πλεονεκτήματα για τον καταναλωτή:

● Δίνει την δυνατότητα να πλυθούν μαζί διαφορετικοί τύποι υφασμάτων (πχ. βαμβακερά και συνθετικά κλπ.) ΧΡΩΜΑΤΙΣΤΑ ΠΟΥ ΔΕΝ ΞΕΒΑΦΟΥΝ

● Δίνει την δυνατότητα να υπάρξει σημαντική μείωση της ενέργειας.
Το πρόγραμμα "Mix & Wash" χρησιμοποιεί θερμοκρασία 40°C και εναλλασσόμενες φάσεις κίνησης του κάδου από συνεχούς δυνατούς κύκλους σε στατικούς κύκλους κατά τους οποίους τα ρούχα "ξεκουράζονται" μέσα στο απορρυπαντικό και το νερό. Η διάρκεια του προγράμματος φτάνει περίπου τις 2 ώρες. Η κατανάλωση της ενέργειας φτάνει τα 850 W/h.

Σημαντικό:

● Η πρώτη πλύση των χρωματιστών υφασμάτων θα πρέπει να πραγματοποιείτε ξεχωριστά.

● Σε κάθε περίπτωση **δεν θα πρέπει να αναμειγνύετε στην πλύση χρωματιστά υφάσματα που ξεβάφουν**.

Εξπρές πρόγραμμα 32 λεπτών 50°

Το εξπρές πρόγραμμα 32 λεπτών επιτρέπει έναν πλήρη κύκλο πλύσης να ολοκληρωθεί σε περίπου 30 λεπτά, με μέγιστο φορτίο 2 κιλών και θερμοκρασία 50°C.

Όταν επιλέγετε το "Γρήγορο Πρόγραμμα 32 λεπτών", θα συνιστούσαμε να χρησιμοποιείτε μόνο το 20% των συνιστώμενων ποσοτήτων απορρυπαντικού που αναγράφεται πάνω στο κουτί.

HU

„MIX & WASH" VEGYES MOSÓPROGRAM

Ez egy kizárólagos Candy rendszer, amely 2 nagyszerű előnnyel rendelkezik a fogyasztó számára:

● különböző típusú textíliák együtt moshatók (pl. pamut + szintetikus anyag stb.) NEM GYORSAN FAKULÓ;

● a mosás jelentős energia-megtakarítással végezhető.

A „Mix & Wash" program hőmérséklete 40°C, váltakozó dinamikus fázisokkal (a dob forog) és statikus fázisokkal (a textíliák áztatása nyugalmi állapotban) rendelkezik, a program időtartama csaknem eléri a 2 órát.

Az egész ciklus energiafogyasztása mindössze 850 W/h.

FONTOS!

– az új színes ruhák első mosását különítetten kell végezni!

– soha ne keverjen össze **NEM SZÍNTARTÓ** textíliákat!

32 PERCES GYORS PROGRAM, 50°C

A 32 perces gyors program körülbelül 30 perc alatt elvégezhető mosási ciklust tesz lehetővé legfeljebb 2 kg-os adaggal és max. 50°C hőmérsékleten.

A „32 perces gyors program" kiválasztásakor ne felejtse el, hogy a mosóporos dobozon ajánlott mennyiségnek csak a 20%-át javasoljuk felhasználni.

EN

"MIX & WASH SYSTEM" PROGRAMME

This is an exclusive **Candy** system and involves 2 great advantages for the consumer:

● to be able to wash together different type of fabrics (e.g. cotton + synthetic etc...) **FAST COLOURED**;

● to wash with a considerable energy saving.

The "Mix & Wash" programme has a temperature of 40°C and alternate dynamic phases (the basket that turns) to static phases (fabrics in soak in phase of rest) with a duration programme that almost reaching the 2 hours. The energy consumption for the complete cycle is only 850 W/h.

Important:

● the first washing of new coloureds fabrics must be done separately;

● in every case, **never mix NON-FAST COLOURED fabrics**.

32 MINUTE RAPID PROGRAMME

The 32 minute rapid programme allows a complete washing cycle to be carried out in approximately 30 minutes, with up to a maximum load of 2 kg and a temperature of 50°C.

When selecting the "32 minute rapid" programme, please note that we recommend you use only 20% of the recommended quantities shown on the detergent pack.

CAPÍTULO 9

COLOCAÇÃO DO
DETERGENTE
GAVETA PARA
DETERGENTE

A gaveta para detergente está dividida em 3 compartimentos:

- O compartimento, indicado com "1", destina-se ao detergente da pré-lavagem.
- O compartimento  destina-se a aditivos especiais, amaciadores, perfumes, gomas, branqueadores, etc.
- O compartimento indicado com "2", é para o detergente da lavagem principal.

No caso dos detergentes líquidos, utilize o recipiente próprio, semelhante ao representado na figura, e que deverá ser introduzido no tambor, sobre a roupa.

Este especial dispensador deverá ser inserido no compartimento "2" na gaveta do detergente, ou também quando desejar utilizar o programa "ENXAGUAMENTO" como ciclo BRANQUEADOR.

ATENÇÃO:
LEMBRE-SE DE QUE
ALGUNS DETERGENTES
SÃO DIFÍCEIS DE
REMOVER.
RECOMENDAMOS QUE,
NESSE CASO, UTILIZE O
RECIPIENTE ESPECIAL
PARA O DETERGENTE,
QUE DEVERÁ SER
DIRECTAMENTE
COLOCADO NO TAMBOR.

NO COMPARTIMENTO 
USAR APENAS PRODUTOS
LÍQUIDOS. A MAQUINA
ESTÁ DIRECCIONADA A
PRE LAVAGEM
AUTOMÁTICA DOS
ADITIVOS DURANTE O
ÚLTIMO
REENXAGUAMENTO
TODOS OS CICLOS DE
LAVAGEM.

ROZDZIAŁ 9

SZUFLADA NA
PROSZEK

Szuflada na proszek jest podzielona na 3 przegródki:

- Przegródka "1" jest przeznaczona na środek do prania wstępного.
- Przegródka  jest przeznaczona na specjalne dodatki do prania; środki zmiękczające wodę, zapachowe, krochmal, wybielacze.
- Przegródka "2" jest przeznaczona na proszek do prania zasadniczego.

Używając środków płynnych można skorzystać ze specjalnego pojemniczka dotychczas do pralki, który można włożyć do szuflady (patrz rysunek).

Ten zbiorniczek należy włożyć do przedziału „2” pojemnika na detergenty także wtedy gdy chce się użyć programu „PŁUKANIA” jako cyklu ODPLAMIANIA.

UWAGA:
PAMIĘTAJ, ŻE NIEKTÓRE
ŚRODKI PIORACE SA
TRUDNE DO USUNIĘCIA;
W TAKIM PRZYPADKU
ZALECA SIĘ UŻYĆ
POJEMNICZKA ZE
ŚRODKIEM PIORĄCYM
WKŁADANEGO
BEZPOŚREDNIO DO
BĘBNA PRALKI.

UWAGA:
PRZEGRÓDKA 
PRZEZNACZONA JEST
WYŁĄCZNIE NA
SPECJALNE DODATKI.
PRALKA
AUTOMATYCZNIE
POBIERA ŚRODKI
DODATKOWE PODCZAS
OSTATNIEGO PŁUKANIA
WE WSZYSTKICH
CYKLACH.

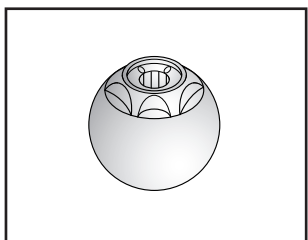
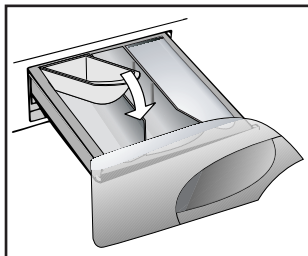
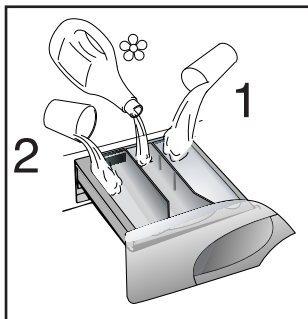

ΚΕΦΑΛΑΙΟ 9

ΣΥΡΤΑΡΙ
ΑΠΟΡΡΥΠΑΝΤΙΚΟΥ

Το συρτάρι του απορρυπαντικού είναι χωρισμένο σε τρεις θήκες

- Η πρώτη θήκη, με την ένδειξη "1", χρησιμεύει για το απορρυπαντικό της πρόπλυσης
- Η δεύτερη θήκη, με το σήμα , χρησιμεύει για τα πρόσθετα, το μαλακτικό, την κόλλα, το λουλάκι κλπ.
- Η τρίτη θήκη, με την ένδειξη "2", χρησιμεύει για το απορρυπαντικό της πλύσης.

Το πλυντήριο διαθέτει ειδική θήκη για τη χρήση απορρυπαντικού σε υγρή μορφή, η οποία τοποθετείται μέσα στο συρτάρι (βλέπε εικόνα).

Αυτό το ειδικό εξάρτημα θα πρέπει να το τοποθετήσετε μέσα στο συρτάρι του απορρυπαντικού στην θήκη με το νούμερο "2". Επίσης θα πρέπει να το χρησιμοποιείτε όταν θέλετε να ενεργοποιήσετε το "ΕΙΔΙΚΟ ΠΡΟΓΡΑΜΜΑ ΞΕΒΓΑΛΜΑΤΩΝ" σαν κύκλο πλύσης με την χρήση "ΛΕΥΚΑΝΤΙΚΟΥ".

ΠΡΟΣΟΧΗ:
μερικά απορρυπαντικά απορροφώνται με δυσκολία, σε αυτή την περίπτωση είναι καλύτερα να τα τοποθετούμε απ' ευθείας στον κάδο μέσα στην θήκη που τα συνοδεύει.

ΠΡΟΣΟΧΗ:
Η δεύτερη θήκη δέχεται μόνο υγρά. Η συσκευή είναι προγραμματισμένη ώστε να απορροφά αυτόματα κατά το τελευταίο ξέβγαλμα τα πρόσθετα

9. FEJEZET

MOSÓSZERTÁROLÓ
FIÓK

A mosószertároló fiók 3 rekeszre oszlik:

- az első „1” jelű fiók az előmosás közben használható;
- a második,  jelű fiók speciális adalékokat, lágyítószerket, parfümöket, keményítőt, élénkítő szereket stb. tartalmaz.
- a harmadik „2” jelű fiók a főmosáshoz használható.

A folyékony mosószerekhez speciális tartály áll rendelkezésre. Ez az ábrán látható módon helyezhető be a fiókba.

Ezt a speciális tartályt a mosószertároló fiók "2" jelzésű rekeszébe kell betenni akkor is, ha Ön az "ÖBLÍTÉS" programot FEHERÍTŐ ciklusként kívánja használni.

MEGJEGYZÉS:
BIZONYOS
MOSÓSZEREKET
NEHÉZ ELTÁVOLÍTANI.
EZEK ESETÉBEN A
DOBBAN
ELHELYEZENDŐ
SPECIÁLIS ADAGOLÓ
HASZNÁLATÁT
JAVASOLJUK.

MEGJEGYZÉS:
A MÁSODIK REKESZBE
CSAK FOLYÉKONY
SZEREKET SZABAD
TÖLTENI.
A GÉP ÚGY VAN
BEPROGRAMOZVA,
HOGY AZ ÖSSZES
MOSÁSI CIKLUSBAN AZ
UTOLSÓ ÖBLÍTÉSI
FÁZISBAN
AUTOMATIKUSAN
SZÍVJA BE AZ
ADALÉKANYAGOKAT.

CHAPTER 9

DETERGENT
DRAWER

The detergent draw is split into 3 compartments:

- the compartment labelled "1" is for prewash detergent;
- the compartment labelled  is for special additives, fabric softeners, fragrances, starch, brighteners etc;
- the compartment labelled "2" is for main wash detergent.

If liquid detergents are used, please insert the special container supplied into the compartment marked "2" in the detergent drawer. This ensures that the liquid detergent enters the drum at the right stage of the wash cycle.

This special container must be inserted into the compartment marked "2" in the detergent drawer, also when you wish to use the "RINSE" programme as BLEACHING cycle.

NOTE: SOME
DETERGENTS ARE
DIFFICULT TO REMOVE.
FOR THESE, WE
RECOMMEND YOU USE
THE SPECIAL DISPENSER
WHICH IS PLACED IN
THE DRUM.

NOTE: ONLY PUT
LIQUID PRODUCTS IN
THE COMPARTMENT
LABELLED .
THE
MACHINE IS
PROGRAMMED TO
AUTOMATICALLY TAKE
UP ADDITIVES DURING
THE FINAL RINSE
STAGE FOR ALL WASH
CYCLES.

CAPÍTULO 10

SEPARAÇÃO DAS PEÇAS DE ROUPA

ATENÇÃO:

Recomendamos que, sempre que lavar tapetes pesados, colchas e outras peças de roupa igualmente pesadas, suprima a centrifugação.

Antes de colocar uma peça de lã na máquina, verifique a respectiva etiqueta, para se assegurar de que a peça em questão é um artigo de "Pura Lã Virgem" e também "Lavável à Máquina" e "Não feltrante". Só estas peças de lã poderão ser lavadas na máquina.

IMPORTANTE:

Quando separar as peças de roupa a lavar certifique-se de que:

- não deixou objectos metálicos nas peças de roupa, por exemplo, alfinetes, moedas, etc.;
- apertou os botões das almofadas, os fechos, os colchetes e os cintos e que amarrou as tiras de tecido compridas;
- retirou as argolas das cortinas;
- o programa de lavagem seleccionado está de acordo com as indicações de lavagem fornecidas pelos fabricantes das peças de roupa (símbolos inscritos nas respectivas etiquetas).
- Além disso, antes de colocar qualquer peça de roupa muito sujá na máquina, remova as nódoas mais difíceis com um detergente especial ou tira-nódoas.

ROZDZIAŁ 10

PRODUKT

WAŻNE:

Ciężkich pledów, narzut na łóżka lub innych ciężkich wyrobów nie należy odwirowywać.

Odzież lub inne wyroby z wełny można prać w pralce, jeśli na metce umieszczony jest odpowiedni symbol "Pure new wool" i informacja "nie filcuje się" lub "można prać w pralce"

UWAGA:

Przy sortowaniu odzieży przed praniem należy dopilnować, aby:

- nie wrzucać do pralki razem z odzieżą metalowych przedmiotów (np. broszek, agrafek, spinek, monet itp.);
- powłoczki na poduszki związane były na guziki, związane również zamki błyskawiczne i haftki, natomiast luźne paski i długie tasiemki przy sukniach zawiązane były w węzłki;
- zdejść pozostałe ewentualnie żabki do firanek;
- zapoznać się z treścią wszytych w odzież metek;
- uporczywe plamy usunąć przed praniem specjalną pastą lub środkiem do plam.

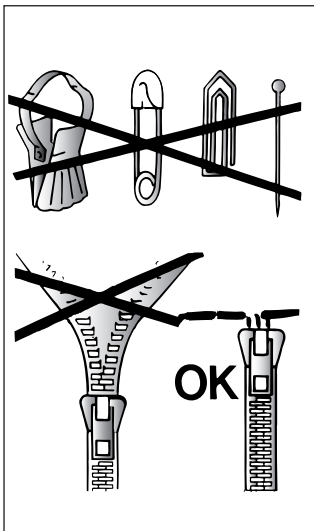

ΚΕΦΑΛΑΙΟ 10

Το προϊόν

ΠΡΟΣΟΧΗ:

Όταν πλένετε χαλιά, καλύμματα ή άλλα βαριά κομμάτια, σας συμβουλεύουμε να μην τα στίβετε.

Πριν βάλετε στο πλυντήριο μάλλινα ρούχα, σιγουρευτείτε ότι αναγράφεται στην ετικέτα ότι επιτρέπεται το πλύσιμο στο πλυντήριο.

ΠΡΟΣΟΧΗ:

Όταν βάξετε τα ρούχα στο πλυντήριο βεβαιωθείτε ότι:

- δεν υπάρχουν στα ρούχα μεταλλικά αντικείμενα (όπως καρφίτσες, παραμάνες, κέρματα κλπ.)
- όπου υπάρχουν κουμπιά να είναι κουμπωμένα, τα φερμουάρ να είναι κλεισμένα, ζώνες ή μακριές λωρίδες υφάσματος να είναι δεμένες σε κόμπο.
- τα πιαστράκια από τις κουρτίνες να έχουν απομακρυνθεί
- προσέξτε τις ταμπέλες των ρούχων
- δύσκολοι λεκέδες στα ρούχα είναι προτιμότερο να καθαρίζονται με ειδικά προϊόντα, που υποδεικνύεται στην ετικέτα τους, πριν τα βάλετε στο πλυντήριο

10. FEJEZET

A TERMÉK

FONTOS!

Plédek, ágytakarók vagy más nehéz anyagok mosásakor ne végezzen centrifugálást.

Gyarjúból készült ruhadarabok vagy más gyarpjútartalmú ruhák csak akkor moshatók gépben, ha megtalálható rajtuk a „Géppel mosható” címke.

FONTOS!

A ruhadarabok szétválogatásakor ügyeljen a következőkre:

- ne legyenek fémtárgyak a szennyes között (pl. brosstűk, biztosítótűk, gombostűk, pénzérmék stb.);
- a párnahuzatokat be kell gombolni, a cipzáratat fel kell húzni, a köntösök laza öveit és hosszú pántjait össze kell csomózni;
- a függönykarikákat le kell venni;
- figyelni kell a ruhákon lévő címkékre;
- az előkészítéskor a foltokat a címkén ajánlott folttisztítóval el kell távolítani a mosás előtt.

CHAPTER 10

THE PRODUCT

IMPORTANT:

When washing heavy rugs, bed spreads and other heavy articles, it is advisable not to spin.

To be machine-washed, woollen garments and other articles in wool must bear the "Machine Washable Label".

IMPORTANT:
When sorting articles ensure that:

- there are no metal objects in the washing (e.g. brooches, safety pins, pins, coins etc.).
- cushion covers are buttoned, zips and hooks are closed, loose belts and long tapes on dressing gowns are knotted.
- runners from curtains are removed.
- attention is paid to garment labels.
- when sorting, any tough stains should be removed prior to washing using stain removers only recommended on label.

CAPÍTULO 11

CONSCIENCIALIZAÇÃO DO CLIENTE

Um guia para uma utilização mais ecológica e económica da sua máquina de lavar roupa.

MAXIMIZE A QUANTIDADE DE ROUPA A LAVAR

Assegure a melhor utilização possível da energia, da água, do detergente e do tempo, lavando na máquina de lavar roupa a quantidade máxima de roupa recomendada. Poupe até 50% de energia lavando uma carga completa em vez de lavar 2 meias cargas.

TEM DE FAZER UMA PRÉ-LAVAGEM?

Só se a roupa estiver muito suja!
Se, no caso de a roupa estar pouco ou normalmente suja, NÃO seleccionar a função de pré-lavagem, estará a POU PAR detergente, tempo e água e ainda entre 5 a 15% de consumo de energia.

TEM REALMENTE DE LAVAR A ROUPA COM ÁGUA QUENTE?

Trate as nódoas com um produto especial para remover as nódoas ou amoleça as nódoas já secas em água antes de lavar a roupa na máquina: deixará assim de ter tanta necessidade de lavar a roupa com um programa de lavagem a quente. Poupe até 50% de energia utilizando programas de lavagem a 60°C.

ROZDZIAŁ 11

PORADY DLA KLIENTA

Kilka wskazówek dotyczących ekonomicznego i przyjaznego środowisku użycia urządzenia.

MAKSYMALNE ZWIEKSZENIE WIELKOŚCI ZAŁADUNKU

Najlepsze wykorzystanie energii, wody, środków piorących i czasu przez użycie rekomendowanej, maksymalnej wielkości załadunku. Można zaoszczędzić do 50% energii piorąc jeden pełny załadunek zamiast prac dwa razy potwój wsadu.

CZY JEST POTRZEBNE PRANIE WSTĘPNE?

Tylko dla bardzo zabrudzonej bielizny. Można zaoszczędzić środek piorący, czas, wodę i zmniejszyć od 5 do 15% zużycie energii nie wybierając Prania Wstępnego dla lekkiego i normalnie zabrudzonej bielizny.

CZY JEST POTRZEBNE PRANIE W GORĄCEJ WODZIE?

Można przed praniem polać plamy wybielaczem lub namoczyć bieliznę w wodzie, aby nie używać programu dla prania w gorącej wodzie. Można zaoszczędzić do 50% energii używając programu do prania w 60°C.

ΚΕΦΑΛΑΙΟ 11

ΧΡΗΣΙΜΕΣ ΠΛΗΡΟΦΟΡΙΕΣ ΓΙΑ ΤΟΥΣ ΧΡΗΣΤΕΣ

Σύντομες συμβουλές για την καλή χρήση της συσκευής σε σχέση με την προστασία του περιβάλλοντος και με τη μέγιστη οικονομία.

ΠΛΗΡΗΣ ΦΟΡΤΩΣΗ ΤΟΥ ΠΛΥΝΤΗΡΙΟΥ

Για την ελαχιστοποίηση πιθανής σπατάλης ενέργειας, νερού ή απορρυπαντικού, σας συστήνουμε, όπου είναι εφικτό, να χρησιμοποιείτε την μέγιστη δυνατότητα φόρτωσης του πλυντηρίου σας. Με τον τρόπο αυτό είναι εφικτή η οικονομία ενέργειας έως και 50% συγκρίνοντας μία μόνο πλύση με πλήρες φορτίο με δύο πλυσίματα Μισού Φορτίου.

ΠΟΤΕ ΠΡΑΓΜΑΤΙ Α ΧΡΕΙΑΖΕΤΑΙ Η ΠΡΟΠΛΥΣΗ ?

Μόνο για ρούχα ιδιαίτερα λερωμένα !
Έχετε από 5 έως 15% οικονομία ενέργειας με την αποφυγή της πρόπλυσης για ρούχα όχι πολύ λερωμένα.

ΠΟΙΑ ΘΕΡΜΟ ΡΑΣΙΑ ΓΙΑ ΤΟ ΠΛΥΣΙΜΟ ΝΑ ΔΙΑΛΕΞΩ ?

Η χρήση ειδικών καθαριστικών ρούχων πριν το πλύσιμο στο πλυντήριο ελαχιστοποιεί την ανάγκη πλυσίματος σε θερμοκρασία άνω των 60°C. Είναι εφικτή η οικονομία μέχρι και 50% όταν χρησιμοποιείτε την θερμοκρασία πλυσίματος των 60°C.

11. FEJEZET

VÁSÁRLÓI TÁJÉKOZTATÓ

Útmutató a készülék környezetbarát és gazdaságos használatához.

MAXIMÁLIS RUHAADAG

Az energia, a víz, a mosószer és az idő legjobb felhasználása érdekében maximális ruhaadagok használatát javasoljuk. Két féladag helyett egy teljes adag kimosásával akár 50% energia is megtakarítható.

VAN-E SZÜKSÉG ELŐMOSÁSRA?

Csak a nagyon szennyezett ruhák esetében!
Ha az enyhén és az átlagosan szennyezett ruha esetében NEM választja ki az előmosást, akkor azzal mosóport, időt, vizet és 5-15%-ban energiát

TAKARÍTHAT MEG. VAN-E SZÜKSÉG FORRÓ MOSÁSRA?

A forró vizes program használatának elkerülése érdekében kezelje a foltokat folttisztítóval vagy áztassa be a rászáradt foltokat tartalmazó ruhákat a mosás előtt. A 60°C-os mosóprogram használatával 50% energia takarítható meg.

CHAPTER 11

CUSTOMER AWARENESS

A guide environmentally friendly and economic use of your appliance.

MAXIMISE THE LOAD SIZE

Achieve the best use of energy, water, detergent and time by using the recommended maximum load size. Save up to 50% energy by washing a full load instead of 2 half loads.

DO YOU NEED TO PRE-WASH?

For heavily soiled laundry only! SAVE detergent, time, water and between 5 to 15% energy consumption by NOT selecting Prewash for slight to normally soiled laundry.

IS A HOT WASH REQUIRED?

Pretreat stains with stain remover or soak dried in stains in water before washing to reduce the necessity of a hot wash programme. Save up to 50% energy by using a 60°C wash programme.

LAVAGEM

CAPACIDADE VARIÁVEL

Esta máquina ajusta automaticamente o nível de água ao tipo e quantidade de água ao tipo e quantidade de roupa a lavar. Torna-se assim possível obter uma lavagem "personalizada", inclusive do ponto de vista da poupança de energia. O sistema proporciona uma redução do consumo de energia e uma redução sensível da duração da lavagem.

EXEMPLO:

Sempre que lavar peças de roupa extremamente delicadas, meta-as dentro de um saco de rede.

Suponhamos que a carga de roupa a lavar é composta por ROUPA DE ALGODÃO MUITO SUJA (as nódoas mais difíceis deverão ser removidas com o detergente especial).

Recomendamos que nunca carregue a máquina só com atalhados, pois estes tecidos absorvem muita água, ficando muito pesados.

● Abra a gaveta para detergente (P).

● Deitar 120 g de detergente no compartimento da gaveta para detergente 2.

● Deitar 50 cc do aditivo pretendido no compartimento para aditivos .

● Feche a gaveta para detergente (P).

PRANIE

ZMIENNY POZIOM WODY

Pralka automatycznie dostosowuje poziom wody do typu i ilości pranej bielizny. W ten sposób możliwe jest uzyskanie „zindywidualizowanego” prania z punktu widzenia zużycia energii. System ten pozwala zmniejszyć zużycie energii oraz znacznie skrócić czas prania.

PRZYKŁAD:

W przypadku szczególnie delikatnych materiałów powinna być używana specjalna siateczka.

Założmy, że pranie składa się z MOCNO ZABRUDZONEJ BAWĘLNY (trudne do usunięcia plamy mogą być usunięte za pomocą wybielacza).

Nie zaleca się komponowania prania całkowicie składającego się z materiałów typu ręcznikowego, które wchłaniają dużo wody i stają się zbyt ciężkie.

● Otwórz szufladę na proszek (P).

● Wsyp do pojemnika 2 120 g proszku do prania.

● Wlej 50 cc wybranego środka do przegródki na dodatki .

● Zamknij szufladę na proszek (P).

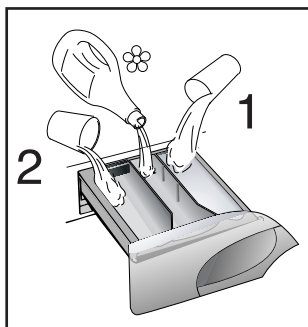
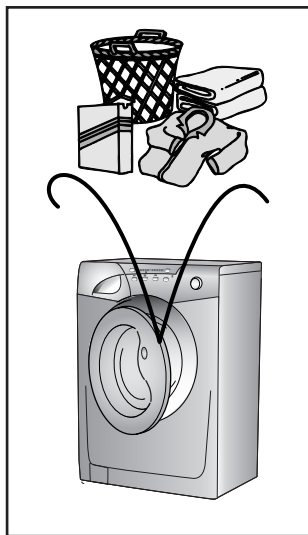

Πλύσιμο

ΜΕΤΑΒΛΗΤΗ ΧΩΡΗΤΙΚΟΤΗΤΑ

Το πλυντήριο είναι σε θέση να υπολογίσει αυτόματα το επίπεδο ύδατος σύμφωνα με τον τύπο και την ποσότητα των ρούχων. Είναι λοιπόν εφικτό να εξασφαλίσετε μία πλύση "προσωπική" ακόμα και σε ενεργειακό επίπεδο. Αυτό το σύστημα επιτυγχάνει μία μείωση της ηλεκτρικής ενέργειας και μία αισθητή επίσης μείωση του χρόνου πλύσης.

ΠΑΡΑΔΕΙΓΜΑ:

Ιδιαίτερα ευαίσθητα ρούχα μπορείτε να τα βάζετε μέσα σε δίχτυα.

Ας υποθέσουμε ότι η πλύση περιλαμβάνει πολύ λερωμένα βαμβακερά (ιδιαίτερα δύσκολοι λεκέδες πρέπει να καθαρίζονται ξεχωριστά με ειδική κρέμα).

Σας συμβουλεύουμε να μην πλένετε μαζί πολλές πετσέτες, διότι απορροφούν πολύ νερό και επιβαρύνουν υπερβολικά το πλυντήριο.

● Ανοίξτε το συρτάρι του απορρυπαντικού (P).

● Τοποθετήστε 120 g μέσα στο συρτάρι του απορρυπαντικού στην θήκη νούμερο 2.

● Βάλτε 50 κ.εκατοστά από κάποιο πρόσθετο καθαριστικό εάν επιθυμείτε στο τμήμα με την ένδειξη .

● Κλείστε το συρτάρι του απορρυπαντικού (P).

MOSÁS

VÁLTOZÓ MENNYISÉG

A mosógép automatikusan hozzáigazítja a vízszintet a szennyes ruha típusához és mennyiségéhez. Energiatakarékossági szempontból így „személyre szabott” mosás végezhető el. A rendszer csökkenti az energiafogyasztást, és érezhetően lerövidíti a mosási időt is.

PÉLDA:

A nagyon finom anyagból készült ruhadarabok esetében hálóból készült zsákot kell használni.

Tételezzük fel, hogy ERŐSEN SZENNYEZETT PAMUTOT kell kimosnunk (a rászáradt foltokat megfelelő folteltávolítóval kell eltávolítani). Javasoljuk, hogy a mosandó adag ne álljon csak törülközőből, mert az sok vizet vesz fel, és túlságosan nehézé válik.

● Nyissa ki a mosószertároló fiókot (P).

● Tegyen 120 g mosószert a harmadik „2” rekeszbe.

● Öntsön 50 ml adalékanyagot az adalékanyag-rekeszbe.

● Csukja be a mosószertároló fiókot (P).

WASHING

VARIABLE CAPACITY

This washing machine automatically adapts the level of the water to the type and quantity of washing. In this way it is also possible to obtain a "personalized" wash from an energy saving point of view. This system gives a decrease in energy consumption and a sensible reduction in washing times.

EXAMPLE:

A net bag should be used for particularly delicate fabrics.

Let us suppose that the washing consists of HEAVILY SOILED COTTON (tough stains should be removed with suitable stain removal).

It is advisable not to wash a load made up entirely of articles in towelling fabric which absorb a lot of water and become too heavy.

● Open the detergent drawer (P).

● Put 120 g in the main wash compartment marked 2.

● Put 50 ml of the desired additive in the additives compartment .

● Close the detergent drawer (P).

PT

● Certifique-se de que a torneira de alimentação de água esteja aberta.

● Certifique-se também de que o tubo de descarga esteja bem colocado.

SELECÇÃO DE PROGRAMA.

Utilize o guia de programas para seleccionar o programa mais adequado. Rode o selector requerendo o programa que está activado. Espere que o indicador luminoso "STOP" comece a piscar. Depois pressione o botão de "INÍCIO". Quando o botão de "INÍCIO" for pressionado, a máquina apresentará a sequência do programa.

O botão mantém-se intacto, mesmo quando o programa está a decorrer.

Aviso: Se houver quebra de corrente eléctrica enquanto a máquina estiver a funcionar, o programa seleccionado fica registado numa memória especial e, quando a energia eléctrica for restaurada o programa continuará a partir do sítio onde tinha ficado.

● No final do programa o indicador luminoso "fim de ciclo" estará aceso.

● Espere que a porta que está fechada abra (cerca de 2 minutos, depois do programa ter terminado).

● Desligue a máquina, rodando o selector para a posição "OFF".

● Abra a porta e retire a roupa.

A TABELA DE PROGRAMAS CONTÉM INFORMAÇÕES SOBRE TODOS OS TIPOS DE LAVAGEM. CONSULTE-A PARA ESCOLHER O PROGRAMA ADEQUADO À ROUPA QUE VAI LAVAR, E SIGA AS OPERAÇÕES PELA ORDEM AQUI APRESENTADA.

PL

● Upewnij się, że kran doprowadzający wodę jest odkręcony.

● oraz, że wąż odprowadzający jest na swoim miejscu.

WYBÓR PROGRAMU

Aby wybrać najlepszy program prania proszę przejrzeć tabelę programów. Ustawić pokrętko programatora na wybrany program. Poczekać, aż kontrolka STOP zacznie migać. Następnie wcisnąć przycisk START. Po wciśnięciu przycisku START pralka rozpocznie pranie.

Cykl prania będzie się odbywał z pokrętkiem programatora ustawionym na wybranym programie aż do końca prania.

UWAGA: Jeżeli nastąpi przerwa w dostawie prądu w trakcie prania, specjalna pamięć pralki zapamięta ustawienia i po włączeniu prądu pralka rozpocznie pranie w tym momencie, w którym zostało przerwane.

● Po zakończeniu programu zapala się kontrolka końca cyklu.

● Poczekać aż zgaśnie kontrolka blokady drzwiczek (2 min po końcu programu)

● Wytoczyć pralkę przekręcając pokrętko programów na pozycje OFF.

● Otworzyć drzwiczki i wyjąć pranie.

DLA KAŻDEGO RODZAJU PRANIA SPRAWDŹ TABELĘ PROGRAMÓW I POSTĘPUJ WE WSKAZANY SPOSÓB.

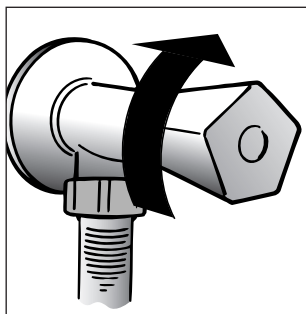

EL

● Βεβαιωθείτε ότι η παροχή του νερού είναι ανοιχτή.

● Βεβαιωθείτε ότι ο σωλήνας εκροής βρίσκεται στη θέση του.

Επιλογή προγράμματος

Κοιτάξτε στον πίνακα προγραμμάτων για να επιλέξετε το πλέον κατάλληλο. Γυρίζοντας τον επιλογέα, το επιθυμητό πρόγραμμα ενεργοποιείται. Περιμένετε μέχρις ότου η ενδεικτική λυχνία "STOP" αρχίσει να αναβοσβήνει και μετά πατήστε το πλήκτρο της ΕΝΑΡΞΗΣ. Όταν το κουμπί εκκίνησης (START) πατηθεί, η συσκευή τίθεται σε λειτουργία.

Το πρόγραμμα συνεχίζει, ενώ ο επιλογέας των προγραμμάτων (χρονοδιακόπτης) παραμένει ακίνητος στο αρχικά επιλεγμένο σημείο, μέχρι το τέλος του προγράμματος.

Προειδοποίηση: αν υπάρξει διακοπή ρεύματος κατά τη διάρκεια της πλύσης, μια ειδική μνήμη αποθηκεύει το επιλεγμένο πρόγραμμα και όταν το ρεύμα αποκατασταθεί, η συσκευή συνεχίζει τη λειτουργία της από εκεί που είχε μείνει.

● Στο τέλος του προγράμματος, η ενδεικτική λυχνία τέλους κύκλου "end cycle" θα ανάψει.

● Περιμένετε περίπου 2 λεπτά έως ότου απελευθερωθεί ο μηχανισμός κλειδώματος της πόρτας της συσκευής.

● Σβήστε τη συσκευή θέτοντας το χρονοδιακόπτη-επιλογέα προγραμμάτων στη θέση OFF.

● Ανοίξτε την πόρτα της συσκευής και βγάλτε τα ρούχα.

ΓΙΑ ΟΛΟΥΣ ΤΟΥΣ ΤΥΠΟΥΣ ΠΛΥΣΙΜΑΤΟΣ ΣΥΜΒΟΥΛΕΥΤΕΙΤΕ ΤΟΝ ΠΙΝΑΚΑ ΜΕ ΤΑ ΠΡΟΓΡΑΜΜΑΤΑ ΚΑΙ ΑΚΟΛΟΥΘΕΙΤΕ ΤΙΣ ΔΙΑΔΙΚΑΣΙΕΣ ΜΕ ΤΗ ΣΕΙΡΑ ΠΟΥ ΔΙΝΟΝΤΑΙ.

HU

● Nyissa ki a vízcsapot.

● Ellenőrizze, hogy az ürítőcső a helyén van-e.

PROGRAMVÁLASZTÁS

A legmegfelelőbb program kiválasztásához olvassa el a programtájékoztatót. A kívánt program a választógomb elfordításával aktiválható. Várja meg a "STOP" jelzőlámpa villogását. Ezután nyomja le a START gombot. A START gomb lenyomásakor a készülék beállítja a műveleti sorrendet. A program úgy zajlik le, hogy a ciklus befejeződéséig a programválasztó gomb a kiválasztott programon marad.

FIGYELMEZTETÉS: Ha a gép működése közben áramszünet következik be, a készülék speciális programja eltárolja a kiválasztott programot, és az áramszolgáltatás helyreállítása után ott folytatja a mosást, ahol abbahagyta.

● A program végén felgy ullađ a „ciklus vége” jelzőlámpa.

● A program befejeződésekör Várja meg az ajtózár kioldását (körülbelül 2 perc a program befejezése után).

● Kapcsolja ki a gépet a programválasztó „KI” helyzetbe fordításával.

● Nyissa ki az ajtót, és vegye ki a ruhákat.

MINDEN MOSÁSNÁL VEGYE FIGYELEMBE A PROGRAMTÁBLÁZATOT, ÉS KÖVESSE AZ OTT MEGADOTT MŰVELETI SORRENDET.

EN

● Ensure that the water inlet tap is turned on.

● And that the discharge tube is in place.

PROGRAMME SELECTION

Refer to the programme guide to select the most suitable programme. Turning the selector knob required programme is activate. Wait for the "STOP" indicator light to flash. Then press the START button. When the START button is pressed the machine sets the working sequence in motion.

The programme carries out with the programme selector stationary on the selected programme till cycle ends.

Warning: If there is any break in the power supply while the machine is operating, a special memory stores the selected programme and, when the power is restored, it continues where it left off.

● At the end of the programme the indicator light "end cycle" will go on.

● Wait for the door lock to be released (about 2 minutes after the programme has finished).

● Switch off the machine by turning the programme selector to the "OFF" position.

● Open the door and remove the laundry.

FOR ALL TYPES OF WASH CONSULT THE PROGRAMME TABLE AND FOLLOW THE OPERATIONS IN THE ORDER INDICATED.

CAPÍTULO 12

LIMPEZA E
MANUTENÇÃO DA
MÁQUINA

Não utilize produtos abrasivos, com álcool, soluções alcoólicas e/ou diluentes para limpar as paredes externas da máquina: basta passar um pano húmido para a limpar.

Esta máquina exige muito pouca manutenção:

- Limpeza da gaveta para detergentes.
- Limpeza do filtro.
- Adopção de medidas especiais quando a máquina vai ser mudada de sítio (mudança de casa, por exemplo) ou quando a máquina estiver muito tempo sem funcionar.

LIMPEZA DA GAVETA PARA
DETERGENTE

Embora não seja estritamente necessário, é recomendável limpar ocasionalmente os resíduos de detergente, de branqueador e de aditivos da gaveta para detergente.

Para tal, deverá puxar suavemente a gaveta toda para fora.

Lave cuidadosamente cada um dos compartimentos sob um jacto de água, e volte a colocar a gaveta na máquina.

ROZDZIAŁ 12

CZYSZCZENIE I
RUTYNOWA
KONSERWACJA
PRALKI

Do czyszczenia zewnętrznej obudowy pralki nie używaj środków żrących, spirytusów ani rozpuszczalników. Wystarczy użyć zmoczonej szmatki.

Pralka wymaga konserwacji w bardzo niewielkim stopniu. Jest to:

- czyszczenie przegródek szuflady na proszki,
- czyszczenia filtra.
- a także przy przewożeniu lub po długim postoju.

CZYSZCZENIE PRZEGRÓDEK
SZUFLADY NA PROSZKI

Pomimo, że nie jest to konieczne zaleca się czyszczenie od czasu do czasu przegródek na proszek, wybielacz i dodatki.

Delikatnie ciągnąc wyjmij przegródki.

Czyść za pomocą wody.

Włóż przegródki z powrotem na swoje miejsce.

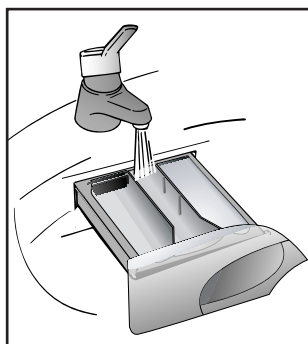

ΚΕΦΑΛΑΙΟ 12

Καθαρισμός και
συνήθης συντήρηση

Μην χρησιμοποιείτε σύρμα, οινόπνευμα ή διαλυτικό για να καθαρίσετε την εξωτερική επιφάνεια του πλυντηρίου / στεγνωτηρίου. Αρκεί το καθαρίσμα με υγρό πανί.

Για τη συντήρηση του πλυντηρίου δε χρειάζεται παρά να:

- καθαρίσετε το συρτάρι του απορρυπαντικού
- καθαρίσετε το φίλτρο
- μεταφορά ή μεγάλες περιόδους μη χρήσεως του πλυντηρίου

ΚΑΘΑΡΙΣΜΟΣ ΤΟΥ ΣΥΡΤΑ-
ΡΙΟΥ ΑΠΟΡΡΥΠΑΝΤΙΚΟΥ

Παρόλο που η διαδικασία αυτή δεν είναι αυστηρώς απαραίτητη, σας συμβουλεύουμε να καθαρίζετε τις θήκες του απορρυπαντικού, του λευκαντικού και των υπολοίπων καθαριστικών περιστασιακά.

Ξεπλύνετε με νερό.

Ξαναβάλτε τις θήκες στη θέση τους.

12. FEJEZET

TISZTÍTÁS ÉS
KARBANTARTÁS

NE HASZNÁLJON A KÉSZÜLÉK KÜLSŐ RÉSZÉN DÓRZSÓLÓ HATÁSÚ SZEREKET, ALKOHOLT ÉS/VAGY HIGÍTÓSZEREKET. A TISZTÍTÁSHOZ NEDVES RUHÁT HASZNÁLJON!

A mosógép nagyon kevés karbantartást igényel.

- A fiókos tárolórekeszek tisztítása.
- Szűrőtisztítás.
- Elszállítás vagy hosszú ideig tartó üzemszünet.

A FIÓKOS
TÁROLÓREKESZEK
TISZTÍTÁSA

Bár nem feltétlenül szükséges, de alkalmanként célszerű kitisztítani a mosószeret, a fehérítőszeret és az adalékanyagokat tartalmazó rekeszeket.

Óvatosan meghúzva vegye ki a rekeszeket.

Tisztítsa le vízzel a rekeszeket.

Tegye vissza a rekeszeket a helyükre.

CHAPTER 12

CLEANING AND
ROUTINE
MAINTENANCE

Do not use abrasives, spirits and/or diluents on the exterior of the appliance. It is sufficient to use a damp cloth.

The washing machine requires very little maintenance:

- Cleaning of drawer compartments.
- Filter cleaning
- Removals or long periods when the machine is left standing.

CLEANING OF DRAWER
COMPARTMENTS

Although not strictly necessary, it is advisable to clean the detergent, bleach and additives compartments occasionally.

Remove the compartments by pulling gently.

Clean with water.

Put the compartments back into place

LIMPEZA DO FILTRO

A máquina dispõe de um filtro especial, concebido para recolher objectos grandes que poderiam impedir a descarga de água (moedas, botões, etc.), possibilitando, desta forma, uma fácil recuperação desses objectos.

Este filtro, que se encontra atrás do rodapé, deverá ser limpo a intervalos regulares.

Para maior segurança, siga atentamente estas instruções:

- Desligue a ficha do cabo de alimentação de corrente da tomada, e esvazie a máquina de toda a água.
- Abra a tampa
- Apenas disponível em alguns modelos:
Puxe a mangueira ondulada, retire o bujão e despeje a água para um recipiente.
- Antes de remover o filtro, coloque uma toalha absorvente por baixo do compartimento do filtro de forma a recolher uma eventual pequena quantidade de água que possa existir no interior da bomba.
- Rode a tampa do filtro no sentido contrário ao dos ponteiros do relógio até atingir o batente (posição vertical).
- Retire o filtro e limpe-o.
- Depois de limpo, volte a colocar o filtro, assegurando-se de que a saliência esteja perfeitamente alinhada com o respectivo recorte, e rode o filtro no sentido dos ponteiros do relógio. Siga as instruções acima referidas pela sua ordem inversa para voltar a colocar a tampa do filtro, o rodapé, etc.

O QUE FAZER SE MUDAR A MÁQUINA DE SITIO OU SE A MÁQUINA ESTIVER MUITO TEMPO SEM FUNCIONAR

Caso tenha de transportar a máquina, ou sempre que esta estiver sem trabalhar por um período de tempo prolongado num local não aquecido, deverá escoar totalmente a água de todas as mangueiras.

Para tal, deverá desligar previamente a máquina da corrente, retirando a respectiva ficha da tomada. Irá necessitar de um recipiente para recolher a água.

Solte o tubo de alimentação de água do respectivo suporte, puxe-o para baixo e esvazie toda a água para um recipiente depois da água ter sido esvaziada volte a colocar o tubo no respectivo suporte.

Repita esta operação para o tubo de esgoto da água.

CZYSZCZENIE FILTRA

Pralka jest wyposażona w specjalny filtr, którego zadaniem jest zatrzymywanie dużych ciał obcych, które mogłyby zatkać węże odpływowe, takich jak drobne monety, guziki itp. Przedmioty te mogą być łatwo odzyskane. Procedura czyszczenia filtra wygląda następująco:

- Otwórz klapkę okienka
- Tylko w niektórych modelach:
Wyciągnij filtr, zdejmij jego korek i zbierz wodę do pojemnika
- Przed odkręceniem filtra należy podłożyć pod pralkę ściereczkę na którą ścieknie resztką wody z filtra.
- Przekręć filtr w kierunku przeciwnym do wskazówek zegara, aż zatrzyma się w pozycji pionowej.
- Wyjmij i oczyść filtr.
- Po oczyszczeniu zatóż filtr na miejsce wykonując podane wyżej czynności w odwrotnej kolejności.

PRZEPROWADZKI I OKRESY DŁUŻSZEGO POSTOJU PRAŁKI

Przy przeprowadzce lub okresie dłuższego przestoju pralki w nieogrzewanych pomieszczeniach wąż odprowadzający powinien zostać opróżniony z resztek wody.

Urządzenie powinno zostać wyłączone i odłączone od sieci.

Odtącz od odpływu wąż odprowadzający wodę i opuść go do miski, aby cała woda mogła wypłynąć.

Powtórz operację z węzłem doprowadzającym wodę.

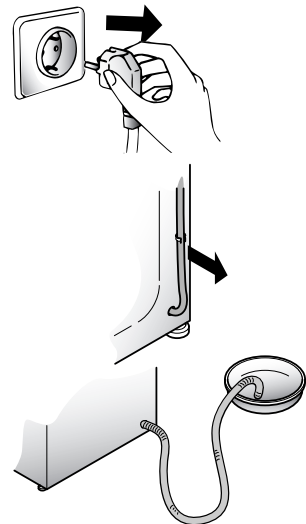
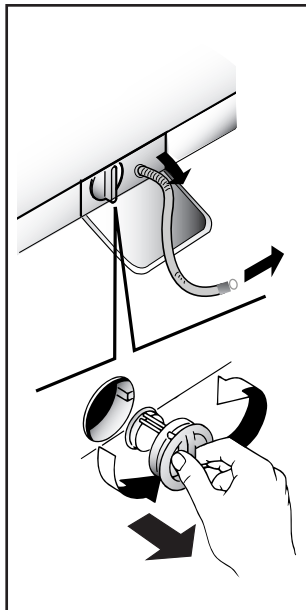
**ΚΑΘΑΡΙΣΜΟΣ ΦΙΛΤΡΟΥ**

Το πλυντήριο διαθέτει ειδικό φίλτρο που συγκρατεί μεγάλα αντικείμενα (π.χ. κέρματα, κουμπιά κλπ.) εμποδίζοντας με αυτό τον τρόπο την απόφραξη της αποχέτευσης. Η διαδικασία καθαρισμού του φίλτρου έχει ως εξής:

- Ανοίξτε το καπάκι
- Διατίθεται μόνο σε ορισμένα μοντέλα:
Τραβήξτε το σωληνάκι προς τα έξω, αφαιρέστε το καπάκι και στραγγίξτε το νερό σε ένα λεκανάκι.
- Πριν αφαιρέσετε το φίλτρο, τοποθετήστε μία πετσέτα από κάτω του για να μαζέψει το λιγοστό νερό που πιθανόν υπάρχει στην αντλία.
- Ξεβιδώστε το φίλτρο, στρίβοντας αριστερόστροφα, έως ότου σταματήσει σε κάθετη θέση.
- Βγάλτε το φίλτρο και καθαρίστε το.
- Μετά τον καθαρισμό, βάλτε το φίλτρο στη θέση του γυρίζοντας την εγκοπή που βρίσκεται στη βάση του δεξιόστροφα. Ακολουθείστε τις διαδικασίες που περιγράφονται παραπάνω κατά την αντίθετη σειρά.

ΜΕΤΑΦΟΡΑ Η ΜΕΓΑΛΕΣ ΠΕΡΙΟΔΟΙ ΜΗ ΧΡΗΣΕΩΣ ΤΟΥ ΠΛΥΝΤΗΡΙΟΥ

Όταν το πλυντήριο πρόκειται να μεταφερθεί ή εάν πρόκειται να μείνει αχρησιμοποίητο για μεγάλο χρονικό διάστημα σε χώρο που δε θερμαίνεται, ο σωλήνας εκροής πρέπει να αδειάζεται τελείως.

Το πλυντήριο πρέπει να είναι κλειστό και η πρίζα να έχει βγει. Φέρτε μια λεκάνη. Τραβήξτε τον σωλήνα εκροής ώστε να απελευθερωθεί από το άγκιστρο, και αφήστε τον χαμηλά πάνω από τη λεκάνη έως ότου αδειάσει όλο το νερό.

Επαναλάβετε την ίδια διαδικασία με τον σωλήνα παροχής νερού.

SZŰRŐTISZTÍTÁS

A mosógép speciális szűrővel van felszerelve, amely az olyan nagyobbidegen anyagokat (pl. pénzérméket, gombokat stb.) fogja fel, amelyek eltömíthetik az ürítőcsövet. Így ezek könnyen kivehetők. A szűrő tisztítását a következőképpen kell végezni:

- Nyissa ki a fedelet.
- Csak bizonyos típusokon áll rendelkezésre:
Húzza ki a bordázott tömlőt, vegye ki a dugót, és ürítse a vizet egy edénybe.
- A szűrő kivétele előtt helyezzen egy nedvszívó törülköhát a szűrősapka alá a szivattyúban lévő kis vízmennyiség felfogása céljából.
- Fordítsa el a szűrőt balra, amíg az meg nem áll függőleges helyzetben.
- Vegye ki és tisztítsa meg a szűrőt.
- A tisztítás után tegye vissza a szűrőt úgy, hogy a végén található hornyot jobbra fordítja el. Ezután fordított sorrendben végezze el a fenti műveleteket.

ELSZÁLLÍTÁS VAGY HŐSSZŰ IDEIG TARTÓ ÜZEMSZÜNET

Szállításkor, vagy ha a gépet hosszabb időre űtetlen helyiségbe teszi, az ürítőcsőből ki kell folatni a benne maradt vizet. A készüléket ki kell kapcsolni, és ki kell húzni a csatlakozódugóját. Készítsen elő egy edényt. Vegye ki az ürítőcsövet a rögzítőkapocsból, és tartsa az edény fölé, amíg a víz ki ne folyik belőle. Végezze el ugyanezt a műveletet a vízbevezető tömlővel is.

FILTER CLEANING

The washing-machine is equipped with a special filter to retain large foreign matter which could clog up the drain, such as coins, buttons, etc. These can, therefore, easily be recovered. The procedures for cleaning the filter are as follows:

- Open the flap
- Only available on certain models:
Pull out the corrugated hose, remove the stopper and drain the water into a container.
- Before removing the filter, place an absorbent towel below the filter cap to collect the small amount of water likely to be inside the pump
- Turn the filter anticlockwise till it stops in vertical position.
- Remove and clean.
- After cleaning, replace by turning the notch on the end of the filter clockwise. Then follow all procedures described above in reverse order.

REMOVALS OR LONG PERIODS WHEN THE MACHINE IS LEFT STANDING

For eventual removals or when the machine is left standing for long periods in unheated rooms, the drain hose should be emptied of all remaining water.

The appliance must be switched off and unplugged. A bowl is needed. Detach the drainage hose from the clamp and lower it over the bowl until all the water is removed.

Repeat the same operation with the water inlet hose.

AVARIA	CAUSA PROVÁVEL	ACÇÃO NECESSÁRIA
1. O programa não funciona	A máquina não está ligada à corrente	Ligue a máquina à corrente
	A tecla de ligar/desligar não foi premida	Pressione a tecla
	Falha da alimentação de corrente	Verifique
	Fusível disparado	Verifique e, se necessário, substitua
	A porta não está bem fechada	Feche bem a porta
2. A máquina não mete água	Vide ponto (1)	Verifique
	Torneira de água fechada	Abra a torneira
	Seleção incorrecta de programa	Volte a seleccionar o programa
3. A máquina não despeja a água	Mangueira de esgoto dobrada ou torcida	Endireite a mangueira
	Presença de um corpo estranho no filtro	Verifique o filtro
4. Água no chão ao pé da máquina	Falta de vedação entre a torneira e a mangueira	Substitua o vedante e aparafuse bem a mangueira
5. A máquina não faz a centrifugação	A água ainda não foi despejada	Espere alguns minutos
	Tecla "eliminação da centrifugação" premida (alguns modelos)	Solte a tecla
6. Excesso de vibrações durante a centrifugação	Fixações de transporte não foram removidas	Remova-as
	A máquina está mal nivelada	Nivele a máquina com os pés ajustáveis
	A roupa está mal distribuída	Distribua a roupa de modo mais uniforme

NOTA:
O MODELO ESTÁ EQUIPADO COM UM DISPOSITIVO ELECTRÓNICO ESPECIAL QUE IMPEDE O CÍCLO DE CENTRIFUGAÇÃO CASO AS CARGAS FOREM Desequilibradas. TAL CONDIZ A UMA REDUÇÃO DE RUIDOS E DE VIBRAÇÕES, CONTRIBUINDO PARA UM MAIOR SILÊNCIO E UMA MAIOR DURAÇÃO DA MÁQUINA DE LAVAR.

Se a máquina continuar a não funcionar entre em contacto com um Serviço de Assistência Técnica Candy. Para que o serviço seja prestado com maior rapidez será recomendável indicar o modelo da máquina, tal como consta da placa de características ou no certificado de garantia.

Atenção:

1 A utilização de um detergente ecológico "sem fosfatos" poderá provocar os seguintes efeitos secundários: durante o ciclo de enxaguamento a água pode apresentar-se turva devido à presença de zeólitos em suspensão, o que não altera a eficácia do enxaguamento; presença de uma película de pó branco (zeólitos) na roupa no fim da lavagem. Esta película não fica incorporada nos tecidos e não altera a sua cor; presença de espuma durante o último enxaguamento, o que não é necessariamente um sinal de um enxaguamento ineficaz; os agentes tenso-activos não iónicos presentes na composição dos detergentes para máquinas de lavar são frequentemente difíceis de remover da própria roupa e, mesmo que em pequenas quantidades, podem produzir sinais visíveis da formação de espuma; este fenómeno não é eliminado através de enxaguamentos posteriores sucessivos.

2 Se a sua máquina se avariar, antes de chamar um técnico para prestar assistência à sua máquina, proceda às verificações anteriormente referidas.

Salvaguardam-se erros e alterações!

USTERKA	PRZYCZYNA	SPOSÓB USUNIĘCIA
1. Pralka nie działa na żadnym programie	Kabel zasilający nie podłączony do sieci	Włóż wtyczkę do gniazdka
	Włacznik nie został wciśnięty	Wciśnij włącznik
	Brak zasilania	Sprawdź sieć
	Przepalony bezpiecznik sieciowy.	Sprawdź bezpiecznik
	Drzwiczki pralki otwarte	Zamknij drzwiczki
2. Pralka nie nabiera wody.	Patrz przyczynę 1.	Sprawdź
	Kran doprowadzający wodę zakręcony.	Odkręć kran.
	Pokrętło programatora źle ustawione.	Ustaw prawidłowo pokrętło.
3. Pralka nie usuwa wody.	Zagięty wąż odprowadzający wodę.	Wyprostuj wąż.
	Kawatek materiału blokuje filtr.	Sprawdź filtr.
4. Woda na podłodze wokół pralki.	Wyciek ze złącza kranu z węzłem doprowadzającym wodę.	Przesuń pralkę i zaciśnij wąż na kranie.
5. Nie działa wirówka.	Pralka nie wylała jeszcze wody.	Zaczekaj kilka minut, aż pralka wyleje wodę.
	Ustawienie „bez wirówki” (niektóre modele)	Przełącz program na wirówkę.
6. W czasie wirowania odczuwalne znaczne wibracje.	Pralka nie została dokładnie wypoziomowana.	Wyreguluj specjalne nóżki.
	Nie zostały zdjęte klamry transportowe.	Zdejmij klamry.
	Źle rozłożony ładunek bębna.	Rozłóż równomiernie pranie w bębnie.

UWAGA
PRALKA WYPOSAŻONA JEST W ELEKTRONICZNY UKŁAD KONTROLI PRĘDKOŚCI WIROWANIA ZAPOBIEGAJĄCY NIĘ RÓWNOMIERNEMU ROZŁOŻENIU SIĘ BIELIZNY W BĘBNIE. DZIĘKI TEMU ZMNIJSZA SIĘ GŁOŠNOŚĆ I WIBRACJE PRALKI A W KONSEKWENCJI WYDŁUŻA JEJ ŻYWIOTNOŚĆ.

Jeśli usterka nie znika skontaktuj się z serwisem technicznym firmy Candy. Aby uzyskać odpowiednią i szybką usługę podaj model pralki, który możesz odczytać z tabliczki umieszczonej w otworze drzwiczek, lub na karcie gwarancyjnej.

Uwaga:

- Użyte przyjaznych dla środowiska proszków do prania pozbawionych fosforanów może dać następujący efekt:
 - Woda z płukania może być mętna z uwagi na obecność zawiesziny zeolitów. Nie wpływa to na skuteczność samego płukania.
 - Obecność piany w wodzie z ostatniego płukania, co nie musi oznaczać złego płukania.
 - Niejonowe powierzchniowo-czynne substancje obecne w składzie proszków do prania są często trudne do usunięcia z prania i nawet w małych ilościach mogą powodować powstawanie piany.
 - W takim przypadku dodatkowe płukanie nie jest uzasadnione.
- Jeśli Twoja pralka przestanie działać, przed zwróceniem się do serwisu Candy wykonaj powyższe sprawdziany.

ΠΡΟΒΛΗΜΑ	ΑΙΤΙΑ	ΛΥΣΗ
1. Δεν λειτουργεί κανένα πρόγραμμα	Δεν έχετε βάλει την πρίζα	Βάλτε την πρίζα
	Δεν έχετε ανοίξει τον κεντρικό διακόπτη	Ανοίξτε τον κεντρικό διακόπτη (ON/OFF)
	Δεν τροφοδοτείται με ρεύμα	Ελέγξτε
	Έχει πέσει η ασφάλεια	Ελέγξτε
	Η πόρτα του πλυντηρίου είναι ανοικτή	Κλείστε την πόρτα του πλυντηρίου
2. Δεν παίρνει νερό	Αίτια κατηγορίας (1)	Ελέγξτε
	Η βρύση παροχής νερού είναι κλειστή	Ανοίξτε τη βρύση παροχής νερού
	Ο χρονοδιακόπτης δεν βρίσκεται στη σωστή θέση	Βάλτε το χρονοδιακόπτη στη σωστή θέση
3. Δεν αδειάζει νερό	Ο σωλήνας εκροής έχει τσαπίσει	Ισιώστε το σωλήνα εκροής
	Κάποιο αντικείμενο έχει φράξει το φίλτρο	Ελέγξτε το φίλτρο
4. Νερά στο πάτωμα γύρω από το πλυντήριο	Διαρροή στο σημείο σύνδεσης της βρύσης με το σωλήνα παροχής νερού	Μετακινήστε το πλυντήριο και σφίξτε το σωλήνα στη βρύση
5. Δεν στίβει	Το πλυντήριο δεν έχει αδειάσει το νερό	Περιμένετε έως ότου αδειάσει το νερό
	Έχετε πατήσει το πλήκτρο ΟΧΙ ΣΤΙΨΙΜΟ (δεν υπάρχει σε όλα τα μοντέλα)	Γυρίστε το ρυθμιστή προγράμματος στην ένδειξη για στίψιμο
6. Δυνατή δόνηση κατά το στίψιμο	Το πλυντήριο δεν είναι τελειώς οριζοντιωμένο	Προσαρμόστε τα ειδικά πέλματα
	Οι σύνδεσμοι μεταφοράς δεν έχουν αφαιρεθεί	Αφαιρέστε τους συνδέσμους μεταφοράς
	Τα ρούχα δεν είναι ομοιόμορφα κατανεμημένα	Κατανέμετε ομοιόμορφα τα ρούχα στον κάδο
ΣΗΜΕΙΩΣΗ: Η ΣΥΣΚΕΥΗ ΕΙΝΑΙ ΕΞΟΠΛΙΣΜΕΝΗ ΜΕ ΕΙΔΙΚΟ ΗΛΕΚΤΡΟΝΙΚΟ ΑΙΣΘΗΤΗΡΙΟ ΠΟΥ ΑΠΟΤΡΕΠΕΙ ΤΗΝ ΕΚΤΕΛΕΣΗ ΤΟΥ ΚΥΚΛΟΥ ΣΤΙΨΙΜΑΤΟΣ ΑΝ ΤΑ ΡΟΥΧΑ ΣΤΟ ΤΥΜΠΑΝΟ ΔΕΝ ΕΙΝΑΙ ΟΜΟΙΟΜΟΡΦΑ ΚΑΤΑΝΕΜΗΜΕΝΑ. ΑΥΤΟ ΑΠΟΤΡΕΠΕΙ ΤΟ ΘΟΥΡΥΒΟ ΚΑΙ ΤΙΣ ΔΟΝΗΣΕΙΣ ΚΑΙ ΕΞΑΣΦΑΛΙΖΕΙ ΜΕΓΑΛΥΤΕΡΗ ΔΙΑΡΚΕΙΑ ΖΩΗΣ ΤΗΣ ΣΥΣΚΕΥΗΣ.		

Εάν το πρόβλημα συνεχίζει να υφίσταται, επικοινωνήστε με το κέντρο τεχνικής βοήθειας της Candy. Για πιο γρήγορη εξυπηρέτηση δώστε τον αριθμό του μοντέλου του πλυντηρίου, που θα βρείτε σε ειδική ταμπέλα στο εσωτερικό του ανοίγματος της πόρτας του πλυντηρίου ή στο πιστοποιητικό της εγγύησης.

Προσοχή

- 1 Η χρήση απορρυπαντικών που είναι φιλικά προς το περιβάλλον και δεν περιέχουν φωσφορικά άλατα μπορεί να έχει ως αποτέλεσμα:**
- Το νερό κατά το ξέβγαλμα μπορεί να είναι πιο θολό λόγω λευκών υπολειμμάτων του απορρυπαντικού
 - Το γεγονός αυτό δεν επηρεάζει την αποτελεσματικότητα του ξέβγαλματος.
 - Παρουσία λευκών υπολειμμάτων στα ρούχα κατά το τέλος της πλύσης. Τα υπολείμματα αυτά δεν ενσωματώνονται στο ύφασμα και δεν επηρεάζουν τα χρώματα.
 - Παρουσία αφρού κατά το τελευταίο ξέβγαλμα, δεν σημαίνει απαραίτητα ατελές ξέβγαλμα.
 - Μη ιονικοί επιφανειακοί ενεργητικοί παράγοντες που περιέχονται στα απορρυπαντικά πλυντηρίων είναι δύσκολο να αφαιρεθούν από τα ρούχα και έστω και σε μικρές ποσότητες, μπορούν να κάνουν ορατό το σχηματισμό αφρού.
 - Στις περιπτώσεις αυτές, τα επιπλέον ξεβγάλματα δεν προσφέρουν κανένα αποτέλεσμα.
- 2** Εάν το πλυντήριο δε λειτουργεί, ελέγξτε τις περιπτώσεις που αναγράφονται παραπάνω προτού ειδοποιήσετε την υπηρεσία τεχνικής βοήθειας της Candy.

Ο κατασκευαστής δε φέρει καμία ευθύνη για τυχόν λάθη κατά την εκτύπωση του φυλλαδίου αυτού. Ο κατασκευαστής έχει επίσης το δικαίωμα να προβεί σε τροποποιήσεις των προϊόντων χωρίς βεβαίως να αλλάξει τα βασικά χαρακτηριστικά τους.

HIBA	OK	A HIBA MEGSZÜNTETÉSE
1. Egyik program sem működik	A hálózati csatlakozó nincs bedugva	Dugja be a csatlakozódugót
	A főkapcsoló nincs bekapcsolva	Kapcsolja be a főkapcsolót
	Nincs áramellátás	Ellenőrizze
	Hibás a biztosíték	Ellenőrizze
	Nyitva maradt az ajtó	Csukja be az ajtót
2. A készülék nem szívja be a vizet	Lásd az 1. okot	Ellenőrizze
	A vízcsep el van zárva	Nyissa ki a vízcapot
	A kapcsolódóra nincs megfelelően beállítva	Állítsa be megfelelően a kapcsolódórát
3. A készülék nem üríti le a vizet	Az ürítőcső megcsavarodott	Egyenesítse ki az ürítőcsövet
	Idegen anyag zárja el a szűrőt	Ellenőrizze a szűrőt
4. Víz van a padlón a mosógép körül	Szívárog a víz a csap és a bevezetőcső között	Cserélje ki a tömítést, és húzza rá a csövet a csapra
5. A gép nem centrifugál	A mosógép nem ürítette le a vizet	Várjon néhány percre, amíg a gép leüríti a vizet
	"Nincs centrifugálás" beállítás (csak néhány típusnál)	Fordítsa el a programkapcsolót a centrifugálás-beállításra
6. Erőteljes rezgés centrifugálás közben	A mosógép nincs megfelelően vízszintbe állítva	Állítsa be a lábakat
	A szállítókeret nincs eltávolítva	Távolítsa el a szállítókeretet
	A ruhaadag nincs egyenletesen elosztva	Ossza el egyenletesen a szennyeszt

MEGJEGYZÉS:

A GÉP SPECIÁLIS ELEKTRONIKUS BERENDEZÉSSSEL VAN FELSZERELVE, AMELY MEGAKADÁLYOZZA A CENTRIFUGÁLÁST, HA A BERAKOTT RUHAADAG EGYENLETLENÜL OSZLIK EL. EZÁLTAL CSÖKKEN A GÉP ÁLTAL KELTETT ZAJ ÉS VIBRÁCIÓ, ÉS MEGHOSSZABBODIK A MOSÓGÉP ÉLETTARTAMA IS.

Ha a hiba továbbra is fennáll, lépjen kapcsolatban a Candy Műszaki Segélyközpontjával. A gyors javítás lehetővé tétele érdekében adja meg a mosógép típusát, amely az ablakrészen lévő szekrényen elhelyezett címkén vagy a garanciajegyen található meg.

Fontos!

A foszfátot nem tartalmazó, környezetbarát tisztítószerek használata az alábbi hatásokkal járhat:

- A távozó öblítővíz zavarosabb lehet a szuszpenzióban jelenlévő zeolitok miatt. Ez nem befolyásolja az öblítés hatását.
- A mosás befejeztével fehér por (zeolit) marad a ruhán. Ez nem hatol be a szövetbe, és nem változtatja meg az anyag színét.
- Hab marad az utolsó öblítővízben, ami nem jelenti feltétlenül azt, hogy nem volt megfelelő az öblítés.
- A gépi mosószerekben jelenlévő nem-ionos felületaktív anyagokat gyakran nehéz eltávolítani a kimosott ruhából, és akár kis mennyiség esetén is a habképződés szemmel látható jeleit mutatják.
- Ilyen esetben egy újabb öblítés sem jár eredménnyel.

2 Ha a mosógép nem működik, akkor a Candy Műszaki Segélyszolgálat kihívása előtt végezze el a fent említett ellenőrzéseket.

CHAPTER 13

FAULT	CAUSE	REMEDY
1. Does not function on any programme	Mains plug not plugged in	Insert plug
	Mains switch not on	Turn on mains switch
	No power	Check
	Electric circuit fuses failure	Check
	Load door open	Close load door
2. Does not load water	See cause 1	Check
	Inlet tap turned off	Turn on water inlet tap
	Timer not set correctly	Set timer on correct position
3. Does not discharge water	Discharge tube bent	Straighten discharge tube
	Odd material blocking filter	Check filter
4. Water on floor around washing machine	Leak from the washer between the tap and inlet tube	Replace washer and tighten the tube on the tap
5. Does not spin	The washing machine has not discharged water	Wait a few minutes until the machine discharges water
	"No spin" setting (some models only)	Turn the programme dial onto spin setting
6. Strong vibrations during spin	Washing machine not perfectly level	Adjust special feet
	Transport bracket not removed	Remove transport bracket
	Washing load not evenly distributed	Distribute the washing evenly

NOTE:
THE MACHINE IS FITTED WITH A SPECIAL ELECTRONIC DEVICE, WHICH PREVENTS THE SPIN CYCLE SHOULD THE LOAD BE UNBALANCED.
THIS REDUCES THE NOISE AND VIBRATION IN THE MACHINE AND SO PROLONGS THE LIFE OF YOUR MACHINE.

If the fault should persist, contact a Candy Technical Assistance Centre. For prompt servicing, give the model of the washing machine, to be found on the label placed on the cabinet inside of the porthole or on the guarantee certificate.

Important

1 The use of environment friendly deteratives without phosphates may produce the following effects:

- The discharge rinse water may result cloudier due to the presence of zeolites in suspension. This does not compromise the efficiency of the rinses.
- The presence of white powder (zeolites) on the washing at the end of the washing cycle. This does not remain incorporated in the fabric and does not alter the colour.
- The presence of foam in the last rinse water which is not necessarily a sign of inadequate rinsing.
- The non-ionic surface-active agents present in the composition of washing machine deteratives are often difficult to remove from the washing itself and, even in small quantities, may produce visible signs of the formation of foam.
- Carrying out further rinses, in cases such as this, is not useful.

2 If your washing machine fails to function, carry out the above-mentioned checks before calling the Candy Technical Assistance Service.

O modelo e características indicados nesta folha podem ser alterados sem qualquer aviso.

Z zastrzeżeniem prawa do modyfikacji technicznych i ewentualnych błędów drukarskich.

Ο κατασκευαστής δεν φέρει καμία ευθύνη για τυχόν τυπογραφικά λάθη σε αυτό το εγχειρίδιο. Επίσης ο κατασκευαστής έχει το δικαίωμα να κάνει κατάλληλες τροποποιήσεις στα προϊόντα του, χωρίς να αλλάζει τα σημαντικά χαρακτηριστικά.

A gyártó minden felelősséget elhárít az ebben a füzetben esetleg előforduló nyomdahibákkal kapcsolatban. A gyártó – a lényeges jellemzők megváltoztatása nélkül – fenntartja a termékek szükség szerinti módosításának jogát.

The manufacturer declines all responsibility in the event of any printing mistakes in this booklet. The manufacturer also reserves the right to make appropriate modifications to its products without changing the essential characteristics.

Este electrodoméstico está marcado de acordo com o disposto na directiva europeia 2002/96/CE relativa aos resíduos de equipamentos eléctricos e electrónicos (REEE).

Ao assegurar que este produto seja correctamente eliminado, estará a prevenir eventuais consequências negativas para o ambiente e para a saúde, que, de outra forma, poderiam resultar de um tratamento incorrecto deste produto, quando eliminado.

O símbolo patente neste produto indica que ele não pode ser tratado como lixo doméstico. Em vez disso, deve ser entregue no centro de recolha apropriado, para reciclagem do equipamento eléctrico e electrónico.

A eliminação deste produto deve ser levada a cabo de acordo com os regulamentos localmente aplicáveis à eliminação e ao tratamento de lixo e resíduos.

Para obter informações mais detalhadas sobre o tratamento, a recuperação e a reciclagem deste produto, agradecemos que entre em contacto com a entidade municipal competente, com o serviço de eliminação de lixos e resíduos ou com o estabelecimento comercial onde adquiriu o produto.



To urządzenie elektryczne jest oznakowane zgodnie z Dyrektywą Europejską 2002/96/CE dotyczącą śmieci tworzonych przez zużyty sprzęt elektryczny i elektroniczny (WEEE).

Zapewniając właściwą utylizację tego sprzętu elektrycznego przyczynicie się do uniknięcia szkodliwych dla zdrowia ludzi i środowiska naturalnego konsekwencji, wynikających z niewłaściwej utylizacji takiego sprzętu.

Symbol umieszczony na urządzeniu oznacza, że sprzęt ten nie może być traktowany tak samo jak inne śmieci domowe.

Musi zostać oddany do najbliższego punktu zbiórki i utylizacji zużytych urządzeń elektrycznych i elektronicznych.

Utylizacja musi być wykonana zgodnie z aktualnymi przepisami o utylizacji tego typu śmieci.

Aby uzyskać dokładne informacje na temat postępowania w sprawie tego typu śmieci proszę skontaktować się z odpowiednim biurem w departamencie Ministerstwa Ochrony Środowiska lub z Zakładem Oczyszczania Miasta w waszym miejscu zamieszkania,

lub też ze sklepem w którym sprzęt został zakupiony.

Στην συσκευή έχει τοποθετηθεί αυτό το σήμα ακολουθώντας την Ευρωπαϊκή οδηγία 2002/96EC για τα Ηλεκτρικά και τα Ηλεκτρονικά απορρίμματα (WEEE).

Με την ορθή ανακύκλωση του προϊόντος, θα βοηθήσετε στην μείωση των πιθανών αρνητικών συνεπειών της ρύπανσης του περιβάλλοντος και της ανθρωπίνης υγείας, η οποία μπορεί να προκληθεί από την ακατάλληλη διαχείριση των απορριμμάτων.

Το σήμα επάνω στο προϊόν συμβολίζει το γεγονός ότι αυτό το προϊόν δεν θα πρέπει να θεωρηθεί σαν ένα συνήθισμένο απόρριμμα. Αντιθέτως θα πρέπει να παραδοθεί στο κατάλληλο σημείο συλλογής και ανακύκλωσης ηλεκτρικού και ηλεκτρονικού εξοπλισμού.

Η διάθεση θα πρέπει να πραγματοποιηθεί σύμφωνα με τις τοπικές περιβαλλοντικές διατάξεις για την ανακύκλωση απορριμμάτων.

Για περισσότερες πληροφορίες σχετικά με την διαδικασία συλλογής και ανακύκλωσης του προϊόντος απευθυνθείτε στην τοπική αυτοδιοίκηση, στην εταιρία ανακύκλωσης ή στο κατάστημα από το οποίο προμηθευτήκατε την συσκευή.

Erre az elektromos háztartási termékre az elektromos és elektronikai készülékek (WEEE) megsemmisítését szabályozó 2002/96/CE európai előírás vonatkozik.

A termék élettartamának végén az előírásnak megfelelő megsemmisítéssel Ön elősegíti a környezetet és az egyének egészségkárosodásának elkerülését.

A terméken látható jelkép mutatja, hogy a terméket nem szabad háztartási hulladékként kezelni; vigye el a legközelebbi elektromos és elektronikus készülékeket újrafelhasználás céljára gyűjtő helyre.

A megsemmisítésnek a hulladékok megsemmisítését szabályozó érvényes környezeti szabványok szerint kell történnie.

A terméknek mint hulladéknak, kezelése, gyűjtése, újrafelhasználása részletei felől kérjük érdeklődjön az illetékes hivatalban (környezetvédelmi osztály), a háztartási hulladékgyűjtést végző szolgáltatótól vagy az üzletben ahol a terméket megvásárolta.

This appliance is marked according to the European directive 2002/96/EC on Waste Electrical and Electronic Equipment (WEEE).

By ensuring this product is disposed of correctly, you will help prevent potential negative consequences for the environment and human health, which could otherwise be caused by inappropriate waste handling of this product.

The symbol on the product indicates that this product may not be treated as household waste. Instead it shall be handed over to the applicable collection point for the recycling of electrical and electronic equipment

Disposal must be carried out in accordance with local environmental regulations for waste disposal.

For more detailed information about treatment, recovery and recycling of this product, please contact your local city office, your household waste disposal service or the shop where you purchased the product.

