



PL	Szlifierka taśmowo-tarczowa do drewna
Instrukcja obsługi z kartą gwarancyjną	
CZ	Kotoučová a pásová bruska na dřevo
Návod k obsluze se záručním listem	
SK	Pásovo-kotúčová brúska na drevo
Užívateľská príručka so záručným listom	
LT	Kombinuotos medienos šlifavimo staklės
Naudojimo instrukcija su Garantiniu lapu	
LV	Lentes-diska slīpmašīna koksnei
Lietošanas instrukcija ar garantijas talonu	
HU	Tárcsás szalagcsiszoló gép
Használati Utasítás Garanciajeggyel	
FR	Ponceuse à bande et à disque pour bois
Mode d'emploi avec Bulletin de Garantie	
ESP	Lijadora de banda para madera
Manual de Instrucciones con la carta de garantía	
ROM	Maşina pentru şlefuit cu bandă - disc pentru lemn
Instrucţiuni de utilizare şi certificat de garanţie	
NL	Schijf- en bandschuurmachine voor hout
Gebruiksaanwijzing met de garantiekaart	
DE	Band- und Tellerschleifmaschine für Holzbearbeitung
Bedienungsanleitung mit Garantiekaart	
BG	Лентова и дискова шлайфмашина за дърво
Инструкции за експлоатация с гаранционна карта	
HR	Szlifierka taśmowa i polerka
Upute za upotrebu s jamstvenim listom	
SI	Disk in tračni brusilnik
Navodila za uporabo z garancijsko kartico	

Kontakt: /Kontaktai:/ Kontakts:/ Elérhetőség:/ Contact:/ Contacto:/ Contact/
 Contact:/ Kontakt / Свържете се с: / Kontakt / Pište na
 DEDRA - EXIM Sp. z o.o. 05-800 Pruszków ul. 3 Maja 8; Tel. (22) 73-83-777
 wew. 129,165;
 fax (22) 73-83-779; E-mail info@dedra.com.pl www.dedra.pl

Instrukcja obsługi dostępna na stronie www.dedra.pl
 Návod k obsluze dostupný na stránkách www.dedra.pl
 Užívateľská príručka je dostupná na webovej stránke www.dedra.pl
 Naudojimo instrukcija yra prieinama svetainėje: www.dedra.pl
 Lietošanas instrukcija pieejama mājaslapā www.dedra.pl
 A használati utasítás a www.dedra.pl weboldalon elérhető
 Notice d'utilisation accessible sur le site www.dedra.pl
 Manual de instrucciones disponible en la página www.dedra.pl
 Instrukcjonea de deservire accesibilă pe pagina www.dedra.pl
 Gebruikersaanwijzing beschikbaar op de website www.dedra.pl
 Die Bedienungsanleitung ist auf der Internetseite www.dedra.pl zugänglich.
 Ръководството за потребителя е на разположение на адрес www.dedra.pl
 Korisnički priručnik dostupan na www.dedra.pl
 Uporabniški priročnik je na voljo na spletni strani www.dedra.pl

Wszelkie prawa zastrzeżone. Niniejsze opracowanie jest chronione prawem autorskim. Kopiowanie lub rozpowszechnianie Instrukcji Obsługi we fragmentach albo w całości bez zgody DEDRA-EXIM zabronione

Dedra-Exim zastrzega sobie prawo do wprowadzania zmian konstrukcyjno-technicznych oraz kompletacyjnych bez uprzedniego powiadomienia
 Všetchna práva vyhrazena. Toto zpracování je chráněno autorským právem. Kopírování nebo šíření Návodu k obsluze v částech nebo vcelku bez souhlasu společnosti DEDRA EXIM je zakázáno.

Dedra-Exim si vyhrazuje právo zavádět konstrukční a technické a komplementační změny bez dřívějšího oznámení.

Všetky práva vyhrazené. Tieto materiály sú chránené autorskými právami. Kopírovanie prípadne šírenie častí, prípadne celého návodu na obsluhu je bez súhlasu spoločnosti DEDRA-EXIM zakázané.

Dedra-Exim si vyhrazuje právo na vykonávanie konštrukčno-technických zmien, a zmien doplnkového príslušenstva, bez predchádzajúceho upozornenia
 Visas teisės saugomos. Šis kūrinys yra saugomas autorių teisių įstatymų. Eksploatavimo instrukcijos arba jos fragmentų kopijavimas ir platinimas be „DEDRA EXIM“ sutikimo draudžiamas.

„Dedra Exim“ pasilieka sau teisę įvesti konstrukcijos, techninius arba komplektacijos pokyčius be išankstinio įspėjimo.

Visas tiesības pasargātas. Šis izdevums ir sargāts ar autortiesību. Lietošanas Instrukcijas kopēšana vai izplatīšana pilnīgi vai fragmentos bez Dedra-Exim firmas piekrišanas ir aizliegta.

Firma Dedra-Exim atstāj sev tiesību veikt konstrukcijas-tehnikas izmaiņu, kā arī komplektācijas izmaiņu bez iepriekšēja paziņojuma.

Minden jog fenntartva. A jelen kiadvány szerzői jogokkal védve. A Használati Utasítás másolása vagy terjesztése egésszében vagy részleteiben a DEDRA-EXIM írásos engedélye nélkül tilos

A Dedra-Exim fenntartja magának a szerkezeti-műszaki, valamint komplettálási változtatások előzetes bejelentés nélküli bevezetésének jogát.

Tous les droits réservés. L'élaboration présente est protégée par le droit d'auteur. Toute représentation ou reproduction du Mode d'emploi partielle ou intégrale sans consentement de DEDRA-EXIM est interdite.

Dedra-Exim se réserve le droit d'introduire des modifications techniques de construction ou de complément sans avertissement.

Todos los derechos reservados. La presente documentación está protegida por el derecho de autor. Reproducción y difusión del Manual de Instrucciones parcial o total sin permiso de la empresa Dedra Exim prohibido
 Dedra Exim se reserva el derecho de realizar cambios técnicos de construcción y complementarios sin previo aviso.

Toate drepturile rezervate. Această redactare este protejată prin legea dreptului de autor. Este interzisă copierea, reproducerea în orice fel sau multiplicarea și distribuirea parțială sau în totalitate a Manualului de utilizare fără permisiunea firmei Dedra-Exim

Firma Dedra-Exim își rezervă dreptul de a face modificări tehnice și constructive sau de completare a dispozitivului fără a notifica prealabilă

Alle rechten voorbehouden. Deze publicatie wordt auteursrechtelijk beschermd. Het kopiëren of openbaar maken van de fragmenten of het geheel van de Gebruiksaanwijzing zonder de toestemming van de firma Dedra-Exim is verboden.

De firma DEDRA-EXIM behoudt het recht om de constructie, techniek en de voltooiing te wijzigen zonder ingebrekestelling.

Alle Rechte vorbehalten. Die vorliegende Bedienungsanleitung wird durch das Urheber-recht geschützt. Kein Teil dieser Bedienungs-anleitung darf ohne schriftliche Einwilligung von DEDRA-EXIM vervielfältigt oder verbreitet werden. Dedra Exim behält sich das Recht vor, Konstruktions- und technische Änderungen sowie Änderungen in der Zusammensetzung vorzunehmen, ohne vorher darüber zu informieren.

Всички права запазени. Тази публикация е защитена с авторски права. Копирането или разпространението на ръководството на части или изцяло е забранено без съгласието на DEDRA-EXIM.

DEDRA-EXIM si запазва правото da прави промени в дизайна, техниката и монтажа без предvarително уведомление.

Sva prava pridržana. Ovo djelo je zaštićeno autorskim pravom. Zabranjeno je kopiranje ili distribucija korisničkog priručnika djelomično ili u cijelosti bez pristanka DEDRA-EXIM-a.

Dedra-Exim zadržava pravo uvođenja građevinskih, tehničkih i montažnih izmjena bez prethodne najave.

Vse pravice pridržane. Ta publikacija je zaščitena z avtorskimi pravicami. Kopiranje ali razširjanje priročnika po delih ali v celoti je brez soglasja družbe DEDRA-EXIM prepovedano.

Družba Dedra-Exim si pridržuje pravico do oblikovnih, tehničnih in montažnih sprememb brez predhodnega obvestila.

Deklaracja Zgodności dołączona jest do urządzenia jako oddzielny dokument. W przypadku braku Deklaracji Zgodności należy skontaktować się z Dedra-Exim Sp. z o.o.

Prohlášení o shodě je přiloženo k přístroji jako samostatný dokument. V případě, že Prohlášení o shodě chybí, kontaktujte prosím společnost Dedra Exim Sp. z o.o.

Vyhlasenie o zhode je k zariadeniu pripojené ako osobitný dokument. A vyhlásenie o zhode chýba, kontaktujte spoločnosť Dedra Exim Sp. z o.o.

Atitiktis deklaracija yra pridedama prie prietaiso kaip atskiras dokumentas. Jei Atitiktis deklaracijos nebūtų, prašome susisiekti su „Dedra“.

Atbilstības deklarācija ir pievienota ierīcei kā atsevišķs dokuments. Atbilstības deklarācijas trūkuma gadījumā lūdzam kontaktēties ar firmu Dedra-Exim.

Megfelelőségi Nyilatkozat külön dokumentumként került a berendezéshez csatolva. A Megfelelőségi Nyilatkozat hiánya esetén forduljon a Dedra-Exim Sp. z o.o. céghez.

Déclaration de conformité est jointe à l'appareil en tant que document séparé. A défaut de la Déclaration de conformité il faut prendre contact avec Dedra-Exim Sp. z o.o.

Declaración de Conformidad está adjunta a esta máquina como un documento aparte. En caso de falta de la Declaración de Conformidad hay que contactarse con la empresa Dedra Exim Sp. z o.o.

Declarația de conformitate este atașată la dispozitiv ca document separat. În cazul lipsei Declarației de conformitate vă rugăm să contactați firma Dedra-Exim

De Conformiteitsverklaring wordt als een afzonderlijk document bij het toestel bijgesloten. Bij gebreke van de Conformiteitsverklaring contact opnemen met de firma Dedra-Exim.

Die Konformitätserklärung ist als gesondertes Dokument dem Dokument beigefügt. Beim Fehlen der Konformitätserklärung ist mit Dedra Exim Sp. z o.o. Kontakt aufzunehmen.

Декларацията за съответствие е приложена към устройството като отделен документ. В случай на липса на Декларация за съответствие, моля, свържете се с Dedra-Exim Sp. z o.o.

Izjava o skladnosti priložena je uz uređaj kao zaseban dokument. U nedostatku Izjave o skladnosti, obratite se Dedra-Exim Sp. z o.o.

Izjava o skladnosti je priložena napravi kot ločen dokument. Če izjave o skladnosti nimate, se obrnite na podjetje Dedra-Exim Sp. z o.o..



A



B



C



D



E

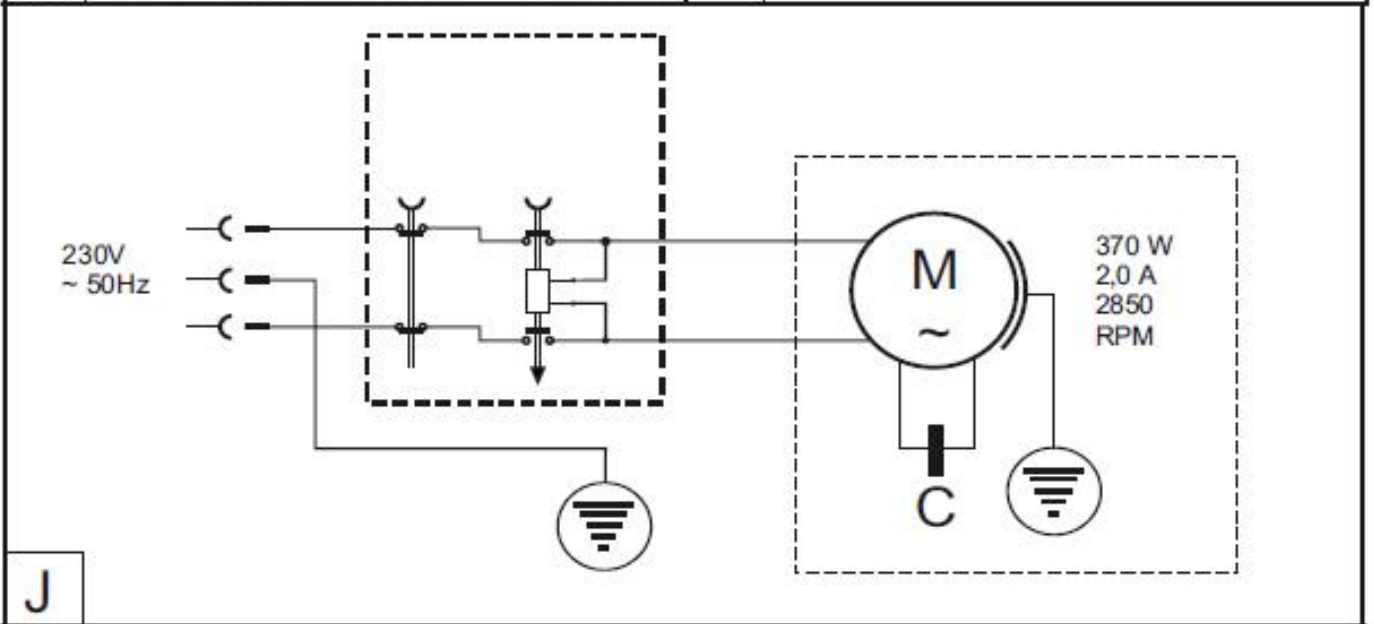
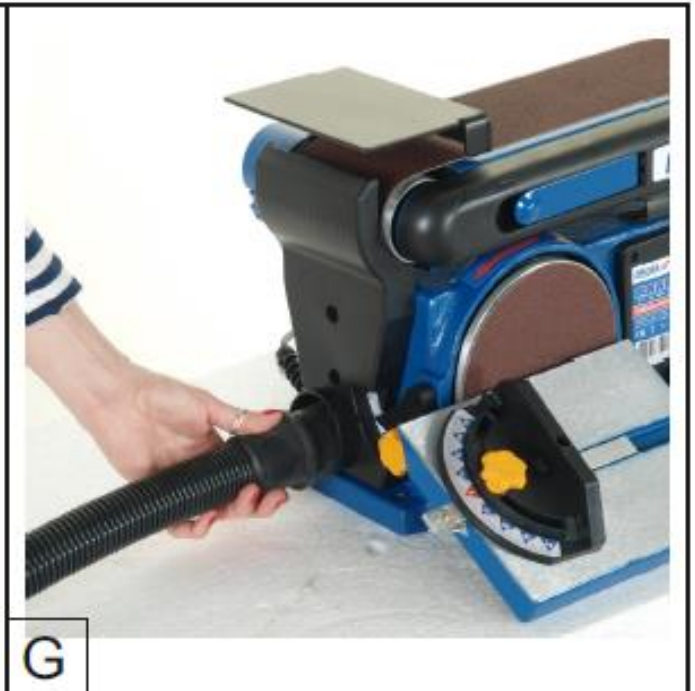

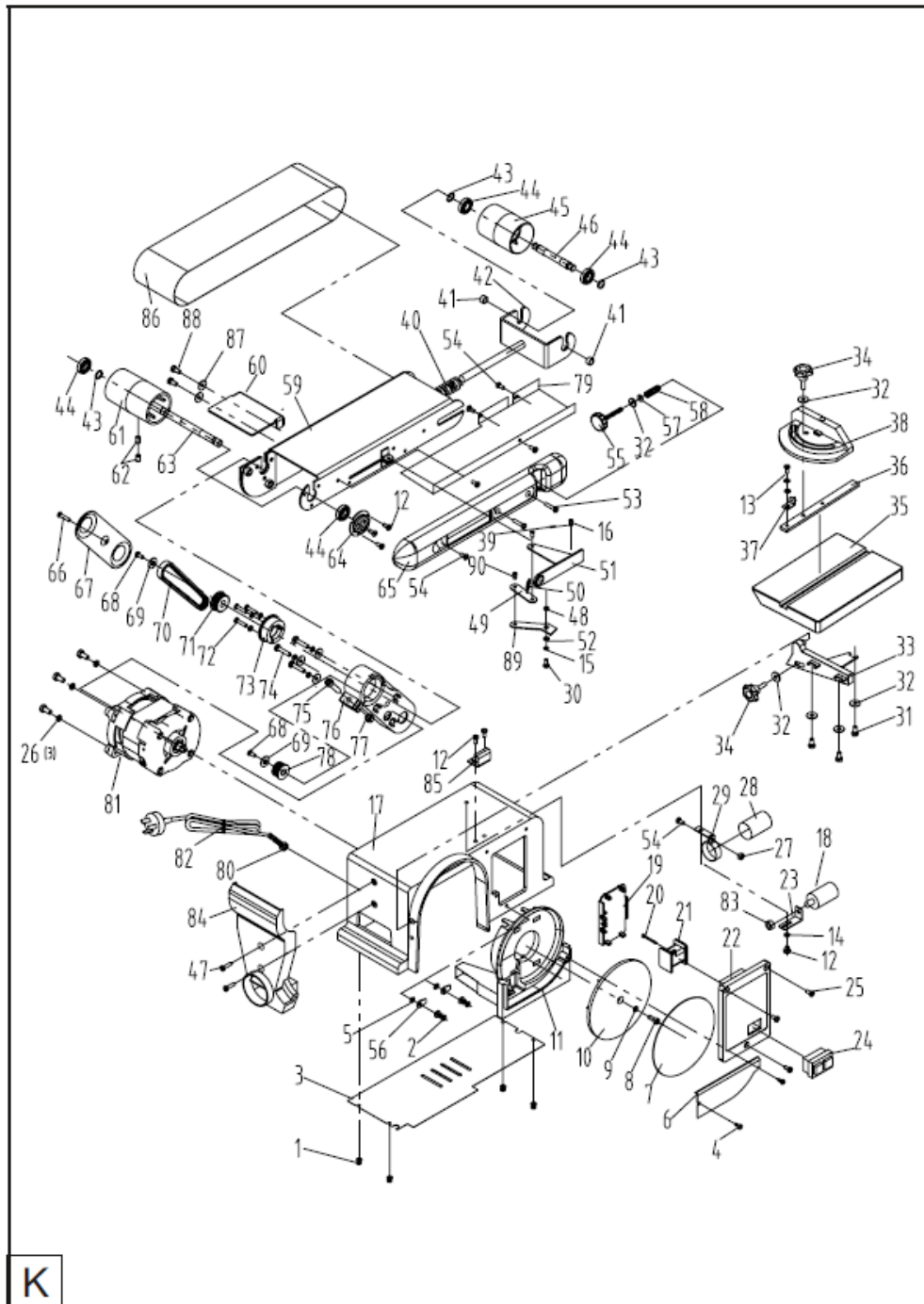

K

Opis Zastosowanych Piktogramów/ Popis Použitých Piktogramů/ Opis Používaných Piktogramov/ Panaudotų Piktogramų Aprašymas/ Lietoto Piktogrammu Apraksts/ Az Alkalmazott Piktogramok Magyarázata/interpretation Des Pictogrammes/ Descripción De Los Pictogramas/ Descrierea Pictogramelor/omschrijving Van De Gebruikte Pictogramme/ Gebot: Lesen Sie, Bitte, Die Bedienungsanleitung/ Verwendete Piktogramme / Описание на използваните пиктограми / Opis korišćenih piktograma / Opis uporabljenih piktogramov



NAKAZ: PRZECZYTAJ INSTRUKCJĘ OBSŁUGI/ PŘÍKAZ: PŘEČTĚTE NÁVOD K OBSLUZE/ PŘÍKAZ: OBOZNÁMTE SA S UŽIVATEĽSKOU PRÍRUČKOU/ PRIVALOMA: PERSKAITYKITE APTARNAVIMO INSTRUKCIJA/ NORÁDÍJUMS: RŪPĪGI IEPAZĪSTIETIES AR LIETOTĀJA ROKASGRĀMATĀ SNIĒGTO INFORMĀCIJU/ UTASITÁS: OLVASSA EL AZ ÚTMUTATÓT/ ORDRE: AVANT L'USAGE LIRE LE MODE D'EMPLOI/ INDICACIÓN: LEER EL MANUAL DE INSTRUCCIONES/ OBLIGATORIU: CITIȚI MANUALUL DE UTILIZARE/ BEVEL: LEES DE GEBRUIKSAANWIJZING/ GEBOT: DIE BEDIENUNGSANLEITUNG LESEN / ЗАДЪЛЖИТЕЛНО: ПРОЧЕТЕТЕ ИНСТРУКЦИИТЕ ЗА ЕКСПЛОАТАЦИЯ / OBAVEZNO: PROČITAJTE UPUTSTVO ZA UPOTREBU / OBAVEZNO: PREBERITE NAVODILA ZA UPORABO



NAKAZ: STOSOWAĆ OKULARY OCHRONNE/ PŘÍKAZ: POUŽÍVEJTE OCHRANNÉ BRÝLE/ PŘÍKAZ: POUŽÍVAJTE OCHRANNÉ OKULIARE/ PRIVALOMA: NAUDOTI APSAUGINIUS AKINIUS/ NORÁDÍJUMS: NĒSĀJIET AIZSARGACENES/ UTASITÁS: VISELJEN VÉDŐSZEMÜVEGET/ ORDRE: UTILISER LES LUNETTES DE PROTECTION/ INDICACIÓN: USAR LAS GAFAS DE PROTECCIÓN/ OBLIGATORIU: FOLOSITȚI OCHELARI DE PROTECȚIE/ BEVEL: DRAAG VEILIGHEIDSBRIL/ GEBOT: SCHUTZBRILLE TRAGEN / ЗАДЪЛЖИТЕЛНО: НОСЕТЕ ПРЕДПАЗНИ ОЧИЛА / OBAVEZNO: KORISTITI ZAŠTITNE NAOČALE / OBAVEZNO: NOSITE ZAŠČITNA OČALA



NAKAZ: STOSOWAĆ ŚRODKI OCHRONY DRÓG ODDECHOWYCH/ PŘÍKAZ: POUŽÍVEJTE PROSTŘEDKY PRO OCHRANU DÝCHAČÍCH CEST/ PRIVALOMA: NAUDOTI APSAUGINIUS AKINIUS/ NORÁDÍJUMS: IZMANTOT EL PĒĻU ATPIECĪGU AIZSARDZĪBU/ UTASITÁS: HASZNÁLJON LÉGÚTI VÉDELMI FELSZERELÉST/ ORDRE: UTILISER LES EQUIPEMENTS DE PROTECTION DES VOIES RESPIRATOIRES/ INDICACIÓN: USAR LAS PROTECCIONES DE LAS VIAS RESPIRATORIAS/ OBLIGATORIU: UTILIZAȚI ECHIPAMENT DE PROTECȚIE A CĂILOR RESPIRATORII/ BEVEL: ADEMHALINGSAPPARATUUR GEBRUIKEN/ GEBOT: ATEMSCHUTZGERÄTE BENUTZEN ZADĚLŽITELNO: ИЗПОЛЗВАЙТЕ ДИХАТЕЛНА ЗАЩИТА / OBAVEZNO: KORISTITI ZAŠTITNU OPREMU ZA DIŠNE SREDSTVA / OBAVEZNO: UPORABLJAJTE ZAŠČITO DIHAL



UŻYWAĆ OCHRONNIKÓW SŁUCHU/ POUŽÍVEJTE OCHRANU SLUCHU/ POUŽÍVAJTE CHRÁNIČE SLUCHU/ PRIVALOMA: NAUDOTI APSAUGINIUS AKINIUS/ LIETOJIE DŽIRDĒS AIZSARDZĪBAS LĪDZEKLUS/ UTASITÁS: HASZNÁLJON FŰLVÉDŐT/ ORDRE: UTILISER LA PROTECTION DE L'OUÏE/ USAR PROTECCIÓN PARALOS OÍDOS/ TREBUIE SĂ FOLOSITȚI APARATE PENTRU PROTECȚIA AUZULUI/ GEHOORBESCHERMING GEBRUIKEN/ DER GEHÖRSCHUTZ IST ZU BENUTZEN / ИЗПОЛЗВАТЕ ЗАЩИТНИЦИ НА УШИТЕ / KORISTITE ZAŠTITU ZA SLUH / UPORABLJAJTE ŠČITNIKE ZA UŠESA



UWAGA! NIEBEZPIECZEŃSTWO ZRANIENIA! / POZOR! NEBEZPEČÍ PORANĚNÍ! / POZOR! NEBEZPEČENSTVO ZRANENIA! / DÉMESIO! SUSIŽALOJIMO PAVOJUS! / UZMANĪBU! IEVAINOŠANAS BĪSTAMĪBA! / FIGYELEM! SÉRŰLÉSVESZÉLY! / ATTENTION! DANGER DE BLESSURE! / ATENCIÓN! ¡RIESGO DE LESIONES! / ATENȚIE! PERICOL DE ACCIDENTARE/ LET OP! GEVAAR OM GEWOND RAKEN! / ACHTUNG! VERLETZUNGSGEFAHR! / ПРЕДУПРЕЖДЕНИЕ: ОПАСНОСТ ОТ НАРАНЯВАНЕ! / PAŃNJA! OPASNOST OD OZLJEDA! / OROZORIO! NEVARNOST POŠKODBI!

1. Zdjęcia i rysunki
 2. Bezpieczeństwo pracy
 3. Przeznaczenie urządzenia
 4. Ograniczenie użycia
 5. Dane techniczne
 6. Przygotowanie do pracy
 7. Podłączanie do sieci
 8. Włączanie urządzenia
 9. Użytkowanie urządzenia
 10. Bieżące czynności obsługowe
 11. Samodzielne usuwanie usterek
 12. Kompletacja urządzenia, uwagi końcowe
 13. Wykaz części na rysunkach złożeniowych
- Deklaracja Zgodności – oddzielny dokument

UWAGA

Podczas pracy urządzeniem zaleca się zawsze przestrzegać podstawowych zasad bezpieczeństwa pracy, w celu uniknięcia wybuchu pożaru, porażenia prądem elektrycznym lub obrażenia mechanicznego. Przed przystąpieniem do eksploatacji urządzenia prosimy o zapoznanie się z treścią Instrukcji Obsługi. Prosimy o zachowanie Instrukcji Obsługi, instrukcji bezpieczeństwa pracy i Deklaracji Zgodności. Rygorystyczne przestrzeganie wskazówek i zaleceń zawartych w Instrukcji obsługi wpłynie na przedłużenie żywotności Państwa urządzenia

2. Bezpieczeństwo pracy

Prosimy o dokładne zapoznanie się z treścią tego rozdziału, celem maksymalnego ograniczenia możliwości powstania urazu bądź wypadku, spowodowanego niewłaściwą obsługą lub niezajomością Przepisów Bezpieczeństwa Pracy.

Ogólne warunki bezpieczeństwa miejsca pracy

Należy utrzymywać strefę pracy w porządku i czystości. Stanowisko źle oświetlone, na którym jest nieporządek, może być przyczyną wypadku. Nie pracować urządzeniem w pobliżu środków wybuchowych (łatwopalnych, gazów, pyłu itp.). Podczas pracy urządzeniem wytwarzane są iskry mogące być przyczyną zapłonu. Urządzenie musi być tak przechowywane, aby było niedostępne dla dziecka.

Dzieci nie powinny przebywać w strefie pracy podczas pracy urządzenia. Osoby trzecie nie powinny przebywać w strefie pracy podczas pracy urządzenia.

Bezpieczeństwo elektryczne

Wtyczka musi być dopasowana do gniazda zasilającego. Zabronione jest używanie przewodów, w których wtyczka była przerabiana. Zabronione jest używanie adapterów wtyczki z uziemieniem ochronnym. Nie modyfikowane wtyczki i odpowiednie gniazda zmniejszają ryzyko powstania wypadku.

Chronić się przed wstrząsem elektrycznym. Unikać kontaktu z uziemioną powierzchnią np.: lodówek, radiatorów, rur. Porażenie prądem jest większe, gdy ciało użytkownika jest uziemione.

Nie wystawiać urządzenia na działanie deszczu i wilgoci. Przedostanie się wody do urządzenia zwiększa ryzyko porażenia prądem.

Dbać o przewód zasilający. Nigdy nie używać przewodu do przenoszenia narzędzia, ciągnięcia lub wyciągania wtyczki z kontaktu. Przewód zasilający chronić przed działaniem ciepła, oleju, ostrych krawędzi lub ruchomych części urządzenia.

Pracując narzędziem, które przeznaczone jest do pracy na zewnątrz, należy używać odpowiednich przedłużaczy (do pracy na zewnątrz pomieszczeń). Zastosowanie odpowiedniego przedłużacza zmniejsza ryzyko porażenia prądem.

Jeżeli urządzenie pracuje w wilgotnej atmosferze sieć zasilająca musi być wyposażona w zabezpieczenie różnicowo-prądowe (RDC).

Bezpieczeństwo osób

Zachować ostrożność. Należy pracować z rozumą i ostrożnością. Nie używać urządzenia, gdy jest się zmęczonym, pod wpływem leków, alkoholu lub innych środków odurzających (np. narkotyki). Nieuwaga może być przyczyną powstania urazu ciała.

W trakcie pracy należy używać środków ochrony indywidualnej. Zawsze używać środków ochrony: wzroku, dróg oddechowych i słuchu. Noszenie wyposażenia ochronnego dostosowanego do rodzaju pracy elektronarzędzia zmniejsza ryzyko powstania obrażeń ciała.

Należy unikać niezamierzonego uruchomienia urządzenia. Przed włożeniem wtyczki do gniazdka należy zawsze upewnić się, że wyłącznik jest w pozycji wyłączony. Podłączanie urządzenia do sieci zasilającej, przenoszenie podłączonego do sieci urządzenia gdy palec znajduje się na włączniku grozi niekontrolowanym włączeniem urządzenia i może być przyczyną wypadku.

Usunąć wszelkie klucze i inne narzędzia nastawcze przed uruchomieniem urządzenia. Klucze, narzędzia umieszczone w ruchomych częściach urządzenia mogą być przyczyną wypadku.

Starać się nie przyjmować nienaturalnych pozycji podczas pracy. Pozycja w trakcie pracy musi gwarantować utrzymanie równowagi i stabilności. Gwarantuje to lepsze panowanie nad narzędziem.

Należy stosować odpowiedni strój roboczy. Strój nie powinien być luźny, nie powinno się nosić długiej i luźnej biżuterii. Włosy, luźne części stroju należy zabezpieczyć przed możliwością przechwycenia przez ruchome części urządzenia.

Jeżeli można podłączyć do narzędzia urządzenie odsysające, wychwytyjące pył, urobek należy upewnić się, że są prawidłowo podłączone i będą prawidłowo użyte. Urządzenie odsysające polepsza warunki pracy i zmniejszają ryzyko wystąpienia wypadku.

Wyjąć wtyczkę z kontaktu (źródła zasilania) lub usunąć akumulator przed każdorazowym regulowaniem urządzenia. wymianą osprzętu lub zaprzestaniu pracy. Operacja ta zabezpiecza użytkownika przed niekontrolowanym uruchomieniem urządzenia.

Urządzenie należy przechowywać w taki sposób aby nie było dostępne dla dzieci. Osoby które nie zapoznały się z powyższymi punktami przepisów nie mogą obsługiwać tego urządzenia. Osoby nie znające przepisów bezpieczeństwa nie mające doświadczenia w obsłudze urządzenia są narażone na spowodowanie wypadku.

Urządzenie musi być poddawane przeglądowi technicznemu. Kontroli należy poddawać mocowania, prawidłowość działania części ruchomych, czy nie są zablokowane, pęknięte i nie będą powodem nieprawidłowego działania urządzenia. Wadliwe części należy oddać do naprawy.

Używanie elektronarzędzia, akcesoriów, narzędzi dodatkowych musi być zgodne z tą instrukcją. Nie przestrzeganie tych zasad może doprowadzić do powstania niebezpiecznych sytuacji.

Obsługa urządzenia i jego eksploatacja

Nie przeciążać urządzenia.

Nie używać urządzenia, w którym nie działa wyłącznik/włącznik. Tak wadliwe urządzenie należy oddać do naprawy.

Wyjąć wtyczkę z kontaktu (źródła zasilania) przed każdorazowym regulowaniem urządzenia, wymianą osprzętu lub zaprzestaniu pracy. Operacja ta zabezpiecza użytkownika przed niekontrolowanym uruchomieniem urządzenia.

Urządzenie należy przechowywać w taki sposób aby nie było dostępne dla dzieci. Osoby które nie zapoznały się z powyższymi punktami przepisów nie mogą obsługiwać tego urządzenia. Osoby nie znające przepisów bezpieczeństwa nie mające doświadczenia w obsłudze urządzenia są narażone na spowodowanie wypadku.

Urządzenie musi być poddawane przeglądowi technicznemu. Kontroli należy poddawać mocowania, poprawność działania części ruchomych, czy nie są zablokowane, pęknięte i nie będą powodem nieprawidłowego działania urządzenia. Wadliwe i uszkodzone części należy wymienić na nowe. Używanie urządzenia i akcesoriów musi być zgodne z tą instrukcją. Nieprzestrzeganie tych zasad może doprowadzić do powstania niebezpiecznych sytuacji.

Przed pierwszym uruchomieniem należy sprawdzić, czy napięcie zasilania odpowiada wartości podanej na tabliczce znamionowej.

Wszelkie regulacje, konserwacje lub czynności obsługowe opisane w instrukcji, wykonywać przy wyjętej wtyczce z gniazda zasilającego.

Wszelkie elementy odpowiedzialne za bezpieczeństwo muszą być utrzymywane w pełnej sprawności technicznej. W przypadku ich uszkodzenia należy niezwłocznie je naprawić lub wymienić na nowe.

Nie korzystać z urządzenia w przypadku, gdy kabel zasilający lub wtyczka są uszkodzone.

Nie ciągnąć za kabel w czasie wyjmowania wtyczki z gniazdko.

Urządzenie należy przechowywać z dala od źródeł ciepła (tj. centralne ogrzewanie, piecyk, itp..) w celu uniknięcia odkształcenia się elementów z tworzywa sztucznego.

Podczas korzystania z urządzenia, nie zatykać wlotu powietrza. W przeciwnym razie wydajność pochłaniania kurzu zmniejszy się oraz powstanie ryzyko spalania silnika.

Serwis

Naprawę elektronarzędzia może wykonywać jedynie wykwalifikowany fachowiec, przy zastosowaniu oryginalnych części. Postępowanie takie gwarantuje zachowanie bezpieczeństwa urządzenia.

Bezpieczeństwo pracy szlifierką taśmowo-tarczową

Opierać obrabiany przedmiot na stole roboczym lub o ogranicznik. Odległość pomiędzy stołem a tarczą ścierną / taśmą wygładzającą może wynosić maksymalnie 3 mm.

Obrabiany przedmiot musi być pewnie i mocno trzymany, tak, aby nie został wyrwany z rąk.

Nie dociskać obrabianego przedmiotu zbyt mocno do taśmy, może to spowodować uszkodzenia zarówno taśmy, jak i obrabianego przedmiotu. Mając na uwadze bezpieczeństwo dzieci, zawsze wyłączając urządzenie i odłączając je od zasilania oraz usuwając taśmę wygładzającą, jeśli urządzenie nie jest używane.

Trzymać obrabiany przedmiot w kierunku obracania się taśmy wygładzającej / tarczy ścierniej.

Należy dobierać papier ścierny o ziarnistości odpowiedniej do obrabianego materiału.

Nie należy pracować zużyтыми tarczami i taśmami papieru ściernego.

Zużyty papier ścierny wymienić na nowy.

Jednakże nawet jeżeli maszyna użytkowana jest zgodnie z Instrukcją Obsługi, niemożliwe jest całkowite wyeliminowanie pewnego czynnika ryzyka związanego z konstrukcją i przeznaczeniem szlifierki.

W szczególności występują następujące ryzyka:

węjsie w kontakt z wirującymi tarczami, taśmami ściernymi silne odrzucenie całego lub części obrabianego materiału z powodu niewłaściwego ustawienia względem tarczy lub taśmy ścierniej zerwanie taśmy ścierniej uszkodzenie słuchu w przypadku niestosowania lub stosowania niewłaściwych środków ochrony słuchu szkodliwe oddziaływanie pyłów w przypadku pracy w zamkniętym pomieszczeniu z niewłaściwie działającą wentylacją.

Opis urządzenia (Rys A)

Rys. A : 1.Stół roboczy, 2.Przymiar kątowy, 3.Tarcza ścierna, 4.Włącznika, 5.Pas ścierny, 6.Regulacja napięcia pasa ściernego

3. Przeznaczenie urządzenia

Szlifierka tarczowo taśmowa do drewna jest produktem zaprojektowanym do szlifowania wszelkiego typu drewna, materiałów drewnopochodnych (sklejka, płyty wiórowe, itp.) oraz tworzyw sztucznych. Zastosowano tutaj system odprowadzania trocin. Dzięki temu w czasie pracy znacznie ograniczono rozprzestrzenianie się urobku. Maszyna pozwala wykonać operacje szlifowania elementów drewnianych wzdłuż, w poprzek, po skosie, które szczegółowo opisane zostały w dalszej części Instrukcji.

4. Ograniczenia użycia

Szlifierki tarczowo taśmowe do drewna mogą być użytkowane tylko zgodnie z zamieszczonymi poniżej "Dopuszczalnymi warunkami pracy" oraz z tarczami i taśmami ściernymi opisanymi w punkcie "Zalecane tarcze i taśmy". Szlifierka jest przeznaczona dla majsterkowiczów i użytkowania w warunkach domowych. Samowolne zmiany w budowie mechanicznej i elektrycznej, wszelkie modyfikacje, czynności obsługowe nie opisane w Instrukcji Obsługi będą traktowane za bezprawne i powodują natychmiastową utratę Praw Gwarancyjnych. Niezgodnie z przeznaczeniem oraz niezgodnie z Instrukcją Obsługi użytkowanie, spowoduje natychmiastową utratę Praw Gwarancyjnych.

DOPUSZCZALNE WARUNKI PRACY

S1 praca ciągła

Maszyna może być użytkowana tylko w pomieszczeniach zamkniętych, o sprawnie działającej wentylacji.

5. Dane techniczne

Typ maszyny	DED7718
Silnik elektryczny	jednofazowy indukcyjny
Napięcie pracy	230V~ 50Hz
Moc znamionowa silnika	370 W
Prędkość obrotowa tarczy	2850 obr/min
Stopień ochrony IP	Ip20
Klasa ochronności	I
Emisja hałasu:	
poziom ciśnienia dźwięku LPA	79,9 dB(A)
niepewność pomiaru kpa	3 dB(A)
poziom mocy dźwięku LWA	91,1 dB (A)
Niepewność pomiaru kwa	3 dB(A)
Prędkość liniowa taśmy	7,6 m/s
Srednica tarczy szlifierskiej	150 mm
Obwód taśmy szlifierskiej	914 mm
Szerokość taśmy szlifierskiej	100 mm
Wymiary stołu	158 mm / 225 mm
Zakres pochylenia stołu	0° - 45°
Zakres ustawienia pasa ściernego	0° - 90°
Masa	17,2kg
Gabaryt szlifierki (dł. x szer. x wys.)	450 x 365 x 280 mm
Srednica otworów króćców wyrzutnika urobku	58 mm zewnętrzna /63,5 mm wewnętrzna

6.Przygotowanie do pracy

Maszyna powinna być ustawiona na płaskiej, równej powierzchni, w miejscu dobrze oświetlonym.

Sprawdzić czy ruchome elementy i osłony nie są uszkodzone. Obracając tarczą lub taśmą ścierną upewnić się, czy układ napędowy nie jest zablokowany. Tarcza ścierna winna być całą powierzchnią umocowana na tarczy szlifierki. Taśma ścierna powinna odtaczać się centralnie na rolkach. W przypadku gdy taśma ma tendencję do ściągania na bok należy dokonać czynności regulacyjnych. Regulacja taśmy została opisana dokładnie w dalszej części instrukcji w rozdziale "Zamocowanie taśmy i tarczy ścierniej". Szlifierka tarczowo taśmowa wymaga dokonania pewnych czynności montażowych. W dodatkowym wyposażeniu szlifierki, będącym integralną częścią kompletacji maszyny znajduje się uchylny stolik roboczy (fot. A.1) oraz pozycjoner kątowy do zamocowania na stoliku (fot. A.2). Wymienione elementy należy zamocować do szlifierki w zależności od rodzaju pracy jaką chcemy wykonać. Stolik roboczy (fot. A.1) mocujemy za pomocą sworzni do korpusu maszyny. Można to wykonać zarówno od strony tarczy (fot. A.3) jak i od strony tylnej ramienia uchylnego. W korpusie szlifierki znajdują się otwory przeznaczone do osadzenia sworzni stolika. Usytuowany w zależności od potrzeb stolik blokujemy na sworzniu dwoma śrubami. Stolik dodatkowo można pochylić w zakresie 0 - 45 stopni. Do tego celu służy pokrętko zacisku pochylenia kąтового stolika (fot. B). Należy poluzować pokrętko, pochylić stolik o pożądaną wartość kątową odczytaną ze skali i ponownie zablokować pokrętkiem. Pozycjoner kątowy wsuwamy szyną w

kanal stolika roboczego. Dowolny, żądany kąt pozycjonera (w zakresie -30 do +30 stopni) należy zablokować pokrętkiem (fot. H). Opis pracy z zamontowanym wyposażeniem dodatkowym zamieszczono w dalszej części instrukcji w rozdziale "Użytkowanie maszyny"

7.Podłączanie do sieci

Przed podłączeniem urządzenia do źródła prądu należy upewnić się, czy napięcie zasilania odpowiada wartości podanej na tabliczce znamionowej. Instalacja zasilająca powinna być wykonana zgodnie z zasadniczymi wymaganiami dotyczącymi instalacji elektrycznych i spełniać wymogi bezpieczeństwa użytkowania. Parametry minimalnego przekroju przewodu zasilającego oraz nominalnej wartości bezpiecznika w zależności od mocy urządzenia podano w tabeli. Instalacja winna być wykonana przez uprawnionego elektryka. W przypadku korzystania z przedłużaczy należy zwrócić uwagę by przekrój żyły nie był mniejszy od wymaganego (patrz tabela). Przewód elektryczny ułożyć tak, aby w czasie pracy nie był narażony na przecięcie. Nie używać uszkodzonych przedłużaczy. Okresowo sprawdzać stan techniczny kabla zasilającego. Nie ciągnąć za kabel zasilający.

Moc urządzenia [W]	Minimalny przekrój przewodu [mm ²]	Minimalna wartość bezpiecznika typu C [A]
<700	0,75	6
700÷1400	1	10
1400÷2300	1,5	16
>2300	2,5	16

8. Włączanie urządzenia

Włącznik szlifierki tarczowo taśmowej znajduje się od frontu maszyny na jej korpusie (fot. A.4). Włącznik jest tak skonstruowany, że w przypadku zaniku napięcia szlifierka nie uruchomi się samoistnie w momencie ponownego pojawienia się napięcia w sieci. Aby maszynę uruchomić koniecznym jest naciśnięcie klawisza włącznika. Przycisk zielony oznaczony "I" służy do uruchamiania szlifierki, natomiast przycisk czerwony oznaczony "0" do zatrzymania.

9. Użytkowanie urządzenia

Szlifierka tarczowo - taśmowa do drewna pozwala wykonać różnorodne operacje obróbki drewna. Niektóre możliwości pracy na szlifierce przedstawiono na kolejnych fot. C i D.

Fotografie C i D obrazują prace szlifierskie z zastosowaniem tarczy ścierniej (fot. A.5, C) i stolika (fot. A.1, D). Możliwa jest oczywiście praca z pochyleniem stolika, co opisano wcześniej i uwidoczono na fot. H. Fotografia C przedstawia zastosowanie do prac szlifierskich taśmy ścierniej. W przypadku elementów stosunkowo niedużych gabarytów, wystarczająca jest eksploatacja pokazana na fot. C. Gdy jednak istnieje potrzeba obrabiania listewek lub innych elementów o znacznej długości, wygodnym jest zastosowanie pracy taśmą szlifierską z podniesionym do pionu ramieniem uchylnym jak na fot. F. Aby podnieść ramię uchylnie należy poluzować śrubę ampułową znajdującą się po lewej stronie tarczy szlifierki. Po podniesieniu ramienia uchylnego w żądane położenie jego zablokowanie polega na ponownym dokręceniu śruby ampułowej.

W konstrukcji szlifierki tarczowo taśmowej przewidziano możliwość pracy z podniesionym ramieniem uchylnym i zamontowanym pod nim stolikiem uchylnym. Sworzeń stolika należy wsunąć w otwór w kadłubie maszyny i zablokować go śrubą. W przypadku takiej potrzeby można na stoliku zainstalować pozycjoner kątowy oraz pochylić o pożądaną wartość kątową sam blat stolika. Podczas pracy szlifierką z wykorzystaniem taśmy ścierniej należy zwrócić uwagę na fakt by taśma odtaczała się centralnie po rolkach. W razie potrzeby dokonać czynności regulacyjnych, co opisano poniżej w punkcie "Zamocowanie, taśmy i tarczy ścierniej".

10. Bieżące czynności obsługowe

Bieżące czynności obsługowe prowadzić należy przy wyjętej z gniazdka wtyczce. Okresowo weryfikować stan techniczny szlifierki. Sprawdzić czy tarcza ścierna oraz taśma ścierna nie jest zużyta. Sprawdzić prawidłowość zamocowania tarczy i taśmy ścierniej. Sprawdzać drożność kanałów odprowadzających wióry. Przy każdej okazji oczyszczać wloty powietrza chłodzącego silnika elektrycznego. Regularnie oczyszczać z wiórów całą maszynę.Czynność tą najlepiej wykonywać przy pomocy sprężonego powietrza. Regularnie smarować olejem maszynowym (np. WD-40) wszystkie ruchome części.

11. Samodzielne usuwanie usterek

Problem	Przyczyna	Rozwiązanie
Maszyna nie działa	Kabel zasilający jest źle podłączony lub uszkodzony W gniazdku nie ma napięcia sieciowego Uszkodzony włącznik	Wcisnąć głębiej wtyczkę do niazdka, sprawdzić kabel zasilający W gniazdku nie ma napięcia sieciowego, sprawdzić czy nie zadziałał bezpiecznik Wymienić włącznik na nowy
Silnik przegrzewa się	Zapchane otwory wentylacyjne	Oczyszczyć otwory wentylacyjne
Maszyna rusza z trudem	Komora tarczy lub taśmy wypełniona jest trocinami, na skutek niedrożności układu odbierającego trociny Zatarte łożyska silnika	Oczyszczyć kanały wyrzutników trocin Przekazać szlifierkę do naprawy

Maszyna po dłuższym okresie użytkowania traci własności użytkowe, czuć zapach palonego drewna	Zużyta tarcza lub taśma ścierna	Wymienić tarczę lub taśmę na nową
---	---------------------------------	-----------------------------------

12. Kompletacja urządzenia, uwagi końcowe

Kompletacja:

1. Szlifierka tarczowo taśmowa.
2. Stolik roboczy uchylny ze sworzniem mocującym
3. Pozycjoner kątowy
4. Tarcza ścierna
5. Taśma ścierna
6. Klucz ampułowy 1 szt.
7. Śruby - zestaw do montażu

Uwagi końcowe

W okresie gwarancyjnym naprawy dokonywane są na zasadach podanych w Karcie Gwarancyjnej. Reklamowany produkt prosimy przekazać do naprawy w miejscu zakupu (sprzedawca zobowiązany jest przyjmując reklamowany produkt), lub przesłać do Serwisu Centralnego DEDRA - EXIM. Prosimy uprzejmie dołączyć kartę gwarancyjną wystawioną przez Importera. Bez tego dokumentu naprawa będzie traktowana jako pogwarancyjna. Po okresie gwarancyjnym naprawy wykonuje Serwis Centralny. Uszkodzony produkt należy przesłać do Serwisu (koszty wysyłki pokrywa użytkownik).

13. Wykaz części na rysunkach złożeniowych

- 1 Śruba z podkładką
- 2 Śruba z podkładką
- 3 Pokrywa dolna
- 4 Śruba
- 5 Podkładka
- 6 Osłona dolna tarczy
- 7 Papier ścierny
- 8 Śruba
- 9 Podkładka
- 10 Tarcza szlifierki
- 11 Osłona plastikowa
- 12 Śruba
- 13 Śruba z podkładką
- 14 Podkładka
- 15 Podkładka
- 16 Klin
- 17 Podstawa
- 18 Kondensator
- 19 Pokrywa skrzynki kablowej
- 20 Śruba
- 21 Przekaznik
- 22 Skrzynka kablowa
- 23 Blaszka kondensatora
- 24 Włącznik
- 25 Śruba
- 26 Śruba z podkładką
- 27 Nakrętka
- 28 Kondensator
- 29 Blaszka kondensatora
- 30 Śruba
- 31 Nakrętka
- 32 Podkładka
- 33 Support stołu dodatkowego
- 34 Pokrętło
- 35 Stół roboczy
- 36 Listwa stołu dodatkowego
- 37 Blokada pokręta
- 38 Skala kątowna
- 39 Sworzeń
- 40 Sprężyna
- 41 Tuleja
- 42 Dźwignia
- 43 Podkładka
- 44 Łożysko
- 45 Rolka taśmy napędzana
- 46 Os rolki napędzanej
- 47 Śruba
- 48 Podkładka
- 49 Blaszka przyłączeniowa
- 50 Sprężyna
- 51 Blaszka regulacji
- 52 Podkładka
- 53 Śruba
- 54 Śruba
- 55 Pokrętło regulacji taśmy
- 56 Ucho uziemienia
- 57 Gumowa podkładka
- 58 Sprężyna
- 59 Support taśmy ścierniej
- 60 Ogranicznik
- 61 Rolka taśmy napędowa
- 62 Gniazda śrub
- 63 Oś rolki napędowej
- 64 Pokrywa łożyska

- 65 Osłona plastikowa
- 66 Śruba
- 67 Wypust osłony taśmy
- 68 Śruba
- 69 Podkładka
- 70 Pasek napędowy
- 71 Koło pasowe odbiorcze
- 72 Śruba z podkładką
- 73 Korpus łożyska
- 74 Śruba z podkładką
- 75 Śruba
- 76 Osłona taśmy
- 77 Nakrętka
- 78 Koło pasowe napędowe
- 79 Płyta zabezpieczająca
- 80 Odgiętka
- 81 Silnik elektryczny
- 82 Przewód
- 83 Nakrętka
- 84 Osłona plastikowa
- 85 Ogranicznik ramienia.
- 86 Taśma ścierna
- 87 Podkładka
- 88 Śruba
- 89 Napinacz
- 90 Sworzeń



1. Fotografie a obrázky
 2. Bezpečnost práce
 3. Určení přístroje
 4. Omezení použití
 5. Technické údaje
 6. Příprava k práci
 7. Připojení k síti
 8. Zapnutí zařízení
 9. Užívání přístroje
 10. Běžná obsluha
 11. Seznam součástí podle výkresu sestavení
 12. Kompletace zařízení, závěrečné poznámky
- Prohlášení o shodě – samostatný dokument

POZOR!

Při práci se zařízením vždy dodržujte základní zásady bezpečnosti práce, aby se zabránilo vzniku požáru, úrazu elektrickým proudem nebo mechanickému poškození. Před zprovozněním přístroje seznámte se prosím s obsahem Návodu k obsluze. Uchovávejte prosím Návod k obsluze a Prohlášení o shodě. Přísné dodržování pokynů a doporučení uvedených v návodu k obsluze prodlouží životnost vašeho zařízení.

2. Bezpečnost práce

Seznamte se pečlivě s obsahem této kapitoly, abyste maximálně omezili možnost vzniku úrazu nebo nehody způsobené nesprávnou obsluhou nebo neznalostí předpisů pro Bezpečnost a ochranu zdraví při práci.

Obecné podmínky pro bezpečnost pracovního místa

Udržujte v pracovní zóně pořádek a čistotu. Pracoviště, ve kterém je nepořádek, může být příčinou nehody.

Nepřibližujte se přístrojem poblíž výbušných látek (hořlavých látek, plynů, prachů apod.).

Během práce se vytvářejí jiskry, které mohou být příčinou vzplanutí.

Děti nesmí pobývat v pracovní zóně během provozu přístroje.

Přístroj musí být skladován takovým způsobem, aby byl nedostupný dětem

Pobývání třetích osob v pracovní zóně může mít za následek ztrátu kontroly nad přístrojem

Elektrická bezpečnost

Zástrčka musí být přizpůsobena napájecí zásuvce.

Je zakázáno používání vodičů, ve kterých zástrčka byla předělávána.

Je zakázáno používání adaptérů zástrčky s ochranným uzemněním.

Nemodifikované zástrčky a správné zásuvky zmenšují riziko vzniku nehody.

Chraňte se před elektrickými otřesy.

Vyvarujte se kontaktu s uzemněným povrchem např.: ledniček, radiátorů, potrubí. Úder elektrickým proudem je větší, když je tělo uživatele uzemněno.

Nevystavujte přístroj působení deště a vlhkosti. Pokud se dostane do přístroje voda, zvětšuje se riziko úderu proudem.

Pečujte o napájecí vodič.

Nikdy nepoužívejte vodič k nošení přístroje, tahání nebo vytahování zástrčky ze zásuvky. Napájecí vodič chraňte před působením teploty, oleje, ostrých hran nebo pohyblivých součástí přístroje.

Při práci s nářadím, které je určeno pro práci venku, používejte vhodné prodlužovací kabely (pro práci v exteriéru). Použití vhodného prodlužovacího kabelu snižuje nebezpečí úrazu elektrickým proudem.

Pokud je přístroj v provozu ve vlhké atmosféře, napájecí síť musí být vybavena rozdílovou proudovou ochranou (RDC).

Bezpečnost osob

Zachovejte opatrnost. Pracujte s úvahou a opatrností. Nepoužívejte přístroj, pokud jste unaveni, pod vlivem léků, alkoholu nebo jiných omamných látek (např. drogy). Neopatrnost může být příčinou tělesných úrazů.

Během práce používejte prostředky osobní ochrany.

Vždy používejte ochranu očí, dýchacích cest a sluchu.

Nošení ochranných pomůcek způsobených druhu práce s elektronáradím snižuje nebezpečí poranění.

Vyvarujte se neúmyslného spuštění přístroje.

Před zastrčením zástrčky do zásuvky se vždy ujistěte, že se vypínač nachází v poloze „Vypnuto“. Zapojení přístroje do napájecí sítě, přenášení přístroje zapojeného do sítě, když se prst nachází na spínači, hrozí nekontrolovaným spuštěním přístroje a může být příčinou nehody.

Před zapnutím zařízení odstraňte veškeré klíče a jiné seřizovací nástroje. Klíče a nářadí umístěné v rotujících částech zařízení mohou být příčinou úrazu.

Snažte se, abyste se během práce vyvarovali přijetí nepřírodných poloh. Poloha během práce musí zajišťovat udržení rovnováhy a stability. Zajistí to lepší ovládání přístroje. Noste vhodný pracovní oděv. Oděv nesmí být rozepnutý, nesmí se nosit dlouhá visící bižuterie. Vlasy a volné části oblečení zabezpečte před možností zachycení pohyblivými součástmi přístroje. Pokud je to možné, připojte k nářadí odsávací zařízení, zachycující prach a odstraněný materiál, ujistěte se, že jsou správně připojena a budou správně použita. Odsávací zařízení zlepšují pracovní podmínky a snižují riziko vzniku úrazu.

Před každým seřizením zařízení, výměnou příslušenství nebo po ukončení práce vytáhněte zástrčku ze zásuvky (napájecího zdroje). Tato činnost chrání uživatele proti náhodnému zapnutí zařízení.

Přístroj uchovávejte takovým způsobem, aby nebylo dostupné pro děti. Osoby, které se neseznámily s výše uvedenými body předpisů, nesmějí obsluhovat tento přístroj. Osoby, které neznají bezpečnostní předpisy nebo nemají zkušenost s obsluhou přístroje, jsou vystaveny nebezpečí pro zdraví.

Zařízení pravidelně servisujte a kontrolujte jeho stav.

Kontrolujte upevnění, správné fungování rotujících částí, zda nejsou zaseknuty. V rámci kontroly zjistěte, zda díly nejsou poškozeny, prasklé a nebudou příčinou nesprávného fungování zařízení. Vadné díly odevzdejte k opravě.

Elektronáradí, příslušenství a dodatečné nástroje používejte v souladu s tímto návodem.

Nedodržování těchto pravidel může vést ke vniknutí nebezpečných situací.

Obsluha zařízení a jeho provozování

Zařízení nepřetěžujte

Nepoužívejte zařízení, ve kterém nefunguje vypínač/spínač. Takto vadné zařízení odevzdejte k opravě.

Vytáhněte zástrčku ze zásuvky (zdroj napájení) nebo odstraňte akumulátor před každým seřizením zařízení, výměnou příslušenství nebo ukončením práce. Tato činnost chrání uživatele proti nekontrolovanému zapnutí zařízení.

Zařízení uchovávejte na místě nedostupném pro děti.

Osoby, které se neseznámily s výše uvedenými body předpisů, nesmějí obsluhovat tento přístroj. Osoby, které neznají bezpečnostní předpisy nebo nemají zkušenost s obsluhou přístroje, jsou vystaveny nebezpečí pro zdraví.

Přístroj musí procházet technickými kontrolami.

Kontrolou by měla procházet připevnění, správné fungování pohyblivých dílů a jejich případné zablokování. Kontrola by měla obsahovat zjištění, zda jednotlivé díly nejsou poškozené, prasklé nebo nezapřičinují nesprávné fungování přístroje. Závadné nebo poškozené díly vyměňte na nové.

Používání přístroje musí být v souladu s tímto návodem.

Nedodržování těchto pravidel může vést ke vniknutí nebezpečných situací.

Před prvním spuštěním zkontrolujte, zda napájecí napětí odpovídá hodnotě uvedené na výrobním štítku.

Veškerá seřizování, údržby nebo servisní činnosti popsané v návodu provádějte při vytažené zástrčce ze síťové zásuvky.

Veškeré prvky odpovídající za bezpečnost musí být plně technicky způsobilé. Dojde-li k jejich poškození, neprodené je opravte nebo vyměňte za nové.

Nepoužívejte přístroj v případě, že napájecí vodič nebo zástrčka jsou poškozené.

Netáhněte za napájecí vodič při vytahování zástrčky ze zásuvky.

Přístroj skladujte daleko od zdrojů tepla (jako centrální topení, pece apod.), abyste se vyvarovali deformaci dílů z umělé hmoty.

Při používání zařízení nezakrývejte vstupní otvor vzduchu. Jinak se sníží účinnost pohlcování prachu a může se spálit motor.

Servis

Opravu elektrického přístroje může provádět pouze kvalifikovaný specialista, který používá originální díly. Takový postup zajistí, že bude zachována bezpečnost přístroje.

Bezpečnost práce s kotoučovou a pásovou bruskou

Obráběný předmět opřete o pracovní stůl nebo omezovač.

Vzdálenost mezi stolem a brusným kotoučem/pásem může činit maximálně 3 mm.

Obráběný předmět držte pevně a silně, tak, aby vám nebyl vytržen z rukou.

Nepřítlačujte obráběný předmět příliš silně k pásu, může to způsobit poškození jak pásu, tak i obráběného předmětu.

S ohledem na bezpečnost dětí vždy vypněte zařízení a odpojte jej od napájení a odeberte brusný pás, pokud zařízení nepoužíváte.

Obráběný předmět posouvejte ve směru otáčení brusného pásu/kotouče.

Vybírejte brusný papír se zrnitostí odpovídající obráběnému materiálu.

Nepracujte s opotřebenými kotouči a pásy brusného papíru. Opotřebený brusný papír vyměňte za nový.

Přestože stroj používáte podle návodu k obsluze, nelze zcela odstranit určité riziko spojené s konstrukcí a určením brusky.

Zejména vznikají následující rizika:

styk s rotujícími kotouči, brusnými pásy

silné vymrštnění celého obráběného materiálu nebo jeho částí z důvodu nesprávného seřizení brusného kotouče nebo pásu

roztržení brusného pásu

poškození sluchu v případě nepoužívání ochrany sluchu nebo používání nesprávné ochrany sluchu

škodlivý vliv prachu při práci v uzavřeném prostoru s nesprávně fungující ventilací

Popis zařízení (obr A)

Obr. A: 1. Pracovní stůl, 2. Úhломěr, 3. Brusný kotouč, 4. Spínač, 5. Brusný pás, 6. Seřizení napnutí brusného pásu

3. Určení přístroje

Kotoučová a pásová bruska na dřevo je technologicky pokročilý výrobek navržený pro broušení dřeva veškerého druhu, materiálů napodobujících dřevo (překlička, dřevotříska atp.) a plastů. Používá se zde systém odsávání pilin. Díky tomu se během práce značně omezí šíření prachu z broušeného materiálu. Stroj umožňuje provádět podélné, příčné a šikmé broušení dřevěných prvků, které je podrobně popsáno v další části návodu.

4. Omezení použití

Kotoučové a pásové brusky na dřevo se mohou používat pouze s níže uvedenými „Přípustnými provozními podmínkami“ a brusnými kotouči a pásy popsanými v kapitole „Doporučené kotouče a pásy“. Bruska je určena pro domácí kutily a hobby použití. Samovolné změny mechanické a elektrické konstrukce, veškeré úpravy a servisní činnosti nepopsané v návodu k obsluze budou považovány za protiprávní a způsobí okamžitou ztrátu záručních nároků. Používání v rozporu s určením nebo návodem k obsluze způsobí okamžitou ztrátu záručních nároků.

PŘÍPUSTNÉ PROVOZNÍ PODMÍNKY

Nepřetržitý provoz S1.

Stroj lze používat pouze v uzavřených místnostech, se správně fungující ventilací.

5. Technické údaje

Typ stroje	DED7718
Elektrický motor	jednofázový indukční
Provozní napětí	230V~ 50Hz
Jmenovitý výkon motoru	370 W
Rychlost otáček kotouče	2850 obr/min
Stupeň krytí IP	Ip20
Třída ochrany	I
Emise hluku:	
hladina akustického tlaku LPA	79,9 dB(A)
nejistota měření KPA	3 dB(A)
hladina síly zvuku LWA	91,1 dB (A)
Nejistota měření KWA	3 dB(A)
Lineární rychlost pásu	7,6 m/s
Průměr brusného kotouče	150 mm
Obvod brusného pásu	914 mm
Šířka brusného pásu	100 mm
Rozměry stolu	158 mm / 225 mm
Rozsah sklopení stolu	0° - 45°
Rozsah nastavení brusného pásu	0° - 90°
Hmotnost	17,2kg
Rozměry brusky (D x Š x V)	450 x 365 x 280 mm
Průměr otvorů přírub odsavače pilin	58 mm vnější / 63,5 mm vnitřní

6. Příprava k práci

Stroj postavte na plochý, rovný povrch, na dobře osvětlené místo.

Zkontrolujte, zda nejsou poškozeny kryt a rotující části. Otáčejte kotouč nebo brusný pás, abyste se ujistili, že pohonný systém není zablokovaný.

Brusný kotouč musí být připevněn celým povrchem na kotouči brusky.

Brusný pás se musí otáčet ve středu válečku. Pokud pás má tendenci sjíždět na boční stranu, seřídte jej. Seřizení pásu je přesně popsáno v další části návodu v kapitole „Připevnění brusného pásu a kotouče“.

U kotoučové a pásové brusky proveďte určité montážní činnosti. V příslušenství brusky, které je nedílnou součástí kompletace stroje, se nachází sklopný pracovní stůl (fot. A.1) a úhломěr pro připevnění na stůl (fot. A.2). Uvedené části připevněte na brusku v závislosti na druhu práce, kterou chcete provést. Pracovní stůl (fot. A.1) připevněte pomocí čepu k tělu stroje. Můžete to provést jak ze strany kotouče (fot. A.3), tak i ze strany zadního výklopného ramene. V těle brusky jsou otvory určené pro vložení čepu stolu. Stůl umístěný podle potřeb zajistíte na čepu dvěma šrouby.

Kromě toho lze stůl sklápět v rozsahu 0–45 stupňů. K tomuto účelu slouží knoflík zafixování úhlu sklonu stolu (fot. B). Uvolněte knoflík, stůl sklopte

o požadovaný úhel přečený z úhlooměru a opět zajistíte knoflíkem. Úhloměr zasuňte kolejničkou do drážky pracovního stolku. Libovolný požadovaný úhel polohovače (v rozsahu -30 až +30 stupňů) zajistíte knoflíkem (fot. H). Popis práce s přípevněným příslušenstvím je uveden v další části návodu v kapitole „Používání stroje“.

7. Zapojení k síti

Před zapojením přístroje do zdroje napájení se ujistěte, zda napájecí napětí odpovídá hodnotě uvedenou na výrobním štítku. Napájecí instalace přístroje by měla být provedena v souladu se zásadními požadavky, které se vztahují na elektrické instalace, a splňovat bezpečnostní požadavky pro užívání. Parametry minimálního průřezu napájecího kabelu a minimální hodnoty pojistky podle výkonu stroje byly uvedeny v tabulce. Instalace by měla být provedena kvalifikovaným elektrikářem. Pokud používáte prodlužovací kabely, dávejte pozor, aby průřez žíly nebyl menší než požadovaný (viz tabulka). Elektrický vodič položte takovým způsobem, aby během práce nehrozilo jeho přefržání. Nepoužívejte poškozené prodlužovací kabely. Pravidelně kontrolujte technický stav napájecího kabelu. Netáhněte za napájecí kabel.

Výkon přístroje [W]	Minimální průřez vodiče [mm ²]	Minimální hodnota pojistky typu C [A]
<700	0,75	6
700+1400	1	10
1400+2300	1,5	16
>2300	2,5	16

8. Zapnutí zařízení

Spínač kotoučové a pásové brusky je umístěn na přední straně těla stroje (fot. A.4). Spínač je konstruován tak, že v případě výpadku napětí se bruska nespustí automaticky v okamžiku obnovení síťového napájení. Chcete-li spustit stroj, stiskněte tlačítko spínače. Zelené tlačítko označené „I“ slouží pro spuštění brusky, červené tlačítko „0“ pro zastavení.

9. Používání zařízení

Kotoučová a pásová bruska na dřevo umožňuje provádět různé operace obrábění dřeva. Některé možnosti práce s bruskou jsou představeny na dalších fot. C a D.

Fotografie C a D znázorňují brusné práce s použitím brusného kotouče (fot. A.5, C) a stolku (fot. A.1, D). Lze pracovat se sklopeným stolem, což bylo popsáno dříve a znázorněno na fot. H.

Fotografie C představuje použití brusného pásu pro brusné práce. V případě obrobků s poměrně malými rozměry je dostačující práce zobrazená na fot. C. Jestliže je však třeba obrábět lišty nebo jiné obrobky se značnou délkou, je pohodlné pracovat s brusným kotoučem se zvednutým sklopným ramenem do svislé roviny jako na fot. F. Abyste zvedli sklopné rameno, povolte imbusový šroub na levé straně kotouče brusky. Sklopné rameno po zvednutí do požadované polohy zajistíte utažením imbusového šroubu.

V konstrukci kotoučové a pásové brusky byla předpokládána možnost se zvednutým sklopným ramenem a pod ním namontovaným sklopným stolem. Čep stolku zasuňte do otvorů v těle stroje a zajistíte jej šroubem. Bude-li třeba, můžete na stůl namontovat úhloměr a sklopit o požadovaný úhel samotnou desku stolku. Při práci s bruskou s použitím brusného pásu dávejte pozor na to, aby se pás pohyboval ve středu válečků. Bude-li třeba, proveďte seřizování, což je popsáno níže v kapitole „Přípevnění brusného kotouče a pásu“.

10. Běžné servisní činnosti

POZOR! Běžné servisní činnosti – také výměnu lupénkové pilky – provádějte při vytažené zástrčce ze zásuvky.

Pravidelně kontrolujte technický stav brusky.

Kontrolujte, zda brusný kotouč a brusný pás nejsou opotřebený. Nepracujte s nefunkčními. Vyměňte je za nové. Pravidelně kontrolujte přípevnění brusného kotouče a pásu. Pravidelně čistěte komoru brusného kotouče, důkladně čistěte kanál pro odvádění pilin. Kontrolujte průchodnost kanálu pro odvádění pilin. Příležitostně čistěte vstupní otvory chladicího vzduchu pro elektrický motor. Pravidelně očisťujte celý stroj od pilin. Tuto činnost nejlépe provádějte stlačeným vzduchem. Pravidelně mažte strojním olejem (např. WD-40) všechny rotující části.

11. Svěpomocné odstraňování poruch

Problém	Příčina	Řešení
Stroj nefunguje.	Napájecí kabel není správně připojen nebo je poškozen V zásuvce není síťové napětí. Poškozený spínač	Zástrčku zatlačte hlouběji do zásuvky, zkontrolujte napájecí kabel Ověřte napětí v zásuvce, zjistěte, zda nezapůsobila pojistka. Vyměňte spínač za nový
Motor se přehřívá	Ucpané větrací otvory	Vyčistěte větrací otvory
Stroj se těžce zprovožňuje.	Komora kotouče nebo pásu je zaplněna pilinami, v následku neprůchodnosti systému odsávání pilin Zadřené ložiska motoru	Vyčistěte kanály pro odvádění pilin Odevzdejte brusku k opravě
Stroj po delší době používání ztrácí užité vlastnosti, je cítit zápach spáleného dřeva	Opotřebený brusný pás nebo kotouč	Vyměňte kotouč nebo pás za nový

12. Kompletace zařízení, závěrečné poznámky

Kompletace:

1. Kotoučová a pásová bruska.
2. Sklopný pracovní stůl s upevňovacím čepem.
3. Seřizovač úhlu.
4. Brusný kotouč.
5. Brusný pás
6. Imbusový klíč 1 ks.
7. Šrouby – montážní sada

Závěrečné poznámky

Při objednávání náhradních dílů uveďte SÉRIOVÉ číslo zařízení uvedenou na výkonovém štítku. Popište poškozený díl a uveďte přibližné datum zakoupení zařízení. Opravy v záruční době se provádějí podle podmínek uvedených v záručním listu. Reklamovaný výrobek odevzdejte k opravě na místě zakoupení (prodejce je povinen převzít reklamovaný výrobek) nebo zašlete do centrálního servisu DEDRA-EXIM. Přiložte záruční list vystavený firmou dovozcem. Oprava bez tohoto dokumentu se bude považovat za pozáruční. Opravy po záruční době provádí centrální servis. Poškozený výrobek zašlete do servisu (náklady na zaslání hradí uživatel).

Překlad originálního návodu

SK

1. Obrázky a nákresy
 2. Bezpečnosť pri práci
 3. Zamýšľané použitie zariadenia
 4. Obmedzenie používania
 5. Technické parametre
 6. Príprava na prácu/používanie
 7. Pripojenie k el. sieti
 8. Zapínanie zariadenia
 9. Používanie zariadenia
 10. Priebežné obslužné činnosti
 11. Samostatné odstraňovanie porúch a problémov
 12. Diely zariadenia, záverečné poznámky
- Vyhľadanie o zhode – osobitný dokument

POZOR!

Pri práci zariadením odporúčame dodržiavať základné zásady bezpečnosti pri práci, aby ste sa vyhli požiarom prípadne mechanickým úrazom. Pred použitím zariadenia sa, prosím, oboznámte s obsahom tohto Návodu na obsluhu. Návod, prosím, uschovajte pre prípad použitia v budúcnosti. Prísne dodržiavajte pokynov a odporúčaní obsiahnutých v tomto Návode na obsluhu umožniť predĺžiť životnosť Vašej pneumatickej zošivačky.

2. Bezpečnosť pri práci

Dôkladne sa oboznámte s obsahom tejto kapitoly, aby ste v maximálnej možnej miere obmedzili riziko nehody spôsobené nesprávnym používaním zariadenia alebo nedodržiavaním zásad BOZP!

Všeobecné bezpečnostné podmienky pracovného miesta

Pracovnú zónu udržiavajte v poriadku a v čistote. Zle osvetlené pracovné miesto, na ktorom je neporiadok, môže byť príčinou nehody.

Zariadenie sa nesmie používať v blízkosti výbušných látok (horľavín, plynov, prachu ap.). V zariadení počas práce vznikajú iskry, ktoré môžu vyvolať vzplanutie.

Keď sa zariadenie používa, deti sa nesmú nachádzať v jeho blízkosti.

Zariadenie sa musí uchovávať na mieste mimo dosahu detí.

Cudzíe osoby sa môžu prichýňať k strate kontroly nad zariadením.

Elektrická bezpečnosť

Zástrčka musí byť kompatibilná s napájacou zásuvkou. Nesmú sa používať káble s prerobenou (neoriginálnou) zástrčkou. Nesmú sa používať adaptéry zástrčky s ochranným uzemnením. Neupravené zástrčky a vhodné zásuvky znižujú riziko vzniku nehody.

Vyhýbajte sa kontaktu s uzemnenými povrchmi, ako sú napr.: chladničky, radiátory, rúry ap. Úraz elektrickým prúdom je horší, keď je telo užívateľa uzemnené.

Zariadenie nevystavujte na pôsobenie dažďa a vlhkosti. Ak voda prenikne do zariadenia zvyšuje sa riziko zásahu elektrickým prúdom.

Dbajte o napájací kábel. Kábel nikdy nepoužívajte na prenášanie náradia, ťahanie alebo na vytáňovanie zástrčky zo zásuvky. Napájací kábel chráňte pred pôsobením tepla, oleja, ostrých hrán alebo pred pohyblivými časťami zariadenia.

Ak používate zariadenie, ktoré sa môže používať vonku, používajte vhodné predĺžovacie káble (určené na používanie vonku). Používanie vhodného predĺžovacieho kábla znižuje riziko zásahu el. prúdom.

Ak sa zariadenie používa vo vlhkom prostredí, napájací el. obvod musí byť vybavený prúdovým chráničom (RDC).

Bezpečnosť osôb

Zachovávajte ostražitosť. Počas práce so zariadením pracujte rozvážne a pozorne. Zariadenie nepoužívajte ak ste unavený, pod vplyvom liekov, alkoholu alebo iných omamných prostriedkov (napr. drog). Nepozornosť môže byť príčinou nehody.

Počas práce používajte individuálne ochranné prostriedky.

Vždy používajte ochranné prostriedky: zraku, dýchacích ciest a sluchu.

Nosne náležite ochranné vybavenie podľa typu vykonávaných prác a podľa používaného náradia, znížite tak riziko úrazu či nehody.

Zariadenie vždy zabezpečte pred náhodným spustením. Pred vložením zástrčky do zásuvky el. obvodu sa vždy uistite, či je vypínač zariadenia vo vypnutej polohe.

Pred spustením zariadenia odstráňte všetky nastavovacie kľúče, náradia. Kľúče, náradie umiestnené v pohyblivých častiach zariadenia môžu byť príčinou nehody.

Počas práce sa snažte stáť prirodzene, vyhýbajte sa neprirodzeným polohám. Počas práce buďte v takej polohe, ktorá zaručuje udržanie rovnováhy a stability. Vďaka tomu budete náradie lepšie ovládať.

Používajte vhodný pracovný odev. Odev nesmie byť príliš voľný, nenoste žiadnu dlhú a voľne visiacu bižutériu.

Vlasy, voľné časti odevu musíte zabezpečiť tak, aby ich nemohli zachytiť pohyblivé časti zariadenia.

Keď je to možné, k zariadeniu vždy pripojte systém na odsávanie prachu, sutiň, pilín ap., uistite sa, či je správne namontovaný a či bude správne použitý. Odsávacie zariadenia zlepšujú podmienky práce a znižujú riziko úrazu a nehody.

Vždy pred nastavovaním zariadenia najprv vytiahnite zástrčku zariadenia z el. zásuvky (zdroja el. napätia), alebo zo zariadenia vysuňte akumulátor. výmenou nástrojov, alebo po skončení práce. Táto činnosť chráni užívateľa pred nekontrolovaným spustením zariadenia.

Zariadenie skladujte mimo dosahu detí. Osoby, ktoré sa neoboznámili s vyššie uvedenými bezpečnostnými predpismi, nesmú zariadenie obsluhovať ani používať. Osoby, ktoré nepoznajú bezpečnostné predpisy, ktoré nemajú skúsenosti s obsluhou zariadenia, sú vystavené riziku úrazu a môžu spôsobiť nehodu.

Zariadenie sa musí pravidelne kontrolovať (technické prehliadky).

Kontrolovať sa musia všetky upevnenia, správnosť fungovania pohyblivých častí, či nie sú blokované. Počas kontroly sa musia skontrolovať všetky diely, či nie sú poškodené, puknuté, a či nespôsobia nesprávne fungovanie zariadenia. Chybné a poškodené diely vymeňte na nové.

Zariadenie a príslušenstvo musíte používať v súlade s touto príručkou.

Nedodržanie týchto zásad môže viesť k vzniku nebezpečných situácií.

Obsluha zariadenia a jeho prevádzka

Zariadenie nepreťažujte.

Nepoužívajte zariadenie, ak je vypínač/zapínač nefunkčný. Takto poškodené zariadenie odovzdajte do servisu na opravu.

Vždy pred nastavovaním zariadenia, výmenou príslušenstva, alebo po skončení práce, vyberte zástrčku zariadenia zo zásuvky (odpojte zdroj el. napätia). Táto činnosť chráni užívateľa pred nekontrolovaným spustením zariadenia.

Zariadenie skladujte mimo dosahu detí. Osoby, ktoré sa neoboznámili s vyššie uvedenými bezpečnostnými predpismi, nesmú zariadenie obsluhovať ani používať. Osoby, ktoré nepoznajú bezpečnostné predpisy, ktoré nemajú skúsenosti s obsluhou zariadenia, sú vystavené riziku úrazu a môžu spôsobiť nehodu.

Zariadenie sa musí pravidelne kontrolovať (technické prehliadky).

Kontrolovať sa musia všetky upevnenia, správnosť fungovania pohyblivých častí, či nie sú blokované. Počas kontroly sa musia skontrolovať všetky diely, či nie sú poškodené, puknuté, a či nespôsobia nesprávne fungovanie zariadenia. Chybné a poškodené diely vymeňte na nové.

Zariadenie a príslušenstvo musíte používať v súlade s touto príručkou.

Nedodržanie týchto zásad môže viesť k vzniku nebezpečných situácií.

Pred prvým spustením zariadenia skontrolujte, či sa el. napätie v sieti zhoduje s hodnotami uvedenými na výrobnom štítku zariadenia.

Všetky nastavovania, údržbu a obslužné činnosti opísané v príručke sa môžu vykonávať iba vtedy, keď je zástrčka napájacieho kábla vytiahnutá z el. zásuvky.

Všetky prvky, ktoré zodpovedajú za bezpečnosť, sa musia udržiavať v dobrom technickom stave a byť vždy úplne funkčné. V prípade, ak sa poškodia, musia sa okamžite opraviť, alebo vymeniť na nové.

Zariadenie nepoužívajte, ak je poškodený napájací kábel alebo zástrčka.

Zástrčka sa nesmie vyberať zo zásuvky ťahaním napájacieho kábla.

Zariadenie sa nikdy nemôže nachádzať príliš blízko zdroja tepla (napr. centrálné kúrenie, pec ap.) Pretože môže dôjsť k deformácii plastových dielov zariadenia.

Počas používania zariadenia, nezapchávajte prieduchy. V opačnom prípade sa výkon pohlcovania prachu zníži a zároveň vzniká riziko spálenia motora.

Servis

Elektronáradie môže opravovať iba kvalifikovaný certifikovaný odborník, s použitím originálnych náhradných dielov. Takéto zaobchádzanie zaručí, že zariadenie a jeho používanie bude bezpečné.

Bezpečnosť pri používaní pásovo-kotúčovej brúsky

Obrábaný predmet oprite na pracovnom stole alebo na dorate.

Vzdialenosť medzi stolom a brúsnym kotúčom / vyhladzovacím pásom môže byť maximálne 3 mm.

Obrábaný predmet musí byť pevne a silno uchopený tak, aby sa počas obrábania neuvolnil.

Nepritláčajte pás k obrábanému predmetu príliš silno, v opačnom prípade sa môže poškodiť tak pás, ako aj obrábaný predmet.

Dbajte o bezpečnosť detí, vždy keď zariadenie nepoužívate, vypnite ho a odpojte od el. napätia.

Obrábaný predmet držte v smere otáčania sa vyhladzovacieho pásu / brúsneho kotúča.

Vyberajte vhodnú zrnitosť brúsneho papiera, podľa obrábaného predmetu a typu vykonávanej práce.

Nepoužívajte (nepracujte) opotrebované brúsne kotúče a pásy.

Opotrebovaný brúsny papier vymeňte na nový.

Avšak, hoci sa stroj používa v súlade s užívateľskou príručkou, nie je možné úplne odstrániť riziko súvisiace s konštrukciou a účelom brúsky.

Sú to predovšetkým nasledujúce riziká:

kontakt s rotujúcimi brúsnymi kotúčmi, pásmi

silné odhodenie celého alebo časti obrábaného materiálu kvôli

nesprávnemu nastaveniu (smere) brúsneho pásu alebo kotúča

roztiahnutie brúsneho pásu

poškodenie sluchu v prípade nepoužívania alebo používania nevhodných

ochranných prostriedkov sluchu

škodlivý účinok prachu v prípade práce v zatvorenej miestnosti s

nesprávne fungujúcim vetraním.

Opis zariadenia (obr. A)

Obr. A: 1. Pracovný stôl, 2. Uhlomer, 3. Brúsny kotúč, 4. Zapínač, 5. Brúsny pás, 6. Nastavenie napnutia brúsneho pásu

3. Zamýšľané použitie zariadenia

Pásovo-kotúčová brúska na drevo je technologicky pokročilý výrobok navrhnutý na brúsenie rôznych drevených materiálov, materiálov na báze dreva (drevotrieska, preglejka ap.) ako aj plastových materiálov. Používa sa systém na odvádzanie pilín. Vďaka tomu sa pri práci znižuje množstvo prachu (pilín, sutiň ap.), ktoré uniká do okolia. Stroj umožňuje vykonávať brúsenie drevených prvkov pozdĺžne, priečne a diagonálne, čo je podrobne opísané v ďalšej časti príručky.

4. Obmedzenie používania

Pásovo-kotúčové brúsky na drevo sa môžu používať iba v súlade s nižšie uvedenými „Pripustnými prevádzkovými podmienkami“, a s brúsnymi kotúčmi a pásmi, ktoré sú opísané v bode „Odporúčané kotúče a pásy“. Brúska je určená pre domácich majstrov a na domáce používanie. Neautorizované zásahy a zmeny mechanickej konštrukcie a elektrických prvkov zariadenia, ako aj nedodržanie pokynov uvedených v Návode na používanie, sa považujú za protiprávne a znamenajú okamžitú stratu Záruky. V prípade použitia zariadenia v rozpore s jeho určením, alebo s pokynmi uvedenými v užívateľskej príručke, záruka udelená na zariadenie prestáva automaticky platiť.

PRÍPUSTNÉ PREVÁDZKOVÉ PODMIENKY

S1 Neustála práca

Stroj môže byť používaný výlučne v uzavretých miestnostiach s príslušne fungujúcim vetraním.

5. Technické parametre

Typ stroja	DED7718
Elektromotor	jednofázový, indukčný
Pracovné napätie	230V~ 50Hz
Menovitý príkon motora	370 W
Uhlová rýchlosť kotúča	2850 obr/min
Stupeň ochrany IP	Ip20
Trieda ochrany	I
Hlučnosť:	
úroveň akustického tlaku LPA	79,9 dB(A)
Nepresnosť merania KpA	3 dB(A)
úroveň akustického tlaku LWA	91,1 dB (A)
Nepresnosť merania KWA	3 dB(A)
Lineárna rýchlosť pásu	7,6 m/s
Priemer brúsneho kotúča	150 mm
Obvod brúsneho pásu	914 mm
Šírka brúsneho pásu	100 mm
Rozmery stola	158 mm / 225 mm
Rozpätie sklonu stola	0° - 45°
Rozpätie nastavenia brúsneho pásu	0° - 90°
Hmotnosť	17,2kg
Rozmery brúsky (dĺžka × šírka × výška)	450 x 365 x 280 mm
Priemer otvorov hrdiel vyhadzovača	58 mm vonkajší / 63,5 mm vnútorný

6. Príprava na používanie

Stroj musí byť postavený na rovnom povrchu, na dobre osvetlenom mieste, bez prístupu vlhkosti.

Skontrolujte, či nie sú poškodené pohyblivé prvky a kryty. Otáčaním brúsneho kotúča alebo pásu sa uistíte, či nie je zablokovaný hnací systém. Brúsny kotúč musí byť pripojený ku kotúču brúsky celým svojím povrchom. Brúsny pás sa musí otáčať v strede oboch valčekov. V prípade, ak pás schádza nabok, brúska sa musí nastaviť. Spôsob regulácie pásu je podrobne opísaný v ďalšej časti príručky, v kapitole: „Upevnenie brúsneho pásu a kotúča“.

Pásovo-kotúčová brúska sa pred použitím musí zmontovať. Súčasťou dodatočného vybavenia brúsky, ktoré je integrálnou časťou stroja, je aj sklopný pracovný stôl (obr. A.1) uhlové vodidlo, ktoré sa upevňuje k stolíku (obr. A.2). Vymenované prvky môžete namontovať k brúske, podľa toho, akú prácu plánujete vykonávať. Pracovný stôl (obr. A.1) upevnite ku korpusu stroja pomocou čapu. Dá sa to urobiť tak zo strany kotúča (obr. A.3) ako aj zo zadnej strany sklopného ramena. V korpuse brúsky sú pripravené otvory určené na osadenie čapu stolíka. Keď stólik nastavíte podľa vašich potrieb, zablokujte ho na čape dvoma skrutkami. Stólik sa dá dodatočne sklápať v rozpätí 0 až 45 stupňov. Služi na to regulačné koliesko sklonu stolíka (obr. B). Povoľte koliesko, sklopte stólik do požadovanej polohy (na požadovaný uhol) pomocou uhlomeru, a opätovne zablokujte kolieskom. Uhlomer vsuňte

koľajničkou do drážky pracovného stola. Ľubovoľný, požadovaný uhol vodidla (v rozpätí -30 až +30 stupňov) zablokujte kolieskom (obr. H). Opis používania zariadenia s dodatočným príslušenstvom je uvedený v ďalšej časti užívateľskej príručky, v kapitole: „Používanie stroja“.

7. Pripojenie do napájacej siete

Pred pripojením zariadenia k el. napätiu skontrolovať, či sa el. napätie v sieti zhoduje s hodnotami uvedenými na výrobnom štítku.

Napájací systém zariadenia musí byť vykonaný podľa podstatných požiadaviek týkajúcich sa elektroinštalácií, a musí spĺňať bezpečnostné požiadavky. Parametre minimálneho prierezu napájacieho vodiča, ako aj minimálnu hodnotu ističa, sú podľa výkonu zariadenia uvedené v tabuľke. Montáž môže vykonať iba kvalifikovaný a oprávnený technik. Ak používate predlžovacie šnúry skontrolujte, či prierez vodiča nie je menší ako minimálny požadovaný priemer (pozri tabuľka). Napájací kábel umiestnite tak, aby nebol počas práce vystavený riziku preseknutia. Nepoužívajte poškodené predlžovačky. Periodicky kontrolujte technický stav napájacieho kábla. Netahajte za napájací kábel.

Výkon zariadenia [W]	Minimálny prierez vodiča [mm ²]	Minimálna hodnota ističa typu C [A]
<700	0,75	6
700+1400	1	10
1400+2300	1,5	16
>2300	2,5	16

8. Zapínanie zariadenia

Zapínač pásovo-kotúčovej brúsky je umiestnený na čelnej strane stroja, na korpuse (obr. A.4). Vypínač je navrhnutý a vyrobený tak, že v prípade straty el. napätia, brúška sa pri následnom obnovení el. napätia automaticky nespustí. Aby sa stroj spustil, operátor musí stlačiť tlačidlo zapínača. Zelené tlačidlo označené symbolom "I" sa používa na spúšťanie brúsky, červené tlačidlo označené symbolom "0" na jej zastavenie.

9. Používanie zariadenia

Pásovo-kotúčovou brúskou na drevo sa dajú vykonávať rôzne operácie obrábania dreva. Niektoré spôsoby použitia brúsky sú predstavené na nasledujúcich obr. C a D.

Obr. C a D predstavujú prácu s brúskou s použitím brúsneho kotúča (obr. A.5, C) a stolika (obr. A.1, D). Samozrejme, pracovať sa dá aj s nakloneným stolíkom, čo bolo opísané skôr a predstavené na obr. H.

Obc. C predstavuje prácu s brúskou s použitím brúsneho pásu. V prípade obrábania pomerne malých predmetov, postačí používanie brúsky také, ako je zobrazené na obr. C. V prípade, keď chcete obrábať lišty alebo iné dlhšie predmety, praktickým spôsobom je použitie brúsneho pásu so zvislo zdvihnutým sklopným ramenom tak, ako je to predstavené na obr. F. Keď chcete zdvihnúť sklopné rameno, povoľte inbusovú skrutku, ktorá sa nachádza na ľavej strane kotúča brúsky. Keď sklopné rameno zdvihnete do požadovanej polohy, zablokujte ho opätovným dotiahnutím inbusovej skrutky.

Pásovo-kotúčová brúška je navrhnutá tak, aby bolo možné pracovať so zdvihnutým sklopným ramenom a s sklopným stolíkom namontovaným pod ním. Čap stolika zasuňte do otvoru v korpuse stroja a zablokujte skrutkou. Keď je to potrebné, na stolíku môžete namontovať uhlové vodidlo, ako aj vychýliť sám stôl na požadovaný uhol. Počas používania brúsky s brúsnym pásom dávajte pozor, aby brúsný pás rotoval v strede valčekov. Keď je to potrebné, pás nastavte, tak ako je to opísané v nasledujúcom bode: „Upevnenie brúsneho kotúča a pásu“.

10. Priebežné obslužné činnosti

POZOR! Priebežné obslužné činnosti – vrátane výmeny štetinovej píly – vykonávajte iba keď je zástrčka zariadenia vyťahaná z el. zásuvky.

Pravidelne kontrolujte technický stav brúsky. Skontrolujte, či brúsný kotúč a brúsný pás nie sú opotrebované. Nepoužívajte nefunkčné. Vymeňte na nové. Skontrolujte, či sú brúsný kotúč a brúsný pás upevnené správne. Pravidelne čistite komoru brúsneho kotúča, dôkladne čistíte kanály vyhadzovača pilín. Kontrolujte priedechnosť kanálov odvádzania pilín. Pri každej príležitosti vyčistite prieduchy elektromotora, ktorými vchádza chladiaci vzduch. Celý stroj pravidelne čistite od pilín. Túto činnosť najlepšie vykonajte prúdom stlačeného vzduchu. Všetky pohyblivé diely pravidelne mažte strojovým olejom (napr. WD-40).

11. Samostatné odstraňovanie porúch a problémov

Problém	Príčina	Riešenie
Stroj nefunguje	Napájací kábel je zle pripojený, alebo je poškodený V el. zásuvke nie je el. napätie Poškodený zapínač	Zástrčku zastrčte hlbšie do zásuvky, skontrolujte napájací kábel V el. zásuvke nie je el. napätie, skontrolujte, či sa neaktivoval istič alebo poisťka. Vymeňte zapínač na nový
Motor sa prehrieva	Upchané prieduchy (vetracie otvory)	Očistite vetracie otvory
Stroj sa ledva hýbe	Komora kotúča alebo pásu je zapchatá pilinami, pretože systém na je upchatý systém odvádzania pilín Zadreté ložiská motora	Vyčistite kanály vyhadzovača pilín Brúsku dajte opraviť
Stroj po dlhšom čase používania stráca úžitkové vlastnosti, cítiť zápach zhoreného dreva	Opotrebovanú brúsný kotúč alebo pás	Vymeňte kotúč alebo pás na nový

12. Diely zariadenia, záverečné poznámky

Diely a časti:

1. Pásovo-kotúčová brúška. 2. Sklopný pracovný stôl s upevňujúcim čapom
3. Uhlové vodidlo 4. Brúsný kotúč 5. Brúsný pás
6. Inbusový kľúč 1 ks 7. Skrutky – montážna súprava

Záverečné poznámky

Pri objednávaní náhradných dielov vždy uveďte číslo ŠARŽE/SÉRIE, ktoré je uvedené na výrobnom štítku. Opíšte poškodený diel, uveďte tiež približný termín nákupu zariadenia. Počas trvania záruky sú prípadné opravy vykonávané podľa zásad uvedených v záručnom liste. Reklamovaný výrobok odovzdajte na opravu v mieste nákupu (predajca je povinný prijať reklamovaný výrobok), alebo ho pošlite do centrálného servisu DEDRA – EXIM. Pripojte záručný list vystavený importérom a kópiu dokladu o nákupe. Bez tohto dokumentu bude oprava vykonaná odplatne, ako pozárúčna oprava. Po skončení záručnej lehoty opravy vykonáva centrálny servis. Poškodený výrobok pošlite do servisu (náklady na zásielku hradí užívateľ).

Preklad originálneho návodu



1. Nuotraukos ir schemos
 2. Darbo sauga
 3. Prietaiso paskirtis
 4. Naudojimo apribojimas
 5. Techniniai duomenys
 6. Pasiruošimas darbui
 7. Prijungimas prie elektros tinklo
 8. Prietaiso įjungimas
 9. Prietaiso naudojimas
 10. Einamieji priežiūros darbai
 11. Savarankiškas gedimų šalinimas
 12. Prietaiso komplektas, baigiamosios pastabos
- Atitikties deklaracija atskiras dokumentas

DEMESIO

Naudojantis prietaisu rekomenduojama visada laikytis pagrindinių darbo saugos taisyklių siekiant sumažinti gaisro, elektros smūgio ar mechaninio sužalojimo galimybę. Prieš pradėdami naudotis įranga, susipažinkite su naudojimo instrukcijos turiniu. Išsaugokite naudojimo instrukciją, darbo saugos instrukciją ir Atitikties deklaraciją. Griežtai laikydamiesi nurodymų ir patarimų pateiktų naudojimo instrukcijoje galėsite ilgai naudotis prietaisu.

2. Darbo sauga

Prašome, gerai susipažinkite su šio skyriaus turiniu, kad maksimaliai apribotumėte sužalojimo bei nelaimingo atsitikimo dėl netinkamo naudojimo ar darbo saugos taisyklių nežinojimo galimybę.

Bendros saugos taisyklės darbo vietoje.

Darbo vieta turi būti tvarkinga ir švari. Netvarkinga vieta gali tapti nelaimingo atsitikimo priežastimi.

Draudžiama dirbti su įrengimu šalia sprogstamųjų priemonių (degiųjų dujų, dulkių ir pan.). Darbo metu susidaro kibirkštys, galinčios sukelti gaisrą.

Įrengimas turi būti taip laikomas, kad būtų neprieinamas vaikams. Dėl trečiųjų asmenų būvimo darbo vietoje galima prarasti įrengimo kontrolę.

Vaikai negali būti veikiančio įrengimo darbo zonoje.

Dėl trečiųjų asmenų būvimo darbo vietoje galima prarasti įrengimo kontrolę.

Elektrinė sauga

Kištukas turi atitikti rozetę. Draudžiama naudoti laidus, kurių kištukas buvo pakeistas. Draudžiama naudoti kištukų adapterius su apsauginiu įžeminiu. Nemodifikuoti kištukai ir atitinkamos rozetės sumažina nelaimingo atsitikimo įvykimo riziką.

Vengti kontakto su įžemintais paviršiais: šaldytuvais, radiatoriais, vamzdžiais. Elektros smūgio rizika yra didesnė, kai vartotojo kūnas yra įžemintas.

Neleisti įrengimui būti drėgmėje arba lietuje. Vandens patekimas į įrengimą padidina elektros smūgio riziką.

Rūpintis maitinamuoju laidu. Niekada nepakelti, netempti įrengimo už laidą, neištraukti kištuko iš rozetės tempiant už laidą. Elektros laidą būtina saugoti nuo šilumos, tepalų, smalių kraštų arba judančių įrengimo elementų.

Dirbant su įrankiais, skirtais darbui lauke, būtina naudoti atitinkamus ilgintuvus (darbui lauke). Atitinkamo ilgintuvo naudojimas sumažina elektros smūgio riziką.

Jeį įrengimas dirba drėgnoje aplinkoje, elektros laidų tinklas privalo turėti RDC apsaugą.

Žmonių sauga

Būkite atsargūs. Dirbkite apdairiai ir atsargiai. Draudžiama naudoti įrengimą, jei vartotojas yra pavargęs, veikiamas vaistų, alkoholio arba kitų svaiginančių medžiagų (pvz. narkotikų). Neatidumas gali būti kūno sužalojimo priežastimi.

Darbo metu būtina naudoti individualios apsaugos priemonės.

Visuomet naudoti apsauginius akinius, kvėpavimo takų ir klausos apsaugos priemonės.

Apsauginės įrangos, atitinkančios darbo su elektros įrankiu pobūdį, naudojimas sumažina rimto kūno sužalojimo pavojų.

Vengti neplanuoto įrengimo įjungimo. Visada, prieš įdedant kištuką į elektros tinklo rozetę, būtina įsitikinti, kad išjungiklis yra pozicijoje „išjungtas“. Tai, kad įrankis yra pajungiamas į elektros tinklą, perkeliamas, tuomet kai pirštas yra ant perjungiklio, gali būti nelaimingo atsikikimo priežastimi.

Prieš įjungiant įrenginį, pašalinti visus raktus ir kitus įrankius. Raktai ir kiti įrankiai, esantys judančiose įrenginio dalyse, gali būti nelaimingo atsikikimo priežastimi.

Darbo metu stengtis nepriimti nenatūralių pozų. Darbo metu užimama pozicija turi garantuoti pusiausvyros palaikymą ir stabilumą. Tai garantuoja pilnai įrengimo valdymą.

Privaloma dėvėti darbo aprangą. Drabužiai negali būti laisvi, draudžiama naudoti ilgus, kabančius papuošalus. Plaukus ir laisvus drabužių elementus reikia apsaugoti nuo patekimo į judančius įrenginio elementus.

Jei prie įrankio galima pajungti dulkių, nešvarumų siurbimo ir šalinimo priedą, būtina įsitikinti, kad jis yra teisingai pajungtas ir bus teisingai naudojamas. Likučių šalinimo įrankiai pagerina darbo sąlygas ir sumažina nelaimingo atsikikimo riziką.

Prieš bet kokį įrenginio reguliavimą, priedų keitimą ar sustabdžius darbą, būtina išimti kištuką iš rozetės (maitinimo šaltinio) arba išimti akumuliatorių.

Ši operacija apsaugo operatorių nuo nekontroliuojamo įrenginio įjungimo. Įrenginys turi būti taip laikomas, kad būtų neprieinamas vaikams. Asmenys, kurie nesusipažino su aukščiau nurodytais taisyklių punktais, negali naudotis šiuo įrenginiu. Asmenys, nežinantys saugos taisyklių, neturintys patirties naudojant įrenginį, gali sukelti nelaimingą atsikikimą.

Turi būti atliekamos įrenginio techninės peržiūros. Būtina kontroliuoti tvirtinimo elementus, judančių dalių veikimo teisingumą ir tikrinti, ar jie neužsiblokavo. Kontrolės metu reikia tikrinti, ar elementai nėra pažeisti arba įskilę ir ar nebus netinkamo įrenginio veikimo priežastimi. Sugedusias dalis reikia perduoti servisui.

Įrengimą ir priedus galima naudoti tik pagal šią instrukciją. Šių taisyklių nepaisymas gali sukelti pavojingas situacijas.

Deservirea aparatului și utilizarea

Nu supraîncărcăți aparatul

Nu folosiți aparatul dacă nu funcționează butonul de pornire/oprire.

Aparatul cu întrerupătorul deteriorat trimiteți la reparație.

Scoateti ștecherul din priză (rețeaua de alimentare) sau îndepărtați acumulatorul de fiecare dată când reglați aparatul, înlocuiți componentele sau când terminați lucrul. Această operațiune protejează utilizatorul împotriva unei necontrolată pornire a aparatului.

Starea tehnică a aparatului trebuie verificată periodic. Trebuie verificat fixarea, funcționarea corectă a pieselor în mișcare, dacă nu sunt blocate. Trebuie verificat dacă componentele nu sunt deteriorate, crăpate și dacă nu vor cauza funcționarea incorectă a aparatului. Componentele deteriorate trebuie trimise la reparație.

Starea tehnică a aparatului trebuie verificată periodic. Trebuie verificat fixarea, funcționarea corectă a pieselor în mișcare, dacă nu sunt blocate. Trebuie verificat dacă componentele nu sunt deteriorate, crăpate și dacă nu vor cauza funcționarea incorectă a aparatului. Componentele deteriorate trebuie trimise la reparație.

Sculelor electrice, acesoriile, sculele suplimentare se vor utiliza conform cu această instrucție

Prieš pirmą įjungimą būtina patikrinti, ar elektros įtampa atitinka vertę nurodytą informacinėje lentelėje.

Visi nustatymai, priežiūros ir aptarnavimo veiksmai aprašyti instrukcijoje turi būti atliekami išėmus kištuką iš rozetės.

Visi elementai, užtikrinantys saugumą, turi būti techniškai tvarkingi. Jei jie būtų sugadinti, reikia nedelsiant juos sutvarkyti arba pakeisti naujais. Nenaudoti įrengimo, jei elektros laidas arba kištukas yra pažeisti išimant kištuką iš rozetės, netempti už elektros laido.

Įrengimas, kuris nėra naudojamas, turi būti laikomas vaikams neprieinamoje vietoje.

Naudojant įrenginį, draudžiama užklimšti oro įsiurbimo angą. Priešingai dulkių siurbimo galia stipriai sumažės ir kils variklio sudegimo pavojus.

Servisas

Elektros įrankio remontą gali atlikti tik kvalifikuotas personalas, naudojantis originalias dalis. Toks elgesys užtikrina įrengimo saugumą.

Darbo su kombinuotomis šlifavimo staklėmis

Apdirbamą daiktą atremti į darbo stalą arba atramą.

Maksimalus nuotolis tarp stalo ir šlifavimo disko / juostos gali būti 3 mm.

Apdirbamas daiktas turi būti laikomas labai stipriai ir tvirtai, kad nebūtų išplėstas iš rankų

Nespausti apdirbamo daikto pernelyg stipriai prie juostos, nes taip gali būti sugadinta tiek juosta, tiek apdirbamas daiktas.

Galvojant apie vaikų saugumą, visuomet, kai įrenginys nėra naudojamas, būtina išjungti įrenginį ir išjungti jį iš elektros tinklo bei pašalinti šlifavimo juostą.

Apdirbamą daiktą reikia laikyti šlifavimo juostos / disko sukimosi kryptimi. Švitrinio popieriaus stambumą reikia parinkti atsižvelgiant į apdirbamą medžiagą.

Draudžiama dirbti su susidėvėjusiais šlifavimo diskais ir švitrinio popieriaus juostomis. Susidėvėjusi švitrinį popierių reikia pakeisti nauju.

Net tuomet, kai įrenginys yra eksploatuojamas pagal Naudojimo instrukciją, neįmanoma visiškai išvengti tam tikro rizikos veiksnio, susijusio su šlifavimo konstrukcija ir paskirtimi.

Galimos rizikos pavyzdžiai:

kontaktas su besisukančiais šlifavimo diskais, švitrinėmis juostomis stipri viso apdirbamo daikto arba jo dalies atmetimas dėl netinkamos konstrukcija ir paskirtimi.

švitrinės juostos nutrūkimas

klausos pažeidimas, jei nėra naudojamos arba yra naudojamos netinkamos

klausos apsaugos priemonės

kenksmingas dulkių poveikis dirbant uždarose patalpose su netinkamai veikiančia ventilacija.

Prietaiso aprašymas (pav. A)

Pav. A: 1. Darbastalis, 2. Kampinė liniuotė, 3. Abrazyvinis diskas, 4. Įjungiklis, 5. Abrazyvinė juosta, 6. Abrazyvinės juostos reguliavimo

3. Prietaiso paskirtis

Kombinuotos medienos šlifavimo staklės yra technologiškai pažangus produktas, suprojektuotas visų tipų medienos, medienos dirbinių (faneros, medžio drožlių plokščių ir pan.) bei plastiko šlifavimui. Čia yra naudojama drožlių šalinimo sistema. Taip darbo metu buvo žymiai apribotas atliekų sklaidimas. Įrenginys leidžia šlifuoti medinius elementus išilgai, skersai ir įstrižai, visos šios operacijos yra aprašytos tolesnėje instrukcijos dalyje.

4. Naudojimo apribojimas

Kombinuotos medienos šlifavimo staklės gali būti naudojamos tik pagal žemiau nurodytas Leistinas darbo taisykles bei naudojant šlifavimo diskus ir juostas, kurie yra aprašyti skirsnyje „Rekomenduojami diskai ir juostos“. Šlifavimo staklės yra skirtos mėgėjiškam naudojimui namuose. Savavališkas mechaninės ir elektros sandaros keitimas, bet kokios modifikacijos, priežiūros veiksmai, kurie nėra aprašyti Naudojimo instrukcijoje, bus laikomi neteisėtais, kurie nedelsiant anuliuoja vartotojo teises pasinaudoti garantiniu aptarnavimu. Naudojant įrenginį ne pagal paskirtį arba kitaip, negu yra nurodyta Naudojimo instrukcijoje, Garantinės teisės yra nedelsiant anuliuojamos.

LEISTINOS DARBO SĄLYGOS

S1 nuolatinis darbas

Įrenginys gali būti naudojamas tik uždarose patalpose su gerai veikiančia ventilacija.

5. Techniniai duomenys

Įrenginio tipas	DED7718
Elektros variklis	vienfazis indukcinis
Darbinė įtampa	230V~ 50Hz
Nominali variklio galia	370 W
Disko sukimosi greitis	2850 obr/min
IP apsaugos laipsnis	Ip20
Apsaugos klasė	I
Triukšmo emisija:	
garso slėgio lygis LPA	79,9 dB(A)
matavimo paklaida kpa	3 dB(A)
garso galios lygis LWA	91,1 dB (A)
Matavimo paklaida kwa	3 dB(A)
Juostos judėjimo greitis	7,6 m/s
Šlifavimo disko skersmuo	150 mm
Šlifavimo juostos apskritimo ilgis	914 mm
Šlifavimo juostos plotis	100 mm
Stalo dydis	158 mm / 225 mm
Stalo kampų diapazonas	0° - 45°
Abrazyvinės juostos nustatymo diapazonas	0° - 90°
Svoris	17,2kg
Šlifavimo staklių matmenys (ilg. x plot. x aukš.)	450 x 365 x 280 mm
Atliekų išmetimo antgalio skersmuo	58 mm išorinis / 63,5 mm vidinis

6. Pasiruošimas darbui

Staklės turi stovėti ant plokščio, lygaus paviršiaus gerai apšviestoje vietoje. Patikrinti, ar judantys elementai ir apsaugos nėra pažeisti. Pasukant šlifavimo diską arba juostą, įsitikinti, kad sistema nėra užblokuota. Šlifavimo diskas turi būti visu paviršiumi pritvirtintas prie šlifavimo disko. Šlifavimo juosta turi eiti per velenų centrą. Jei juosta nuolat nuvažiuoja į šoną, reikia tinkamai pareguliuoti jos poziciją. Juostos reguliavimas yra aprašytas toliau esančiame instrukcijos skirsnyje „Šlifavimo juostos ir disko tvirtinimas“.

Kombinuotos šlifavimo staklės reikalauja tam tikrų montажinių veiksmy. Papildomoje šlifavimo staklių įrangoje, įeinančioje į komplektą, yra reguliuojamas stalas (nuotr. A. 1) ir kampinė liniuotė, kuri yra tvirtinama prie stalo (nuotr. A. 2). Šiuos elementus reikia pritvirtinti prie šlifavimo staklių priklausomai nuo darbo, kuris bus atliekamas. Darbo stalas (nuotr. A. 1) yra tvirtinamas prie įrenginio korpuso naudojant kaištį. Tai galima padaryti tiek iš disko pusės (nuotr. A. 3), tiek iš atlenkiamos rankenos pusės. Šlifavimo staklių korpuse yra angos skirtos stalo kaiščiui. Nustačius norimą stalo poziciją, stalas yra blokuojamas ant kaiščio dviem varžtais. Papildomai stalą galima reguliuoti nuo 0 iki 45 laipsniu. Tam yra skirta stalo kampe fiksavimo rankena (nuotr. B). Reikia atpalaiduoti rankeną, žiūrint į skalę, nustatyti norimą stalo kampą ir vėl užblokuoti. Kampinė liniuotė yra įdedama į stalo griovelį. Bet kurį, norimą pozicionieriaus kampą (nuo -30 iki +30 laipsnių)

reikia užblokuoti naudojant rankena (nuotr. H). Darbo su sumontuota papildoma įranga aprašymas yra tolesnėje instrukcijos dalyje skirsnyje „Įrenginio naudojimas“.

7. Pajungimas prie tinklo

Prieš paleisdami prietaisą, patikrinkite ar maitinimo įtampa atitinka vertę pateiktą vardinį duomenų lentelėje. Staklių maitinamoji sistema turi būti atlikta pagal pagrindinius reikalavimus, nustatančius elektros sistemų veikimą, ir atitikti saugaus naudojimo reikalavimus. Minimalaus maitinamojo laido skersmens ir minimalios saugiklio vertės parametrai, priklausantys nuo prietaiso galios, yra nurodyti žemiau esančioje lentelėje. Elektros instaliacija turi būti atliekama profesionalnaus elektriko. Jei ketinate naudoti ilginčią, įsitikinkite, ar jo skerspjūvis būtų ne mažesnis kaip nurodytas (žiūr. lentelę). Elektrinį laidą reikia padėti taip, kad jo nebūtų galima perpjauti, o jo ilgis netrukdytų dirbant. Nenaudokite sugadintų ilginčių. Kas kažkiek laiko tikrinkite maitinimo kabelio techninę būklę. Netraukite už maitinimo laidą ištraukdami kištuką iš elektros lizdo.

Prietaiso galia [W]	Minimalus laido skersmuo [mm ²]	Minimali C tipo saugiklio vertė [A]
<700	0,75	6
700+1400	1	10
1400+2300	1,5	16
>2300	2,5	16

8. Prietaiso įjungimas

Kombinuotų šlifavimo staklių įjungiklis yra įrenginio priekyje ant jos korpuso (nuotr. A. 4). Įjungiklis yra taip sukonstruotas, kad dingus įtampai, šlifavimo staklės savaime neįsijungs, kai įtampa elektros tinkle vėl atsiras. Norint įjungti įrenginį reikia paspausti įjungiklio klavišą. Žalias mygtukas „I“ įjungia šlifavimo stakles, o raudonas mygtukas „0“ išjungia.

9. Prietaiso naudojimas

Kombinuotos medienos šlifavimo staklės leidžia atlikti skirtingas medienos apdirbimo operacijas. Kai kurios darbo su šlifavimo staklėmis galimybės yra parodytos nuotraukose C ir D.

Nuotraukose C ir D yra parodyti šlifavimo darbai naudojant šlifavimo diską (nuotr. A. 5, C) ir stalą (nuotr. A. 1, D). Be to, galima dirbti, kai stalas yra nustatytas kitokiui kampui, kas buvo aprašyta anksčiau ir yra parodyta nuotr. H.

Nuotraukoje C yra parodytas darbas naudojant šlifavimo juosta. Apdirbant pakankamai nedidelius elementus, užtenka naudojimo parodyto nuotr. C. Jei reikia apdirbti profilius arba kitus ilgus elementus, tuomet patogiau yra naudoti šlifavimo juosta, kai atlenkiamas elementas yra pakeltas vertikaliai, kaip yra parodyta nuotr. F. Norint pakelti šį elementą, reikia atpalaiduoti šešiabriaunį varžtą, kuris yra kairėje šlifavimo disko pusėje. Pakėlus į norimą padėtį, jį galima užblokuoti užsukant šešiabriaunį varžtą.

Kombinuotų šlifavimo staklių konstrukcija numato darbo su pakeltu atlenkiamu elementu ir po juo užmontuotu stalu galimybę. Stalo kaištis turi būti įdėtas į angą įrenginio korpuso ir užblokuotas varžtu. Jei reikia, ant stalo galima pritvirtinti kampinę liniuotę ir nustatyti norimą stalo kampą. Darbo su šlifavimo staklėmis metu, kai yra naudojama šlifavimo juosta, reikia atkreipti dėmesį, kad juosta judėtų per centrą. Jei reikia pareguliuoti poziciją, kaip yra nurodyta žemiau skirsnyje „Šlifavimo juostos ir disko tvirtinimas“.

10. Einamieji priežiūros veiksmai

DEMESIO Visi aptarnavimo veiksmai turi būti atliekami išėjus kištuką iš rozetės.

Periodiškai būtina tikrinti šlifavimo techninę būklę.

Patikrinti, ar šlifavimo diskas ar juosta nėra susidėvėję. Draudžiama naudoti netvarkingus. Pakeisti naujais. Patikrinti, ar šlifavimo diskas ir juosta yra teisingai pritvirtinti. Reguliariai valyti šlifavimo disko aplinką ir kruopščiai valyti drožlių išmėtimo kanalų. Patikrinti drožlių šalinimo kanalų praeinamumą. Kiekvieną kartą reikia valyti elektros variklio aušinimo angas. Reguliariai valyti visą įrenginį ir šalinti drožles. Tai geriausia daryti suspaustu oru. Reguliariai tepti visas judančias dalis mašininiu tepalu (pvz. WD-40).

11. Savarankiškas gedimų šalinimas

PROBLEMA	PRIEŽASTIS	SPRENDIMAS
Prietaisas neveikia	Maitinimo laidas yra netinkamai pajungtas arba pažeistas Rozetėje nėra įtampos	Giliau įstumti kištuką į rozetę, patikrinti maitinimo laidą Rozetėje nėra įtampos, patikrinti ar nesu veikė saugiklis
Variklis perkaista	Sugedo įjungiklis Užsikimšo ventiliacinės angos	Pakeisti šepetelius naujais Išvalyti ventiliacijos angas
Pjūklas sunkiai pradeda veikti	Dėl drožlių šalinimo sistemos užsikimšimo disko arba juostos zonoje susikaupę drožlės Susidėvėjo variklio guoliai	Išvalyti drožlių šalinimo kanalų Atiduoti šlifavimą į servisą
Ilgiau naudojant, įrenginys praranda eksploatacines savybes, galima pajusti degintos medienos kvapą.	Susidėvėjo šlifavimo diskas arba juosta	Pakeisti diską arba juosta nauju

12. Įrenginio komplektavimas, baigiamosios pastabos

Komplektas:

1. Kombinuotos šlifavimo staklės.
2. Reguluojamas stalas su tvirtinimo kaiščiu.
3. Kampinė liniuotė.
4. Abrazyvinis diskas.
5. Abrazyvinė juosta.
6. Šešiabriaunis raktas 1 vnt.
7. Varžtai – montažinis komplektas

Baigiamosios pastabos

Užsakant atsargines dalis, prašome nurodyti PARTIJOS numerį, nurodytą informacinėje lentelėje. Prašome aprašyti pažeistą dalį ir nurodyti orientacinį įrenginio pirkimo laiką. Garantiniame laikotarpyje remontai yra atliekami remiantis Garantiniame lape nurodytomis sąlygomis. Prašome pateikti produktą, dėl kurio yra pateikiama pretenzija, remontui jo pirkimo vietoje (pardavėjas privalo priimti tokį produktą) arba atsiųsti į „DEDRA-EXIM“ centrinį servisą. Prašome pridėti importuotojo išrašytą Garantinį lapą. Be šio dokumento remontas bus laikomas pogarantiniu remontu. Garantiniame laikotarpyje remontą atlieka Centrinis servisas. Sugedusi produktą reikia išsiųsti į servisą (siuntimo išlaidas padengia vartotojas).

Originalios instrukcijos vertima



1. Fotoatėli ir raksti
 2. Darba drošība
 3. Ierīces norīkošana
 4. Lietošanas ierobežojums
 5. Tehniskie parametri
 6. Darba sagatavošana
 7. Pieslēgšana pie elektroapgādes
 8. Ierīces ieslēgšana
 9. Ierīces lietošana
 10. Kārtējas apkalpošanas rīcība
 11. Defekta paša novēršana
 12. Ierīces komplektācija, gala piezīmes
- Atbilstības deklarācija — atsevišķs dokuments

UZMANĪBU

Darba ar ierīci laikā rekomendējam vienmēr ievērot pamatīgus darba drošības nosacījumus, lai izvairīties no ugunsgrēka, elektrošoka vai mehāniska ievainojuma. Pirms ierīces ekspluatācijas uzsākšanas lūdzam rūpīgi iepazīties ar Lietošanas instrukciju. Lūdzam saglabāt Lietošanas instrukciju un Atbilstības deklarāciju. Lietošanas instrukcijas rekomendāciju un norādījumu stipra ievērošana ļaus pagarināt Jūsu ierīces darba laiku.

2. Darba drošība

Lūdzam uzmanīgi izlasīt šo nodaļu, lai maksimāli ierobežotu ievainošanas vai avārijas iespēju pēc nepareizas ierīces apkalpošanas vai Darba Drošības Normas neievērošanas.

Ierīces darba vietas vispārējie drošības nosacījumi.

Saglabāt darba vietu kārtībā un tīrībā. Slikti apgaismota, nenokārtota darba vieta var ierosināt negadījumu

Nedrīkst strādāt ar ierīci pie eksplozīvām vielām (viegli uzliesmojošām vielām, gāzēm, putekļiem utt.). Ierīce darba laikā izveido dzirksteles, kas var ierosināt ugunsgrēku.

Ierīce jābūt glabāta, lai būtu nepieejama bērniem.

Bērni nevar atrasties ierīces darba diapazonā ierīces darba laikā.

Nepiederošas personas nevar atrasties ierīces darba diapazonā ierīces darba laikā

Elektriskā drošība

Kontaktdakša jābūt pielāgota elektrības ligzdai. Nedrīkst lietot vadus ar pārveidotu kontaktdakšu. Nedrīkst lietot kontaktdakšas adapteru ar iezemējumu. Nemodificētas kontaktdakšas un attiecīgas ligzdas samazina nelaiemes gadījuma risku.

Nekontaktējiet ar iezemētu virsmu, piem., ar ledusskapjiem, radiatoriem, caurulēm. Elektrības trieciens ir stiprāks, kad lietotāja ķermenis ir iezemēts. Neatstāt ierīci zem lietus un mitrumā. Ūdens nokļūšana ierīcē paaugstina elektrības trieciena risku.

Rūpējies par vādu. Nedrīkst pārnest, viltk vai atslēgt kontaktdakšu no ligzdas, turēšot ierīci ar vādu. Barošanas vādu sargāt no siltuma, eļļām, asām malām vai ierīces kustošiem elementiem.

Strādājot ar ierīcēm, kas paredzētas āra darbiem, izmantojiet atbilstošus (āra lietošanai piemērotus) pagarinātājus. Piemērotā pagarinātāja lietošana samazina elektrošoka risku.

Ja ierīce strādā mitrā atmosfērā, barošanas tīkls jābūt apgādāts ar automatisku izslēdzēju (RDC).

Personu drošība

Esiet piesardzīgi. Strādājiet saprātīgi un piesardzīgi. Nelietojiet ierīci nogurumā, pēc zāles, alkohola vai citu toksisku vielu (piem., narkotisku) lietošanas. Neuzmanība var ierosināt ķermeņa ievainojumu.

Darba laikā izmantojiet individuālos aizsardzības līdzekļus. Vienmēr lietojiet aizsargbrilles. Elektroierīces darbības specifiskai piemērotu aizsarglīdzekļu nēsāšana samazina miesas bojājumu risku.

Izvairieties no ierīces netīšas ieslēgšanas. Pirms kontaktdakšas ievietošanas barošanas tīkla kontaktlīdzdā vienmēr jāpārliedzinās, vai slēdzis ir pozīcijā "Izslēgts". Instrumenta pieslēgšana barošanas tīklam, turot pirkstu uz slēdža, var kļūt par cēloni nelaiemes gadījumam.

Pirms instrumenta iedarbināšanas noņemiet visas regulēšanas atslēgas un instrumentus. Ierīces kustīgajās daļās atstāti instrumenti un atslēgas var kļūt par cēloni nelaiemes gadījumam.

Nepieņem nedabisku pozīciju darba laikā. Darba pozīcija jāgarantē līdzsvāra un stabilitātes saglabāšanu. Ļauj arī labāk kontrolēt ierīci.

Nēsājiet piemērotu darba apģērbu. Apģērbam nav jābūt vaļīgam, nedrīkst nēsāt vaļīgas un garas rotaslietas. Mati un apģērba vaļīgas daļas jāizsarga no ieraušanas ierīces kustīgajās daļās.

Gadījumā, kad pie ierīces var būt pieslēgta atsūkšanas ierīce putekļu novākšanai, pārbaudīt, ka ierīces ir attiecīgi savienoti un būs pareizi izmantoti. Atsūkšanas aksesuāri uzlabo darba apstākļus un samazina negadījuma risku.

Atslēgt kontaktdakšu no ligzdas (barošanas avota) vai noņemt akumulatoru pirms ierīces katreizējās regulēšanas. aksesuāru mainīšanas vai darba pabeigšanas. Tas ļaus pasargāt lietotāju no ierīces nekontrolētas iedarbināšanas.

Ierīce jāuzglabā bērniem nepieejamā vietā. Personas, kuras nav iepazinušas ar minētajiem noteikumiem, nedrīkst apkalpot šo ierīci.

Personas, kurām nav zināmi drošības noteikumi un kurām nav pieredzes ierīces apkalpošanā, var izraisīt nelaimes gadījumu.

Ir jāveic ierīces tehniskās apskates. Jāpārbauda stiprinājumi, kustīgo daļu darbības pareizību un vai tās nav bloķētas. Kontroles ietvaros jāpārbauda, vai daļas nav bojātas, saplaisājušas un vai tās nekļūš par iemeslu ierīces nepareizai darbībai. Bojātas daļas jānodod remontam.

Ierīces un aksesuāru lietošana jāatbilst instrukcijai. Minētu principu neievērošana var ierosināt bīstamu situāciju.

Ierīces apkalpošana un tās ekspluatācija

Nepārslodiet ierīci.

Nelietojiet ierīci, kuras slēdzis ir bojāts (neieslēdz un neizslēdz ierīci).

Bojāto ierīci nododiet remontam servisa centrā.

Pirms katras ierīces regulēšanas, aprikojuma nomainīšanas vai darba pabeigšanas reizes izvelciet kontaktdakšu no kontaktligzdas (barošanas avota) vai izņemiet akumulatoru no ierīces. Šī operācija aizsargā lietotāju pret nekontrolētu ierīces iedarbināšanu.

Ierīce jāuzglabā bērniem nepieejamā vietā. Personas, kuras nav iepazinušas ar minētajiem noteikumiem, nedrīkst apkalpot šo ierīci.

Personas, kurām nav zināmi drošības noteikumi un kurām nav pieredzes ierīces apkalpošanā, var izraisīt nelaimes gadījumu.

Ir jāveic ierīces tehniskās apskates. Jāpārbauda stiprinājumi, kustīgo daļu darbības pareizību un vai tās nav bloķētas. Kontroles ietvaros jāpārbauda, vai daļas nav bojātas, saplaisājušas un vai tās nekļūš par iemeslu ierīces nepareizai darbībai. Bojātas daļas jānodod remontam.

Ierīces un aksesuāru lietošana jāatbilst instrukcijai. Minētu principu neievērošana var ierosināt bīstamu situāciju.

Pirms pirmās iedarbināšanas pārbaudīt, vai elektroapgādes spriegums atbilst nominālam spriegumam.

Visiem drošības elementiem jābūt saglabātiem pilnīgā tehniskā kārtībā. Jebkādā bojājuma gadījumā to nekavējoties remontēt vai mainīt uz jaunu.

Nelietojiet ierīci, kuras slēdzis ir bojāts (neieslēdz un neizslēdz ierīci).

Bojāto ierīci nododiet remontam servisa centrā.

Nedrīkst vilkt elektrības vadu, atslodot ierīci no elektrības ligzdas.

Ierīci glabāt tālu no siltuma avotiem (t.i. centrāla apkure, krāsns utt.), lai izvairītos no plastmasas elementu deformēšanas.

Ierīces lietošanas laikā nedrīkst slēgt gaisa ieplūdes caurumu. Citādi tas var samazināt putekļu sūkšanas efektivitāti un var ierosināt dzinēja sadedzināšanu.

Serviss

Ierīci var remontēt tikai kvalificēts meistars, lietojot oriģinālu rezerves daļu.

Tas garantēs ierīces drošības saglabāšanu.

Drošība darbā ar lentes-diska slīpmašīnu

Apstrādātu priekšmetu atbalstīt uz darba galda vai ierobežotāja.

Attālums starp galdu un darba disku/lenti var būt maksimāli 3 mm.

Apstrādāts priekšmets jābūt droši un stipri turēts, lai nebūtu izrauts no rokām.

Nepiespiest apstrādātu materiālu pārāk stipri pie lentes, jo tas var bojāt lenti un apstrādātu priekšmetu.

Ievērojot bērnu drošību, vienmēr izslēgt ierīci un atslēgt no elektroapgādes, kā arī noņemt nogrudināšanas lenti, kad ierīce nav lietota.

Turēt apstrādātu priekšmetu nogrudināšanas lentes / abrazīva diska virzienā.

Pielāgot smilšpapīra graudainumu attiecīgi apstrādātam materiālam.

Nestrādāt ar nolietotiem diskkiem un smilšpapīra lentēm. Noliegtu smilšpapīru mainīt uz jaunu.

Arī gadījumā, kad ierīce ir lietota pilnīgi saskaņā ar Lietošanas Instrukciju, nav iespējama izvairīšana no visiem riskiem, saistītiem ar ierīces konstrukciju un noteikšanu.

Sevišķi ir iespējami sekojoši draudi:

kontaktēšana ar rotējošiem diskkiem, abrazīvām lentēm

apstrādāta materiāla pilnīga vai daļēja elementa aizmešana sakarā ar nepareizu uzstādīšanu attiecībā uz disku vai abrazīvo lenti

abrazīvas lentes pārraušana

dzirdes sabrukšana neattiecīgas dzirdes aizsardzības lietošanas vai pat nelietošanas gadījumā

putekļu kaitīga ietekmē darbā slēgtā telpā ar nepareizi funkcionējošu ventilāciju.

Ierīces apraksts (zīm. A)

Zīm. A: 1. Darba galds, 2. Leņķa mērītājs, 3. Abrazīvs disks, 4. Ieslēdzējs, 5. Abrazīva lente, 6. Abrazīvas lentes spriegojuma regulēšana

3. Ierīces norīkošana

Ierīce ar disku un lenti koksnes slīpēšanai ir tehnoloģiski izvirzīts produkts, projektēts koksnes, kokmateriālu (finieris, ēveļskaidas plātnes utt.), plastmasu slīpēšanai. Ierīcē ir ēveļskaidu noņemšanas sistēma. Tāpēc darba laikā ir stipri ierobežotā izstrādes izplatīšana. Ierīce ļauj veikt pastāvīgu koksnes elementu slīpēšanas operāciju: gareniskā slīpēšana, slīpā slīpēšana, šķērsā slīpēšana, kuras ir tieši aprakstītas instrukcijas tālākā daļā.

4. Lietošanas ierobežojums

Lentes-diska slīpmašīnas koksnei var būt lietotas tikai saskaņā ar turpmāk minētiem "Pieļaujamiem darba noteikumiem", kā arī ar diskkiem un slīpēšanas lentēm, kas ir aprakstīti punktā "Rekomendēti disk un lentes". Ierīce ir paredzēta amatieriem un lietošanai mājās apstākļos. Visas patstāvīgas izmaiņas mehāniskā un elektriskā konstrukcijā, visas modifikācijas, rīcība, kas nav aprakstīta šajā Lietošanas Instrukcijā var ierosināt Garantijas Tiesību tūlītēju pazaudēšanu. Nepiemērota lietošana vai lietošana neatbilstoši Lietošanas Instrukcijai var ierosināt Garantijas Tiesību tūlītēju pazaudēšanu.

Pieļaujamiem darba noteikumiem

S1 nepārtraukta darbība

Ierīci var lietot tikai slēgtās telpās ar labu ventilāciju.

5. Tehniskie parametri

Ierīces veids	DED7718
Elektrisks dzinējs	vienfāzes indukcijas
Darba spriegums	230V~ 50Hz
Nominālā dzinēja jauda	370 W
Ripzāģu apgrozības ātrums	2850 obr/min
Drošības līmenis IP	Ip20
Drošības klase	I
Trokšņa līmenis:	
Skaņas spiediena līmenis LPA	79,9 dB(A)
Mērījuma nedrošums kpa	3 dB(A)
Skaņas jaudas līmenis LWA	91,1 dB (A)
Mērījuma nedrošums kwa	3 dB(A)
Lentes līnijas ātrums	7,6 m/s
Slīpēšanas diska diametrs	150 mm
Slīpmašīnas lentes perimetrs	914 mm
Slīpmašīnas lentes platums	100 mm
Galda lielums	158 mm / 225 mm
Galda noliekšanas diapazons	0° - 45°
Abrazīvas lentes uzstādīšanas diapazons	0° - 90°
Svars	17,2kg
Slīpmašīnas izmēri (gar. x plat. x augst.)	450 x 365 x 280 mm
Izstrāžu izvešanas tīcauruļu caurumu diametrs	58 mm ārējais / 63,5 mm iekšējais

6. Darba sagatavošana

Ierīcei jābūt novietotai uz plakana, gludas virsmas labi apgaismotā vietā. Pārbaudīt, vai kustami elementi un segumi nav bojāti. Rotējot disku vai slīpēšanas lenti, pārbaudīt, vai piedziņas sistēma nav nobloķēta. Abrazīvs disks jābūt piestiprināts pie ierīces diska ar visu platību. Abrazīva lente jārotē centrāli uz ruļļiem. Gadījumā, kad lente velc sāņus, jābūt veikta regulēšanas darbība. Lentes regulēšana tika aprakstīta instrukcijas turpmākajā daļā, "Lentes un abrazīva diska piestiprināšana" nodaļā.

Diska-lentes slīpmašīna sākumā jābūt samontēta. Slīpmašīnas komplektā, kas ir ierīces integrālā daļa, ir saliekams darba galds (fot. A.1) un leņķa pozicionētājs, piestiprinams pie galda (fot. A.2). Minēti elementi jābūt piestiprināti pie slīpmašīnas, atkarīgi no veikta darba veida. Darba galdu (fot. A.1) piestiprināt ar stieni pie ierīces korpusa. To var darīt no diska puses (fot. A.3), kā arī no saliekamas sviras aizmugurējās puses. Slīpmašīnas korpusa ir caurumi, paredzēti galda stieņa novietošanai. Uzstādītu atkarīgi no vajadzībām galdu nobloķēt uz stieņa ar divām skrūvēm. Galds var būt noliekts diapazonā 0-45°. Tam ir paredzēts galda leņķa noliekuma spaiļes kloķis (fot. B). Atslābināt kloķi, noliekt galdu uz attiecīgo leņķi, uzrādīto uz skalas, un atkārtoti nobloķēt ar kloķi. Leņķa pozicionētāju iebāzt darba galda kanālā. Jebkurš, prasīts pozicionētāja leņķis (-30 līdz +30 grādu diapazonā) jābūt nobloķēts ar kloķi (fot. H). Darba apraksts ar uzstādītu papildu aprikojumu ir uzrādīts instrukcijas turpmākajā daļā, "Ierīces lietošana" nodaļā.

7. Pieslēgšana pie elektroapgādi

Pirms ierīces pieslēgšanas pie elektroapgādes pārbaudīt, vai elektroapgādes spriegums atbilst rādītam uz nominālās tabuļiņas. Ierīces barošanas instalācija jābūt veikta atbilstoši galvenajām prasībām, kas attiecas elektroinstalācijām un ievēro lietošanas drošības prasību Barošanas vada minimālais šķērsgriezums un drošinātāja minimālā vērtība atkarīgi no ierīces jaudas ir nodoti tabulā. Instalāciju var veikt tikai kvalificēts elektromontieris. Pagarinātāja lietošanas gadījumā pārbaudīt, lai vada griezum nebūtu mazāks par no prasīta (sk. tabulu). Elektrības vadu novietot tā, lai darba laikā nevarētu to pārgriezt. Nelietot sabojātu pagarinātāju. Periodiski pārbaudīt elektrības vada tehnisko stāvokli. Nedrīkst vilkt elektrības vadu.

Ierīces jauda [W]	Vada minimālais šķērsgriezums [mm ²]	C tipa drošinātāja minimālā vērtība [A]
<700	0,75	6

700+1400	1	10
1400+2300	1,5	16
>2300	2,5	16

8. Ierīces ieslēgšana

Diska-lentes slīpmašīnas ieslēdzējs atrodas ierīces korpusa priekšējā pusē (fot. A.4). Ieslēdzējs ir konstruēts tā, lai pēc sprieguma pazaudēšanas ierīce nevarētu atkārtoti ieslēgties pēc elektroapgādes ieslēgšanas. Lai iedarbinātu ierīci, nepieciešama ir ieslēdzēja pogas piespiešana. Zaļa poga, apzīmēta ar „I”, ir paredzēta ierīces iedarbināšanai, sarkana, apzīmēta ar „0” - apturēšanai.

9. Ierīces lietošana

Diska-lentes slīpmašīna koksnei ļauj veikt dažādu koksnes apstrādes operāciju.. Dažādas slīpmašīnas darba iespējas ir uzrādītas sekojošās fot. C un D.

Fotogrāfijas C un D attēlo slīpēšanas darbu ar abrazīvu disku (fot. A.5, C) un galdu (fot. A.1, D). Iespējams ir arī darbs ar galda noliekšanu, saskaņā ar agrāku aprakstu un fot. H.

Fotogrāfija C attēlo slīpēšanas darbu ar abrazīvu lenti. Diezgan nelielu elementu gadījumā pietiekams būs ekspluatācija, attēlota uz fot. C. Bet ja ir nepieciešami apstrādāt līsti vai citu garu elementu, ērtāk būs izmantot slīpēšanas lenti ar paceltu līdž vertikālai pozīcijai saliekamu svīru - sk. fot. F. Lai paceltu saliekamu svīru, atslābināt ampulas skrūvi, kas atrodas slīpmašīnas diska kreisajā pusē. Pēc saliekamas svīras pacelšanas līdž prasītai pozīcijai to ir nepieciešami nobloķēt ar atkārtotu ampulas skrūves pieskrūvēšanu.

Diska-lentes slīpmašīnas konstrukcijā ir paredzēta darba iespēja ar paceltu saliekamu svīru un uzstādītu saliekamu galdu. Galda stieni iebāzt ierīces korpusa caurumā un nobloķēt ar skrūvi. Ja nepieciešami, uz galda var būt uzstādīts leņķa pozicionētājs, un galds var būt noliekts uz attiecīgo leņķi. Strādājot ar ierīci un abrazīvo lenti, ievērot, vai lente rotētos centrāli uz ruļļiem. Ja nepieciešami, veikt regulāciju, aprakstītu punktā "Lentes un diska stiprināšana".

10. Kārtējas apkalpošanas rīcība

UZMANĪBU Tekošo apkopes darbību - arī zāga mainīšanu - veikt tikai, kad ierīce ir atslēgta no elektroapgādes.

Periodiski verificēt ierīces tehnisko stāvokli.

Pārbaudīt, vai abrazīvs disks un abrazīva lente nav nolietoti. Nestrādāt ar bojātiem. Mainīt uz jauniem. Pārbaudīt diska un lentes stiprināšanas pareizību. Regulāri tīrīt abrazīva diska kameru, rūpīgi tīrot skaidu atmešanas kanālu. Pārbaudīt skaidu atmešanas kanālus. Katrā gadījumā notīrīt elektrodzinēja vēsināšanas ventilācijas spraugu. Regulāri tīrīt no skaidām visu ierīci. Vislabāk to darīt ar spiestu gaisu. Regulāri ieeļļot ar mašīnas eļļu (piem., WD-40) visu kustīgu elementu.

11. Defekta paša novērsšana

PROBLĒMA	Risinājums	Risinājums
Ierīce nedarbojas.	Barošanas vads ir nepareizi pieslēgts vai bojāts. Kontaktligzdā nav tīkla sprieguma. Bojāts slēdzis.	Iespiediet kontaktdakšu dzīlāk kontaktligzdā, pārbaudiet barošanas vadu. Pārbaudiet spriegumu kontaktligzdā, pārbaudiet, vai nav nostrādājis drošinātājs. Nomainiet suku ar jaunām.
Dzinējs pārkaršs	Noslēgti ventilācijas caurumi	Notīrīt ventilācijas caurumu
Mašīna strādā ar traucējumu	Diska vai lentes kamera ir pilnā ar skaidām sakarā ar skaidu noņemšanas sistēmas aizspundēšanu Noberzti dzinēja gultni	Notīrīt ēvelskaidu izviesšanas kanālu Nodot ierīci remontam
Ierīce pēc lietošanas ilgāku laiku zaudē savu darba īpašību, var sajūst degtas koksnes smaržu	Nolietots disks vai lente	Mainīt disku vai lenti uz jaunu

12. Ierīces komplektācija, noslēguma piezīmes

Komplektācija:

1. Diska-lentes slīpmašīna.
2. Saliekams darba galds ar stiprinošo stieni.
3. Leņķa pozicionētājs.
4. Abrazīvs disks.
5. Abrazīva lente.
6. Ampulas atslēga.
7. Skrūves - montāžas komplekts

Noslēguma piezīmes

Pasūtiet rezerves daļas, norādiēt PARTIJAS numuru, kas atrodas uz datu plāksnītes. Aprakstiet bojāto daļu, norādot orientējošo ierīces iegādāšanās datumu. Garantijas periodā remontu tiek veikti atbilstoši noteikumiem, kas norādīti Garantijas kartē. Reklamētais produkts jānodod remontam tā iegādāšanās vietā (pārdēvējam ir pienākums pieņemt reklamēto produktu) vai jānosūta DEDRA – EXIM uzņēmuma Galvenā servisa centrā.

Pievienojiet importētāja izsniegto garantijas karti. Bez šī dokumenta remonts tiek uzskatīts par pēcgarantijas remontu. Pēc garantijas perioda beigām remontu tiek veikti Galvenā servisa centrā. Bojāts produkts jānosūta Servisa centrā (sūtījuma izmaksas sedz lietotājs).

Oriģinālās instrukcijas tulkojums



1. Kēpek és ábrák
2. Munkabiztonság
3. A berendezés rendeltetése
4. Használati korlátozások
5. Műszaki adatok
6. Felkészülés a munkavégzésre
7. Hálózatra csatlakoztatás
8. A berendezés bekapcsolása
9. A berendezés használata
10. Folyó karbantartási tevékenységek
11. A hibák önálló elhárítása
12. A berendezés készlete, záró megjegyzések

Megfelelőségi Nyilatkozat - külön dokumentum

Figyelem

A berendezés üzemeltetése során ajánlott betartani az alapvető munkabiztonsági elveket a tűz keletkezése, villamos áramütés és mechanikus sérülés elkerülése érdekében. A berendezés üzemeltetésének elkezdése előtt kérjük alaposan ismerkedjen meg a Használati Utasítás tartalmával. Kérjük tegye el a Használati Utasítást és a Megfelelőségi Nyilatkozatot. A Használati Utasításban található útmutatók és utasítások szigorú betartása az Önök berendezése élettartamának meghosszabbítását eredményezi.

2. Munkabiztonság

Kérjük alaposan ismerkedjen meg a fejezet tartalmával, a nem megfelelő kezeléséből vagy a Munkabiztonsági Előírások nem ismeréséből fakadó sérülések vagy balesetek lehetőségének maximális korlátozása érdekében.

A munkahely általános biztonsági körülményei

A munkaterületet rendszerben és tisztán kell tartani.

A rendetlen munkahely balesetet okozhat.

Ne használja a berendezést robbanóanyagok (könnyen éghető anyagok, gázok, porok, stb.) közelében. A berendezés üzeme közben keletkező szikrák gyulladást okozhatnak

A berendezést úgy kell tárolni, hogy ahhoz gyermek ne tudjon hozzáférni.

Az gép üzeme közben gyermekek nem tartózkodhatnak a berendezés közelében.

Az üzem közben illetéktelen személyek nem tartózkodhatnak a berendezés közelében.

Villamos biztonság

A dugónak illenie kell a csatlakozóaljzatba. Tilos átalakított dugóval felszerelt vezetékét használni. Tilos védőföldeléses dugó adaptert használni. A nem módosított dugók és a megfelelő csatlakozó aljzatok csökkenti a baleset bekövetkezésének kockázatát

Óvakodjon az áramütéstől

Kerülje az érintkezést a földelt tárggyakkal, pl. hűtőszekrényvel, fűtőtesttel, csövekkel. Az áramütés nagyobb, ha a felhasználó teste földelve van.

Ne tegye ki a berendezést eső és nedvesség hatásának.

A víz berendezésbe kerülése növeli az áramütés kockázatát.

Ügyeljen a hálózati vezetékre. Ne használja a vezetékét a berendezés szállításához, húzáshoz vagy a dugó aljzattól való kihúzásához.

Óvja a tápvezetékét hő, olaj hatásától, éles élektől és a berendezés mozgó részeitől.

A szabadban való használatra rendeltetett szerszámokhoz használjon megfelelő (a szabadban való működtetéshez alkalmas) hosszabbítót. A megfelelő hosszabbító használata csökkenti az áramütés kockázatát Amennyiben a berendezés nedves környezetben üzemel, a táphálózatok áramvédő kapcsolót (RCD) kell felszerelni.

Személyes biztonság

Legyen óvatos.

Járjon el megfontoltan és óvatosan.

Ne használja a berendezést ha fáradt, gyógyszer, alkohol vagy egyéb tudatmódosítást kiváltó szer (pl. kábítószer) hatása alatt van.

A figyelmetlenség testi sérüléshez vezethet.

A munkavégzés során használjon egyéni védőfelszerelést.

Mindenkor használjon szemvédő, légzésvédő és hallásvédő eszközöket.

A villamos szerszám munka típusához megválasztott védőeszközök használata csökkenti a testi sérülések keletkezésének kockázatát.

Kerülje a berendezés akaratlan bekapcsolását.

A dugó hálózati csatlakozóaljzatba helyezése előtt mindenkor ellenőrizze, hogy a kapcsoló kikapcsolt helyzetben van. A szerszám hálózatra csatlakoztatása, hordozása úgy, hogy az ujjá a kapcsolón van, balesetet okozhat.

A szerszám elindítása előtt távolítsa el a beállító kulcsokat.

A berendezés mozgó részeibe helyezett kulcsok, szerszámok balesetet okozhatnak.

Igyekezzen a munkavégzés alatt kerülni a nem természetes pozíciókat.

A munkavégzés közben felvett pozíciónak biztosítania kell az egyensúlyt és a stabilitást.

Ennek révén jobban uralhatja a szerszámot.

Használjon megfelelő munkaruhát. Az öltözet nem lehet túl laza, nem szabad laza, hosszú ékszer hordani.

A haját és az öltözet laza részeit le kell védeni úgy, hogy a berendezés mozgó részei azokat ne kapják be.

Amennyiben port, törmelékelt eltávolító elszívó berendezést lehet csatlakoztatni, ellenőrizze, hogy a berendezések megfelelően csatlakoztatásra kerültek és megfelelően kerülnek használatra. Az elszívó berendezés javítja a munka körülményeit és csökkenti a baleset veszélyét.

A berendezés szabályozásakor, a szerszám cseréjekor vagy a munka befejeztével vegye ki a dugót az aljzatról (a tápforrásból). vagy vegye ki az akkumulátort. Ez a művelet megvédi a felhasználót a berendezés véletlen bekapcsolásától.

A berendezést úgy kell tárolni, hogy gyermek számára ne legyen hozzáférhető. Azok a személyek, akik a fenti pontokkal nem ismerkedtek meg, a berendezést nem használhatják. A biztonsági előírásokat nem ismerő, a berendezés kezelésében nem jártas személyek baleset okozhatnak.

A berendezést műszaki vizsgálatoknak kell alávetni. Ellenőrizni kell a rögzítéseket, a mozgó részek helyes működését, nincsenek elakadva. Az ellenőrzésnek ki kell terjednie annak ellenőrzésére, hogy az alkatrészek nem sérültek, törtek és fognak a berendezés helytelen működéséhez vezetni. A hibás alkatrészeket javításra kell adni.

A villamos szerszámot, a tartozékokat, a kiegészítő eszközöket a jelen útmutató szerint kell használni.

Ezen szabályok megszegése veszélyes helyzetek kialakulásához vezethet.

A berendezés kezelése és üzemeltetése

Te terhelje túl a berendezést

Ne használja a berendezést, ha a ki/bekapcsolója nem működik. Az ilyen hibás berendezést javításra kell adni.

A berendezés szabályozásakor, a szerszám cseréjekor vagy a munka befejeztével vegye ki a dugót az aljzatról (a tápforrásból) vagy vegye ki az akkumulátort. Ez a művelet megvédi a felhasználót a berendezés véletlen bekapcsolásától.

A berendezést úgy kell tárolni, hogy gyermek számára ne legyen hozzáférhető. Azok a személyek, akik a fenti pontokkal nem ismerkedtek meg, a berendezést nem használhatják. A biztonsági előírásokat nem ismerő, a berendezés kezelésében nem jártas személyek baleset okozhatnak.

A berendezést műszaki vizsgálatoknak kell alávetni. Ellenőrizni kell a rögzítéseket, a mozgó részek helyes működését, nincsenek elakadva. Az ellenőrzésnek ki kell terjednie annak ellenőrzésére, hogy az alkatrészek nem sérültek, törtek és fognak a berendezés helytelen működéséhez vezetni. A hibás alkatrészeket javításra kell adni.

A berendezést és a kiegészítőket a jelen útmutató szerint kell használni.

Ezen szabályok megszegése veszélyes helyzetek kialakulásához vezethet. Az első elindítás előtt ellenőrizze, hogy a hálózati feszültség megegyezik az adattáblán szerelt értékkel.

A szabályozást, karbantartást és az útmutatóban leírt kezelési tevékenységet a dugó kihúzott állapotában kell végezni.

A biztonsággal kapcsolatos elemeket műszakilag teljes mértékben működésképesen kell tartani. Azok megsérülése esetén azokat haladéktalanul meg kell javítani vagy újra kell cserélni.

Ne használja a berendezést, ha a csatlakozó kábel vagy a dugó sérült.

A dugó aljzatról való kihúzásánál ne húzza a vezetéknél fogva.

A berendezést a műanyag elemek deformálódásának elkerülése érdekében a hőforrástól (központi fűtés, kandalló stb.) távol kell tárolni.

A berendezés működtetése közben ne takarja le a szellőzőnyílásokat.

Ellenkező esetben a perszívási teljesítmény csökken és előáll a motor kigyulladásának veszélye.

Szervíz

A villamos szerszám javítását kizárólagosan szakképzett szakember végezheti el, eredeti alkatrészek felhasználásával. Az ilyen eljárás garantálja a berendezés biztonságának megőrzését.

A tárcsás szalagcsiszológéppel kapcsolatos munkabiztonság

Támassza a megmunkált anyagot a fűrésztalpra, vagy az ütközőhöz.

A fűrésztalp és a csiszolótárcsa /csiszolópapír közötti távolság maximálisan 3 mm lehet.

A munkadarabot biztos kézzel, erősen kell tartani, hogy a kézből ne kerüljön kitépésre.

Ne nyomja rá a munkadarabot túl erőteljesen a csiszolószalagra, mert az a csiszolószalag, valamint a munkadarab megsérüléséhez vezethet.

A gyermekek biztonságára való tekintettel, a nem használt készüléket kapcsolja ki és csatlakoztassa le a tápforrásról, valamint távolítsa el a csiszolópapírt.

Tartsa a munkadarabot a csiszolópapír /csiszolótárcsa forgásának irányába.

A megmunkált anyag számára megfelelő szemcseméretű csiszolópapírt kell alkalmazni.

Nem szabad elhasználadott tárcsával és csiszolószalaggal dolgozni. Az elhasználadott csiszolópapírt cserélje le újra.

Még abban az esetben is, ha a gép a Használati Utasításnak megfelelően kerül használatra, nem lehetséges teljes egészében kizárni a csiszológép szerkezetéből eredő és rendeltetésével kapcsolatos kockázati tényezőket.

Különösen az alábbi kockázatokkal kell számolni:

a forgásban levő tárcsával, csiszolószalaggal történő érintkezés a megmunkált anyag egészének, vagy részének a tárcsához vagy csiszolószalaghoz képesti nem megfelelő beállításból eredő erőteljes kidobása a csiszolószalag leszakadása hallássérülés nem megfelelő fülvédelem használata vagy annak használata elmaradása esetén

porok káros kihatása nem megfelelő szellőztetésű, zárt helyiségben való használatkor.

A berendezés leírása (A ábra)

A ábra: 1.Munkapad, 2.Szögmérő, 3.Csiszolótárcsa, 4.Kapcsoló, 5.Csiszolószalag, 6.Csiszolószalag feszesség szabályozás

3. A berendezés rendeltetése

A tárcsás szalagcsiszológép technológiailag fejlett termék, mely valamennyi típusú fa, fa származású anyagok (rétegelt lemezek, forgácslapok, stb.), valamint műanyagok csiszolására került megtervezésre. Fűrészpor elvezetési rendszer került alkalmazásra. Ennek köszönhetően lényegesen korlátozásra került a hulladék szétterjedése. A gép lehetővé teszi a fa munkadarabok csiszolási műveleteit hosszanti irányban, keresztirányban, ferden melyek részletesen leírásra kerültek az Útmutató további részében.

4. Használati korlátozások

A tárcsás szalagcsiszológép kizárólagosan az alább leírt "Megengedett üzemi körülmények" szerint, valamint az "Ajánlott tárcsák és szalagok" pontban leírt csiszolótárcsákkal és szalagokkal használható. A csiszológép barkácsok számára, otthoni körülmények közötti felhasználásra rendeltetett. A mechanikai és villamos felépítésben eszközölt önkényes változtatások, bármilyen módosítások, a Használati Utasításban nem említett kezelési tevékenységek jogtalanul kerülnek elkönyvelésre és a Garanciális Jogok azonnali elvesztéséhez vezetnek. A rendeltetésnek és a Használati Utasításnak nem megfelelő használat a Garanciális Jogok azonnali elvesztéséhez vezetnek.

MEGENGEDETT ÜZEMI KÖRÜLMÉNYEK

S1 Folyamatos üzem

A gép kizárólagosan jól működő szellőztetéssel rendelkező zárt térben használható.

5. Műszaki adatok

A gép típusa	DED7718
Villanymotor	egyfázisú indukciós
Üzemi feszültség	230V~ 50Hz
Motor névleges teljesítménye	370 W
Tárcsa fordulatszáma	2850 obr/min
IP védelmi szint	Ip20
Érintésvédelmi osztály	I
Zajszint:	
hangnyomás-szint LPA	79,9 dB(A)
mérési pontatlanság kpa	3 dB(A)
hangerő-szint LWA	91,1 dB (A)
Mérési pontatlanság kwa	3 dB(A)
Csiszolószalag lineáris sebessége	7,6 m/s
Csiszolótárcsa átmérője	150 mm
A csiszolószalag kerülete	914 mm
A csiszolószalag szélessége	100 mm
Munkapad méretei	158 mm / 225 mm
Munkapad dönthetőségi terjedelme	0° - 45°
Csiszolószalag beállítási terjedelem	0° - 90°
Tömeg	17,2kg
A csiszológép mérete (hossz. x szél. x mag.)	450 x 365 x 280 mm
Hulladék kidobó csanakok nyílás átmérő	58 mm külső / 63,5 mm belső

6. Felkészülés a munkavégzésre

A gépet sima, egyenletes felületre, jól megvilágított helyre kell tenni.

Ellenőrizze, hogy a mozgó részek és a védőburkolat nem sérült. A tárcsát és a csiszolószalagot forgatva ellenőrizze, hogy a meghajtó egység nincs elakadva. A csiszolótárcsát teljes felülettel kell rögzíteni a csiszológép tárcsáján. A csiszolószalagnak a görgők középvonalában kell mozognia. Amennyiben a szalag hajlamos oldalra húzni, szabályozási műveletet kell elvégezni. A szalag szabályozása az útmutató további részében megtalálható „A csiszolószalag és tárcsa rögzítése” fejezetben került részletesen leírásra.

A tárcsás szalagcsiszológép bizonyos szerelési munkákat igényel. A csiszológép szervez részét képező kiegészítők között megtalálható egy dönthető munkapad (A.1 kép) és a munkapad rögzítését szolgáló szögbeállító (A.2. kép). Az említett alkatrészeket a tervezett munka fajtájától függően kell a csiszológépre felszerelni. A munkapadot (A.1. kép) csapszeggel rögzítse a gép törzséhez. Felszerelhető mind a tárcsa felől (A.3. kép), mind a dönthető kar hátsó oldala felől. A csiszológép törzsében furatok találhatók a munkapad csapszeggel számára. A szükség szerint felhelyezett munkapadot a csapszegeket két csavarral rögzítjük. A munkapad ezen túlmenően bedönthető 0 - 45 fok között. Ezt a célt szolgálja a munkapad dőlésszögének rögzítő gombja (B kép). Lazítsa meg a gombot, döntse be a munkapadot a skáláról leolvasott kívánt szögben, majd ismét rögzítse a gombbal. A szögbeállítót a munkapad csatornájában levő sinbe kell betolni. A szögbeállító bármilyen (-30 és +30 fok közötti) kívánt helyzetben rögzíthető a gombbal (H. kép). A felszerelt kiegészítővel való

munka az útmutató további részében megtalálható „A gép használata” fejezetben került leírásra.

7. Hálózatra csatlakoztatás

A berendezés hálózati forrásra csatlakoztatása előtt ellenőrizze, hogy a hálózati feszültség megegyezik az adattáblán szereplő értékkel. A berendezés tápcsatlakozását az elektromos hálózatokra vonatkozó alapvető elvárások szerint kell elvégezni és meg kell felelniük a felhasználói biztonsági követelményeknek. A tápvezeték minimális keresztmetszet és a minimális biztosító értékek paramétereit a berendezése teljesítménye függvényében az alábbi táblázat tartalmazza.

A telepítést jogosult villanyszerelőnek kell kiviteleznie. Amennyiben hosszabbítót használ, ügyeljen rá, hogy az ér keresztmetszete ne legyen kisebb a megköveteltnél (lásd a táblázatot). A villamos vezetékét úgy helyezze el, hogy a munka közben ne legyen kitéve elvágásnak. Ne használjon megrongálódott hosszabbítóidőszakos ellenőrizze a tápvezeték műszaki állapotát. Ne húzza a tápvezetéknek fogva.

A berendezés teljesítménye [W]	Minimális vezeték-átmérő méret [mm ²]	Minimális C típusú biztosíték [A]
<700	0,75	6
700+1400	1	10
1400+2300	1,5	16
>2300	2,5	16

8. A berendezés bekapcsolása

A tárcsás szalagcsiszológép kapcsolója a gép törzsének homlok részén található (A.4. kép). A kapcsoló úgy került megtervezésre, hogy az áramkimaradás után a csiszológép az hálózati feszültség újbóli bekapcsolása pillanatában önállóan nem kapcsol be. A gép bekapcsolásához nyomja meg a kapcsoló gombot. Az "I" jelzésű zöld gomb a gép elindítását, míg a "0" jelzésű piros gomb a gép leállítását szolgálja.

9. A berendezés használata

A fa tárcsás szalagcsiszológép fa különböző megmunkálási műveleteinek elvégzését teszi lehetővé. A csiszológép egyes munka lehetőségei a következő C és D képeken kerültek bemutatásra.

A C és D képek a csiszolótárcsával (A.5, C kép) és munkapaddal (A.1, D kép) végzett csiszolási munkákat ábrázolják. Természetesen lehetőség van a döntött munkapaddal végzett munkákra is, ami korábban leírásra került és a H képen került bemutatásra.

A C kép a csiszolózsalaggal végzett csiszoló munkákat mutatja be. A viszonylag kisebb méretű munkadarabok megmunkálásánál elegendő a C képen bemutatott használat. Amennyiben viszont lécek, vagy komoly hosszúságú munkadarabok megmunkálására van szükség, kényelmes a csiszolózsalaggal az F. képen bemutatott módon, felemelt dönthető karral dolgozni. A kar felemeléséhez lazítsa fel a csiszológép tárcsájának bal oldalán levő imbuszfejű csavart. A dönthető kart a kívánt helyzetbe emelés után rögzítse az imbuszfejű csavar újbóli meghúzásával.

A tárcsás szalagcsiszológép felépítése lehetővé teszi a felemelt dönthető karral és az alatta levő bedöntött munkapaddal történő munkát. A munkapad csapszegét tolja be a gép törzsében található furatba és rögzítse csavarral. Szükség esetén a munkapadon szögbeállító szerelhető fel és a munkapad a kívánt szögben bedönthető. A csiszológép csiszolózsalaggal történő használatakor ügyeljen rá, hogy a szalag a görgők középvonalában fusson. Szükség esetén végezze el a szabályozási műveleteket, ahogyan az „A csiszolózsalag és tárcsa rögzítése” pontban leírásra került.

10. Folyó karbantartási tevékenységek

Figyelem A folyó kezelési tevékenységet - beleértve a dekopírfűrész cseréjét is - a dugó kihúzott állapotban kell végezni.

Időszakosan ellenőrizze a köszörű műszaki állapotát.

Ellenőrizze a csiszolótárcsa és a csiszolózsalag elkopását. Ne dolgozzon hibás berendezéssel. Cserélje ki újra. Ellenőrizze a csiszolótárcsa és a csiszolózsalag megfelelő rögzítését. Rendszeresen tisztítsa a csiszolótárcsa rekeszt, alaposan kitisztítsa a fűrészpor kidobó csatornát. Ellenőrizze a fűrészpor kidobó csatorna áteresztőképességét. Minden lehetséges alkalommal tisztítsa meg az elektromos motor hűtőlevegő bemeneteit. Rendszeresen tisztítsa le a fűrészport a gépről. Ez a művelet a legjobb sűrített levegővel elvégezni. A mozgó részeket rendszeresen kenje gépolajjal (pl. WD-40).

11. A hibák önálló elhárítása

Probléma	Oka	Elhárítás
A keverőgép nem működik	A feszültségkábel rosszul csatlakoztatva vagy sérült A csatlakozó aljzatban nincs hálózati feszültség Meghibásodott kapcsoló	Nyomja be mélyebben a csatlakozó dugót az aljzatba, ellenőrizze a tápvezetékét Nincs hálózati feszültség az aljzatban, ellenőrizze, hogy nem kapcsolt be a biztosíték Cserélje ki a kapcsolót.
A motor túlmelegedik	Eltömődött szellőzőnyílások	Tisztítsa meg a szellőzőnyílásokat
A gép nehezen nehezen indul.	A tárcsa, vagy a szalag kamrája megtelt fűrészporral, mert a forgács elvezető egység eldugult Elkopott csapágy	Tisztítsa meg a forgács kidobó csatornákat A csiszológépet adja le javításra
A gép hosszabb üzemeltetés után	Elkopott tárcsa vagy csiszolózsalag	Cserélje ki a tárcsát vagy a szalagot újra

elveszíti használati tulajdonságait és égett fa szag érezhető		
---	--	--

12. A berendezés készlete, záró megjegyzések

A komplett gép tartalma:

- Tárcsás szalagcsiszoló.
- Dönthető munkaasztal rögzítő csapszeggel.
- Szögbeállító.
- Csiszolótárcsa.
- Csiszolózsalag.
- Imbuszkulcs 1 db.
- Csavarak - szett az összeszereléshez.

Záró megjegyzések

Az alkatrészek megrendelésekor kérjük megadni a típuscímken található szériaszámot. Kérjük a megrongálódott alkatrészt leírni, megadva a berendezés megközelített vásárlási idejét. A garanciális időszakban a javítások a Garanciajegyben leírt szabályok szerint kerülnek elvégzésre. A reklamált terméket kérjük a javításra eljuttatni a vásárlás helyére (az eladó köteles a reklamált terméket átvenni), vagy a DERA - EXIM Központi Szervizébe. Kérjük csatolni az Importőr által kiállított garanciajegyet. E nélkül a javítás garanciális időszakon túli javításként kerül elköltyvelésre. A garanciális időszakon túli javításokat a Központi Szerviz végzi. A megrongálódott terméket a Szervizbe kel elküldeni (a szállítási díjat a felhasználó fedezi).

Traducerea instrucțiunii originale



- Photos et dessins
- Sécurité du travail
- Utilisation prévue de l'appareil
- Limitations d'utilisation
- Caractéristiques techniques
- Préparatifs au travail
- Branchement au réseau
- Branchement de l'appareil
- Utilisation de l'appareil
- Activités de service courantes
- Élimination arbitraire des défauts
- Complétion de l'appareil, remarques finales

Déclaration de conformité – jointe à l'appareil comme un document séparé

ATTENTION

Au cours du travail de l'appareil, il est conseillé de respecter toujours les consignes de sécurité du travail pour éviter l'incendie, l'électrocution ou les lésions mécaniques. Avant d'exploiter l'appareil veuillez bien lire le Mode d'Emploi. Il faut garder le mode d'emploi. Le respect strict des indications et des conseils se trouvant dans le Mode d'Emploi aura l'influence sur la durée de vie de votre appareil.

2. Sécurité du travail

Veuillez bien lire attentivement le contenu de ce chapitre pour réduire au maximum la possibilité de blessure ou accident à la suite du service inapproprié ou la méconnaissance des dispositions de la Sécurité du Travail.

Conditions générales de sécurité du lieu du travail.

Le poste de travail devrait être bien éclairé. Le poste de travail mal éclairé peut augmenter le risque d'accident.

Ne pas faire fonctionner l'appareil à proximité des substances explosives (liquides inflammables, gaz, poussière, etc ...). Pendant le fonctionnement, l'appareil produit des étincelles pouvant causer un incendie.

L'appareil doit être gardé de telle façon pour qu'il ne soit pas accessible aux enfants.

Tenir les enfants éloignés de l'appareil au cours du fonctionnement.

La présence de tiers peut causer la perte de la maîtrise de l'appareil.

Sécurité électrique

La fiche doit être adaptée à la prise de courant. Il est interdit d'utiliser les câbles dont la fiche a été modifiée. Il est interdit d'utiliser les adaptateurs de prise de courant reliée à la terre. Les fiches non-modifiées et les prises de courant appropriées réduisent le risque d'accident.

Protéger contre l'électrochoc.

Éviter tout contact avec des surfaces reliées à la terre, par exemple:

réfrigérateurs, radiateurs, tuyaux. Le choc électrique est plus fort lorsque le corps de l'utilisateur est relié à la terre.

Ne pas exposer l'appareil à la pluie et à l'humidité. L'infiltration d'eau dans l'appareil augmente le risque de choc électrique.

Prendre soin du câble d'alimentation.

Ne jamais utiliser le câble pour déplacer l'appareil, pour tirer ou débrancher la prise de courant.

Protéger le câble d'alimentation contre l'action de la chaleur, de l'huile, et de l'endommagement par des bords tranchants ou par des composants mobiles de l'appareil.

En travaillant avec les outils destinés à l'exploitation à l'extérieur il faut utiliser les rallonges convenables (au travail à l'extérieur des locaux).

L'utilisation de la rallonge appropriée réduit le risque d'électrocution.

Si l'appareil fonctionne en milieu humide, le réseau d'alimentation doit être équipé d'un dispositif différentiel à courant résiduel (RDC).

Sécurité des personnes

Garder la prudence. Il faut travailler avec réflexion et prudence. Ne pas utiliser l'appareil quand on est fatigué, sous l'influence des médicaments,

de l'alcool ou d'autres stupéfiants (p.ex. drogues). L'inattention peut provoquer les lésions de corps.

Pour le travail il faut utiliser les équipements de protection individuelle. Utiliser toujours les équipements de protection: de la vue, des voies respiratoires et de l'ouïe

Les équipements de protection individuelle adaptés au type de travail avec l'appareil électrique réduisent le risque de lésions ce corps.

Il faut éviter la mise en marche involontaire de l'appareil.

Il convient de s'assurer toujours avant d'insérer la fiche à la source du réseau d'alimentation que l'interrupteur est dans la position d'arrêt. Le branchement de l'appareil au réseau d'alimentation, le transfert de l'appareil quand le doigt se trouve sur le bouton de marche peut causer l'accident.

Supprimer toutes les clés, tous les outils de réglage avant de démarrer l'appareil. Les clés, les outils installés dans les pièces mobiles de l'appareil peuvent être la cause de l'accident.

Ne pas se mettre en posture n'étant pas naturelle au travail. La posture au cours du travail doit garantir le maintien de l'équilibre et de la stabilité ce qui assure la maîtrise de l'appareil.

Il faut avoir les vêtements de travail convenables. La tenue ne devrait pas être trop large, il ne faut pas porter de bijoux pendants ni lâches.

S'il est possible de raccorder à l'appareil un système d'aspiration interceptant les poussières, le sous-produit, il faut s'assurer qu'ils seront bien raccordés et correctement utilisés. Les systèmes d'aspiration améliorent les conditions de travail et réduisent le risque d'accident.

Retirer la fiche de la prise (source d'alimentation) ou enlever l'accumulateur avant chaque réglage de l'appareil, remplacement des accessoires ou arrêt du travail. Cette opération protège l'utilisateur contre le démarrage involontaire de l'appareil.

Il faut stocker l'appareil de façon à ce qu'il ne soit pas accessible aux enfants. Les personnes qui n'ont pas connu les dispositions ci-dessus ne peuvent pas exploiter l'appareil. Les personnes ne connaissant pas les dispositions de sécurité ou n'ayant pas d'expérience de se servir de l'appareil sont exposées au risque de provoquer un accident.

L'appareil doit être soumis aux révisions techniques. Les fixations, la régularité de fonctionner les pièces mobiles si elles ne sont pas bloquées doivent être contrôlées. Il faut vérifier si les pièces ne sont pas endommagées, cassées, si elles ne causent pas le fonctionnement de l'appareil irrégulier. Les pièces défectueuses doivent être délivrées à la réparation.

L'usage de l'appareil doit être conforme au mode d'emploi.

Le non respect de ces règles peut provoquer des situations dangereuses. Le service de l'appareil et son exploitation.

Ne pas surcharger l'appareil.

Ne pas utiliser l'appareil dont interrupteur / contacteur ne fonctionne pas.

L'appareil avec un tel défaut devrait être transmis à la réparation.

Retirer la fiche de la prise (source d'alimentation) avant chaque réglage de l'appareil, remplacement des accessoires ou arrêt du travail. Cette action protège l'utilisateur contre la mise en marche involontaire de l'appareil.

L'appareil doit être gardé de façon à être hors de portée des enfants. Les personnes qui n'ont pas connu les consignes de sécurité du travail ne peuvent pas se servir de l'appareil. Les personnes ne connaissant pas les consignes de sécurité, n'ayant pas d'expérience de service de l'appareil sont exposées au danger de lésions et peuvent causer un accident.

L'appareil doit être soumis aux révisions techniques. Les contrôles devraient comprendre les fixations, la régularité du fonctionnement des pièces mobiles, si elles ne sont pas bloquées. Il faut vérifier si les pièces ne sont pas détériorées, cassées et ne provoqueront pas le travail incorrect de l'appareil. Les pièces défectueuses ou détériorées devraient être remplacées par les pièces nouvelles.

L'usage de l'appareil doit être conforme au mode d'emploi. Le non respect de ces règles peut provoquer des situations dangereuses.

Avant le premier démarrage, il faut vérifier si la tension d'alimentation convient à la valeur indiquée sur la plaque signalétique.

Faire toutes les opérations de réglage, d'entretien et de service, décrites dans le mode d'emploi, avec la fiche retirée de la source d'alimentation.

Tous les éléments responsables de la sécurité doivent être maintenus en état de pleine fiabilité technique. En cas de leur endommagement, il faut tout de suite les réparer ou remplacer par les nouveaux.

Ne pas exploiter l'appareil si le câble d'alimentation ou la fiche sont détériorés.

Ne pas tirer le câble d'alimentation pour débrancher l'appareil.

L'appareil doit être gardé loin des sources de chaleur (à savoir le chauffage central, le couvet etc.) pour éviter les déformations des éléments en matière plastique.

En travaillant avec l'appareil ne pas boucher l'entrée d'air. Sinon, l'efficacité d'aspiration de la poussière diminue et le risque de brûler le moteur devient probable.

Service

Seulement un professionnel qualifié et utilisant les pièces originales peut réaliser les réparations de l'appareil électrique. Cette démarche garantit le respect de la sécurité de l'appareil.

Sécurité du travail avec la ponceuse à bande et à disque

Appuyer la pièce traitée contre la table de travail ou contre le limiteur.

La distance parmi la table et la bande abrasive / la bande de polissage peut mesurer au maximum 3 mm.

La pièce traitée doit être tenue fort et de façon certaine pour qu'elle ne soit pas arrachée des mains.

Ne pas presser trop fort la pièce traitée contre la bande pour ne pas causer l'endommagement de la bande et de la pièce.

Vu la sécurité des enfants, arrêter toujours l'appareil, le débrancher de l'alimentation et enlever la bande de polissage si l'appareil n'est pas utilisé. Tenir la pièce traitée dans la direction de tournage de la bande de polissage / le disque abrasif.

Il faut ajuster le papier abrasif ayant le grain convenable pour le matériau traité.

Il ne faut pas utiliser les disques et les bandes de papier abrasif usés.

Remplacer le papier abrasif usé par le nouveau.

Même si la machine est utilisée en conformité au mode d'emploi, il est impossible d'exclure un certain risque lié à la construction et destination de la ponceuse.

En particulier, il y a des risques suivants:

Entrée en contact avec les disques et les bandes abrasifs en rotation

Rejet fort de tout ou de la partie du matériau traité à cause de la mauvaise position à l'égard du disque ou de la bande abrasifs

Rupture de la bande abrasive Lésion auditive en cas de non utilisation ou de l'utilisation de la mauvaise protection de l'ouïe

Impact néfaste des poussières en cas du travail dans un local fermé ayant la ventilation défaillante.

Description de l'appareil (Dessin A)

Des. A : 1.Table de travail, 2.Calibre angulaire, 3.Disque abrasif, 4.Interrupteur, 5.Bande abrasive, 6.Réglage de tension de la bande abrasive

3. Utilisation prévue de l'appareil

La ponceuse à disque et à bande pour le bois est le produit technologiquement avancé, conçu pour polir tous les types de bois et les matériaux dérivés du bois (contreplaqué, panneaux de particules etc) et les plastiques. Le système d'aspiration de sciures y a été installé. Grâce à ce système la propagation du sous-produit a été limitée pendant le travail. La machine permet de poncer les éléments de bois en longueur, en travers et en diagonale. Ces opérations ont été décrites dans le mode d'emploi, ci-après.

4. Limitations d'utilisation

Les ponceuses à disque et à bande pour le bois peuvent être utilisées uniquement en conformité aux « Conditions de fonctionnement acceptables » et avec les disques et les bandes abrasifs décrits dans le point « Disques et bandes recommandés ». La ponceuse est conçue seulement pour les bricoleurs et pour l'usage domestique. Les changements arbitraires de construction mécanique et électrique, toutes les modifications et les opérations d'entretien non décrites dans le mode d'emploi seront traitées comme illicites et causeront la perte immédiate des Droits de Garantie. L'usage non conforme à l'affectation ou au Mode d'Emploi aura pour conséquence la perte immédiate des Droits de Garantie.

CONDITIONS DE FONCTIONNEMENT ACCEPTABLES

S1 travail continu

La machine peut être utilisée seulement dans les locaux fermés ayant la ventilation fiable.

5. Caractéristiques techniques

Type de machine	DED7718
Moteur électrique	monophasé à induction
Tension de travail	230V~ 50Hz
Puissance signalétique du moteur	370 W
Vitesse rotative du disque	2850 obr/min
Degré de protection IP	Ip20
Classe de protection	I
Emission du bruit :	
niveau de pression acoustique LPA	79,9 dB(A)
incertitude de mesurage kpa	3 dB(A)
niveau de puissance acoustique LWA	91,1 dB (A)
incertitude de mesurage kwa	3 dB(A)
Vitesse linéaire de la bande	7,6 m/s
Diamètre de la meule	150 mm
Périmètre de la bande abrasive	914 mm
Largeur de la bande abrasive	100 mm
Dimensions de la table	158 mm / 225 mm
Plage d'inclinaisons de la table	0° - 45°
Plage de réglage de la bande abrasive	0° - 90°
Poids	17,2kg
Gabarit de la ponceuse (longueur x largeur x hauteur)	450 x 365 x 280 mm
Diamètre des trous de tubulures de l'éjecteur du sous-produit	58 mm extérieur / 63,5 mm intérieur

6. Préparatifs au travail

La machine devrait être posée sur la surface plate et unie, dans le lieu bien éclairé.

Vérifier si les éléments mobiles et les protections ne sont pas endommagés. En tournant la meule ou la bande abrasive s'assurer que le système de transmission n'est pas bloqué. Le disque devrait être fixé à la meule de ponceuse par toute sa surface. La bande abrasive devrait rouler centralement sur les rouleaux. Si la bande tend à tirer vers le côté, il faut la

réglage. Le réglage de la bande a été décrit plus précisément dans le chapitre du présent mode d'emploi « Fixation du disque et de la bande abrasive ».

La ponceuse à disque et à bande exige la réalisation de certaines opérations d'assemblage. Dans l'équipement complémentaire de la ponceuse, étant partie intégrale de la complétion, il y a une table de travail inclinable (photo A.1) et un calibre angulaire à fixer sur la table (photo A.2). Il faut assembler les éléments cités à la ponceuse en fonction du type de travail à réaliser. La table de travail (photo A.1) est à fixer au corps de machine à l'aide du boulon. Il est possible de le faire du côté de la meule (photo A.3) et aussi bien du côté arrière du bras inclinable. Dans le corps de ponceuse, il y a des trous pour enfoncer le boulon de la table. La table située en fonction des besoins est bloquée sur le boulon par deux vis. En plus, on peut incliner la table dans la plage 0 – 45 degrés. A cet effet, sert le régulateur de serrage de l'inclinaison angulaire de la table (photo B). Il faut dévisser le régulateur, incliner la table de la valeur angulaire souhaitée lue de l'échelle et puis bloquer de nouveau par le régulateur. Il faut glisser le calibre angulaire par le rail dans le canal de la table de travail. Il convient de bloquer par le sélecteur (photo H) l'angle souhaité de l'ajusteur (dans la plage -30 à +30 degrés). La description du travail avec l'équipement complémentaire installé se trouve ci-après, dans le chapitre « Utilisation de la machine ».

7. Branchement au réseau

Avant de brancher l'appareil à la source d'alimentation, il faut s'assurer si la tension d'alimentation convient à la valeur indiquée sur la plaque signalétique. L'installation d'alimentation de l'appareil devrait être réalisée conformément aux exigences principales concernant l'installation électrique et satisfaisant aux exigences de sécurité de l'usage. Les paramètres de la section minimale du conduit d'alimentation et ceux de la valeur minimale du fusible en fonction de la puissance de l'appareil sont présentés dans le tableau ci-dessous. L'installation devrait être réalisée par un électricien qualifié. Si on utilise des rallonges, il faut faire attention à ce que la section du fil de câble ne soit plus petite que la section demandée (voir le tableau). Le conduit électrique doit être posé de manière à ne pas l'exposer au danger de coupement. Ne pas utiliser de rallonges détériorées.

Vérifier systématiquement l'état technique du conduit d'alimentation. Ne pas tirer le conduit d'alimentation.

Puissance de l'appareil [W]	Section minimale du conduit [mm ²]	Valeur minimale du fusible type C [A]
<700	0,75	6
700+1400	1	10
1400+2300	1,5	16
>2300	2,5	16

8. Branchement de l'appareil

L'interrupteur de la ponceuse à disque et à bande se trouve dans la partie frontale du corps de machine (photo A.4). Dans le cas de disparition de la tension, la construction de l'interrupteur de la ponceuse ne permettra pas le redémarrage automatique au moment de la réapparition de la tension dans le réseau. Pour mettre la machine en marche, il faut appuyer le bouton d'interrupteur. Le bouton vert marqué par « 1 » sert à démarrer la ponceuse et le bouton rouge marqué par « 0 » à l'arrêter.

9. Utilisation de l'appareil

La ponceuse à disque et à bande pour le bois permet de réaliser différentes opérations de traitement du bois. Certaines possibilités du travail de la ponceuse ont été présentées sur les photos C et D.

Les photos C et D présentent les travaux de ponçage avec l'utilisation du disque abrasif (photo A.5, C) et de la table (photo A.1, D). Il est possible bien sûr de travailler avec la table inclinable ce qui a été décrit avant et présenté sur la photo H. La photo C présente l'utilisation de bande abrasive aux travaux de ponçage. En cas des éléments relativement petits, l'exploitation présentée sur la photo C est suffisante. Pourtant, quand il est nécessaire de traiter les lattes ou d'autres éléments à la longueur importante, il est confortable d'utiliser la bande abrasive avec le bras inclinable élevé verticalement comme sur la photo F. Pour soulever le bras inclinable, il faut desserrer la vis Allen à gauche de la meule de ponceuse. Après avoir soulevé le bras inclinable dans la position souhaitée, il faut le bloquer en serrant la vis Allen. Dans la construction de la ponceuse combinée, la possibilité de travailler avec le bras inclinable soulevé et la table inclinable installé au-dessous a été prévue. Le boulon de la table doit être inséré dans le trou dans le corps de machine et bloqué par la vis. Si nécessaire, on peut installer le calibre angulaire sur la table et incliner le plat de table de la valeur angulaire souhaitée. En utilisant la bande abrasive, il faut veiller à ce que la bande roule centralement sur les rouleaux. Si nécessaire, il faut faire le réglage décrit dans le point ci-dessous « Fixation de la bande et du disque abrasif ».

10. Opérations de service courantes

ATTENTION Il faut effectuer les opérations de service courantes – aussi le remplacement de la scie à chantourner – avec la fiche retirée de la prise.

Vérifier périodiquement l'état technique de la ponceuse.

Vérifier si le disque abrasif et la bande abrasive ne sont pas usés. Ne pas travailler s'ils sont défectueux. Les remplacer par les nouveaux. Vérifier l'exactitude de fixation du disque et de la bande abrasifs. Systématiquement nettoyer la chambre de la meule abrasive, nettoyer soigneusement les canaux de rejet de sciures. Vérifier si les canaux d'extraction de sciures ne

sont pas bouchés. A chaque occasion nettoyer les entrées de l'air refroidissant le moteur électrique. Nettoyer systématiquement toute la machine des sciures, de préférence par l'air comprimé. Graisser régulièrement toutes les pièces mobiles par l'huile de machine (p.ex. WD-40).

11. Elimination arbitraire des défauts

PROBLEME	Cause	Solution
Tout l'appareil ne fonctionne pas	Le câble d'alimentation est endommagé ou mal raccordé. Il n'y a pas de tension dans la prise de réseau. L'interrupteur endommagé.	Enfoncer la fiche plus profondément dans la prise, vérifier le câble d'alimentation. Il n'y a pas de tension d'alimentation, vérifier si le fusible a fonctionné. Remplacer les balais par les nouveaux.
Le moteur surchauffe	Les trous de ventilation bouchés	Nettoyer les trous de ventilation
La machine démarre avec peine	La chambre de meule ou de bande est remplie de sciures à la suite du système d'aspiration de sciures bouché. Les roulements de moteur grippés	Nettoyer les canaux de rejet de sciures. Transmettre la ponceuse à la réparation
Après une longue période d'utilisation, la machine perd ses propriétés d'utilisation, l'odeur du bois brûlé est perceptible.	Le disque abrasif ou la bande abrasive usés	Remplacer le disque abrasif ou la bande abrasive par les nouveaux

12. Complétion de l'appareil, remarques finales

Complétion:

1. Ponceuse à disque et à bande. 2. Table de travail inclinable avec boulon de fixation. 3. Ajusteur angulaire. 4. Disque abrasif. 5. Bande abrasive. 6. Clé Allen 1 pcs. 7. Vis – kit d'assemblage

Remarques finales

En commandant les pièces de rechange, veuillez indiquer le numéro de LOT placé sur la plaque signalétique. Veuillez bien décrire la pièce endommagée, en donnant la date d'achat approximative de l'appareil. Pendant la période de garantie, les réparations sont faites d'après les règles présentées dans le Bulletin de Garantie. Veuillez transmettre le produit réclamé à la réparation dans le lieu d'achat (le vendeur est obligé à recevoir le produit réclamé) ou l'envoyer dans le Service Central DEDRA - EXIM. Veuillez bien joindre le bulletin de garantie délivré par l'importateur. A défaut de ce document, la réparation sera traitée comme la réparation après la garantie. Après la période de garantie, le Service Central fait les réparations. Il faut envoyer le produit endommagé au Service (les frais de l'envoi chargent l'utilisateur).

Traduction du mode d'emploi original

ESP

- Fotos y planos
 - Seguridad de trabajo
 - Uso previsto del equipo
 - Restricciones del uso
 - Datos técnicos
 - Preparación para el trabajo:
 - Conexión a la red
 - Puesta en marcha del equipo
 - Uso del aparato
 - Los servicios diarios
 - Auto reparaciones
 - Complementación del aparato, observaciones finales
- La Declaración de conformidad – en un documento separado

¡ATENCIÓN!

Durante el funcionamiento del aparato se recomienda respetar las normas generales de la seguridad de trabajo, con el fin de evitar incendios, electrocución o lesiones mecánicas. Antes de utilizar la máquina, lea el Manual de Instrucciones. Pedimos guardar el Manual de Instrucciones, Instrucciones de Seguridad de Trabajo y Declaración de Conformidad. El cumplimiento riguroso de las indicaciones y recomendaciones que figuran en el Manual de Instrucciones influirá en la prolongación de la vida de su aparato.

2. Seguridad del trabajo

Por favor leer atentamente el contenido de este capítulo, con el fin de minimizar la posibilidad de lesión o accidente, causado por un manejo inadecuado o falta de conocimiento de las Normas de Seguridad de Trabajo.

Condiciones generales de seguridad en el lugar de trabajo

Se debe mantener el lugar de trabajo limpio y ordenado. El puesto que está desordenado puede ser la causa de un accidente. No trabajar con el equipo cerca de las sustancias explosivas (inflamables, gases, polvos, etc.). Durante el funcionamiento del equipo se producen chispas que puedan provocar una ignición. Los niños no deberían permanecer en el área del trabajo del equipo. Los niños no deberían permanecer en el área del trabajo del equipo. Permanencia de personas ajenas puede causar la pérdida de control sobre el equipo.

Seguridad eléctrica

El enchufe debe estar adaptado a la toma de corriente. Está prohibido el uso de los cables en los cuales el enchufe fue modificado. Está prohibido el uso de adaptadores de enchufe con puesta a tierra. Los enchufes no modificados y las tomas de corriente adecuadas disminuyen el riesgo de accidente.

Evitar el contacto con elementos puestos a tierra, por ejemplo: frigoríficos, radiadores, tuberías.

Una descarga eléctrica es mayor cuando el cuerpo del usuario está puesto a tierra.

No exponer el equipo a la lluvia y la humedad.

La filtración del agua al equipo aumenta el riesgo de la descarga eléctrica. Cuidar el cable de alimentación.

Nunca usar el cable para el traslado del equipo, tirarlo de cable o sacar el enchufe de la toma de corriente.

Proteger el cable de alimentación del calor, bordes filosos o partes móviles del equipo.

Trabajando con las herramientas, que están destinadas al trabajo externo, hay que utilizar la extensión apropiada (para uso al aire libre). El uso de la extensión apropiada reduce el riesgo del choque eléctrico.

Si el dispositivo trabaja en un ambiente húmedo la red de alimentación debe estar equipada con una protección de corriente diferencial (RDC).

Seguridad de personas

Mantener cuidado. Se debe trabajar con prudencia y cuidado. No usar el equipo cuando se está cansado, bajo el efecto de medicamentos, alcohol u otros estupefacientes (por ejemplo, drogas). La falta de atención puede causar lesiones.

Durante el trabajo hay que usar los equipos de protección individual.

Siempre usar las gafas protectoras. El uso de la ropa de protección adecuada al tipo de trabajo del aparato disminuye el riesgo de daños corporales.

Evitar un arranque accidental del equipo.

Antes de introducir el enchufe a la toma de corriente siempre hay que asegurarse, de que el interruptor esté en la posición apagado. La conexión del aparato a la red de alimentación, el traslado, cuando el dedo se encuentra sobre el interruptor puede ser la causa de un accidente.

Retirar cualquier llave y otras herramientas de ajuste antes de poner en marcha el equipo. Llaves, herramientas colocadas en las partes móviles del equipo pueden ser la causa de un accidente.

Tratar de no tomar posiciones no naturales durante el trabajo. La posición deberá garantizar el mantenimiento del equilibrio y la estabilidad. Esto asegura un mejor control del equipo.

Debe utilizarse la ropa de trabajo adecuada. La ropa no puede ser suelta, no se puede usar joyas largas y sueltas. Las partes sueltas de la ropa hay que protegerlas para que no la agarren las partes móviles del equipo.

Si se puede conectar a la herramienta el dispositivo de succión, que captura el polvo, hay que asegurarse de que estén conectados correctamente y, que se los utilice correctamente. El dispositivo de succión mejora las condiciones de trabajo y reduce el riesgo de un accidente.

Sacar el enchufe del tomacorriente (fuente de alimentación) o retirar la batería antes de cada ajuste del aparato. Sustitución de accesorios o cuando termine el trabajo. Ese operativo protege al usuario contra un arranque accidental del aparato.

La máquina debe ser almacenada de manera que no esté al alcance de los niños. Personas, que no han leído las normativas de seguridad no pueden utilizar este aparato. Las personas que no conocen las normativas de seguridad y no tienen la experiencia en operar este aparato están expuestas a causar un accidente.

La máquina debe ser sometida periódicamente a los controles técnicos. A los controles técnicos deben ser sometidos: sujeciones, el correcto funcionamiento de las partes móviles, si no están bloqueadas. El control debería abarcar la verificación de las piezas, si no están rotas, fisuradas, y que no sean la causa del mal funcionamiento de la máquina. Las piezas defectuosas hay que llevarlas al servicio.

El uso de máquina y accesorios debe ser de acuerdo a este manual. El incumplimiento de estas reglas puede dar lugar a situaciones peligrosas.

Uso del equipo y su explotación

No sobrecargar el aparato

No utilizar la herramienta que tiene el interruptor dañado (no prende ni apaga el aparato). La herramienta así dañada llevarla al servicio para su reparación.

Sacar el enchufe del tomacorriente (fuente de alimentación) o retirar la batería antes de cada ajuste del aparato. Sustitución de accesorios o cuando termine el trabajo. Ese operativo protege al usuario contra un arranque accidental del aparato.

La máquina debe ser almacenada de manera que no esté al alcance de los niños. Personas, que no han leído las normativas de seguridad no pueden utilizar este aparato. Las personas que no conocen las normativas de seguridad y no tienen la experiencia en operar este aparato están expuestas a causar un accidente.

La máquina debe ser sometida periódicamente a los controles técnicos. A los controles técnicos deben ser sometidos: sujeciones, el correcto funcionamiento de las partes móviles, si no están bloqueadas. El control debería abarcar la verificación de las piezas, si no están rotas, fisuradas, y

que no sean la causa del mal funcionamiento de la máquina. Las piezas defectuosas hay que llevarlas al servicio.

El uso de máquina y accesorios debe ser de acuerdo a este manual. El incumplimiento de estas reglas puede dar lugar a situaciones peligrosas. Antes del primer uso, asegúrese de que la tensión de alimentación corresponde a la tensión en la placa del fabricante.

Todos los ajustes, mantenimientos o trabajos del servicio están descritos en la Instrucción, realizarlos con el enchufe desconectado del tomacorriente.

Todos los elementos responsables de la seguridad deberán estar en plena eficiencia técnica. En caso de estar dañados deben ser reparados o reemplazados por unos nuevos.

No utilizar la máquina si el cable de alimentación o el enchufe están dañados.

No tire del cable cuando retire el enchufe de la toma.

La máquina se debe mantener alejada de fuentes de calor (por ejemplo, calefacción, cocina, etc.) con el fin de evitar una deformación de las piezas de plástico.

Durante el uso del aparato no tapar las entradas del aire. En caso contrario se disminuirá la absorción del polvo y aparecerá el riesgo de quemar el motor.

Servicio

La reparación del equipo puede hacerla únicamente la persona que posee los permisos para las instalaciones de gas, utilizando las piezas originales. Este procedimiento garantiza la seguridad del equipo.

Seguridad de trabajo con la lijadora de banda y disco

Apoyar la pieza de trabajo sobre la mesa de trabajo o el tope de retención. La distancia entre la mesa y el disco / la banda de lija puede ser max. 3 mm.

Mantener sujeta firme la pieza de trabajo, de manera que no pueda ser arrancada de las manos.

No apretar demasiado fuerte la pieza de trabajo contra la banda, esto puede dañar la banda, como también la pieza de trabajo.

Teniendo en cuenta la seguridad de los niños, siempre hay que apagar el aparato desconectándolo de la fuente de alimentación y retirando la banda de lija, si el aparato no es usado.

Sostener la pieza de trabajo en dirección del giro de la banda / disco de lija.

Hay que seleccionar el papel de lija con el grano adecuado para el material de trabajo.

No hay que trabajar con las bandas y discos de lija desgastados. Las bandas y discos de lija desgastados hay que sustituirlos por unos nuevos. Aunque el aparato es utilizado de acuerdo con el Manual de Instrucciones, es imposible eliminar por completo el factor de riesgo asociado con el diseño y la aplicación de la lijadora.

En particular aparecen los siguientes riesgos:

entrar en contacto con las partes giratorias: disco y banda de lija un fuerte rebote de la pieza entera o una de su parte por causa de mal apoyo frente al disco o la banda de lija.

la rotura de la banda de lija

el daño al oído en caso de usar los protectores auditivos no adecuados. el impacto nocivo de polvo cuando se trabaja en una habitación cerrada con una instalación de extracción que no funcione bien.

Descripción del aparato (Fig. A)

Fig. A, 1. Mesa de trabajo, 2. Escuadra, 3. Disco de lija, 4. Interruptor, 5. Banda de lija, 6. Ajuste de tensión de la banda de lija.

3. Uso previsto del equipo

La lijadora de banda/disco para la madera es un producto tecnológicamente avanzado diseñado para el lijado de cualquier tipo de madera, materiales derivados de madera (madera contrachapada, tableros de aglomerado, etc.) y plásticos. Se implementó aquí un sistema de extracción de aserrín. Gracias a esto durante el trabajo se ha reducido considerablemente la dispersión de desechos. La máquina permite realizar las operaciones de lijado de los elementos de madera a lo largo, transversalmente, en diagonal, que se describen con detalle a continuación.

4. Restricciones del uso

Las lijadoras de banda/disco para la madera pueden ser utilizadas solamente de acuerdo con las Condiciones de trabajo admisibles presentados a continuación, y con los discos y bandas de lijas (abrasivas) descritos en el punto «Discos y bandas recomendadas». La lijadora está diseñada para los aficionados al bricolaje y trabajos en casa. Los cambios no autorizados en la construcción mecánica y eléctrica, todo tipo de modificaciones, los servicios que no están descritos en el Manual de Instrucciones serán tratados como ilegales y causarán la pérdida inmediata de los Derechos de Garantía. El uso inapropiado o que no esté de acuerdo con el Manual de Instrucciones anulará inmediatamente los Derechos de Garantía.

LAS CONDICIONES DE TRABAJO PERMITIDAS

S1 trabajo continuo

La máquina sólo puede ser utilizada en los espacios cerrados o con una ventilación funcionando correctamente.

5. Datos técnicos

Tipo de máquina	DED7718
-----------------	---------

Motor eléctrico	monofásico de inducción
Tensión de trabajo	230V~ 50Hz
Potencia nominal del motor	370 W
Velocidad de rotación del disco	2850 obr/min
Grado de protección IP	Ip20
Clase de protección:	I
Emisiones de ruido:	
nivel de la presión acústica LPA	79,9 dB(A)
error de medición KpA	3 dB(A)
nivel de la potencia acústica LWA	91,1 dB (A)
Error de medición KwA	3 dB(A)
Velocidad lineal de la banda	7,6 m/s
Diámetro del disco de lija	150 mm
Perímetro de la banda de lija	914 mm
Ancho de la banda de lija	100 mm
Dimensiones de la mesa	158 mm / 225 mm
Rango de la inclinación de la mesa	0° - 45°
Rango de ajuste de la banda de lija	0° - 90°
Masa	17,2kg
Dimensiones de la lijadora (largo x ancho x altura)	450 x 365 x 280 mm
Diámetro de las boquillas del eyector de desechos	58 mm externo / 63,5 mm interno

6. Preparación para el funcionamiento

La máquina debería estar colocada sobre una superficie plana, derecha, en un lugar bien iluminado.

Controlar si los elementos móviles y las guardas no están dañadas. Girando el disco o la banda de lija asegurarse que el sistema de propulsión este bloqueado. El disco (papel) de lija debería estar fijado con toda su superficie sobre el disco de la lijadora. La banda de lija debería estar bien alineada sobre los rodillos. En caso de que la banda tienda a correr lateralmente, es necesario llevar a cabo las acciones de alineación. El ajuste de la banda está descrito detalladamente a continuación del Manual en el punto «Instalación de la banda y disco de lija»

La lijadora de banda/disco exige algunas operaciones de montaje. En el equipamiento adicional de la lijadora, que es la parte integral del equipamiento de la máquina, se encuentra la mesa abatible (la foto A. 1), y el posicionador angular para la mesa, A.2) Montar en la lijadora los accesorios mencionados, dependiendo del tipo de trabajo que debemos realizar. Mesa de trabajo (foto A.1) montamos por medio del vástago del cuerpo de la máquina. Se lo puede hacer del lado del disco (foto A. 3), como también de la parte trasera del brazo abatible. En el cuerpo de la lijadora se encuentran los orificios diseñados para colocar el vástago de la mesa. Bloqueamos la mesa fijada sobre el vástago y posicionada según las necesidades con dos tornillos. Adicionalmente se puede inclinar la mesa en un rango de 0 a 45 grados. Para esto sirve la perilla de apriete de la inclinación angular de la mesa (foto B) Hay que aflojar la perilla, inclinar la mesa por un valor angular deseado que se puede leer en la escala y nuevamente bloquearla con la perilla. Introducir el posicionador angular por el riel en el canal de la mesa de trabajo. Un ángulo deseado del posicionador (en el rango de -30 a +30 grados) hay que bloquearlo con la perilla (foto H). La descripción del funcionamiento con los accesorios adicionales montados se encuentra a continuación de este Manual en el capítulo «Uso de la máquina».

7. Conexión a la red

Antes de conectar la máquina a una fuente de alimentación, asegúrese de que la tensión de alimentación corresponde al valor indicado en la placa del fabricante. La instalación de alimentación de la máquina debería estar hecha en conformidad con los requisitos esenciales relativos a instalaciones eléctricas y de cumplir con las exigencias de seguridad del usuario. Los parámetros de la sección transversal mínima del cable de alimentación y el valor mínimo del fusible, dependiendo de la unidad de potencia se dan en la siguiente tabla. La instalación debe ser realizada por un electricista autorizado. En caso de utilizar un cable alargador debe tenerse en cuenta que la sección del hilo no sea menor que la requerida (ver tabla). El cable eléctrico extender de manera que no esté expuesto al riesgo del corte durante el trabajo. No usar los alargadores dañados. Controlar periódicamente el estado técnico del cable de alimentación. No tirar del cable de alimentación.

Potencia de la máquina [W]	Sección transversal mínima [mm ²]	Valor mínimo del fusible tipo C [A]
<700	0,75	6
700+1400	1	10
1400+2300	1,5	16
>2300	2,5	16

8. Puesta en marcha del equipo

El interruptor de la lijadora de bando/disco se encuentra en la parte frontal de la carcasa (foto A. 4). El interruptor está diseñado de tal manera, para que en caso cuando desaparezca la tensión en la lijadora esta no se prenda automáticamente cuando aparezca de nuevo la tensión. Para poner la máquina en marcha hay que pulsar el botón del interruptor. El botón verde «I» sirve para poner en marcha la lijadora, el botón rojo «0» sirve para detenerla.

9. Uso del aparato

La lijadora de banda/disco para la madera permite realizar varias operaciones del acabado de madera. Algunas de las posibilidades de trabajo con la lijadora muestran las siguientes fotos C y D.

Las fotos C y D muestran el trabajo de la lijadora con la implementación del disco de lija. A. 5, C) y la mesa (foto A. 1, D). Es posible también trabajar con la mesa inclinada, lo que se ha descrito anteriormente y presentado en la foto H.

La fotografía C presenta la implementación para el trabajos de lijado la banda de abrasiva (de lija). En caso de los elementos de dimensiones no muy grandes, es suficiente el uso que muestra la foto C. Pero cuando existe la necesidad de trabajar con listones u otros elementos de una importante longitud, es muy cómodo implementar el trabajo con el brazo de la banda de lija levantada a 90 grados, abatible así como lo muestra la foto F. Para levantar el brazo abatible hay que aflojar el tornillo hexagonal que se encuentra a la derecha del disco de la lijadora., Después de levantar el brazo abatible a la posición deseada se lo bloquea ajustando nuevamente el tornillo hexagonal.

En el diseño de la lijadora se ha previsto la posibilidad de realizar trabajos con el brazo abatible y con la mesa (abatible) instalada debajo. Introducir el vástago de la mesa en el orificio de la carcasa de la máquina y bloquearlo con el tornillo. En caso de ser necesario se puede montar el posicionador angular e inclinar la bandeja de la mesa fijando el ángulo deseado. Prestar atención durante el trabajo con la lijadora, usando la banda de lija, para que esta se deslice en forma alineada sobre los rodillos. En caso de ser necesario hacer los ajustes de regulación, que están descritos a continuación en el punto «Montaje de la banda y del disco (de papel) de lija».

10. Los servicios diarios

UWAGA Los servicios diarios - también el cambio del disco - hay que realizarlos con la clavija sacada del tomacorriente.

Verificar periódicamente el estado técnico del aparato.

Controlar el desgaste del disco y de la banda de lija. No trabajar con los accesorios que no funcionen correctamente. Reemplazarlos por unos nuevos. Controlar el montaje correcto del disco y de la banda de lija. Limpiar regularmente la cámara del disco de lija, limpiar bien los conductos del eyector de aserrín. Verificar que no estén obstruidos los conductos que descargan las virutas. En todas las ocasiones limpiar las boquillas del aire que refrigera el motor eléctrico. Limpiar regularmente toda la máquina de las virutas. Este trabajo es mejor hacer utilizando el aire comprimido. Engrasar regularmente con el aceite de máquinas (por ej. WD-40), todas las partes móviles.

11. Auto reparaciones

Problema	Causa	Solución
La máquina no funciona	El cable de alimentación está mal conectado o dañado En la toma de corriente no hay tensión. El interruptor dañado.	Empujar más al fondo el enchufe en la toma de corriente, controlar el cable de alimentación Controlar la tensión en la toma de corriente, controlar, si no accionó el fusible. Reemplazar las escobillas por unas nuevas.
El motor se recalienta	Los orificios de ventilación están tapados	Limpiar los orificios de ventilación
La máquina se mueve con dificultad	La cámara del disco o de la banda está llena de virutas, como resultado de la obstrucción del circuito que recoge las virutas. El rodamiento de motor está roto.	Limpiar el conducto del expulsor (eyector) de virutas. Llevar la lijadora al servicio.
Después de un uso prolongado la máquina pierde su potencia, durante el corte, se siente el olor de la madera quemada.	El disco o la banda de lija desgastados	Cambiar el disco o la banda por una nueva.

12. Equipamiento del aparto, observaciones finales

Equipamiento:

1. Lijadora de banda/disco 2. Mesa de trabajo abatible con el vástago de fijación 3. Posicionador angular 4. Disco de lija 5. Banda de lija 6. 7. Llave Allen - 1 un. 7. Tornillos - juego de montaje

Observaciones finales

Haciendo el pedido de repuestos por favor mencionar el Número de Serie del aparato que se encuentra en la placa de fabricación. Por favor, describir la pieza defectuosa, indicando además la fecha aproximada de compra. Durante el periodo de garantía las reparaciones se hacen en base de las condiciones descritas en la Carta de Garantía. La pieza de reclamo, por favor entregar al servicio en el lugar de compra (el vendedor está obligado a recibir la pieza de reclamo), o enviarla al Servicio Central DEDRA - EXIM. Pedimos adjuntar la Carta de Garantía emitida por el Importador. Sin este documento el arreglo será tratado como el servicio fuera de garantía. Después del periodo de garantía los arreglos se realizan en el Servicio Central. El producto dañado hay que enviarlo al Servicio (el costo de envío cubre el usuario).

Traducción del manual de instrucciones original

1. Poze și scheme a părților componente
 2. Măsurile de securitate
 3. Destinația uneltei
 4. Restricții privind utilizarea mașinii
 5. Date tehnice
 6. Pregătire pentru folosire
 7. Conectarea la rețeaua de alimentare
 8. Pornirea dispozitivului
 9. Punerea în funcțiune a dispozitivului
 10. Verificări și reglaje curente
 11. Înlăturarea defecțiunilor prin mijloace proprii
 12. Instrucțiuni suplimentare de utilizare a dispozitivului, observații finale
- Certificat de conformitate – document separat

ATENȚIE

În timpul funcționării dispozitivului este întotdeauna obligatorie respectarea normelor generale de protecție a muncii, pentru evitarea unui incendiu sau a electrocutării provocată de curentul electric sau a accidentelor cu urmări în rănirea ori apariția de leziuni mecanice. Înainte de punerea în funcțiune a dispozitivului, vă rugăm să citiți Manualul de utilizare. Vă rugăm să păstrați Manualul de utilizare și instrucțiunile privind respectarea normelor de protecție a muncii și Declarația de conformitate. Respectarea cu strictețe a indicațiilor și a recomandărilor cuprinse în Manualul de utilizare, va contribui la extinderea duratei de utilizare a dispozitivului.

2. Măsurile de securitate

Vă rugăm să citiți cu atenție acest capitol, în scopul de a minimaliza riscul de rănire sau de accident, cauzat de utilizarea necorespunzătoare sau necunoașterea măsurilor de protecție a muncii.

Condiții generale de securitate la locul de muncă

Locul de muncă trebuie întreținut curat și în ordine. Dezordinea cât și iluminarea insuficientă pot fi pricina accidentelor.

Nu se recomandă utilizarea uneltei în apropierea surselor explozive (fluide inflamabile, gaze, praf, etc.). În timpul lucrului, unealta generează scântei care pot pricinui incendiu.

Unealta trebuie să fie astfel depozitată, încât să fie inaccesibil copiilor. Nu permiteți copiilor să se afle în zona de lucru în timpul funcționării aparatului.

Nu permiteți părților terțe să se afle în zona de lucru în timpul funcționării uneltei.

Securitatea electrică

Ștecherul trebuie să se potrivească cu priză de alimentare. Nu este permisă în nici-un caz modificarea ștecherului. Nu folosiți adaptoare pentru ștechere la mașinile legate la pământ. Ștecherelor nemodificate și prizele de curent adecvate acestora reduc riscul producerii unui accident.

A se lua măsuri de protecție împotriva șocurilor electrice. În timpul utilizării aparatului, se va evita contactul cu suprafețe legate de pământ, de ex. frigider, radiatoare, țevi. Există un risc crescut de electrocutare atunci când corpul utilizatorului este și el legat la pământ.

Nu lăsați unealta afară la ploaie sau în mediu umed. Riscul de electrocutare crește atunci când într-o sculă electrică pătrunde apa.

Aveți grijă de cablul de alimentare. Nu trageți niciodată unealta de cablu de alimentare pentru a o transporta. Nu trageți niciodată de cablu pentru a deconecta unealta electrică din priză. Feriți cablul de alimentare de căldură, ulei, muchii ascuțite sau de subansamblele aflate în mișcare. Atunci când lucrați cu scule electrice în aer liber, folosiți numai cablu prelungitor autorizat pentru exterior. Întrebuințarea unui cablu prelungitor adecvat utilizării în aer liber reduce riscul de electrocutare. Atunci când utilizați unealta în mediu umed, folosiți un dispozitiv de curent rezidual (RDC).

Securitatea persoanelor

Fiiți vigilenți, fiți atenți la ceea ce faceți și procedați rațional atunci când lucrați cu scula electrică. Nu folosiți unealta dacă sunteți obosiți, sau vă aflați sub influența medicamentelor, alcoolului substanțelor psihotrope (de ex. drogurilor). Un moment de neatenție în timpul lucrului cu unealta, poate duce la răniri grave.

Utilizați măsuri de protecție individuală când lucrați.

Folosiți întotdeauna mijloace de protecție: a ochilor, căilor respiratorii și auzului.

Purtarea echipamentului de protecție adaptat la tipul de muncă cu scula electrică micșorează riscul de vătămări corporale.

Evitați o punere în funcțiune involuntară. Înainte de a introduce ștecherul în priză asigurați-vă, că întrerupătorul se află în poziția oprit. Conectarea uneltei la rețeaua electrică sau transportul aparatului conectat la rețea cu degetul pe întrerupător, poate provoca pornirea necontrolată a aparatului și poate fi o cauză de accidente.

Îndepărtați toate cheile și alte scule de reglare înainte de a porni unealta. Cheile, sculele aflate într-o componentă de mașină care se rotește poate provoca răniri.

Nu vă supraapreciați. Asigurați-vă o poziție stabilă și păstrați-vă întotdeauna echilibrul. Astfel veți putea controla mai bine mașina în situații neașteptate.

Purtați îmbrăcăminte de lucru adecvată.

Nu purtați haine largi sau podoabe.

Îmbrăcămintea largă, părul lung, trebuie să fie protejat de posibilitatea de a fi prins de piesele aflate în mișcare.

Dacă se poate conecta cu mașina un dispozitiv de aspirare, care captează praf, deșeuri, trebuie să vă asigurați că sunt conectate corect și vor fi corect folosite. Dispozitivele de aspirare îmbunătățesc condițiile de lucru și micșorează riscul producerii accidentului.

Scoateți ștecherul din contact (sursa de alimentare) sau îndepărtați acumulatorul înainte de a regla mașina. Această operațiune asigură utilizatorului împotriva pornirii accidentale a mașinii.

Păstrați mașina la loc inaccesibil copiilor. Nu permiteți persoanelor care nu și-au însușit normele de securitate a muncii menționate în Manualul de utilizare să folosească mașina. Persoanele care nu cunosc normele de securitate a muncii, care nu au experiență în folosirea uneltei, riscă să se rănească și pot provoca un accident.

Mașina trebuie să fie supusă periodic unor inspecții tehnice. Controlați suportul de fixare, funcționarea corectă a componentelor mobile, dacă nu sunt blocate. Controlul trebuie să includă verificarea stării părților componente, dacă acestea nu sunt deteriorate sau crăpate și nu afectează funcționarea mașinii. Piesele defecte și deteriorate trebuie să fie înlocuite cu altele noi.

Folosirea aparatului și a accesoriilor trebuie să fie în conformitate cu aceste instrucțiuni de utilizare. Nerespectarea acestor reguli poate duce la situații periculoase.

Manevrarea și exploatarea uneltei

Nu suprasolicitați mașina.

Nu folosiți scula electrică, dacă are întrerupătorul pornire / oprire defect.

Scula electrică defectă trimiteți la reparație.

Scoateți ștecherul afară din priză (deconectați aparatul de la sursa de alimentare) de fiecare dată înainte de a executa reglaje, a schimba accesoriul, sau de a pune mașina la o parte. Această măsură preventivă reduce riscul unei porniri involuntare a mașinii.

Păstrați mașina la loc inaccesibil copiilor. Nu permiteți persoanelor care nu și-au însușit normele de securitate a muncii menționate în Manualul de utilizare să folosească mașina. Persoanele care nu cunosc normele de securitate a muncii, care nu au experiență în folosirea uneltei, riscă să se rănească și pot provoca un accident.

Mașina trebuie să fie supusă periodic unor inspecții tehnice. Controlați suportul de fixare, funcționarea corectă a componentelor mobile, dacă nu sunt blocate. Controlul trebuie să includă verificarea stării părților componente, dacă acestea nu sunt deteriorate sau crăpate și nu afectează funcționarea mașinii. Piesele defecte și deteriorate trebuie să fie înlocuite cu altele noi.

Folosirea aparatului și a accesoriilor trebuie să fie în conformitate cu aceste instrucțiuni de utilizare. Nerespectarea acestor reguli poate duce la situații periculoase.

Înainte de a porni pentru prima dată verificați dacă tensiunea de alimentare este aceeași cu tensiunea indicată pe plăcuța cu date tehnice.

Orice lucrări de reglare, întreținere sau de deservire descrise în instrucție vor fi executate când ștecherul este scos din priză de alimentare.

Oricare element de securitate trebuie păstrat în eficiență completă. În cazul deteriorării trebuie cât mai repede reparat sau înlocuit cu unul nou.

Nu folosiți mașina dacă cablul de alimentare sau ștecherul este deteriorat.

Nu trageți de cablu pentru a scoate ștecherul din priză de curent.

Unealta trebuie depozitată departe de orice sursă de căldură (de ex. centrale de încălzire, sobă, etc.) pentru a se evita deformarea pieselor din material plastic.

În timpul utilizării mașinii nu astupați intrarea aerului. În caz contrar eficacitatea de aspirare a prafului se micșorează precum și se crează riscul de ardere al motorului.

Service

Repararea uneltei poate fi efectuată numai de către personal calificat în acest sens, folosind piese de schimb originale. Această procedură garantează siguranța uneltei.

Siguranța lucrului cu șlefuitoarea cu bandă - disc

Sprângeți obiectul prelucrat pe masa de lucru sau de limitator.

Distanța între masă și discul abraziv/bandă de netezire poate fi maxim 3 mm.

Obiectul prelucrat trebuie să fie sigur și puternic prins, astfel ca să nu fie smuls din mână.

Nu apăsați prea tare obiectul prelucrat pe bandă. Asta poate pricinui deteriorarea benzi și obiectului prelucrat.

Luând în considerare siguranța copiilor, întotdeauna când aparatul nu este utilizat opriți mașina și deconectați-o de la alimentare precum și îndepărtați banda de netezire.

Țineți obiectul prelucrat în direcția de rotire a benzi de netezire/discului abraziv.

Trebuie aleasă hârta abrazivă de o granulație corespunzătoare cu materialul prelucrat.

Nu se va lucra cu discurile și cu benzile de hârtie abrazive uzate. Uzată hârta abrazivă înlocuiți cu nouă.

Cu toate că aparatul este utilizat conform cu Manualul de utilizare nu este totuși imposibilă eliminarea anumitor factori de risc asociați cu construcția și destinația aparatului.

În special există următoarele riscuri:

contact cu discurile rotative, benzile abrazive puternică aruncare a materialului întreg sau unei părți din cauza incorectei reglări al discului sau benzii abrazive, ruperea benzii abrazive

Afecțiuni ale auzului dacă nu se folosesc mijloacelor de protecție a auzului sau se folosesc necorespunzătoare mijloacelor de protecție a auzului efectele negative ale prafului dacă mașina este folosită în spații închise cu o necorespunzătoare ventilație.

Descrierea uneltei (Fig .A)

Rys. A : 1. Masă de lucru, 2. Calibru unghiular, 3.Discul abraziv, 4.Înterupător, 5.Curea abrazivă, 6.Regularea tensiunii curelei abrazive

3. Destinația uneltei

Șlefuitoarea cu disc - bandă pentru lemn este un produs tehnologic avansat proiectat pentru șlefuirea diferitelor tipuri de lemn. materiale pe bază de lemn (placaje, plăci aglomerate etc.) precum și materiale sintetice. Aici s-a utilizat sistemul de evacuare a rumegușului. Datorită acestuia, în timpul lucrului s-a limitat într-un grad semnificativ evacuarea deșeurilor. Mașina permite de a se executa operațiuni de șlefuire a elementelor de lemn de-a lungul, transversal, în diagonală, ce este descris detaliat în partea următoare a manualului.

4. Restricții privind utilizarea mașinii

Șlefuitoarele cu disc - bandă pentru lemn pot fi utilizate numai conform cu "Condițiile permise de lucru" precum și cu discurile și benzile abrazive descrise în punctul "Recomendate discuri și benzi". Șlefuitoarea este destinată pentru utilizare în condiții casnice și hobby. Neautorizate modificări în construcția mecanică și electrică, orice alte modificări, operațiuni de întreținere nedescrise în Manualul de Utilizare vor fi considerate ca fiind ilegale și cauzează pierdere imediată a Drepturilor la Garanție. Utilizarea neconformă cu destinația sau cu Manualul de Utilizare cauzează pierdere imediată a Drepturilor la Garanție.

CONDIȚII DE LUCRU ACCEPTABILE

S1 funcționare continuă \

Unealta va fi utilizată numai în spații închise, cu o ventilație corespunzătoare.

5. Date Tehnice

Modelul mașinii	DED7718
Motor electric	de inducție monofazat
Tensiunea de funcționare	230V~ 50Hz
Puterea nominală a motorului	370 W
Viteza de rotație a discului	2850 obr/min
Gradul de protecție IP	Ip20
Clasa de protecție	I
Emisia de zgomot:	
Nivelul presiunii acustice a zgomotului LPA	79,9 dB(A)
Incertitudinea de măsurare kpa	3 dB(A)
Nivelul presiunii acustice al zgomotului LWA	91,1 dB (A)
Incertitudinea de măsurare kwa	3 dB(A)
Viteza liniară a benzii	7,6 m/s
Diametrul discului șlefuitor	150 mm
Circumferința benzii șlefuitoare	914 mm
Lățimea benzii șlefuitoare	100 mm
Dimensiunile mesei	158 mm / 225 mm
Intervalul de înclinare a mesei	0° - 45°
Intervalul de setare a curelei abrazive	0° - 90°
Greutatea	17,2kg
Dimensiunile șlefuitoarei (lungimea x lățimea x înălțimea.)	450 x 365 x 280 mm
Diametrul orificiilor ștuțurilor de aruncare a deșeurilor	58 mm exterioră /63,5 mm interioră

6. Pregătirea pentru folosire

Mașina trebuie amplasată pe o suprafață plană, stabilă, într-un loc bine iluminat.

Verificați dacă elementele mobile și apărătoarele nu sunt deteriorate. Rotind cu discul sau cu bandă abrazivă asigurați-vă dacă sistemul de transmisie nu este blocat. Discul abraziv trebuie să fie fixat cu toată suprafața pe discul șlefuitoarei. Banda abrazivă trebuie să fie fixată central pe role. Dacă banda are o tendință de a se trage într-o parte trebuie să efectuați operațiunile de reglare. Reglarea benzii este exact descrisă în partea următoare a instrucției la capitolul „Fixarea benzii și discului abraziv”.

Șlefuitoarea cu disc-bandă necesită efectuarea unor operații de montare. În echipamentul suplimentar al șlefuitoarei care este parte integrală a dotării mașinii se află masa basculantă de lucru (fot. A.1) precum și sistemul unghiular de poziționare pentru fixarea mesei (fot. A.2). Elementele menționate se montează la șlefuitoare în funcție de felul de lucru care dorim să executăm. Masa de lucru (fot. A1) fixăm cu ajutorul pivotului de carcasa mașinii. Asta se poate efectua de asemenea din partea discului (fot. A. 3) ca și din partea de spate a brațului pivotant. În carcasa șlefuitoarei se află găuri destinate pentru montarea pivotului mesei. Masa situată în funcție de necesități blocăm pe pivot cu două șuruburi. Masa putem de asemenea să o înclinăm de la 0 până la 45 de grade. Pentru acest scop servește butonul de strângere a înclinării unghiulare a mesei (fot. B). Trebuie să slăbiți butonul, să înclinați masa până la o valoare unghiulară solicitată citită pe scală și din nou să o blocați cu butonul. Sistemul de poziționare introducem cu șina în

canalul mesei de lucru. Unghiul solicitat al sistemului de poziționare (de la - 30 până la + 30 grade) trebuie blocat cu buton (fot. H). Descrierea modului de lucru cu echipamentul montat suplimentar se află în partea următoare a manualului la capitolul „Utilizarea mașinii”.

7. Racordarea la rețeaua de alimentare

Înainte de a conecta dispozitivul la o sursă de alimentare, asigurați-vă că tensiunea de alimentare corespunde cu datele de pe plăcuța dispozitivului. Instalația de alimentare cu energie electrică a mașinii, trebuie să fie efectuată în conformitate cu cerințele standard referitoare la instalațiile electrice și să respecte normele de siguranță în timpul utilizării. Parametrii cablului de alimentare cu secțiunea minimă a conductoarelor și valoarea minimă a siguranței în funcție de puterea motorului dispozitivului, sunt prezentate în tabelul de mai jos. Instalația electrică trebuie să fie efectuată de un electrician autorizat. Atunci când se utilizează prelungitoare, trebuie să țineți seama de faptul că secțiunea minimă a conductoarelor acestora să nu fie mai mică decât valoarea necesară (a se vedea tabelul). Cablul electric va fi astfel așezat încât în timpul lucrărilor să nu fie expus tăierii sau deteriorării. A nu se folosi prelungitoare deteriorate. Verificați periodic starea tehnică a cablului de alimentare. Nu trageți de cablu de alimentare pentru a-l scoate din priză.

Puterea mașinii [W]	Secțiunea minimă a cablului [mm ²]	Valoarea minimă a siguranței tip C [A]
<700	0,75	6
700+1400	1	10
1400+2300	1,5	16
>2300	2,5	16

8. Pornirea dispozitivului

Înterupătorul șlefuitoarei cu disc bandă se află pe carcasa mașinii în partea din față (fot. A 4). Înterupătorul este astfel construit că după întreruperea tensiunii șlefuitoarea nu pornește automat atunci când din nou apare tensiunea în rețea. Pentru ca să porniți mașina trebuie să apăsați tasta întrerupătorului. Butonul verde marcat cu „I” servește pentru pornirea șlefuitoarei iar butonul roșu marcat cu „0” pentru oprirea acesteia.

9. Punerea în funcțiune a dispozitivului

Șlefuitoarea cu disc bandă pentru lemn permite executarea diferitelor operațiuni de prelucrare a lemnului prin șlefuire. Unele posibilități de lucru ale șlefuitoarei sunt prezentate pe fotografiile C și D.

Fotografiile C și D prezintă prelucrarea prin șlefuire cu utilizarea discului abraziv (fot. A.5, C) și mesei (fot A.1, D). Se poate lucra cu masa înclinată ce a fost descrisă înainte și arătat pe fot. H.

Fotografia C prezintă utilizarea benzii abrazive pentru lucruri de șlefuire. În cazul elementelor de dimensiuni nu prea mari este de ajuns utilizarea arătată pe fot. C. Dar dacă există necesitatea prelucrării șpicilor sau unor alte elemente de lungimi considerabile este mai confortabil de a se utiliza la prelucrare bandă șlefuitoare cu umăr pivotant ridicat în sus așa ca la fot. F. Ca să ridicați umărul pivotant trebuie să slăbiți șurubul imbus care se află pe partea stângă a discului șlefuitoarei. După ridicarea umărului pivotant la poziția solicitată blocarea acestuia se realizează prin strângerea din nou a șurubului imbus.

În construcția șlefuitoarei cu disc-bandă s-a prevăzut posibilitatea de lucru cu umărul pivotant ridicat și cu masa înclinată montată sub umăr. Pivotul mesei trebuie introdus în orificiu din corpul mașinii și blocat cu șurub. În cazul acestei necesități puteți să instalați pe masă sistemul de poziționare unghiulară precum și să înclinați blatul mesei până la valoarea unghiulară solicitată. În timpul lucrului cu șlefuitoarea cu utilizarea benzii abrazive trebuie să fiți atent ca banda să înfășură central rolele. Dacă va fi nevoie efectuați operațiile de reglare descrise mai jos la punctul „Fixarea benzii și discului abraziv”.

10. Curente activități de întreținere

Activitățile curente de întreținere – de asemenea înlocuirea fierăstrăului pentru traforaj – trebuie efectuat cu ștecherul scos din priză.

Verificare periodică a stării tehnice a șlefuitoarei.

Verificați dacă discul abraziv nu este uzat. Nu lucrați cu discuri uzate. Înlocuiți cu noi. Verificați dacă discul și banda abrazivă este fixat corect. Curățați regular camera discului abraziv, curățați bine canalele de aruncare a așchilor. Verificați permeabilitatea canalurilor de evacuare a așchilor. De fiecare dată curățați intrările aerului de răcire a motorului electric. Regular curățați din așchii toată mașina. Această operație se efectuează cel mai bine cu aer comprimat. Regular ungeți toate elementele mobile cu ulei de mașină (de ex. WD-40)

11. Înlăturarea defecțiunilor prin mijloace proprii

DEFECȚIUNI	CAUZE POSIBILE	REMEDII
Dispozitivul nu pornește	Cablul de alimentare este rău conectat sau deteriorat În priză nu este tensiunea de rețea Înterupătorul deteriorat	Introduceți mai adânc ștecherul în priză, verificați cablul de alimentare Verificați tensiunea în priză, verificați dacă nu a acționat siguranța Înlocuiți conectorul cu unul nou
Motorul se supraîncălzește	Orificiile de ventilație astupate	Curățați orificiile de ventilație
Motorul se încălzește	Din cauza înfundării sistemului de recepție a rumegușului camera discului sau benzii este umplută cu rumeguș.	Curățați canalurile de aruncare a rumegușului Trimiteti șlefuitoarea la reparație

	Gripatea lagărelor motorului	
Mașina după o utilizare pe o durată mai lungă pierde performanța, se simte mirosul lemnului ars.	Discul abraziv uzat, banda uzată	Înlocuiți discul sau banda cu nouă

12. Dotare completă a aparatului, observații finale

Dotare:

1. Șlefuitoarea cu disc-bandă 2. Masa de lucru basculantă cu pivot de fixare 3. Sistem unghiular de poziționare 4. Discul abraziv 5. Bandă abrazivă 6. Cheie imbus 1 buc. 7. Șuruburi – set de montare

Observații finale

La comanda pieselor de schimb vă rugăm să ne furnizați numărul de LOT indicat pe plăcuța cu date tehnice. Vă rugăm să descrieți elementul deteriorat indicând termenul orientativ de cumpărare a aparatului.

În perioada de garanție reparațiile sunt executate conform cu principiile indicate în Certificatul de garanție. Vă rugăm să aduceți produsul reclamat de reparat la locul de achiziționare (vânzătorul este obligat să primească produsul reclamat), sau să-l trimită la Service-ul Central DEDRA-EXIM. Adresa indicată jos precum și în Certificatul de Garanție. Vă rugăm să atașați certificatul de garanție eliberat de importeur. Fără acest document reparația va fi tratată ca după garanție. După perioada de garanție reparațiile efectuează Service-ul Central. Produsul deteriorat trebuie să-l trimiteți la Service (costurile de transport acoperă utilizatorul)

Traducerea instrucțiunii originale



1. Foto's en tekeningen
2. Arbeidsveiligheid
3. Bestemming van het toestel
4. Beperking van het gebruik
5. Technische gegevens
6. Op bedrijf voorbereiden
7. Aan het netwerk aansluiten
8. Het toestel aanzetten
9. Gebruik van het toestel
10. Lopende handelingen
11. De storingen zelfstandig verwijderen
12. Volttooiing van het toestel, slotopmerkingen

LET OP

Het wordt aanbevolen om tijdens het bedrijf met het toestel altijd de belangrijkste arbeidsveiligheidsregels op te volgen om het uitbreken van de brand, elektrische schok of mechanische letsels te vermijden. Vooral het toestel te gebruiken gelieve de inhoud van de Gebruiksaanwijzing te lezen. De Gebruiksaanwijzing, arbeidsveiligheidsvoorschriften en de Conformiteitsverklaring bewaren. Door de aanwijzingen en aanbevelingen van de Gebruiksaanwijzing strikt op te volgen wordt de duurzaamheid van uw toestel verlengd

2. Arbeidsveiligheid

Lees nauwkeurig dit hoofdstuk om de mogelijkheid van letsels of ongevallen door onjuist gebruik of onbekendheid met de Voorschriften voor Arbeidsveiligheid maximaal te beperken

Algemene veiligheidsvoorwaarden van de werkplek

De werkzone dient in orde en netheid worden gehouden. Een ongeordende werkplek kan de oorzaak van een ongeval worden.

Het toestel niet gebruiken in de nabijheid van explosieven (ontvlambare gassen, stof, e.d.). Tijdens bedrijf van het toestel ontstaan vonken die voor ontsteking kunnen zorgen

Het toestel moet zo worden opgeslagen dat het voor kinderen ontoegankelijk is.

De kinderen dienen niet in de bedrijfszone van het toestel tijdens bedrijf te verblijven.

De derden dienen niet in de bedrijfszone van het toestel tijdens bedrijf te verblijven.

Elektrische veiligheid

De stekker moet aan het voedingscontact worden aangepast. Het is verboden om leidingen te gebruiken waarvan de stekker is bewerkt. Het is verboden stekkeradapters met beschermende aarding te gebruiken. Niet gemodificeerde stekkers en juiste contacten beperken het ongevallenrisico. Tegen elektrische schok beschermen.

Contact met geaarde oppervlakte vermijden, bv: koelkast, radiator, pijpen. De elektrocutie is ernstiger wanneer het lichaam van de gebruiker geaard is.

Het toestel niet aan de werking van regen of vocht blootstellen.

Doordringen van water in het toestel verhoogt het risico van elektrocutie. Voor de voedingsleiding zorgen. De leiding nooit gebruiken om het toestel te verplaatsen, te trekken of de stekker van het contact te trekken. De voedingsleiding tegen de werking van warmte, olie, scherpe randen of bewegende onderdelen van het toestel beschermen. Een beschadigde of verwikkelde leiding verhoogt het risico van elektrocutie.

Wanneer u buitenshuis met elektrisch gereedschap werkt, dient u alleen verlengkabels te gebruiken die voor gebruik buitenshuis zijn goedgekeurd. Het gebruik van een voor gebruik buitenshuis geschikte verlengkabel beperkt het risico van een elektrische schok.

Indien het toestel in een vochtig milieu werkt, moet de voedingsleiding worden voorzien van een aardlekschakelaar (RDC).

Veiligheid van personen

Voorzichtig zijn. Met gezond verstand en voorzichtig werken. Het toestel niet gebruiken indien men moe is, onder invloed van geneesmiddelen, alcohol of andere verdovingsmiddelen (bv. drugs). Onoplettendheid kan letsel veroorzaken.

Gebruik tijdens het werk de persoonlijke beschermingsmiddelen. Draag altijd een veiligheidsbril. Het dragen van de beschermingsmiddelen die aan bepaald werk met het elektrische gereedschap is aangepast, vermindert het risico van verwondingen.

Ongewenst inschakelen vermijden.

Zorg ervoor dat de schakelaar in het uit-stand is, voordat de stekker in het stopcontact wordt ingeschakeld. Het inschakelen van het gereedschap aan het net, het verplaatsen ervan terwijl de vinger op de schakelaar blijft, kan een ongeluk veroorzaken

Verwijder instelgereedschappen of schroefslutels voordat u het elektrische gereedschap inschakelt. Een instelgereedschap of sleutel in een draaiend deel van het gereedschap kan tot verwondingen leiden. Probeer in geen onnatuurlijke positie te werken.

De positie tijdens werk moet voor evenwicht en stabiliteit zorgen.

Dat garandeert betere beheersing van het gereedschap.

Draag geschikte kleding. Draag geen loshangende kleding of sieraden.

Het haar en loshangende delen van de kleding dienen te worden beveiligd tegen grijpen hiervan door de bewegende onderdelen van het toestel.

Wanneer puin- en stofafzuiging voorziening of -opvangvoorziening kunnen worden geïnstalleerd, zorg ervoor dat deze correct worden aangesloten en juist gebruikt. Het gebruik van een afzuiginrichting beperkt het gevaar van ongeval en verbetert werkomstandigheden.

Trek de stekker uit het stopcontact (voedingsbron) of neem de accu uit het elektrische gereedschap voordat u het gereedschap instelt, toebehoren wisselt of het gereedschap weglegt. Deze voorzorgsmaatregel voorkomt onbedoeld starten van het toestel.

Bewaar het gereedschap buiten bereik van kinderen. Laat het gereedschap niet gebruiken door personen die er niet mee vertrouwd zijn en deze aanwijzingen niet hebben gelezen. De personen die niet vertrouwd zijn met de veiligheidsvoorschriften en die geen ervaring met de bediening hebben, worden aan gezondheidsrisico's blootgesteld.

Het gereedschap is onderhevig aan de technische keuring. Aan de keuring moeten de verbindstukken, functionaliteit van de bewegende delen en hun ev. vergrendeling worden onderworpen. De controle op beschadiging, scheuren moet vaststellen of ze de correcte werking niet beïnvloeden. Defecte onderdelen moeten voor reparatie worden geretourneerd.

Het toestel en het accessoires moeten in overeenstemming met deze gebruiksaanwijzing worden gebruikt. Het niet opvolgen van deze regels kan tot gevaarlijke situaties leiden.

Bediening en werking van het toestel

Belast het toestel niet

Gebruik het toestel nooit bij niet correct werkende aan-/uitschakelaar. Het defecte toestel moet voor reparatie worden geleverd.

Trek de stekker uit het stopcontact (voedingsbron) of verwijder de accu uit het elektrische gereedschap voordat u het gereedschap instelt, toebehoren wisselt of ermee stopt te werken. Deze voorzorgsmaatregel voorkomt onbedoeld starten van het toestel.

Bewaar het gereedschap buiten bereik van kinderen. Laat het gereedschap niet gebruiken door personen die er niet mee vertrouwd zijn en deze aanwijzingen niet hebben gelezen. De personen die niet vertrouwd zijn met de veiligheidsvoorschriften en die geen ervaring met de bediening hebben, worden aan gezondheidsrisico's blootgesteld.

Het toestel moet aan de technische keuring worden onderworpen. Aan de keuring moeten de verbindstukken, functionaliteit van de bewegende delen en hun ev. vergrendeling worden onderworpen. De controle op beschadiging, scheuren moet vaststellen of het de correcte werking van het toestel niet beïnvloeden. Defecte onderdelen moeten voor reparatie worden geleverd.

Het gebruik van het elektrische gereedschap, het toebehoren, aanvullende werktuigen moet met de gebruiksaanwijzing overeenstemmen.

Voor het eerste opstarten dient te worden gecontroleerd of de voedingsspanning met de waarde op de typeplaat overeenstemt.

Alle elementen die voor de veiligheid verantwoordelijk zijn moeten in goede technische toestand te worden gehouden. Bij beschadiging ervan dienen ze onmiddellijk te worden gerepareerd of met nieuwe te worden vervangen. Alle veiligheidsvoorzieningen moeten in grote technische efficiëntie worden gehouden. Wanneer beschadigt, moeten ze worden gerepareerd of voor het nieuwe vervangen.

Het toestel niet gebruiken wanneer de voedingsleiding of de stekker beschadigd zijn.

Bij het afnemen van de stekker uit de contactdoos niet aan de voedingsleiding trekken.

Het toestel ver van warmtebronnen (d.w.z. de centrale verwarming, de kachel, e.d.) houden om te vermijden dat de kunststof elementen vervormen.

Bij gebruik van het toestel de luchtinlaat niet afdekken. Anders wordt de stofabsorptie verminderd en het ontstaat risico op motorschade.

Service

De elektrische apparatuur kan enkel door bekwaam vakpersoneel te worden gerepareerd met toepassing van originele onderdelen. Dat garandeert het behoud van veiligheid van het toestel.

Veiligheid bij werk met schijf- en bandschuurmachine

Steen het te verwerken voorwerp op een werkbank of tegen een aanslagrail.

De afstand tussen de werkbank en de schuur-/slijpband mag niet groter zijn dan 3m.

Het te verwerken voorwerp moet stevig en vast worden gehouden, zo dat niet van de handen wordt getrokken.

Druk het te verwerken voorwerp niet te vast tegen de band, het kan de beschadiging van de band en van het voorwerp veroorzaken.

Neem in acht de veiligheidsmaatregelen, schakel het toestel altijd uit en ontkoppel de spanning en verwijder de polijstband als het toestel niet is gebruikt.

Hou het te verwerken voorwerpen in de draairichting van de slijp-/schuurband.

Selecteer het schuurpapier met een korrelgrootte die geschikt voor het werkstuk is.

Werk nooit met versleten schijven en schuurpapierbanden. Vervang het verbruikte schuurpapier voor een nieuw.

Zelfs indien de machine in overeenstemming met de Gebruiksaanwijzing wordt gebruikt is toch niet mogelijk een risicofactor verbonden met de constructie en het gebruik van de schuurmachine te elimineren.

De vaakst voorkomende risicofactoren:

contact met de roterende schijven, schuurbanden

sterke slag van het gehele of gedeelte werkstuk vanwege onjuiste positie tegenover de schuurschijf of -band.

breken van de schuurband

gehoorschade wanneer geen gehoorbeschermers of oneigenlijke gehoorbeschermers worden gebruikt.

schadelijke effecten van stof bij werk in afgesloten ruimte met slecht werkende ventilatie.

Omschrijving van het toestel (Afb A)

Afb. A: 1.Werkbank, 2.Hoekmeter, 3.Schuurschijf, 4.Schakelaar, 5.Schuurband, 6.Spaaninstelling van de schuurband

3. Bestemming van het toestel

Schijf- en bandschuurmachine voor hout is een geavanceerd technologisch product ontworpen voor schuren en slijpen van alle soorten hout, houtproducten (multiplex, spaanplaat, enz.) en kunststoffen. Het wordt hier een systeem van de spaanafzuiging toegepast. Dankzij wordt tijdens het werk de verspreiding van de resten begrensd. Met de machine is het mogelijk de schuuroperaties van de houten elementen langs, dwars, diagonaal uit te voeren die verder in de Gebruiksaanwijzing gedetailleerd worden beschreven.

4. Beperking van het gebruik

Schijf- en bandschuurmachines voor hout mogen enkel in overeenstemming met de "Toegelaten werkomstandigheden" en met de schijven en schuurbanden beschreven in "Aangeraden schijven en banden" worden gebruikt. De schijf- en bandschuurmachine wordt bedoeld voor doe-het-zelfmarkt of huishoudelijk gebruik. Onbevoegde aanpassingen in de mechanische en elektrische constructie, aanpassingen, onderhoud die niet in de Gebruiksaanwijzing wordt omschreven, worden beschouwd als onbevoegd en leiden tot onmiddellijk verlies van de Garantierchten. Het gebruik niet in overeenstemming met de Gebruiksaanwijzing veroorzaakt onmiddellijk verlies van de Garantierchten.

TOEGELATEN BEDRIJFSVOORWAARDEN

S1 continubedrijf

Het gereedschap is uitsluitend bestemd voor gebruik binnenshuis met een efficiënt werkende ventilatie.

5. Technische gegevens

Machinetype	DED7718
Elektromotor	een fase inductiemotor
Bedrijfsspanning	230V~ 50Hz
Nominaal motorvermogen	370 W
Draaisnelheid van de schijf	2850 obr/min
IP-Beschermklasse	Ip20
Veiligheidsklasse	I
Geluidsemisatie:	
Geluidsrukniveau LPA	79,9 dB(A)
Meetonzekerheid KpA	3 dB(A)
Geluidsniveau LWA	91,1 dB (A)
Meetonzekerheid KWA	3 dB(A)
Bandsnelheid	7,6 m/s
Diameter van de schuurschijf	150 mm
Omtrek van de schuurband	914 mm
Breedte van de schuurband	100 mm
Afmetingen van de werkbank	158 mm / 225 mm

Kantelbereik van de werkbank	0° - 45°
Afstelbereik van de schuurband	0° - 90°
Gewicht	17,2kg
Grootte van de schuurmachine (lengte x breedte x hoogte)	450 x 365 x 280 mm
Diameter mondstukopeningen van de puinuitwerper	58 mm buiten / 63,5 mm binnen

6. Op bedrijf voorbereiden

De machine moet op een vlakke ondergrond op een goed verlichte plek worden geplaatst.

Controleer de mobiele elementen en afschermkappen op beschadiging. Door met de schuurschijf of -band te draaien het aandrijfsysteem op blokkering controleren. De schuurschijf moet met de gehele oppervlakte aan de schijf van de schuurmachine worden geïnstalleerd. De schuurband moet centraal op de rollen draaien. Als de schuurband zijdelings trekt, moet het worden afgesteld. De juiste afstelling van de schuurband is in de gebruiksaanwijzing in het hoofdstuk "Montage van de schuurband en -band" beschreven.

De slijp- en bandschuurmachine vereist enige montagewerken. De extra uitrusting van de slijp- en bandschuurmachine die een integraal deel van de samenstelling is een kantelwerkband (afb.A.1) en een hoekpositiehouder voor bevestiging op de werkbank (afb.A.2). De voornoemde elementen moeten aan de machine worden aangebracht afhankelijk van type werk die wordt verricht. De werkbank (afb. A.1) moet met een pen aan de machinehoofddeel worden gemonteerd. Het kan zowel aan de schijfzijde (afb. A.3) als ook aan de achterzijde van de zwenkarm worden uitgevoerd. In het machinehoofddeel zijn de openingen voor pennen van de werkbank. De afhankelijk van de behoeftes aangebrachte werkbank moet met de bouten met twee schroeven worden vergrendeld. De werkbank kan in het bereik 0 - 45 graad worden gekanteeld. Hiervoor is een draaiknop voor de hoekkanteling van de werkbank (afb. B). Maak de draaiknop los, kantel de werkbank op gewenste hoekwaarde op de schaal en vergrendel met een draaiknop. De hoekpositiehouder is met een geleider in een werkbankkanaal geschoven. Een willekeurige, gewenste hoek (binnen -30 t/m +30 graad) moet met de draaiknop worden vergrendeld (afb.H). De werkzaamheden met de aanvullende uitrusting worden beschreven in het hoofdstuk "Gebruik van de machine" **7. Aan het netwerk aansluiten**

Vooraleer het toestel aan een elektriciteitsbron wordt aangesloten controleren of de voedingsspanning met de op de typeplaat weergegeven waarde correspondeert. De voedingsinstallatie van het toestel dient te worden uitgevoerd in overeenstemming met belangrijkste vereisten betreffende de elektrische installatie en dient aan de veiligheidseisen voor gebruik te voldoen. De parameters van de minimale diameter van de voedingskabel en de minimale waarde van de zekering afhankelijk van het vermogen van het toestel worden in de onderstaande tabel weergegeven. De installatie dient door een bevoegde electricien te worden uitgevoerd. Bij gebruik van verlengkabels dient men te controleren of de diameter van de draad niet kleiner dan vereist is (zie tabel). De elektrische kabel zo plaatsen dat hij tijdens bedrijf niet doorgesneden kan worden. Geen beschadigde verlengkabels gebruiken. De technische toestand van de voedingskabel periodiek controleren. Aan de voedingskabel niet trekken.

Het vermogen van het toestel [W]	De minimale leidingdiameter [mm ²]	De minimale waarde van de zekering type C [A]
<700	0,75	6
700+1400	1	10
1400+2300	1,5	16
>2300	2,5	16

8.Het toestel aanzetten

De schakelaar is op de voorzijde van de machine (afb. A.4). De schakelaar is zo ontwikkeld dat bij stroomstoring de schijf- bandschuurmachine automatisch start als de spanning weer op het netwerk is. Om de machine te starten, moet de schakelaar worden geactiveerd. Met de groene knop "I" wordt de schuurmachine gestart en met rode knop "0" gestopt.

9. Gebruik van het toestel

De schijf- en bandschuurmachine voor hout is geschikt voor verwerking van hout. Enkele voorbeelden zijn weergegeven op afb. C en D.

Afbeeldingen C en D tonen de slijpwerkzaamheden met gebruik van de schuurband (afb. A.5, C) en de werkbank (afb. A.1, D). Het is mogelijk met gekantelde werkbank te werken, wat al werd genoemd en op de afb. H weergegeven.

Op afb. C wordt de toepassing voor de slijpwerkzaamheden van een schuurband weergegeven. Bij niet te grote elementen is het mogelijk te werken zoals weergegeven op de afb. C. Wanneer toch nodig is de latten of andere elementen van aanzienlijke lengte te verwerken, is het handig om de schuurband met de verticaal ingestelde zwenkarm zoals op de afb. F te gebruiken. Om de zwenkarm op de heffen, is het nodig een inbusschroef aan de linker zijde van de schuurschijf los te maken. Na opheffen van de zwenkarm wordt het vergrendeld wanneer de inbusschroef opnieuw wordt vastgedraaid.

De constructie van de slijp- en bandschuurmachine voorziet het werk met opgeheven zwenkarm en gemonteerd onder een kantelwerkbank. Schuif de bout van de werkbank in de opening in de machinehoofddeel en vergrendel met een schroef. Indien nodig kan op de werkbank een hoekpositiehouder worden gemonteerd en onder gewenste hoek de werkbank zelfs gekanteeld.

Zorg ervoor tijdens het werk met de schijf- en bandschuurmachine dat de band centraal op de rollen afvoert. Indien nodig juist instellen zoals hieronder beschreven in "Montage van de schuurband en -schijf".

10. Lopende onderhoudshandelingen

LET OP Lopende onderhoudshandeling - ook vervanging van een figuurzaag- moeten bij losgekoppelde stekker worden uitgevoerd.

Controleer van tijd tot tijd de technische toestand van de slijpmachine.

Controleer dat de schuurband en de -schijf niet zijn versleten. Werk nooit met defect toebehoren. Vervang voor de nieuwe. Controleer dat de schijf en de band juist zijn geïnstalleerd. Reinig regelmatig de kamer van de schuurmachine, reinig de kanalen van de spaanuitwerper. Controleer de doorgankelijkheid van de spaan-afvoerkanalen. Bij elke gelegenheid reinig de inlaten van de koellucht van de motor. Reinig regelmatige de gehele machine van de spanen. Voer het met de perslucht uit. Smeer alle beweegbare delen met de machineoliën (bv. WD-40).

11. De storingen zelfstandig verwijderen

PROBLEEM	OORZAAK	Oplossing
De machine werkt niet.	De voedingskabel is verkeerd aangesloten of beschadigd. Er is geen netwerkspanning in het contact. De schakelaar is beschadigd.	De stekker dieper in het contact drukken, de voedingskabel controleren. De spanning in het contact controleren. Controleren of de zekering niet heeft gewerkt. De schijf vervangen.
De motor wordt oververwarmd.	Ventilatieopeningen verstopt	Maak de ventilatieopeningen schoon
De machine start moeizaam.	De schijf- en bandkamer is met spaan door verstopping van de spaanontvangststelsysteem gevuld. Lagers van de motor versleten	Maak de spaanuitwerperskanalen schoon Lever de machine voor reparatie
Na langdurig gebruik verliest de machine nuttige eigenschappen, het is een geur van brandend hout voelbaar.	Schuurschijf of -band versleten	Vervang de schijf of de band

12. Volttooiing van het toestel, slotopmerkingen

De volttooiing

Samenstelling:

1. Schijf- en bandschuurmachine 2. Kantelwerkbank met de bevestigingsbout 3. Hoek-positiehouder 4. Schuurmachine 5. Schuurband 6. Inbussleutel 1 stuk 7. Schroeven – montage set

Slootopmerkingen

Bij bestelling van de onderdelen gelieve het nummer van de PARTIJ op het typeplaatje opgeven. Gelieve het beschadigde onderdeel beschrijven en de indicatieve termijn van de aankoop van het apparaat opgeven.

In de garantieperiode worden de reparaties onder de condities als opgegeven in de Garantiekart uitgevoerd. Het defecte product voor de reparatie naar de aankoopspunt inleveren (de verkoper is verplicht om het product te aanvaarden) of naar de Servicedienst van DEDRA-EXIM.

Gelieve de door Importeur opgestelde garantiekart meeleveren.

Zonder dit document wordt de reparatie beschouwd als buiten de garantieperiode. Na afgelopen garantieperiode wordt de reparatie door Centraal Servicedienst uitgevoerd. Het defecte product wordt naar het Klantenservice gestuurd (vervoerkosten op rekening van de gebruiker)

Vertaling van de originele handleiding

DE

1. Bilder und Zeichnungen
 2. Arbeitssicherheit
 3. Bestimmung des Gerätes
 4. Benutzungsbeschränkungen
 5. Technische Daten
 6. Vorbereitung zur Arbeit
 7. Anschließen an das Netz
 8. Einschalten des Gerätes
 9. Benutzung des Gerätes
 10. Laufende Bedienstätigkeiten
 11. Selbständige Fehlerbeseitigung
 12. Komplettierung des Gerätes, Schlussbemerkungen
- Übereinstimmungsbescheinigung – gesondertes Dokument

ACHTUNG

Beim Gebrauch sind immer zum Schutz gegen elektrischen Schlag, Verletzungs- und Brandgefahr grundsätzliche Sicherheitsmaßnahmen zu beachten. Die Bedienungsanleitung ist vor der ersten Inbetriebnahme sorgfältig und vollständig zu lesen. Bewahren Sie bitte die Bedienungsanleitung, Sicherheitshinweise und Konformitätserklärung sorgfältig auf. Äußerst strenge Beachtung der darin enthaltenen Sicherheitshinweise und Anweisungen wird sich

positiv auf die Verlängerung der Lebensdauer Ihrer Fliesenschneidemaschine auswirken.

2. Arbeitssicherheit

Äußerst strenge Beachtung der darin enthaltenen Sicherheitshinweise und Anweisungen wird sich positiv auf die Verlängerung der Lebensdauer Ihrer Fliesenschneidemaschine auswirken.

Allgemeine Sicherheitshinweise am Arbeitsplatz

Der Arbeitsplatz soll sauber und ordentlich gehalten werden. Eine unordentliche Arbeitsstelle kann zur Unfallursache werden.

Das Gerät nicht in der Nähe von Explosivmitteln gebrauchen (leicht entzündbaren Flüssigkeiten, Gasen, Staub, usw.). Während des Betriebs des Gerätes entstehen Funken, die zur Zündung führen können.

Das Gerät muss so aufbewahrt werden, dass es für Kinder unzugänglich bleibt.

Es dürfen keine Kinder in der Nähe des Werkzeugs während seiner Inbetriebnahme anwesend sein.

Das Verweilen von Dritten am Arbeitsplatz kann dazu führen, dass das Gerät außer Kontrolle gerät.

Der Stecker soll an die Versorgungssteckdose angepasst werden. Gebrauch von Kabeln ist verboten. Gebrauch vom Stecker-Adapter ist verboten. Unberührte Stecker und entsprechende Steckdosen reduzieren die Unfallgefahr.

Sich vor einem elektrischen Stoß schützen. Vermeiden Sie Kontakt mit nicht geerdeten Oberflächen wie z.B. Kühlschränke, Radiatoren, Rohre. Der Stromschlag ist stärker, wenn der Körper des Benutzers geerdet ist. Das Gerät darf dem Regen und der Nässe nicht ausgesetzt werden. Das Eindringen von Wasser in das Gerät steigert das Risiko des Stromschlages.

Sorgen Sie für das Versorgungskabel. Verwenden Sie es nie dazu, das Gerät zu tragen, zu ziehen oder den Stecker aus der Steckdose zu ziehen. Das Versorgungskabel soll vor dem Kontakt mit Wärme, Öl, scharfen Kanten oder beweglichen Teilen des Gerätes geschützt werden.

Beschädigtes bzw. verwickeltes Kabel erhöht die Stromschlaggefahr. Bei der Arbeit mit Geräten, die für die Benutzung im Außenbereich bestimmt sind, sind entsprechende Verlängerungskabel (für die Benutzung außerhalb der Räumlichkeiten zu verwenden). Die Verwendung entsprechenden Verlängerungskabels vermindert das Risiko des elektrischen Schlages.

Wenn das Gerät in feuchter Umgebung benutzt wird, muss das Versorgungsnetz mit einem Fehlerstromschutzschalter ausgestattet sein (RDC).

Personensicherheit

Hier ist Vorsicht geboten. Gehen sie mit dem Gerät bedächtig und vorsichtig um. Benutzen Sie das Gerät nicht, falls Sie müde sind oder unter dem Einfluss von Medikamenten, Alkohol oder anderen Betäubungsmitteln (z.B. Drogen) stehen. Unaufmerksamkeit kann Körperverletzung verursachen.

Während der Arbeit sind persönliche Schutzmittel zu benutzen. Immer sind Brillen zu verwenden. Tragen einer an die Arbeit des Elektrowerkzeuges angepassten Schutzkleidung vermindert das Risiko der Entstehung von Körperverletzungen.

Vermeiden Sie unbeabsichtigtes Einschalten des Gerätes.

Immer vor dem Anschließen des Steckers an die Steckdose des Stromversorgungsnetzes muss man sich vergewissern, dass der Schalter in der Position ausgeschaltet ist. Das Anschließen des Gerätes an das Stromversorgungsnetz sowie Verbringen des Gerätes, wenn der Finger sich auf dem Einschalter befindet, können zur Unfallursache werden.

Jegliche Einstellungsschlüssel sowie –Werkzeuge sind vor der Inangansetzung des Gerätes zu entfernen. Schlüssel, Werkzeuge, die sich in beweglichen Teilen des Gerätes befinden, können zur Unfallursache werden.

Vermeiden Sie abnormale Körperhaltung beim Arbeiten. Die Körperhaltung beim Arbeiten muss immer die Haltung des Gleichgewichts und Stabilität sichern. Dies gewährleistet eine bessere Kontrolle über das Gerät.

Man muss entsprechende Arbeitskleidung haben. Die Kleidung soll nicht locker sitzen, es sind auch keine losen und langen Schmuckstücke zu tragen. Haare, lose sitzende Kleidungsstücke sollen gegen die Möglichkeit deren Aufnahme durch die beweglichen Teile des Gerätes gesichert sein.

Wenn am Werkzeug die Möglichkeit vorgesehen wurde, ein den Staub oder die Späne auffangendes Absauggerät anzuschließen, soll man sich vergewissern, dass es richtig angeschlossen wurde und richtig benutzt wird. Das Absauggerät verbessert die Arbeitsbedingungen und verringert das Risiko eines Unfalls.

Vor jeder Justierungstätigkeit, dem Austausch des Zubehörs oder nach Beendigung der Arbeit den Netzstecker aus der Steckdose

(Versorgungsquelle) ziehen oder die Batterie entfernen. Diese Prozedur schützt den Nutzer vor unkontrollierter Betätigung des Gerätes.

Das Gerät ist so aufzubewahren, dass es für Kinder unzugänglich ist.

Personen, die sich mit den vorstehenden Punkten nicht bekannt gemacht haben, dürfen dieses Gerät nicht bedienen. Personen, die Sicherheitsvorschriften nicht kennen und keine Erfahrung in der Bedienung des Gerätes haben, sind der Gefahr ausgesetzt, einen Unfall zu verursachen.

Das Gerät muss technischen Kontrollen unterzogen werden. Zu prüfen sind Befestigungen und bewegliche Teile auf Funktionstüchtigkeit, ob sie nicht blockiert sind. Zu der Kontrolle soll die Überprüfung der Teile auf Beschädigungen und Risse, sowie darauf, ob sie zur fehlerhaften Arbeit des Gerätes führen können, gehören. Fehlerhafte Teile sind zur Reparatur abzugeben.

Elektrowerkzeuge, Zubehör und sonstige Werkzeuge sind gemäß dieser Anleitung zu benutzen. Nichtbeachten der Regeln kann gefährliche Situationen herbeiführen.

Bedienung des Gerätes und sein Betrieb

Das Gerät nicht überlasten.

Ein Gerät mit einem kaputten Aus- und Einschalter (er schaltet das Gerät weder ein noch aus) ist nicht zu benutzen. Ein so beschädigtes Gerät ist zum Service zwecks Reparatur abzugeben.

Ziehen Sie den Stecker aus der Steckdose (Netzteil) bzw. nehmen Sie den Akku vor jeder Einstellung des Gerätes, Austausch des Werkzeugs oder nach Beendigung der Arbeit heraus. Diese Maßnahme schützt den Anwender vor unbeabsichtigter Einschaltung der Bohrmaschine.

Die Maschine ist an einer für Kinder unzugänglichem Ort aufzubewahren. Personen, die sich mit den oben genannten Bestimmungen nicht vertraut gemacht haben, dürfen das Gerät nicht bedienen. Personen, die sich nicht mit den Sicherheitsbestimmungen vertraut gemacht haben oder über keine Erfahrung im Umgang mit solchen Geräten haben, sind unfallgefährdet.

Das Gerät muss periodisch technisch überprüft werden. Die Kontrolle muss die einwandfreie Funktion der beweglichen Teile und das Klemmgefahr umfassen. Die Überprüfung sollte auch prüfen, ob die Teile nicht beschädigt, rissig sind und zu Fehlfunktion führen können. Mangelhafte und defekte Teile sind gegen neue auszutauschen.

Elektrowerkzeuge, Zubehör und sonstige Werkzeuge sind gemäß dieser Anleitung zu benutzen. Nichtbeachten der Regeln kann gefährliche Situationen herbeiführen.

Vor der ersten Inbetriebnahme ist zu überprüfen, ob die Versorgungsspannung mit dem auf dem Betriebsschild bekannt gegebenen Wert übereinstimmt.

Alle in der Bedienungsanleitung beschriebenen Justierungs-, Wartungs- oder Bedientätigkeiten beim gezogenen Netzstecker ausführen.

Alle für Sicherheit sorgenden Elemente müssen technisch voll funktionsfähig gehalten werden. Im Falle ihrer Beschädigung müssen sie unverzüglich repariert oder ersetzt werden.

Das Gerät ist dann in Betrieb nicht zu nehmen, wenn das Versorgungskabel oder Stecker beschädigt sind.

Am Versorgungskabel ist nicht zu ziehen, wenn der Stecker aus der Steckdose herausgenommen wird.

Das Gerät ist fern von Wärmequellen (d.h. Zentralheizung, Ofen, u. ä.) aufzubewahren, um die Verformung der Kunststoffelemente zu vermeiden. Den Lufteinlass während des Betriebs nicht zudecken. Andernfalls kann sich die Effizienz der Staubaufnahme vermindern oder es entsteht das Risiko, dass der Motor durchbrennt.

Service

Die Reparatur von Elektrowerkzeug darf nur von qualifiziertem Fachpersonal unter Einsatz von originalen Ersatzteilen durchgeführt werden. Dadurch wird die Sicherheit des Geräts erhalten.

Arbeitssicherheit bei Arbeit mit Band- und Tellerschleifmaschine
Das zu bearbeitende Material an den Arbeitstisch oder an die Anschlagleiste lehnen.

Der Abstand zwischen dem Tisch und dem Schleifband/Glättungsband kann maximal 3 mm betragen.

Das zu bearbeitende Material muss fest und sicher gehalten werden, sodass es nicht aus Ihren Händen fortgerissen wird.

Das zu bearbeitende Material nicht zu stark an das Schleifband drücken, denn dies kann sowohl zur Beschädigung des Bandes als auch des bearbeiteten Materials führen.

Im Hinblick auf die Sicherheit von Kindern schalten Sie das Gerät immer aus und von der Energiequelle ab sowie entfernen Sie das Glättungsband, wenn das Gerät nicht benutzt wird.

Das zu bearbeitende Objekt in der Richtung halten, in die sich das Glättungs-/Schleifband bewegt.

Man soll die Körnigkeit des Schleifpapiers an das zu bearbeitende Material anpassen.

Man soll nicht mit abgenutzten Schleifscheiben oder Bändern arbeiten. Das abgenutzte Schleifpapier mit neuem ersetzen.

Jedoch, auch wenn die Maschine gemäß der Bedienungsanleitung benutzt wird, ist es nicht möglich, einen gewissen Risikofaktor, der mit der Konstruktion und Bestimmung der Schleifmaschine verbunden ist, zu eliminieren.

Insbesondere können folgende Risiken auftreten:

Geräten in Berührung mit kreisenden Scheiben und Schleifbändern starker Rückschlag eines Teils oder des ganzen bearbeiteten Materials wegen seines falschen Ansetzens gegenüber der Schleifscheibe oder des Schleifbandes

Schleifbandabriss

Gehörbeschädigung im Falle von Nichtverwendung oder Verwendung von falschen Gehörschutzmaßnahmen

schädliche Staubeinwirkung im Falle von Arbeit in geschlossenen Räumen mit leistungsunfähiger Ventilation.

Maschinenbeschreibung (Pos. A)

Bild A: 1. Arbeitstisch, 2. Gährungsanschlag, 3. Schleifscheibe, 4. Ein-/Ausschalter, 5. Schleifband, 6. Schleifbandspanner

3. Bestimmung des Gerätes

Die Band- und Tellerschleifmaschine für Holzbearbeitung ist ein technologisch fortgeschrittenes Produkt, das zum Schleifen von Holz aller Art, Holzwerkstoffen (Sperrholzplatten, Spannplatten, usw.) sowie Kunststoffen gestaltet wurde. Es wurde hier ein System der Späneabführung angewendet. Dadurch wurde die Verbreitung des Holzstaubs deutlich verringert. Die Maschine ermöglicht Ausführung der im weiteren Teil der Bedienungsanleitung beschriebenen Schleifarbeiten an Holzwerkstücken entlang, quer und schräg.

4. Benutzungsbeschränkungen

Band- und Tellerschleifmaschinen für Holzbearbeitung dürfen ausschließlich gemäß den unten genannten "Zulässigen Arbeitsbedingungen" sowie mit den im Punkt "Empfohlene Scheiben und Bänder" beschriebenen Schleifscheiben und Schleifbändern genutzt werden. Die Schleifmaschine ist für Heimwerker und für den Hausgebrauch geeignet. Eigenmächtige Änderungen an mechanischem oder elektrischem Bau des Geräts, alle Modifikationen und Bedientätigkeiten, die nicht in der Bedienungsanleitung beschrieben wurden, werden als unzulässig angesehen und führen zum sofortigen Verlust der Garantieansprüche. Zweckwidrige Nutzung sowie Nutzung nicht gemäß der Bedienungsanleitung führt zum sofortigen Verlust der Garantieansprüche.

ZULÄSSIGE BETRIEBSPARAMETER

S1 Dauerbetrieb

Das Gerät soll nur in geschlossenen Räumlichkeiten mit funktionstüchtiger Belüftungsanlage verwendet werden.

5. Technische Daten

Maschinentyp	DED7718
Elektrischer Motor	einphasig induktiv
Arbeitsspannung	230V~ 50Hz
Nennleistung des Motors	370 W
Umdrehungsgeschwindigkeit der Scheibe	2850 obr/min
Schutzgrad IP	Ip20
Schutzklasse	I
Lärmemission:	
Schalldruckpegel LPA	79,9 dB(A)
Messunsicherheit Kpa	3 dB(A)
Schalleistungspegel	91,1 dB (A)
Messunsicherheit Kwa	3 dB(A)
Lineare Geschwindigkeit des Bandes	7,6 m/s
Schleifscheibendurchmesser	150 mm
Schleifscheibenumkreis	914 mm
Schleifbandbreite	100 mm
Abmessung des Arbeitstisches	158 mm / 225 mm
Neigungsbereich des Arbeitstisches	0° - 45°
Einstellungsbereich des Schleifbandes	0° - 90°
Gewicht	17,2kg
Abmessungen der Schleifmaschine (Länge x Breite x Höhe)	450 x 365 x 280 mm
Durchmesser des Späneauswurfs	58 mm außen / 63,5 mm innen

6. Vorbereiten der Inbetriebnahme

Die Maschine soll auf einer platten und ebenen Fläche an einer gut beleuchteten Stelle gestellt werden.

Prüfen Sie, ob die beweglichen Teile und Abdeckungen nicht beschädigt sind. Indem Sie die Scheibe oder das Band drehen, vergewissern Sie sich, ob das Antriebssystem nicht blockiert ist. Die Schleifscheibe soll mit ganzer Fläche an den Schleifscheibenteller haften. Das Schleifband soll auf beiden Rollen regelmäßig laufen. Im Falle, wenn das Band nach einer Seite neigt, soll man es justieren. Die Bandjustierung wurde genau im weiteren Teil der Bedienungsanleitung im Kapitel "Montage des Schleifbandes und der Schleifscheibe" beschrieben.

Die Band- und Tellerschleifmaschine bedarf der Ausführung von einigen Montagetätigkeiten. In zusätzlicher Ausstattung der Schleifmaschine, die einen integralen Teil des Lieferumfangs darstellt, befindet sich ein einstellbarer Arbeitstisch (Bild A.1) sowie Gährungsanschlag, der an den Tisch zu montieren ist (Bild A.2). Die vorgeannten Elemente sollen an die Schleifmaschine je nach Art der Arbeit montiert werden, die man ausführen möchte. Den Arbeitstisch (Bild A.1) montiert man mit Hilfe des Bolzens an das Gehäuse der Maschine. Man kann ihn sowohl von der Seite der Scheibe (Bild A.3) oder der hinteren Seite des verstellbaren Schleifarms montieren. Am Gehäuse der Schleifmaschine sind Öffnungen vorhanden, die zum Einsetzen des Tischbolzens bestimmt sind. Den je nach Bedarf eingestellten Tisch auf dem Bolzen mittels zwei Schrauben befestigen. Den Tisch kann man zusätzlich im Bereich von 0-45 Grad neigen. Dazu dient der Klemmhebel zur Winkeleinstellung des Tisches (Bild B). Man soll die Schraube lösen, den Tisch in den gewünschten Winkel neigen, den man auf der Skala lesen kann, und wieder mit der Schraube befestigen. Den Gährungsanschlag mit der Schiene in die Rille im Tisch einschieben. Den gewünschten Winkel des Gährungsanschlags (im Bereich von -30 bis +30

Grad) einstellen und mit der Schraube befestigen (Bild H). Die Beschreibung der Arbeit mit zusätzlicher Ausstattung befindet sich im weiteren Teil der Bedienungsanleitung im Kapitel "Nutzung der Maschine"

7. Anschluss an das Stromnetz

Vor dem Anschluss der Maschine an das Stromnetz vergewissern Sie sich, dass die Spannung auf dem Datenschild mit der vorhandenen Spannung übereinstimmt. Die Versorgungsanlage des Gerätes muss allen grundlegenden Anforderungen an elektrische Installationen entsprechen und die Anforderungen an die Sicherheit der Nutzer erfüllen. Die Parameter des Mindestquerschnitts der Versorgungsleitung und des Mindestwertes der Sicherung würden in der nachstehenden Tabelle in Abhängigkeit von der Kraft des Gerätes angegeben. Die Installation muss von einem qualifizierten Elektriker durchgeführt werden. Bei Benutzung eines Verlängerungskabels ist auf den Querschnitt der Ader zu achten, er darf nicht geringer sein als der geforderte Querschnitt (siehe Tabelle). Die elektrische Leitung ist so zu legen, dass sie während der Arbeit nicht gefährdet ist, durchgeschnitten zu werden. Beschädigte Verlängerungskabel dürfen nicht verwendet werden. Überprüfen Sie in regelmäßigen Abständen den technischen Zustand des Netzkabels. Nicht am Netzkabel ziehen.

Machinenleistung [W]	Min. Drahtschnitt [mm ²]	Min. Sicherungsgröße Typ C [A]
<700	0,75	6
700+1400	1	10
1400+2300	1,5	16
>2300	2,5	16

8. Einschalten des Gerätes

Der Schalter der Band- und Tellerschleifmaschine befindet sich an der Vorderseite der Maschine auf ihrem Gehäuse (Bild A.4). Der Schalter ist so konstruiert, dass im Falle eines Stromausfalls die Schleifmaschine sich nicht eigenständig betätigen wird, auch wenn die Netzspannung wieder da ist. Um die Maschine zu betätigen, muss man den Schalter drücken. Die grüne Taste "I" dient zum Einschalten der Schleifmaschine und die rote Taste "O" dient zum Ausmachen der Maschine.

9. Laufende Bedienungstätigkeiten

Die Band- und Tellerschleifmaschine für Holz ermöglicht Ausführung von Holzbearbeitung. Manche Möglichkeiten der Arbeit mit der Schleifmaschine wurden auf den Bildern C und D dargestellt.

Die Bilder C und D demonstrieren Schleifarbeiten unter Anwendung der Schleifscheibe (Bild A.5, C) und des Tisches (Bild A.1, D). Es ist auch möglich, den Tisch entsprechend zu neigen, was vorher beschrieben und auf dem Bild H gezeigt wurde.

Das Bild C stellt die Nutzung des Schleifbandes zu Schleifarbeiten dar. Im Falle von verhältnismäßig kleinen Elementen ist die auf dem Bild C dargestellte Nutzungsweise ausreichend. Wenn jedoch die Notwendigkeit besteht, Leisten oder sonstige Elemente von erheblicher Länge zu bearbeiten, ist es praktisch, das Schleifband mit dem senkrecht aufgestellten Schleifarm wie auf dem Bild F zu arbeiten. Um den Arm aufzustellen, soll man die Inbusschraube lösen, die sich auf der linken Seite des Tellers der Schleifmaschine befindet. Nach der Aufstellung des Armes in die gewünschte Position soll er durch Anziehen der Inbusschraube wieder blockiert werden.

Die Konstruktion der Band- und Tellerschleifmaschine sieht die Möglichkeit der Arbeit mit dem aufgestellten einstellbaren Arm und dem unter ihm montierten einstellbaren Tisch vor. Den Bolzen des Tisches soll man in die Öffnung am Gehäuse der Maschine einschieben und mit der Schraube blockieren. Falls erforderlich kann man einen Gährungsanschlag auf dem Tisch montieren sowie den Tisch in gewünschten Winkel neigen. Während der Arbeit mit der Schleifmaschine unter Anwendung des Schleifbandes soll man darauf achten, dass das Band regelmäßig auf beiden Rollen läuft. Falls notwendig soll man die Justierungstätigkeiten ausführen, was im Punkt "Montage des Schleifbandes und der Schleifscheibe" beschrieben wurde.

10. Übliche Bedientätigkeiten

ACHTUNG Die übliche Bedientätigkeiten - einschließlich des Austauschs der Dekupiersäge - soll man bei gezogenem Netzstecker ausführen.

Den technischen Stand der Schleifmaschine regelmäßig prüfen.

Prüfen, ob die Schleifscheibe oder das Schleifband nicht verschlissen sind. Nicht mit abgenutzten Schleifelementen arbeiten. Man soll sie gegen neue austauschen. Die Richtigkeit der Befestigung der Scheibe und des Bandes prüfen. Den Raum um die Schleifscheibe regelmäßig reinigen, die Kanäle des Späneauswurfs genau säubern. Die Durchlässigkeit der Kanäle des Späneauswurfs prüfen. Bei jeder Gelegenheit die Einlässe der den Elektromotor kühlenden Luft reinigen. Die ganze Maschine regelmäßig von Spänen befreien. Diese Tätigkeit ist am besten mithilfe der Druckluft auszuführen. Alle beweglichen Teile regelmäßig mit Maschinenöl (z.B. WD-40) schmieren.

11. Störungen selbstständig beheben

Problem	Ursache	Lösung
Maschine funktioniert nicht	Versorgungskabel falsch angeschlossen oder beschädigt In der Steckdose gibt es keine Netzspannung Beschädigter Schalter	Den Stecker tiefer in die Netzsteckdose eindrücken, das Versorgungskabel überprüfen Die Spannung in der Netzsteckdose überprüfen, überprüfen,

		ob. die Sicherung aktiv geworden ist
Motor überhitzt	Verstopfte Lüftungsöffnungen	Lüftungsöffnungen reinigen
Maschine dreht schwer beim Starten	Infolge der Verstopfung des Systems der Späneabführung ist der Raum hinter der Schleifscheibe oder dem Schleifband mit Spänen verstopft Heißgelaufene Motorlager	Kanäle des Späneauswurfs reinigen Die Schleifmaschine zur Reparatur abgeben
Nach längerer Betriebszeit verliert die Maschine ihre Leistungseigenschaften, es riecht nach gebranntem Holz	Verschlossene Schleifscheibe oder Schleifband	Die Scheibe oder das Band gegen neue austauschen

12. Komplettierung des Gerätes, Schlussbemerkungen

Komplettierung :

1. Band- und Tellerschleifmaschine. 2. Einstellbarer Arbeitstisch mit dem Montagebolzen, 3. Gährungsanschlag 4. Schleifscheibe; 5. Schleifband. 6. Inbusschlüssel 1 Stück 7. Schrauben – Montagesatz

Schlussbemerkungen

Bei Bestellung der Ersatzteile bitten wir, die Nummer der PARTIE, die auf dem Betriebsschild angegeben ist, dazuzuschreiben. Wir bitten, den beschädigten Teil zu beschreiben und den angenäherten Einkaufstermin des Gerätes bekannt zu geben. Während der Garantielaufzeit werden Reparaturen nach den in der Garantiekarte angegebenen Grundsätzen durchgeführt. Das reklamierte Produkt übergeben Sie zur Reparatur dort, wo es gekauft worden ist (der Verkäufer ist verpflichtet, das reklamierte Produkt entgegenzunehmen), oder übersenden Sie an den Zentralen Service DEDRA - EXIM. Bitte, fügen Sie die durch den Importeur ausgestellte Garantiekarte bei. Ohne dieses Dokument wird die Reparatur wie eine Reparatur nach Ablauf der Garantie behandelt. Nach Ablauf der Garantielaufzeit werden Reparaturen durch den Zentralen Service ausgeführt. Beschädigtes Produkt ist an den Service zu übersenden (die Versandkosten trägt der Benutzer).

Übersetzung der Originalanleitung

BG

- Снимки и чертежи
- Безопасност на работното място
- Предназначение на устройството
- Ограничение на използването
- Технически данни
- Подготовка за работа
- Свързване с мрежата
- Включване на устройството
- Използване на устройството
- Текуща поддръжка
- Отстраняване на неизправности самостоятелно
- Завършване на урока, заключителни бележки

Декларация за съответствие - отделен документ

ЗАБЕЛЕЖКА

Когато работите с уреда, винаги е препоръчително да спазвате основните правила за безопасност на труда, за да избегнете пожар, токов удар или механично нараняване. Моля, прочетете съдържанието на Инструкцията за експлоатация, преди да започнете работа с уреда. Моля, запазете Ръководството за потребителя, инструкциите за безопасност при работа и Декларацията за съответствие. Стриктното спазване на инструкциите и препоръките, съдържащи се в Инструкцията за експлоатация, ще удължи живота на вашия уред.

2. Безопасност на работното място

Моля, прочетете внимателно този раздел, за да намалите максимално възможността за нараняване или злополука, причинени от неправилно боравене или непознаване на правилата за безопасност.

Общи условия за безопасност на работното място

Поддържайте работната зона подредена и чиста. Слабо осветено работно място с разхвърляна работна зона може да доведе до злополука.

Не работете с устройството в близост до експлозивни среди (запалими, газове, прах и др.). При работа с устройството се генерират искри, които могат да предизвикат запалване.

Устройството трябва да се съхранява така, че да е недостъпно за детето.

Деца не трябва да се намират в работната зона, когато устройството работи.

Трети лица не трябва да се намират в работната зона, когато устройството работи.

Електрическа безопасност

Щепселът трябва да съответства на електрическия контакт.

Забранено е използването на кабели, чиито щепсел е бил променен.

Забранено е използването на адаптери за щепсел със защитна

заземителна връзка. Немодифицираните щепсели и подходящите контакти намаляват риска от злополука.

Защитете се от токов удар. Избягвайте контакт със заземени повърхности, напр.: ладилници, радиатори, тръби. Токовият удар е по-силен, когато тялото на потребителя е заземено.

Не излагайте устройството на дъжд или влага. Навлизането на вода в устройството увеличава риска от токов удар.

Погрижете се за захранващия кабел. Никога не използвайте кабела, за да пренасяте инструмента, да издърпвате или изключвате щепсела от контакта. Предпазвайте захранващия кабел от топлина, масло, остри ръбове или движещи се части на инструмента.

Когато работите с инструмент, който е предназначен за използване на открито, използвайте подходящи удължители (за използване на открито). Използването на подходящ удължител намалява риска от токов удар.

Ако уредът се използва във влажна среда, захранването от електрическата мрежа трябва да бъде оборудвано със защита от остатъчен ток (RDC).

Безопасност на хората

Бъдете внимателни. Работете внимателно и предпазливо. Не използвайте устройството, когато сте уморени, под въздействието на лекарства, алкохол или други наркотици (напр. наркотици). Невниманието може да доведе до телесни повреди. Използвайте лични предпазни средства при работа. Винаги използвайте средства за защита на очите, дихателните пътища и слуха. Носенето на защитни средства, съобразени с вида на работа с електроинструмента, намалява риска от нараняване. Избягвайте неволно стартиране на уреда. Винаги се уверявайте, че превключвателят е в изключено положение, преди да поставите щепсела в контакта. Свързването на уреда към електрическата мрежа, носенето на уреда, свързан към електрическата мрежа, докато пръстът ви е върху ключа, крие риск от неконтролирано включване на уреда и може да доведе до злополука.

Извадете всички гаечни ключове и други инструменти за регулиране, преди да стартирате уреда. Ключове и инструменти, поставени в движещи се части на уреда, могат да причинят злополука.

Опитайте се да не заемате неестествени позиции по време на работа. Работната позиция трябва да гарантира баланс и стабилност. Това гарантира по-добър контрол върху инструмента.

Трябва да се носи подходящо работно облекло. Облеклото не трябва да е свободно, не трябва да се носят дълги и свободни бижута. Косата, свободните части на облеклото трябва да бъдат обезопасени срещу възможността да бъдат захванати от движещи се части на оборудването.

Ако е възможно към инструмента да се свърже засмукващо устройство, което да улавя прах и отпадъци, уверете се, че то е правилно свързано и ще се използва правилно. Оборудването за изсмукване подобрява условията на работа и намалява риска от злополуки.

Изключете щепсела от контакта (източника на захранване) или извадете батерията, преди да настроите уреда всеки път. подмяна на аксесоари или спирание на работата. Тази операция предпазва потребителя от неконтролирано стартиране на уреда. Уредът трябва да се съхранява така, че да е недостъпен за деца. Лица, които не са запознати с горните разпоредби, не трябва да работят с този уред. Лицата, които не са запознати с правилата за безопасност, са изложени на риск да причинят злополука.

Оборудването трябва да бъде подложено на техническа проверка. Проверете дали фитингите са здраво закрепени, дали движещите се части работят правилно и дали не са блокирани. Инспекцията трябва да включва проверка дали частите не са повредени или счупени и дали няма да доведат до неправилно функциониране на устройството. Дефектиралите части трябва да се върнат за ремонт.

Използването на електроинструмента, аксесоарите и спомагателните инструменти трябва да се извършва в съответствие с тези инструкции. Неспазването на тези правила може да доведе до опасни ситуации.

Работа и използване на оборудването

Не претоварвайте устройството.

Не използвайте устройство, в което превключвателят/превключвателят не функционира. Такъв дефектен уред трябва да се върне за ремонт.

Изваждайте щепсела от контакта (източника на захранване), преди да регулирате уреда всеки път, да сменят аксесоари или да спират работата. Тази операция предпазва потребителя от неконтролирано стартиране на уреда.

Уредът трябва да се съхранява така, че да е недостъпен за деца. Лица, които не са запознати с горните разпоредби, не трябва да работят с този уред. Лицата, които не са запознати с правилата за безопасност, са изложени на риск да причинят злополука.

Оборудването трябва да бъде подложено на технически проверки. Проверете дали закрепващите елементи са на мястото си, дали движещите се части работят правилно и дали не са блокирани. Инспекцията трябва да включва проверка дали частите не са повредени или счупени и дали няма да доведат до неправилно функциониране на уреда. Дефектните и повредени части трябва да се заменят с нови.

Употребата на уреда и принадлежностите трябва да се извършва в съответствие с тези инструкции. Неспазването на тези правила може да доведе до опасни ситуации.

Преди първоначалното пускане в експлоатация проверете дали захранващото напрежение съответства на стойността от табелката.

Извършвайте всички настройки, поддръжка или операции, описани в инструкциите, при изваден щепсел от контакта.

Всички компоненти за безопасност трябва да се поддържат в пълна изправност. Ако те са повредени, трябва да бъдат ремонтирани или заменени незабавно.

Не използвайте устройството, ако захранващият кабел или щепсел е повреден.

Не дърпайте кабела, когато изваждате щепсела от контакта.

Съхранявайте устройството далеч от източници на топлина (напр. централно отопление, готварска печка и др.), за да избегнете деформация на пластмасовите части.

Когато използвате уреда, не блокирайте входа за въздух. В противен случай капацитетът за абсорбиране на прах ще бъде намален и има риск от изгаряне на двигателя.

Услуга

Електроинструментът може да се ремонтира само от квалифициран специалист, като се използват оригинални части. По този начин се гарантира запазването на безопасността на машината.

Безопасност при работа с лентова и дискова шлайфмашини

Поставете заготовката върху работната маса или върху ограничителя.

Разстоянието между масата и шлайфация диск/изглаждащата лента може да бъде максимум 3 mm.

Детайлът трябва да се държи здраво и стабилно, за да не се издърпа от ръцете.

Не притискайте обработвания детайл прекалено силно към лентата, защото това може да повреди както лентата, така и обработвания детайл.

С оглед на безопасността на децата, винаги изключвайте уреда, изваждайте го от електрическата мрежа и сваляйте изглаждащата лента, когато не го използвате.

Дръжте обработвания детайл по посока на въртене на заглаждащата лента/абразивния диск.

Трябва да се избере шкурка с подходяща зърнометрия за обработвания материал.

Не работете с износени дискове и ремъци от шкурка. Заменяйте износената шкурка с нова.

Въпреки това, дори ако машината се използва в съответствие с инструкциите за експлоатация, не е възможно да се елиминира напълно определен рисков фактор, свързан с конструкцията и предназначението на шлайфмашината.

По-специално, налице са следните рискове:

влизане в контакт с въртящи се дискове, абразивни ленти силно отхвърляне на целия детайл или на част от него поради неправилно позициониране спрямо диска или абразивната лента счупване на абразивната лента увреждане на слуха в случай на неизползване или неправилно използване на слухови протектори вредното въздействие на праха при работа в затворено пространство със недостатъчна вентилация.

Описание на устройството (фиг. А)

Фигура А: 1.Работна маса, 2.Ъглов уред, 3.Абразивен диск, 4.Превключвател, 5.Абразивен колан, 6.Регулиране на опъването на колана

3. Предназначение на устройството

Дисковата и лентовата шлайфмашини за дърво е продукт, предназначен за шлайфане на всички видове дърво, материали на дървесна основа (шперплат, ПДЧ и др.) и пластмаси. Тук се използва система за извличане на стърготини. По този начин значително се намалява разнасянето на отпадъци по време на работа. Машината ви позволява да извършвате операциите по надлъжно, напречно и диагонално шлифоване на дървени елементи, които са описани подробно по-нататък в това ръководство.

4. Ограничения на използването

Дисковите и лентовите шлайфмашини за дърво могат да се използват само в съответствие с "Разрешените условия на работа" по-долу и с абразивните дискове и ленти, описани в "Препоръчани дискове и ленти". Шлайфмашината е предназначена за домашна употреба и употреба от типа "направи си сам". Всякакви неразрешени промени в механичната и електрическата конструкция, всякакви модификации,

операции по поддръжката, които не са описани в инструкцията за експлоатация, ще се считат за незаколни и ще доведат до незабавна загуба на гаранционни права. Всяка употреба, която не е в съответствие с инструкциите за употреба, ще доведе до незабавна загуба на гаранционни права.

ДОПУСТИМИ УСЛОВИЯ НА ТРУД

S1 непрекъсната работа

Машината може да се използва само в затворени помещения с ефективна вентилация.

5. Технически данни

Тип машина	DED7718
Електрически двигател	еднофазна индукция
Работно напрежение	230V~ 50Hz
Номинална мощност на двигателя	370 W
Скорост на диска	2850 об/мин
Степен на защита IP	Ip20
Клас на защита	I
Емисии на шум:	
Ниво на звуково налягане LPA	79,9 dB(A)
несигурност на измерването кра	3 dB(A)
ниво на звукова мощност LWA	91,1 dB (A)
Несигурност при измерването на качествата	3 dB(A)
Линейна скорост на лентата	7,6 m/s
Диаметър на шлифовъчния диск	150 мм
Обиколка на шлифовъчната лента	914 мм
Ширина на шлифовъчната лента	100 мм
Размери на масата	158 мм / 225 мм
Обхват на наклоните на масата	0° - 45°
Диапазон на настройка на шлифовъчната лента	0° - 90°
Маса	17,2 кг
Размер на мелницата (Д x Ш x В)	450 x 365 x 280 мм
Диаметър на отворите за изкопаните материали	58 мм външен / 63,5 мм вътрешен

6. Подготовка за работа

Машината трябва да бъде поставена на плоска, равна повърхност на добре осветено място.

Проверете дали движещите се части и предпазителите не са повредени. При завъртане на шлайфация диск или лентата се уверете, че задвижващата система не е блокирана. Абразивният диск трябва да се монтира с цялата си повърхност върху шлифовъчния диск. Абразивната лента трябва да се търкаля централно върху ролките. Ако лентата има тенденция да се изтегля на една страна, тя трябва да се регулира. Регулирането на лентата е описано подробно по-нататък в това ръководство в раздела "Закрепване на лентата и шлифовъчния диск".

Дисковата и лентовата шлайфмашина изисква някои операции по сглобяване. Допълнителното оборудване на шлайфмашината, което е неразделна част от комплектацията на машината, включва наклоняща се работна маса (снимка А.1) и ъглов позиционер за монтиране върху масата (снимка А.2). Тези компоненти трябва да бъдат прикрепени към шлайфмашината в зависимост от вида на работата, която ще се извършва. Работната маса (снимка А.1) се фиксира с щифт към корпуса на машината. Това може да се направи или от страната на диска (снимка А.3), или от задната страна на люлеещото се рамо. В корпуса на шлайфмашината има отвори за закрепване на щифта на масата. Масата се позиционира според нуждите и се фиксира със щифта с два винта. Масата може допълнително да се накланя от 0 до 45 градуса. За тази цел се използва копчето за затягане на ъгъла на наклона (фиг. Б). Разхлабете копчето, наклонете масата с желаната ъглова стойност, отчетена от скалата, и отново застопорете с копчето. Плъзнете ъгловия позиционер с релсата в канала на работната маса. Заклучете всеки желан ъгъл на позиционера (между -30 и +30 градуса) с копчето (фиг. 3). За описание на начина на работа с монтираните принадлежности, моля, вижте раздела "Използване на машината" по-нататък в това ръководство.

7. Свързване с мрежата

Преди да свържете уреда към източник на захранване, се уверете, че захранващото напрежение отговаря на стойността, посочена на табелката с номиналните стойности.

Захранващата инсталация трябва да бъде направена в съответствие със съществените изисквания за електрически инсталации и да отговаря на изискванията за безопасност при употреба. Параметрите за минималното сечение на захранващия кабел и номиналната стойност на предпазителя в зависимост от мощността на уреда са дадени в таблицата. Инсталацията трябва да се извърши от квалифициран електротехник. Когато използвате удължителни кабели, уверете се, че сечението на проводника не е по-малко от необходимото (вж. таблицата). Разположете електрическия кабел така, че да не е изложен на порязвания по време на работа. Не използвайте повредени удължителни кабели.

Периодично проверявайте състоянието на захранващия кабел. Не дърпайте захранващия кабел.

Мощност на устройството [W].	Минимално сечение на проводника [mm ²]	Минимален предпазител тип C [A].
------------------------------	--	----------------------------------

<700	0,75	6
700+1400	1	10
1400+2300	1,5	16
>2300	2,5	16

8. Включване на устройството

Превключвателят на дисковата и лентовата шлайфмашина е разположен в предната част на машината върху корпуса на машината (снимка А.4). Превключвателят е проектиран така, че в случай на прекъсване на електрозахранването шлайфмашината да не се стартира самоволно, когато мрежовото напрежение се появи отново. За да се стартира машината, е необходимо да се натисне бутонът на превключвателя. Зеленият бутон, обозначен с "I", се използва за стартиране на шлифовъчната машина, а червеният бутон, обозначен с "0", се използва за спиране.

9. Използване на устройството

Дисковата и лентовата шлайфмашина за дърво позволява извършването на разнообразни дървообработващи операции. Някои от възможностите за работа с шлайфмашината са показани на следващите снимки В и Г.

Снимки В и Г показват шлайфане с помощта на абразивен диск (фиг. А.5, В) и маса (фиг. А.1, Г). Разбира се, възможно е да се работи и с наклонена маса, както е описано по-рано и показано на снимка Н.

Снимка В показва използването на абразивна лента за шлайфане. За сравнително малки детайли операцията, показана на снимка В, е достатъчна. Когато обаче трябва да се обработват ламели или други детайли със значителна дължина, е удобно да се използва шлифовъчната лента с повдигнато до вертикала въртящо се рамо, както е показано на снимка Ф. За да повдигнете въртящото се рамо, разхлабете винта на ампулата от лявата страна на шлифовъчния диск. След като въртящото се рамо бъде повдигнато до желаната позиция, то се фиксира на място чрез повторно затягане на винта на ампулата. Конструкцията на дисковата и лентовата шлайфмашина дава възможност за работа с повдигнато въртящо се рамо и монтирана отдолу въртяща се маса. Щифтът на масата трябва да се вкара в отвор в корпуса на машината и да се застопори с винт. Ако е необходимо, на масата може да се монтира ъглов позиционер и самият плот на масата да се наклони под желания ъгъл. При шлифоване с абразивна лента се уверете, че лентата се търкаля централно върху ролките. Ако е необходимо, направете настройките, както е описано по-долу в "Закрепване, лента и шлифовъчен диск".

10. Текуща поддръжка

Извършвайте ежедневната поддръжка при изключен щепсел. Периодично проверявайте техническото състояние на шлифовъчната машина. Проверявайте абразивния диск и абразивната лента за износване. Проверете дали абразивният диск и абразивният колан са правилно закрепени. Проверете изправността на каналите за отвеждане на стружките. Почиствайте въздухозаборниците за охлаждане на електродвигателя при всяка възможност. Редовно почиствайте стружките от цялата машина, за предпочитане с помощта на състен въздух. Редовно смазвайте всички движещи се части с машинно масло (напр. WD-40).

11. Самостоятелно отстраняване на неизправности

Проблем	Причина	Решение
Машината не работи	Захранващият кабел е неправилно свързан или повреден В контакта няма мрежово напрежение Дефектен превключвател	Вкарайте щепсела по-навътре в контакта, проверете захранващия кабел В контакта няма мрежово напрежение, проверете дали предпазителят не се е задействал. Заменете превключвателя с нов
Двигателят прегрява	Запушени въздушни отвори	Почистете вентилационните отвори
Машината се стартира трудно	Камерата на диска или лентата е пълна със стърготини поради запушване на системата за събиране на стърготини Запушени лагери на двигателя	Почистете каналите за изхвърляне на стърготини Възложете ремонт на шлифовъчната машина
Машината губи полезните си свойства след продължителна употреба, мизирма на изгоряло дърво	Износен абразивен диск или ремък	Заменете диска или ремъка с нов

12. Завършване на урока, заключителни бележки

Завършване:

Дискова и лентова шлайфмашина 1. Наклоняща се работна маса със затягащ щифт 3. Ъглово позициониране 4. Абразивен диск 5.

Абразивна лента

6. ключ за ампули 1 бр. 7. винтове - комплект за сглобяване

Заключителни бележки

По време на гаранционния период ремонтите се извършват в съответствие с правилата, посочени в гаранционната карта. Моля, предайте рекламирания продукт за ремонт на мястото на покупката (продавачът е длъжен да приеме рекламирания продукт) или го

изпратете в централния сервис на DEDRA - EXIM. Моля, приложете гаранционната карта, издадена от вносителя. Без този документ ремонтът ще се разглежда като следгаранционен. След изтичане на гаранционния срок ремонтите се извършват от Централния сервис. Дефектният продукт трябва да бъде изпратен до сервиса (транспортните разходи се поемат от потребителя).

Превод на оригиналните инструкции

HR

1. Сlike i crteži
 2. Sigurnost na radu
 3. Namjena uređaja
 4. Ograničena uporaba
 5. Tehnički podaci
 6. Priprema za rad
 7. Priključak u struju
 8. Uključivanja uređaja
 9. Korištenje uređaja
 10. Tekuće aktivnosti opsluživanja
 11. Samostalno uklanjanje kvarova
 12. Sastavni dijelovi uređaja, zaključne napomene
- Izjava o Sukladnosti – zaseban dokument.

OPREZ

Tijekom rada s uređajem uvijek se pridržavajte osnovnih sigurnosnih pravila za zaštitu na radu kako biste spriječili izbijanje požara, strujni udar ili mehaničke povrede. Prije početka eksploatacije uređaja upoznajte sadržaj Uputa za uporabu. Spremite ove Upute za uporabu, upute za sigurnost na radu i izjavu o sukladnosti. Rigorozno poštivanje napomena i uputstava iz Uputa za uporabu će pozitivno utjecati na produženje životnog vijeka Vašeg uređaja.

2. Sigurnost na radu

Pažljivo pročitajte ovo poglavlje kako biste maksimalno smanjili mogućnost ozljeda ili nesreće uzrokovane nepravilnim rukovanjem ili nepoznavanjem propisa o zaštiti na radu.

Opći sigurnosni uvjeti za radno mjesto

Radno područje održavajte urednim i čistim. Neuredno ili loše osvijetljeno radno mjesto može biti uzrok nesreće.

Uređaj nemojte koristiti blizu eksplozivnih tvari (zapaljivih, plinova, prašine itd.). Tijekom rada nastaju iskre koje mogu uzrokovati paljenje.

Uređaj čuvajte izvan dohvata djece.

U radnom području uključenoj uređaja ne smiju boraviti djeca.

U radnom području uključenoj uređaja ne smiju boraviti druge osobe.

Električna sigurnost

Utikač mora biti prilagođen mrežnoj utičnici. Zabranjeno je koristiti kabele s modificiranim utikačima. Zabranjeno je koristiti adaptere za utikače sa zaštitnim uzemljenjem. Nemodificirani utikači i odgovarajuće utičnice smanjuju rizik od nesreća.

Zaštite se od strujnog udara. Izbjegavajte kontakt s uzemljenim površinama, npr. hladnjacima, radijatorima, cijevima. Strujni udar je veći kada je tijelo korisnika uzemljeno.

Ne izlažite uređaj kiši i vlazi. Prodor vode u uređaj povećava rizik od strujnog udara.

Održavajte priključni kabel. Kabel nikada nemojte koristiti za nošenje alata, povlačenje ili izvlačenje utikača iz utičnice. Priključni kabel zaštitite od djelovanja od topline, ulja, oštih rubova ili pokretnih dijelova uređaja.

Kada radite s alatima koji su namijenjeni za rad na otvorenom, koristite odgovarajuće produžne kabele (za radove koji se obavljaju vani). Korištenje odgovarajućeg produžnog kabela smanjuje rizik od strujnog udara.

Ako uređaj radi u vlažnoj atmosferi, mreža za napajanje mora biti opremljena RCD sklopkom.

Sigurnost ljudi

Postupajte oprezno. Postupajte razumno i oprezno. Nemojte koristiti alat kada ste umorni, pod utjecajem lijekova, alkohola ili drugih opojnih sredstava (npr. droge). Nepažnja može biti uzrok nastanka tjelesnih ozljeda.

Tijekom rada koristite osobnu zaštitnu opremu. Uvijek koristite zaštitu za oči, dišne putove i sluh. Nošenje zaštitne opreme prilagođene vrsti obavljanog rada s električnim alatom smanjuje rizik od nastanka ozljeda.

Izbjegavajte slučajno pokretanje uređaja. Prije nego utikač stavite u utičnicu, uvijek provjerite je li prekidač u položaju isključen. Ako uređaj priključujete na električnu mrežu ili premješćate priključen uređaj s prstom na prekidaču, može doći do slučajnog pokretanja uređaja i nesreće.

Prije pokretanja uređaja uklonite sve ključeve i druge alate za podešavanje. Ključevi i alati koji dospiju u pokretne dijelove uređaja mogu uzrokovati nesreću.

Dok radite nemojte zauzimati neprirodan položaj tijela. Položaj tijela tijekom rada mora jamčiti ravnotežu i stabilnost. Na ovaj način ćete bolje kontrolirati alat.

Nosite prikladnu radnu odjeću. Ne nosite labavu odjeću niti dugački i labavi nakit. Kosu i labave dijelove odjeće zaštitite od mogućnosti da budu zahvaćeni od rotirajućih dijelova uređaja.

Ako je na alat moguće priključiti uređaj usisavanje prašine ili strugotine, provjerite jesu li pravilno spojeni i hoće li se pravilno koristiti. Uređaji za usisavanje poboljšavaju radne uvjete i smanjuju rizik od nesreća.

Utikač izvucite iz utičnice ili izvadite bateriju svaki put prije nego počnete podešavati uređaj, mijenjati pribor i kad završite rad. Na ovaj način ćete se zaštititi od nekontroliranog pokretanja uređaja.

Uređaj čuvajte izvan dohvata djece. Osobe koje ne poznaju propise ne smiju raditi s ovim uređajem. Osobe koje ne poznaju sigurnosne propise, bez iskustva u radu s uređajem, mogu uzrokovati nesreću.

Uređaj mora prolaziti tehničke preglede. Potrebno je kontrolirati mjesta za fiksiranje tereta i provjeriti da li pokretni dijelovi rade ispravno i nisu li blokirani. U okviru pregleda kontrolirajte dijelove na oštećenja, puknuća koja

mogu uzrokovati greške u radu uređaja. Neispravne dijelove odnesite na popravak.

Korištenje električnog uređaja, pribora, dodatnih alata mora biti u skladu s ovim uputama. Nepoštivanje ovih pravila može dovesti do opasnih situacija.

Rukovanje i rad uređaja

Uređaj nemojte preopteretiti.

Nemojte koristiti uređaj na kojem prekidač ne radi. Takav neispravan uređaj odnesite na popravak.

Utikač izvucite iz utičnice (izvora napajanja) svaki put prije nego počnete podešavati uređaj, mijenjati pribor i kad završite rad. Na ovaj način ćete se zaštititi od nekontroliranog pokretanja uređaja.

Uređaj čuvajte izvan dohvata djece. Osobe koje ne poznaju propise ne smiju raditi s ovim uređajem. Osobe koje ne poznaju sigurnosne propise, bez iskustva u radu s uređajem, mogu uzrokovati nesreću.

Uređaj mora prolaziti tehničke preglede. Potrebno je kontrolirati mjesta za fiksiranje tereta i provjeriti da li pokretni dijelovi rade ispravno i nisu li blokirani. U okviru pregleda kontrolirajte dijelove na oštećenja, puknuća koja mogu uzrokovati greške u radu uređaja. Neispravne i oštećene dijelove treba zamijeniti s novim.

Korištenje uređaja i pribora mora biti u skladu s ovim uputama. Nepoštivanje ovih pravila može dovesti do opasnih situacija.

Prije prvog pokretanja provjerite da li se napon napajanja podudara s vrijednošću navedenom na tipskoj pločici.

Sva podešavanja, aktivnosti na održavanju ili servisiranju opisane u uputama izvodite kad je utikač izvađen iz utičnice.

Sve sigurnosne dijelove treba održavati da budu tehnički ispravne. Ako su ti dijelovi oštećeni, treba ih odmah popraviti ili zamijeniti novim.

Nemojte koristiti uređaj ako je oštećen priključni kabel ili utikač.

Nemojte povlačiti kabel dok utikač izvlačite iz utičnice.

Uređaj čuvajte dalje od izvora topline (npr. centralnog grijanja, štednjaka itd.) kako bi se izbjegla deformacija plastičnih dijelova.

Kada koristite uređaj, nemojte blokirati ulaz zraka. U suprotnom, smanjit će se učinak apsorpcije prašine i postojat će opasnost da se motor spali.

Servis

Popravak uređaja može obavljati samo kvalificirani stručnjak, koristeći originalne zamjenske dijelove. Postupanje na ovaj način jamči održavanje sigurnosti uređaja.

Siguran rad s brusilicom s diskom i trakom

Radni komad naslonite na radni stol ili na potporanj.

Udaljenost između stola i brusnog diska /brusne trake ne smije biti veća 3 mm.

Radni komad treba držati sigurno i čvrsto da se korisniku ne istrgne iz ruku. Radni komad nemojte previše pritiskati na traku, to može oštetiti i traku i radni komad.

Radi sigurnosti djece, uvijek isključite uređaj prekidačem i isključite ga iz napajanja te uklonite brusnu traku ako uređaj ne koristite.

Radni komad držite u smjeru rotacije brusne trake /brusnog diska.

Odaberite brusni papir granulacije prikladne za materijal koji se obrađuje.

Ne radite s istrošenim diskovima i brusnim trakama. Istrošeni brusni papir zamijenite s novim.

Čak i ako se uređajem rukuje u skladu s uputama za uporabu, nije moguće u potpunosti ukloniti određeni čimbenik rizika povezan s konstrukcijom i namjenom brusilice.

Posebno su prisutni sljedeći rizici:

dodir s rotirajućim diskovima, brusnim trakama

snažno odbacivanje cijelog ili dijela obratka zbog nepravilnog položaja u odnosu na disk ili brusnu traku

kidanje brusne trake

oštećenje sluha ako ne koristite ili koristite pogrešnu zaštitu za sluh

štetno djelovanje prašine pri radu u zatvorenoj prostoriji s neispravnim sustavom ventilacije.

Opis uređaja (slika a)

Crež A: 1.Radni stol, 2.Kutni graničnik, 3.Brusni tanjur, 4.Prekidač, 5.Brusni remen, 6.Podešavanje napetosti brusnog remena

3. Namjena uređaja

Brusilica s diskom i trakom za drvo proizvod je namijenjen za brušenje svih vrsta drva, materijala na bazi drva (šperploča, iverica itd.) i plastike. Je primijenjen sustav odvoda piljevine. Na ovaj način tijekom rada je znatno ograničeno širenje piljevine. Uređaj omogućava brušenje drvenih elemenata uzdužno, poprečno, dijagonalno što je detaljno opisano u sljedećem dijelu Uputa.

4. Ograničena uporaba

Brusilice s diskom i trakom za drvo koristite samo u skladu s dolje navedenim "Dopuštenim radnim uvjetima" i koristeći brusne diskove i trake opisane u poglavlju "Preporučeni diskovi i trake". Brusilica je namijenjena za amatersku i kućnu upotrebu. Samoinicijativne promjene u mehaničkoj i električkoj konstrukciji, sve ingerencije u uređaj, a isto tako korištenje uređaja na način koji nije opisan u uputama, smatraju se neovlaštenim djelovanjem i uzrokuju trenutni gubitak jamstvenih prava. Zbog nenamjenske uporabe ili korištenja uređaja na način koji nije uskladen s uputama za uporabu dolazi do trenutnog gubitka Jamstvenih Prava.

DOPUŠTENI RADNI UVJETI

S1 neprekidan rad

Uređaj koristite samo u zatvorenim prostorijama koje imaju učinkovitu ventilaciju.

5. Tehnički podaci

Vrsta uređaja	DED7718
Električni motor	jednofazni indukcijski
Radni napon	230V~ 50Hz
Snaga motora	370 W
Brzina okretaja tanjura	2850 obr/min
IP stupanj	Ip20
Klasa zaštite	I
Emisije buke:	

razina zvučnog pritiska LPA	79,9 dB(A)
mjerna nesigurnost kpa	3 dB(A)
razina zvučne snage LWA	91,1 dB (A)
Mjerna nesigurnost kwa	3 dB(A)
Linearna brzina trake	7,6 m/s
Promjer brusnog tanjura	150 mm
Opseg brusne trake	914 mm
Širina brusne trake	100 mm
Dimenzije stola	158 mm / 225 mm
Raspon nagiba stola	0° - 45°
Raspon podešavanja brusnog remena	0° - 90°
Masa	17,2kg
Veličina brusilice (D x Š x V)	450 x 365 x 280 mm
Promjer otvora na nastavku za izbacivanje piljevine	58 mm vanjski / 63,5 mm unutarnji

6. PRIPREMA ZA RAD

Uređaj postavite na plosnatu, ravnu površinu na dobro osvijetljenom mjestu. Proverite nisu li oštećeni pokretni elementi i zaštitite uređaja Okretanjem diska ili brusne trake proverite nije li pogonski sustav blokiran. Brusnu traku pričvrstite tako da cijelom površinom sjedne na disk brusilice. Brusna traka bi se trebala pomicati centralno na valjcima. Ako se traka povlači na stranu, obavite aktivnosti na podešavanju. Podešavanje trake je detaljno opisano u poglavlju "Pričvršćivanje brusne trake i diska".

Brusilica s diskom i trakom zahtijeva obavljanje nekih montažnih radova. U dodatnu opremu brusilice, koja je sastavni dio uređaja, spadaju nagibni radni stol (slika A.1), kutni pozicioner za fiksiranje na stolu (slika A.2) Navedene elemente pričvrstite na brusilicu ovisno o vrsti rada koji želite obaviti. Pomoću svornjaka radni stol (slika A.1) fiksirajte na kućište uređaja. Možete to učiniti sa strane diska (slika A.3) i sa strane stražnje strane okretnog kraka. Na kućištu brusilice se nalaze otvori namijenjeni za fiksiranje svornjaka stola. Ovisno o potrebi stol blokirajte na svornjak sa dva vijka. Stol se dodatno može naginjati u rasponu od 0 - 45 stupnjeva. U tu svrhu upotrijebite gumb za stezanje kutnog nagiba stola. (slika B). Otpustite gumb, stol naginite za željenu kutnu vrijednost očitano na skali i ponovno blokirajte gumbom. Kutni pozicioner pomoću šine umećemo u kanal radnog stola. Odabrani, bilo koji kut pozicionera (iz raspona ± 30°) blokirajte gumbom (slika H). Opis rada s montiranom dodatnom opremom je prikazan u daljem dijelu uputa u poglavlju "Korištenje uređaja".

7. Priključak u struju

Prije nego uređaj priključite na struju, proverite da li se napon napajanja podudara s vrijednostima iz tipске pločice.

Instalacija napajanja treba biti napravljena u skladu s osnovnim zahtjevima za električne instalacije i ispunjavati zahtjeve za sigurno korištenje. Parametri minimalnog presjeka mrežnog kabela i nominalne vrijednosti osigurača ovisni o snazi uređaja su navedeni u tablici. Instalaciju treba obaviti ovlašten električar. Ako upotrebljavate produžni kabel, obratite pozornost da presjek žile ne bude manji od potrebnog (vidite tabelicu). Električni kabel posložite tako da tijekom rada ne bude izložen rezanju. Ne upotrebljavajte oštećene produžne kablove .

Povremeno proverite tehničko stanje priključnog kabela. Nemojte povlačiti za priključni kabel.

Snaga uređaja [W]	Minimalni presjek kabela [mm ²]	Minimalna vrijednost osigurača C tipa [A]
<700	0,75	6
700+1400	1	10
1400+2300	1,5	16
>2300	2,5	16

8. Uključivanje uređaja

Prekidač brusilice s diskom i trakom se nalazi s prednje strane kućišta uređaja. (slika A.4). Prekidač je dizajniran na način da u slučaju nestanka napona brusilica se neće automatski pokrenuti u trenutku kad se mrežni napon vrati. Za pokretanje uređaja pritisnite gumb prekidača. Zeleni gumb s oznakom "I" služi za pokretanje brusilice, a crveni gumb s oznakom "0" - za zaustavljanje.

9. Korištenje uređaja

Brusilica s diskom i trakom za drvo omogućuje izvođenje raznih operacija obrade drva. Neke od mogućnosti uporabe brusilice su prikazane na sljedećim slikama. C i D.

Na slikama C i D je prikazano brušenje uz uporabu brusnog diska (slike A.5, C) i stola. (slika A.1, D). Naravno, moguće je raditi s nagnutim stolom, što je prethodno opisano i prikazano na slici H.

Slika C prikazuje brušenje pomoću brusne trake. U slučaju relativno malih elemenata, dovoljna je operacija prikazana na slici C. Međutim, kad želite obrađivati letvice ili druge znatno duže elemente, udobnije je upotrijebiti brusnu traku s nagibnim krakom okomito podignutim, kao na slici F. Kako biste podigli nagibni krak, otpustite šesterokutni vijak koji se nalazi s lijeve strane brusilice. Nakon što nagibni krak podignete do željenog položaja, blokirajte ga na način da ponovo stegnete šesterokutni vijak.

Konstrukcija brusilice s diskom i trakom omogućava rad s podignutim nagibnim krakom i smještenim ispod njega nagibnim stolom. Svornjak stola umetnite u otvor na kućištu uređaja i blokirajte vijkom. Ako je potrebno, na stol možete postaviti kutni pozicioner i za željenu kutnu vrijednost nagnuti samo ploču stola. Kada brusilicu koristite s brusnom trakom, obratite pozornost da se traka kotrlja centralno preko valjaka. Ako je potrebno, izvršite podešavanja na način opisan u točki "Pričvršćivanje, brusne trake i diska".

10. Tekuće aktivnosti opsluživanja

Tekuće aktivnosti opsluživanja obavljajte kad je utikač izvučen iz mrežne utičnice. Povremeno kontrolirajte tehničko stanje brusilice. Brusni disk i brusnu traku proverite na istrošenost. Proverite jesu li brusni disk i traka pravilno pričvršćeni. Kontrolirajte prohodnost kanala za odvod piljevine. Svakom prilikom čistite ulaze za rashladni zrak elektromotora. Cijeli stroj redovito čistite od piljevine. To je najbolje učiniti komprimiranim zrakom. Strojnim uljem (npr WD-40) redovito podmazujte sve pokretne dijelove.

11. Samostalno uklanjanje kvarova

Problem	Uzrok	Rješenje
Uređaj se ne pokreće	Priključni kabel nije dobro priključen ili je oštećen U utičnici nema mrežnog napona Oštećen prekidač	Utičnik ugrajite dublje u utičnicu, proverite priključni kabel U utičnici nema mrežnog napona, proverite osigurač Zamijeniti prekidač novim
Motor se pregrijava	Začepljeni otvori za ventilaciju	Očistite otvore za ventilaciju
Uređaj se teško kreće	Komora tanjura ili trake je puna piljevine zbog začepljenog sustava za prihvat piljevine. Oštećeni ležajevi na motoru	Očistite kanale za izbacivanje piljevine. Brusilicu odnesite na popravak.
Nakon dužeg korištenja uređaj gubi svoja korisna svojstva, proizvodi miris spaljenog drva.	Istrošen brusni tanjur ili traka	Zamijenite tanjur ili traku.

12. Sastavni dijelovi uređaja, zaključne napomene

Sastavni dijelovi:

1. Brusilica s diskom i trakom.
2. Nagibni radni stol sa svornjakom za fiksiranje
3. Kutni pozicioner
4. Brusni tanjur,
5. Brusna traka
6. Šesterokutni ključ – 1 kom.
7. Vijci – montažni set

Završne napomene

U jamstvenom roku popravci se obavljaju prema pravilima iz jamstvenog lista. Reklamirani proizvod odnesite na popravak na mjesto nabave istog (prodavatelj je dužan primiti reklamirani proizvod) ili poslati u servisni centar DEDRA - EXIM. Priložite jamstveni list koji je ispostavio Uvoznik. Bez ovog dokumenta popravak se smatra popravom izvan jamstva. Nakon isteka jamstvenog roka popravke obavlja centralni servis. Oštećen proizvod pošaljite servisierima (troškove poštarine snosi korisnik).

Prijevod izvornih uputa

SI

1. fotografije in risbe
2. Varnost pri delu
3. namen naprave
4. Omejeitev uporabe
5. Tehnični podatki
6. priprava na delo
7. povezovanje z omrežjem
8. Vklp naprave
9. Uporaba naprave
10. tekoče vzdrževanje
11. Samostojno
12. Zaključek enote, zaključne pripombe

OPOMBA

Pri uporabi naprave je vedno priporočljivo upoštevati osnovna pravila varnosti pri delu, da bi se izognili požaru, električnemu udaru ali mehanskim poškodbam. Pred uporabo naprave preberite vsebino navodil za uporabo. Shranite navodila za uporabo, varnostna navodila za uporabo in izjavo o skladnosti. Dosledno upoštevanje navodil in priporočil iz navodil za uporabo bo podaljšalo življenjsko dobo aparata.

2. Varnost pri delu

Pozorno preberite to poglavje, da bi čim bolj zmanjšali možnost poškodb ali nesreč zaradi nepravilnega ravnanja ali nepoznavanja varnostnih predpisov.

Splošni varnostni pogoji na delovnem mestu

Delovno območje naj bo urejeno in čisto. Slabo osvetljeno delovno mesto z neurejenim delovnim prostorom lahko povzroči nesrečo.

Naprave ne uporabljajte v bližini eksplozivnih medijev (vnetljivih, plinov, prahu itd.). Med delovanjem naprave nastajajo iskre, ki lahko povzročijo vžig. Napravo je treba shraniti tako, da je otroku nedostopna.

Otroci se med delovanjem naprave ne smejo nahajati v delovnem območju.

Tretje osebe se ne smejo nahajati na delovnem območju, ko enota deluje.

Električna varnost

Vtič se mora ujemati z vtičnico. Prepovedana je uporaba kablov s spremenjenim vtičem. Prepovedana je uporaba vtičnih adapterjev z zaščitnim ozemljitvenim priključkom. Nespremenjeni vtiči in ustrezne vtičnice zmanjšujejo tveganje za nesrečo.

Zaščitite se pred električnim udarom. Izogibajte se stiku z ozemljenimi površinami, npr.: hladilniki, radiatorji, cevmi. Električni udar je večji, če je uporabnikovo telo ozemljeno.

Enote ne izpostavljajte dežju ali vlagi. Vdor vode v enoto poveča nevarnost električnega udara.

Poskrbite za napajalni kabel. Nikoli ne uporabljajte kabla za prenašanje orodja, vlečenja ali izvlačenja vtiča iz stika. Napajalni kabel zaščitite pred vročino, oljem, ostrimi robovi ali gibljivimi deli orodja.

Pri delu z orodjem, ki je namenjeno za zunanjo uporabo, uporabite ustrezne podaljške (za zunanjo uporabo). Uporaba ustreznega podaljška zmanjša tveganje električnega udara.

Če aparat deluje v vlažnem okolju, mora biti omrežno napajanje opremljeno z zaščito pred preostalim tokom (RDC).

Varnost oseb

Bodite previdni. Delajte previdno in previdno. Naprave ne uporabljajte, kadar ste utrujeni, pod vplivom zdravil, alkohola ali drugih drog (npr. narkotikov). Zaradi nepozornosti lahko pride do telesnih poškodb.

Pri delu uporabljajte osebno zaščitno opremo. Vedno uporabljajte zaščito za oči, dihala in sluh. Uporaba zaščitne opreme, prilagojene vrsti dela z električnim orodjem, zmanjša tveganje za poškodbe.

Izogibajte se nenamernemu zagonu naprave. Preden vstavite vtič v vtičnico, se vedno prepričajte, da je stikalo v izklopljenem položaju. Priključitev aparata na električno omrežje, če imate aparat priključen na električno

omrežje, ko je prst na stikalu, pomeni nevarnost nenadzorovanega vklopa aparata in lahko povzroči nesrečo.

Pred zagonom enote odstranite vse ključne in drugo orodje za nastavljanje. Ključni in orodja, ki se nahajajo v gibljivih delih enote, lahko povzročijo nesrečo.

Med delom ne zavzemajte nenaravnih položajev. Delovni položaj mora zagotavljati ravnostje in stabilnost. To zagotavlja boljši nadzor nad orodjem. Nositi je treba primerno delovno obleko. Obleka ne sme biti ohlapna, ne sme se nositi dolgega in ohlapnega nakita. Lasje, ohlapni deli obleke morajo biti zavarovani pred možnostjo, da jih ujamejo premikajoči se deli opreme.

Če je mogoče na orodje priključiti sesalno napravo za zajemanje prahu in odpadkov, se prepričajte, da je pravilno priključena in se bo pravilno uporabljala. Sesalna oprema izboljša delovne pogoje in zmanjša tveganje za nesreče.

Pred vsakim nastavljanjem naprave izključite vtič iz kontakta (vira napajanja) ali odstranite baterijo. menjavo dodatne opreme ali prekinitvijo delovanja. To delovanje varuje uporabnika pred nenadzorovanim zagonom naprave.

Napravo je treba hraniti tako, da je otrokom nedostopna. Osebe, ki niso seznanjene z zgoraj navedenimi predpisi, ne smejo upravljati tega aparata. Osebe, ki niso seznanjene z varnostnimi predpisi, so v nevarnosti, da povzročijo nesrečo.

Opremo je treba tehnično pregledati. Preverite, ali so priključki varni, ali gibljivi deli pravilno delujejo in ali niso blokirani. Pregled mora vključevati preverjanje, da deli niso poškodovani ali zlomljeni in da ne bodo povzročili nepravilnega delovanja naprave. Poškodovane dele je treba vrniti v popravilo.

Uporaba električnega orodja, dodatne opreme in pomožnih orodij mora biti v skladu s temi navodili. Neupoštevanje teh pravil lahko privede do nevarnih situacij.

Delovanje in uporaba opreme

Naprave ne preobremenite.

Ne uporabljajte naprave, v kateri stikalo/preklopnik ne deluje. Takšno okvarjeno napravo je treba vrniti v popravilo.

Pred vsakim nastavljanjem naprave, zamenjavo pribora ali prekinitvijo delovanja izvlecite vtič iz kontakta (vira napajanja). S tem postopkom uporabnika zaščitite pred nenadzorovanim zagonom aparata.

Napravo je treba hraniti tako, da je otrokom nedostopna. Osebe, ki niso seznanjene z zgoraj navedenimi predpisi, ne smejo upravljati tega aparata. Osebe, ki niso seznanjene z varnostnimi predpisi, so v nevarnosti, da povzročijo nesrečo.

Na opremi je treba opraviti tehnične preglede. Preverite, ali so pritrdilni elementi na svojem mestu, ali gibljivi deli pravilno delujejo in ali niso blokirani. Pregled mora vključevati preverjanje, da deli niso poškodovani ali zlomljeni in da ne bodo povzročili nepravilnega delovanja naprave. Okvarjene in poškodovane dele je treba zamenjati z novimi.

Napravo in dodatno opremo je treba uporabljati v skladu s temi navodili. Neupoštevanje teh pravil lahko privede do nevarnih situacij.

Pred prvim zagonom preverite, ali napajalna napetost ustreza vrednosti na tipski ploščici.

Vse nastavitve, vzdrževanje ali delovanje, opisano v navodilih, izvajajte, ko je vtič izvlečen iz električne vtičnice.

Vsi varnostni elementi morajo biti popolnoma brezhibni. Če so poškodovane, jih je treba takoj popraviti ali zamenjati.

Naprave ne uporabljajte, če je napajalni kabel ali vtič poškodovan.

Pri izvleku vtiča iz vtičnice ne potegnite za kabel.

Napravo shranjujte stran od virov toplote (npr. centralnega ogrevanja, štedilnika itd.), da se plastični deli ne deformirajo.

Pri uporabi enote ne zapirajte dovoda zraka. V nasprotnem primeru se zmanjša zmogljivost absorpcije prahu in obstaja nevarnost zažiga motorja.

Storitve

Električno orodje lahko popravila le usposobljen strokovnjak z uporabo originalnih delov. S tem je zagotovljena varnost stroja.

Varnost pri delu s tračnim in kolutnim brusilnikom

Obdelovanec naslonite na delovno mizo ali na omejevalnik.

Razdalja med mizo in brusilnim diskom / gladilnim trakom je lahko največ 3 mm.

Obdelovanec je treba držati varno in trdno, da ga ne izvlečete iz rok.

Ne pritiskajte obdelovanca premočno na trak, saj lahko poškodujete tako trak kot obdelovanec.

Zaradi varnosti otrok napravo vedno izklopite in izključite iz električnega omrežja ter odstranite gladilni trak, kadar je ne uporabljate.

Obdelovanec držite v smeri vrtenja gladilnega traku/abrazivnega krožnika.

Izbrati je treba brusni papir ustrezne zrnavosti za obdelovani material.

Ne delajte z obrabljenimi diski in jermeni iz brusnega papirja. Obrabljen brusni papir zamenjajte z novim.

Vendar je tudi pri uporabi stroja v skladu z navodili za uporabo nemogoče popolnoma odpraviti določen dejavnik tveganja, ki je povezan z zasnovo in namenom brusilnika.

Prisotna so zlasti naslednja tveganja:

ki pridejo v stik z vrtečimi se diski, abrazivnimi trakovi

hudo odmetavanje celotnega obdelovanca ali njegovega dela zaradi nepravilne postavitve glede na brusilni kolot ali trak.

pretrganje brusnega traku.

poškodbe sluha v primeru neuporabe ali nepravilne uporabe slušnih aparatov

škodljive učinke prahu pri delu v zaprtih prostorih z neustreznim prezračevanjem.

Opis naprave (slika A)

Slika A: 1. Delovna miza, 2. Merilnik kota, 3. Brusilni disk, 4. Stikalo, 5. Brusilni trak, 6. Nastavitev napetosti traku

3. Namen naprave

Disk in tračni brusilnik za les je izdelek, namenjen brušenju vseh vrst lesa, materialov na osnovi lesa (vezan les, iverne plošče itd.) in plastike. Pri tem se uporablja sistem za odsesavanje žagovine. S tem se med delovanjem bistveno zmanjša širjenje odpadkov. Stroj omogoča izvajanje operacij

vzdolžnega, prečnega in diagonalnega brušenja lesenih elementov, ki so podrobno opisane v nadaljevanju tega priročnika.

4. Omejitve uporabe

Disk in trakove za brušenje lesa lahko uporabljate le v skladu z naslednjimi "Dovoljenimi delovnimi pogoji" ter z brusnimi diski in trakovi, opisanimi v poglavju "Priporočeni diski in trakovi". Brusilnik je namenjen za domačo in domačo uporabo. Vse nedovoljene spremembe mehanske in električne strukture, kakršne koli spremembe, vzdrževalni posegi, ki niso opisani v navodilih za uporabo, se štejejo za nezakonite in imajo za posledico takojšnjo izgubo garancijskih pravic. Vsaka uporaba, ki ni v skladu z navodili za uporabo, bo povzročila takojšnjo izgubo garancijskih pravic.

DOVOLJENI DELOVNI POGOJI

S1 neprekinjeno delovanje

Stroj se lahko uporablja le v zaprtih prostorih z učinkovitim prezračevanjem.

5. Tehnični podatki

Vrsta stroja	DED7718
Električni motor	enofazna indukcija
Delovna napetost	230V ~ 50Hz
Nazivna moč motorja	370 W
Hitrost diska	2850 vrtljajev na minuto
Stopnja zaščite IP	Ip20
Zaščitni razred	I
Emisijski hrupa:	
Raven zvočnega tlaka LPA	79,9 dB(A)
merilna negotovost kpa	3 dB(A)
raven zvočne moči LWA	91,1 dB (A)
Negotovost pri merjenju kakovosti	3 dB(A)
Linearna hitrost jermena	7,6 m/s
Premier brusilnega krožnika	150 mm
Obod brusnega traku	914 mm
Širina brusnega traku	100 mm
Dimenzije mize	158 mm / 225 mm
Razpon naklonov mize	0° - 45°
Razpon nastavitvev brusnega traku	0° - 90°
Masa	17,2 kg
Velikost mlinčka (d x š x v)	450 x 365 x 280 mm
Premier izkopanega materiala luknje za vtičnico	58 mm zunanji / 63,5 mm notranji

6. Priprava na delo

Napravo postavite na ravno in vodoravno površino v dobro osvetljenem prostoru.

Preverite, ali niso poškodovani gibljivi deli in varovala. Pri obračanju brusilnega diska ali traku preverite, ali ni blokirano pogonski sistem. Brusilni disk mora biti nameščen tako, da je njegova celotna površina nameščena na brusilnem kolesu. Brusilni trak se mora na valjih vrteči središčno. Če se trak vleče na eno stran, ga je treba nastaviti. Nastavitev traku je podrobno opisana v nadaljevanju tega priročnika v poglavju "Pritrditev traku in brusilnega krožnika".

Disk in tračni brusilnik je treba nekoliko sestaviti. Dodatna oprema brusilnika, ki je sestavni del sestave stroja, vključuje nagibno delovno mizo (fotografija A.1) in kotni nastavek za namestitvev na mizo (fotografija A.2). Te sestavne dele je treba pritrditi na brusilnik glede na vrsto dela, ki ga je treba opraviti. Delovna miza (fotografija A.1) je s čepom pritrjena na ohišje stroja. To lahko storite s strani diska (fotografija A.3) ali z zadnje strani nihajne roke. V ohišju brusilnika so luknje za pritrditev sornika mize. Miza se namesti tako, kot je potrebno, in pritrdi na čep z dvema vijakoma. Miza se lahko dodatno nagne od 0 do 45 stopinj. V ta namen se uporablja gumb za vpenjanje kota nagiba (slika B). Odvijte gumb, nagnite mizo za želeno kotno vrednost, odčitano na skali, in jo ponovno zaklenite z gumbom. Položajnik kota z vodilom potisnite v kanal delovne mize. Z gumbom zaklenite poljuben kot pozicionerja (med -30 in +30 stopinj) (slika H). Opis dela z vgrajenim dodatkom najdete v poglavju "Uporaba stroja" v nadaljevanju tega priročnika.

7. Povezava z omrežjem

Pred priključitvijo naprave na vir napajanja se prepričajte, da napajalna napetost ustreza vrednosti, navedeni na tipski ploščici.

Napajanje mora biti izvedeno v skladu z bistvenimi zahtevami za električne inštalacije in mora izpolnjevati varnostne zahteve za uporabo. Parametri za najmanjši presekanapajalnega kabla in nazivno vrednost varovalke glede na moč naprave so navedeni v preglednici. Namestitvev mora opraviti usposobljen električar. Pri uporabi podaljševalnih kablov poskrbite, da presekan vodnika ne bo manjši od zahtevanega (glejte preglednico). Električni kabel namestite tako, da med delovanjem ne bo nevarnosti, da bi se prerezal. Ne uporabljajte poškodovanih podaljškov.

Občasno preverite stanje napajalnega kabla. Ne vleci za napajalni kabel.

Moč naprave [W]	Najmanjši prerez vodnika [mm ²]	Najmanjša varovalka tipa C [A]
<700	0,75	6
700÷1400	1	10
1400÷2300	1,5	16
>2300	2,5	16

8. Vklonaprave

Stikalo na kolutnem in tračnem brusilniku se nahaja na sprednji strani stroja na ohišju stroja (fotografija A.4). Stikalo je zasnovano tako, da se v primeru izpada električnega toka brusilnik ne zažene sam od sebe, ko se omrežna napetost ponovno pojavi. Za zagon stroja je treba pritisniti gumb stikala. Zeleni gumb z oznako "I" se uporablja za zagon mlinčka, medtem ko se rdeči gumb z oznako "0" uporablja za zaustavitev.

9. Uporaba naprave

S krožnim in tračnim brusilnikom za les lahko opravljate različne postopke obdelave lesa. Nekaj možnosti za delo z brusilnikom je prikazanih na naslednjih fotografijah C in D.

Fotografiji C in D prikazujeta brušenje z brusilnim diskom (slika A.5, C) in mizo (slika A.1, D). Seveda je mogoče delati tudi z nagnjeno mizo, kot je opisano prej in prikazano na fotografiji H.

Slika C prikazuje uporabo brusnega traku za brušenje. Za relativno majhne obdelovance zadostuje postopek, prikazan na fotografiji C. Kadar pa je treba obdelati lamele ali druge obdelovance precejšnje dolžine, je primerno uporabiti brusilni trak z vrtljivo roko, dvignjeno v navpičnico, kot je prikazano na fotografiji F. Za dvig vrtljive roke sprostite vijak ampule na levi strani brusilnega krožnika. Ko je vrtljiva roka dvignjena v zeleni položaj, jo s ponovnim zategovanjem vijaka ampule zaklenete na mestu.

Zasnova diska in tračnega brusilnika omogoča delo z dvignjeno vrtljivo roko in pod njo nameščeno vrtljivo mizo. Čep mize je treba vstaviti v luknjo v ohišju stroja in ga zakleniti z vijakom. Po potrebi je mogoče na mizo namestiti kotni nastavek, sama mizna plošča pa se lahko nagne za zeleni kot. Pri brušenju z brusilnim trakom pazite, da se trak na valjih kotali sredinsko. Po potrebi opravite nastavitve, kot je opisano v nadaljevanju v poglavju "Pritrditev, trak in brusilni kolut".

10. Tekoče vzdrževanje

Vsakodnevno vzdrževanje izvajajte, ko je vtič izključen iz električnega omrežja. Občasno preverite tehnično stanje brusilnika. Preverite obrabo brusilnega krožnika in brusilnega traku. Preverite, ali sta brusilni disk in brusilni trak pravilno pritrdjena. Preverite prehodnost kanalov za odvajanje drobirja. Ob vsaki priložnosti očistite dovode hladilnega zraka elektromotorja. Redno čistite drobtine iz celotnega stroja, po možnosti s stisnjenim zrakom. Redno namažite vse gibljive dele s strojnim oljem (npr. WD-40).

11. Samostojno odpravljanje napak

Problem	Vzrok	Rešitev
Stroj ne deluje	Napajalni kabel je napačno priključen ali poškodovan. V vtičnici ni omrežne napetosti Pomanjkljivo stikalo	Vtič potisnite še bolj v vtičnico, preverite napajalni kabel V vtičnici ni omrežne napetosti, preverite, ali se ni sprožila varovalka. Stikalo zamenjajte z novim
Motor se pregreva	Zamašeni zračniki	Očistite prezračevalne odprtine
Stroj se težko zažene	Komora diska ali traku je zaradi ovire v sistemu za zbiranje žagovine napolnjena z žagovino. Zamašeni ležaji motorja	Očistite kanale za izmet žagovine Popravite mlinček
Stroj po daljši uporabi izgubi uporabne lastnosti, vonj po zažganem lesu	Obrabljen disk ali abrazivni trak	Zamenjajte disk ali jermen z novim.

12. Zaključek enote, zaključne pripombe

Dokončanje:

Disk in tračni brusilnik 1. 2. Nagibna delovna miza z vpenjalnim zatičem 3.

Kotni nastavek 4. Brusilni disk 5. Brusilni trak

6. ključ za ampule 1 kos. 7. vijaki - komplet za montažo

Sklepne ugotovitve

V garancijskem obdobju se popravila izvajajo v skladu s pravili, navedenimi v garancijskem listu. Reklamiran izdelek oddajte v popravilo na mestu nakupa (prodajalec je dolžan sprejeti reklamiran izdelek) ali ga pošljite v centralno službo DEDRA - EXIM. Priložite garancijsko kartico, ki jo je izdal uvoznik. Brez tega dokumenta bo popravilo obravnavano kot pozgarancijsko. Po poteku garancijskega obdobja popravila izvaja centralna služba. Okvarjeni izdelek je treba poslati servisu (stroške pošiljanja krije uporabnik).

Prevod izvirnih navodil

Informacija dla użytkowników o pozbywaniu się urządzeń elektrycznych i elektronicznych (dotyczy gospodarstw domowych)

Informace pro uživatele o likvidaci elektrických a elektronických zařízení (týká se domácností)/ Informácie pre užívateľov k likvidácii elektrických alebo elektronických zariadení (týkajúce sa domácností)/ Informacija naudotojams apie sunaudotos įrangos utilizavimą (taikoma naudojant butyje)/ Informacja lietotājiem par nolietotas elektroierīces utilizāciju (mājsaimniecības vajadzībām)/ Információ a felhasználóknak az elektromos és elektronikus berendezések hulladékkezeléséről (háztartásokra vonatkozó tájékoztatás)/ Informations pour l'utilisateur sur les déchets d'équipement électriques et électroniques (concerne les ménages)/ Informations pour l'utilisateur sur les déchets d'équipement électriques et électroniques (concerne les ménages)/ Informația pentru utilizatori privind eliminarea utilajelor uzate (se referă la gospodăriile de casă)/ Informatics voor de gebruikers over het verwijderen van elektrische en elektronische apparaten. (betreft particuliere huishoudens)/ Nutzerinformationen über die Abgabe von gebrauchten Elektro- und Elektronik-Altgeräten (betrifft Haushalte)/ Информация за потребителите относно извърлянето на електрическо и електронно оборудване (приложимо за домакинствата)/ Informacije za korisnike o zbrinjavanju električnih i elektroničkih uređaja (za kućanstva)/ Informacije za uporabnike o odstranjevanju električne in elektronske opreme (velja za gospodinjstva)



Przedstawiony symbol umieszczony na produktach lub dołączonej do nich dokumentacji informuje, że niesprawnych urządzeń elektrycznych lub elektronicznych nie można wyrzucić razem z odpadami bytowymi. Prawidłowe postępowanie w razie konieczności utylizacji, powtórnego użycia lub odzysku podzespołów polega na przekazaniu urządzenia do wyspecjalizowanego punktu zbiórki, gdzie będzie przyjęte bezpłatnie. Informacji o lokalizacji miejsc zbiórki sprzętu udzielają władze lokalne np. na swoich stronach internetowych. Prawidłowa utylizacja urządzenia umożliwia zachowanie cennych zasobów i uniknięcie negatywnego wpływu na zdrowie i środowisko, które może być zagrożone przez nieodpowiednie postępowanie z odpadami. Nieprawidłowa utylizacja odpadów zagrożona jest karami przewidzianymi w odpowiednich przepisach lokalnych. Użytkownicy w krajach Unii Europejskiej W razie konieczności pozbycia się urządzeń elektrycznych lub elektronicznych, prosimy skontaktować się z najbliższym punktem sprzedaży lub z dostawcą, którzy udzieli dodatkowych informacji. Pozbywanie się odpadów w krajach poza Unią Europejską Taki symbol dotyczy tylko krajów Unii Europejskiej. W razie potrzeby pozbycia się niniejszego produktu prosimy skontaktować się z lokalnymi władzami lub ze sprzedawcą celem uzyskania informacji o prawidłowym sposobie postępowania.

Prezentovaný symbol umiestnený na výrobkoch alebo k nim priložené dokumentácii informuje, že odpadní elektrická a elektronická zařízení nelze likvidovat společně s komunálními odpadem. Správný postup v případě likvidace, zpětného využití nebo recyklace komponentů spočívá v předání zařízení do specializovaného odběrného bodu, kde bude přijato bezplatně. Informace o místech odběru odpadního zařízení poskytují místní úřady, např. na svých internetových stránkách. Nepravý likvidací zařízení chráníme cenné zdroje a eliminujeme negativní vliv na zdraví a životní prostředí, které může být ohroženo nesprávným nakládáním s odpady. Nesprávná likvidace odpadů může být trestána uložením pokuty podle příslušných místních předpisů. Uživatelé v zemích Evropské unie V případě nutnosti likvidace elektrických a elektronických zařízení kontaktujte nejbližší prodejní místo nebo dodavatele, kteří Vám poskytnou doplňkové informace. Likvidace odpadů mimo Evropskou unii Tento symbol se týká pouze zemí Evropské unie. V případě potřeby likvidace tohoto výrobku se obraťte na místní úřady nebo prodejce za účelem získání informací o správném způsobu likvidace.

Tento symbol na výrobku alebo na priloženej dokumentácii upozorní, že chybné elektrické spotrebiče a elektronické zariadenia nemožno likvidovať spolu s domácim odpadom. Správny postup pri ich likvidácii alebo recyklácii podlieha odovzdaniu zariadení na určené zberné miesta, kde budú prijaté zdarma. Informácie o takýchto zberných miestach vydávajú miestne orgány, napr. na svojich internetových stránkach. Správna likvidácia prístroja umožňuje zachovať cenné prírodné zdroje a napomáha prevencii potenciálnych negatívnych dopadov na zdravie a životné prostredie, ktoré môže byť ohrozené nesprávnym nakladaním s takýmto odpadom. Nesprávnym nakladanie s elektrickými/elektronickými odpadmi je sankcionované podľa príslušných vnútroštátnych právnych predpisov. Pre používateľov v Európskej únii V prípade odovzdania elektrických spotrebičov a elektronických zariadení, obráťte sa na najbližšie miesto predaja alebo na dodávateľa, ktorý Vám poskytne bližšie informácie. Likvidácia odpadov v krajinách mimo EÚ. Tento symbol platí len v krajinách EÚ. Ak chcete tento výrobok zlikvidovať, obráťte sa na miestne úrady alebo predajcu za účelom získania informácií o správnom spôsobe postupovania vo veci.

Aukščiau pateiktas ženklas patalpinas ant produktų arba pavaizduotas prie produkto pridėtuose dokumentuose informuoja, kad sugedusius elektrinius ir elektroninius įrenginius draudžiama išmesti kartu su buitiniemis atliekomis. Norėdami utilizuoti, pakartotinai naudoti ar susigrąžinti tokių produktų sudedamąsias dalis, privalote atiduoti prietaisą į specializuotą surinkimo centrą, kur galėsite tai padaryti nemokamai. Informacija apie sunaudotas techniškes surinkimo vietas galite sužinoti iš vietinės valdžios, pvz. internetiniuose puslapiuose. Tinkamai utilizuodami technika padedate saugoti vertingus išteklius ir išvengti neigiamo poveikio sveikatai bei aplinkai, kuriems gali kilti pavojus dėl netinkamo atliekų tvarkymo. Netinkamai utilizuojant atliekas gresia baudos, numatytos atitinkamos vietinės taisyklės. Naudotojai Europos Sąjungoje Norėdami utilizuoti elektrinius arba elektroninius įrenginius, susisiekiite su artimiausiu šių įrenginių pardavimo centru arba su tiekėju, kuris suteiks Jums papildomos informacijos. Atliekų utilizavimas ne Europos Sąjungos šalyse Šis ženklas galioja tik Europos Sąjungos šalyse.

Norėdami utilizuoti šį produktą, susisiekiite su vietine valdžia arba su pardavėju ir sužinokite daugiau informacijos apie tinkamą jo utilizavimo būdą.

Augstāk norādītā zīme norādītas uz produkta vai produkta dokumentācijā informē, ka bojātas elektroierīces aizliegt izmest kopā ar sadzīves atkritumiem. Ja vēlaties šādu produktu detaļas utilizēt, atbrīvējiet izmantot vai atbrīvēt, izerīce jānodod specializētā savākšanas centrā, kurā varēsiet to izdot bez maksas. Informāciju par nolietotās tehnikas savākšanas punktiem var uzzināt vietējā pašvaldībā, piem., tas savās lapā. Atbilstoši utilizēta tehnika palīdz saudzēt vērtīgus krājumus un izvairīties no negatīvas ietekmes uz veselību un vidi, kam var tikt radīti draudi neatbilstošu atkritumu apsaimniekošanas dēļ. Neatbilstoša atkritumu utilizācija ir sodāma pēc atbilstošiem vietējiem tiesību aktiem. Lietotāji Eiropas Savienībā. Ja vēlaties utilizēt elektroierīces, sazinieties ar tuvāko šo ierīču pārdošanas centru vai ar piegādātāju, kas Jums sniegs papildu informāciju. Utilizācija ārpus ES dalībvalstīm Šī zīme ir spēkā tikai Eiropas Savienības valstīs. Ja vēlaties utilizēt elektroierīces, sazinieties ar tuvāko šo ierīču pārdošanas centru vai ar piegādātāju, kas Jums sniegs papildu informāciju.

A bemutatott, termékeken vagy a hozzájuk csatolt dokumentáción szereplő szimbólum arról tájékoztat, hogy az üzemképtelen elektromos vagy elektronikus berendezéseket nem szabad a háztartási szeméttel együtt kidobni. Hulladékkezelésük, újrafelhasználásuk vagy elemeik hasznosítása során a követendő eljárás a berendezés speciális gyűjtőponton történő leadása, ahol díjmentesen átvételre kerül. Az elhasznált készülékek gyűjtőpontjainak elhelyezkedéséről a helyi hatóságok adnak tájékoztatást, pl. internetes oldalain. A berendezés helyes hulladékkezelése lehetővé teszi értékes erőforrások megőrzését és az egészségre és a környezetre kifejtett negatív hatás elkerülését, melyeket a nem megfelelő hulladékkezelés veszélyeztet. A szabályszerűtlen hulladékkezelés a megfelelő helyi szabályokban meghatározott bírságok kiszabásával jár. Felhasználók az Európai Unió országában Elektromos vagy elektronikus berendezés kidobásának szükségessége esetén kérjük lépjenek kapcsolatba a legközelebbi eladási ponttal vagy szállítólal, aki további tájékoztatást nyújt. Hulladékkezelés az Európai Unión kívüli országokban Ez a szimbólum csak az Európai Unió országaira vonatkozik. A jelen termék kidobásának szükségessége esetén kérjük kapcsolatba lépni a helyi hatóságokkal vagy az eladóval a helyes eljárásra vonatkozó tájékoztatásért.

Le symbole présenté placé sur les produits ou sur les documents joints informe qu'il est défendu de jeter les appareils électriques ou électroniques défectueux avec d'autres déchets de ménage. Dans le cas de nécessité de recyclage, de réutilisation ou de retraitement des sous-ensembles, il faut transmettre l'appareil à un point de collecte spécialisé où il sera reçu gratuitement. Les autorités locales présentent les informations sur la localisation de ces points par exemple sur leurs pages d'internet. Le recyclage réglementaire permet de garder les ressources précieuses et d'éviter l'influence néfaste sur la santé et le milieu qui peut être menacé par les attitudes incorrectes envers les déchets. Le recyclage incorrect est possible de peines prévues dans les réglementations locales. es utilisateurs dans les pays de l'Union Européenne Dans le cas de nécessité de se débarrasser des appareils électriques ou électroniques, il faut prendre contact avec le point de vente le plus proche ou le livreur qui vous en renseigneront. Le rejet des déchets dans les pays hors l'Union Européenne Le symbole concerne seulement les pays de l'Union Européenne. Dans le cas de nécessité de se débarrasser du produit présent, il faut prendre contact avec les autorités locales ou le vendeur pour se renseigner sur la procédure à suivre.

Simbol prezentat, aplicat pe produse sau în documentația anexată, vă informează că acest tip de produse electrice sau electronice, care s-au defectat, nu trebuie aruncate la gunoi împreună cu deșeurile obișnuite. Procedura corectă în caz de utilizare, reciclare sau recuperare a subsansamblor constă în predarea dispozitivului la centrul specializat de colectare, unde va fi recepționat gratuit. Informațiile despre locuri de colectare a utilajelor uzate, vor fi furnizate de autoritățile locale de ex. pe site-uri web acestora. Utilizarea corectă a dispozitivului vă permite păstrarea unor elemente valoroase și evitarea unui impact negativ asupra sănătății și mediului, care pot fi periclitate din cauza procedurilor necorespunzătoare de eliminare a deșeurilor. Utilizatorii din țările membre Uniunii Europene Dacă doriți să scăpați de dispozitive electrice sau electronice, vă rugăm să contactați cel mai apropiat centru de vânzare sau furnizorul, pentru informații suplimentare. Eliminarea deșeurilor în țările din afara Uniunii Europene Acest simbol se referă numai la țările membre ale Uniunii Europene. Dacă doriți să eliminați produsul respectiv, vă rugăm să contactați autoritățile locale sau vânzătorul pentru a obține informațiile despre modul corect de procedură.

Het symbool op het product of in de gevoegde documenten betekent dat de defecte elektrische en elektronische producten niet bij het huishoudelijk afval mogen worden weggegooid. De correcte behandeling tijdens de verwijdering, hergebruik of recycling van de componenten berust op het leveren van het product bij de aangewezen inzamelingspunt, waar het gratis worden aangenomen. Informatie over de locatie van de inzamelingspunt van verbruikte apparatuur worden door de lokale overheden bv. op hun websites gepubliceerd. Het correcte verwijderen van het apparaat maakt mogelijk dat de waardevolle onderdelen worden bespaard en de negatieve effecten op de gezondheid en het milieu worden vermeden, dat door een onjuiste verwerking van afval zou kunnen worden bedreigd. Het niet correcte verwijderen van het afval veroorzaakt de oplegging van boetes als in de relevante nationale wetgeving voorzien. Gebruikers in de Europese Unie Bij verwijderen van elektrische en elektronische apparaten neem contact op met een nabij gelegen verkooppunt of een leverancier voor aanvullende informatie. De verwijdering van het afval buiten de Europese Unie Dit symbool heeft uitsluitend betrekking op de Europese Unie. Bij het verwijderen van dit product neem contact met lokale overheden of de verkoper voor aanvullende informatie hoe verder te handelen.

Das hier abgebildete Symbol auf Produkten oder auf der beigefügten Dokumentation informiert, dass man gebrauchte Elektro- und Elektronik-Altgeräte nicht mit dem Hausabfall wegwerfen darf. Das richtige Verhalten im Falle von Beseitigung, erneuter Benutzung oder Recycling von Unterbauelementen besteht in der Übergabe von gebrauchten Elektro- und Elektronik-Altgeräten an Fachabnahmepunkte, wo sie kostenlos abgenommen werden. Informationen über die Fachabnahmepunkte bekommen Sie bei der lokalen Behörde. Die richtige Verwertung der Geräte erlaubt wichtige Rohstoffe zu behalten und die negative Einwirkung auf die Gesundheit und die Umwelt zu vermeiden. Die unsachgemäße Verwertung wird mit Strafen laut den entsprechenden Lokalvorschriften bestraft. Nutzer in den EU-Ländern Wenn Sie die Elektro- und Elektronische Geräte abgeben möchten, melden Sie sich bitte einem nächst gelegenen Verkaufspunkt oder bei dem Lieferanten, der Ihnen weitere Informationen erteilt. Das Entsorgen von Abfällen in Ländern außerhalb der EU Dieses Symbol betrifft nur EU-Länder. Wenn Sie die Elektro- und Elektronische Geräte abgeben möchten, melden Sie sich bitte einem nächst gelegenen Verkaufspunkt oder bei dem Lieferanten, der Ihnen weitere Informationen erteilt.

Символът, изобразен върху продуктите или придружаващата ги документация, указва, че дефектното електрическо или електронно оборудване не трябва да се извърля заедно с битовите отпадъци. Правилното нещо, което трябва да направите, ако трябва да извърлите, използвате повторно или възстановите компоненти, е да ги занесете в специализиран пункт за събиране, където ще бъдат приети безплатно. Местните власти, напр. на място у вас, могат да предоставят информация за местоположението на пунктовете за събиране на употребявано оборудване. Чрез правилното извърляне на уреда ще помогнете за опазването на ценните ресурси и ще избегнете негативните последици за здравето и околната среда, които могат да бъдат застрашени от неподходящо третиране на отпадъците. Неправилното извърляне на отпадъци подлежи на санкции съгласно съответните местни разпоредби. Потребители в страни от ЕС Ако трябва да извърлите електрическо или електронно оборудване, моля, свържете се с най-близкия пункт за продажба или с доставчика за допълнителна информация. Извърляне в страни извън Европейския съюз Този символ се отнася само за държави в Европейския съюз. Ако желаете да извърлите този продукт, моля, свържете се с местните власти или с вашия търговец за правилния метод на извърляне.

Simbol prikazan na proizvodima ili popratnoj dokumentaciji označava da se neispravni električni ili elektronički uređaji ne smiju odlagati s kućnim otpadom. Ispravan postupak zbrinjavanja, ponovne uporabe ili obnavljanja komponenti je predaja uređaja na specijalizirano sabirno mjesto, gdje će biti besplatno prihvaćeni. Informacije o lokacijama sabirnih točaka otpadne opreme daju lokalne vlasti, npr. na svojim web stranicama. Pravilnim zbrinjavanjem ovog uređaja uštedjet ćete dragocjene resurse i spriječiti negativne utjecaje na zdravlje i okoliš koji bi mogli biti uzrokovani nepravilnim rukovanjem otpadom. Nepropisno odlaganje otpada podliježe kaznama u skladu s primjenjivim lokalnim propisima. Korisnici u zemljama Europske unije Ako trebate odožiti električne ili elektroničke uređaje, obratite se svom najbližem trgovcu ili dobavljaču za dodatne informacije. Zbrinjavanje otpada u zemljama izvan Europske unije Ovaj simbol se odnosi samo na zemlje Europske unije. Ako želite baciti ovaj proizvod, obratite se lokalnim vlastima ili svom trgovcu za pravilan način zbrinjavanja.

Simbol, ki je prikazan na izdelkih ali spremljajoči dokumentaciji, označuje, da se okvarjene električne ali elektronske opreme ne sme odlagati med gospodinske odpadke. Če želite sestavne dele odstraniti, ponovno uporabiti ali predelati, jih je pravilno odnesti na specializirano zbirno mesto, kjer jih bodo sprejeli brezplačno. Informacije o lokacijah zbirnih mest za rabljeno opremo zagotavljajo lokalni organi, npr. na svojih spletnih straneh. S pravilno odstranitvijo naprave boste pomagali ohraniti dragocene vire in se izognili negativnim vplivom na zdravje in okolje, ki jih lahko ogrozi neustrezno ravnanje z odpadki. Za nepravilno odlaganje odpadkov veljajo kazni v skladu z ustreznimi lokalnimi predpisi. Uporabniki v državah EU Če morate odstraniti električno ali elektronsko opremo, se za dodatne informacije obrnite na najbližjo prodajno mesto ali dobavitelja. Ostranjevanje v državah zunaj Evropske unije Ta simbol se nanaša samo na države znotraj Evropske unije. Če želite ta izdelek zavreči, se za pravilen način odstranjevanja obrnite na lokalne organe ali prodajalca.

Karta Gwarancyjna/ Záruční List/ Záručný List/ Garantinis Lapas/ Garantijas Talons/ Garanciajegy/ Bulletin De Garantie/ Carta De Garantía/ Certificat De Garantie/ Garantiekaart/ Garantiekarte / Гаранционна карта / Jamstveni list / Garancijska kartica

Pieczęć sprzedawcy/ Rămăzătoare de vânzare/ Pečiatka predajcu/ Pardavėjo antspaudas/ Pärdevēja Zīmogs/ Az eladó pecsétje/ Cachet vendeur/ Sello del vendedor/ Stampila vānzătorului/ Stempel van de verkoper/ Stempel des Verkäufers / Печат на дилъра / Pečat prodavača / Žig prodajalca

Nr katalogowy:/ Katalogové č.:/ Katalógové č.:/ Katalogo Nr/ Kataloga Nr:/ Katalógusszám:/ No catalogue: / N° de catalogo:/ Nr catalog:/ Katalognummer: / Каталоген номер. / Kataloški broj / Katalog št.

Nazwa:/ Název:/ Názov:/ Pavadinimas:/ Nosaukums:/ Név:/ Nom:/ Nombre:/ Denumire:/ Benaming:/ Name: / Име / Ime / Ime

Data i podpis/ Datum a podpis/ Dátum a podpis/ Data ir parašas/ Datums un paraksts/ Dátum és aláírás/ Date et signature/ Fecha y firma/ Data și semnătură/ Datum en handtekening/ Datum und Unterschrift / Дата и подпис / Дата и подпис / Datum i potpis / Datum in potpis

Numer seryjny:/ Číslo partie:/ Číslo partie:/ Partijos numeris:/ Partijas numurs:/ Szériaszám:/ Numéro de série:/ Número de lote:/ Număr serie:/ Partijnummer:/ Seriennummer: / Серийен номер: / Serijski broj / Serijska številka

Gwarancja na sprzedany towar nie wyłącza, nie ogranicza ani nie zawiesza uprawnień kupującego wynikających z przepisów o rękojmi z wady rzeczy sprzedanej/ Záruka na prodané zboží nevylučuje, neomezuje ani nepozastavuje práva kupujícího vyplývající z předpisů o ručení za vady prodané věci./ Záruka na predaný tovar nevylučuje, neobmedzuje ani nepozastavuje práva kupujúceho vyplývajúce z predpisov o ručení za chyby predanej veci./ Parduotoms prekėms suteikta garantija nepanaikina, neapriboja bei laikinai nesustabdo Pirkėjo teisių, numatytų teisės aktuose dėl parduoto daikto trūkumų./ Iegādātājām precēm piešķirtā garantija neatceļ, neierobežo un uz laiku neaptur Pircēja tiesības, ko nosaka tiesību akti par iegādāto preču defektiem./ Az értékesített termékre vonatkozó garancia nem zárja ki, nem korlátozza és nem fűggeszti fel a vevő eladott termékek hibáira vonatkozó kezességi szabályokból eredő jogait./ La garantie pour la marchandise vendue n'exclut pas, ne limite pas ni ne suspend pas les droits de consommateur résultant de la caution./ La garantía del producto vendido no excluye, no limita y no suspende los derechos del comprador que surgen de las disposiciones de la garantía por defectos en los productos vendidos/ Garanția mărfii vândute nu exclude, nu limitează și nu suspendă drepturile cumpărătorului rezultate din neconformitatea mărfii cu contractul pentru marfa vândută./ De garantie voor het verkochte product sluit de rechten van de koper niet uit die voortvloeien uit de bepalingen van de waarborg op verkochte producten en beperkt ze niet./ Die sich aus der Mängelhaftung ergebenden Rechte des Käufers werden von dieser Garantie weder ausgeschlossen, noch eingeschränkt oder eingestellt. / Гаранцията за продадените стоки не изключва, не ограничава и не спира правата на купувача съгласно гаранционните разпоредби за дефекти на продадените стоки. / Jamstvo za prodanu robu ne isključuje, ne ograničava niti obustavlja prava kupca proizašla iz odredbi o jamstvu za nedostatke na prodanoj robi. / Garancija za prodano blago ne izključuje, omejuje ali prekinja kupčevih pravic iz garancijskih določb za napake na prodanem blagu.

WARUNKI GWARANCJI/ ZÁRUČNÍ PODMÍNKY/ ZÁRUČNÉ PODMIENKY/ GARANTIJOS SĄLYGOS/ GARANTIJAS NOSACĪJUMI/ GARANCIÁLIS FELTÉTELEK/ CONDITIONS DE GARANTIE/ CONDICIONES DE GARANTÍA/ CONDIȚII DE GARANȚIE/ GARANTIEVOORWAARDEN/ GARANTIEBEDINGUNGEN / ГАРАНЦИОННИ УСЛОВИЯ / UVJETI JAMSTVA / GARANCIJSKI POGOJI

PL

1. Gwarantujemy sprawne działanie produktu, zgodnie z warunkami technicznymi - użytkowymi opisanymi w Instrukcji Obsługi. Udzielamy gwarancji na okres 24 miesięcy licząc od daty zakupu uwidocznionej w niniejszym dokumencie. Gwarancja obowiązuje na całym terenie Rzeczypospolitej Polskiej i UE. Adresy serwisów dla poszczególnych krajów dostępne są na stronie www.dedra.pl. W przypadku braku serwisu dla danego kraju zobowiązania gwaranta realizuje serwis centralny.
2. Gwarantowi przysługuje uprawnienie do wyboru sposobu zaspokojenia uznanych roszczeń gwarancyjnych (nieodpłatna naprawa, wymiana produktu na nowy lub odstąpienie od umowy).
3. Gwarancja obejmuje wyłącznie uszkodzenia powstałe w okresie obowiązywania gwarancji, które wyniknęły z przyczyn tkwiących w sprzedanym produkcie lub nieprawidłowości spowodowanych złą technologią wykonania.
4. Wady ujawnione w okresie gwarancyjnym będą usunięte przez DEDRA-EXIM w terminie nie dłuższym niż 14 dni roboczych od dnia dostarczenia do serwisu. Czas naprawy może się przedłużyć w wypadku konieczności sprowadzenia części niezbędnych do naprawy, o czym użytkownik zostanie powiadomiony.
5. Reklamowany produkt winien być dostarczony do punktu sprzedaży. Warunkiem rozpatrzenia reklamacji jest :
-przedstawienie prawidłowo wypełnionej Karty Gwarancyjnej,
-przedstawienie dokumentu potwierdzającego fakt dokonania zakupu wraz z datą sprzedaży (np. paragon, faktura VAT)
-dostarczenie pełnej komplekacji zgodnie z punktem „komplekacja” w instrukcji obsługi.
6. Gwarancja nie obejmuje wad powstałych w wyniku:
-użytkowania niezgodnego z przeznaczeniem i zaleceniami Instrukcji Obsługi,
-przeciążenia urządzenia, prowadzącego do uszkodzenia silnika, elementów przekładni mechanicznej lub innych elementów urządzenia,
-dokonywania napraw przez osoby nieupoważnione,
-dokonywania modyfikacji w konstrukcji,
-uszkodzeń mechanicznych, fizycznych, chemicznych, spowodowanych siłami i czynnikami zewnętrznymi, zanieczyszczeniem mikrośrodowiska
-uszkodzeń będących następstwem: montażu niewłaściwych części lub osprzętu, stosowania niewłaściwych smarów, olejów, środków konserwujących
7. Gwarancji nie podlegają części ulegające naturalnemu zużyciu w czasie eksploatacji takie jak: bezpieczniki termiczne, szczotki elektrografitowe, linki napędowe, paski klinowe, uchwyty narzędziowe, końcówki robocze elektronarzędzi (piły tarczowe, wiertła, frezy, itp.).
8. Tabliczka znamionowa urządzenia powinna być czytelna. Reklamowany egzemplarz należy dokładnie zabezpieczyć przed uszkodzeniami w transporcie. Na ile to możliwe dostarczyć w oryginalnym opakowaniu.
dokładnie zabezpieczyć przed uszkodzeniami w transporcie. Na ile to możliwe dostarczyć w oryginalnym opakowaniu.

1. Administratorem Twoich danych osobowych podanych w formularzu jest DEDRA-EXIM sp. z o.o. z siedzibą w Pruszkowie, ul. 3 Maja 8, 05-800 Pruszków (dalej: „Administrator”).
2. Twoje dane będą przetwarzane wyłącznie w celu przeprowadzenia procedury gwarancyjnej urządzenia zgodnie z art. 6 ust. 1 lit. b ogólnego rozporządzenie o ochronie danych (dalej: „RODO”) Podanie danych jest dobrowolne, ale konieczne do przeprowadzenia procedury gwarancyjnej.
3. Twoje dane będą przetwarzane przez okres rozpatrywania przeprowadzenia procedury gwarancyjnej oraz w celach archiwizacyjnych w razie konieczności obrony przed ewentualnymi roszczeniami wobec Administratora nie dłużej niż do momentu ich przedawnienia.
4. Twoje dane mogą być ujawniane wyłącznie podmiotom przetwarzającym dane na rzecz administratora na podstawie pisemnej umowy powierzenia przetwarzania danych osobowych świadczącym m.in. usługi serwisu technicznego, hostingu lub obsługi strony internetowej, obsługi IT, firmie kurierskiej. Dostawcy Administratora zobowiązani są do zapewnienia zabezpieczenia danych i spełnienia wymogów obowiązującego prawa związanego z ochroną danych osobowych i nie mogą wykorzystywać powierzonych danych osobowych do innych celów niż te, które są określone w umowie z Administratorem.
5. Twoje dane nie będą przetwarzane w sposób zautomatyzowany w tym również w formie profilowania oraz nie będą przekazywane do państwa trzeciego/organizacji międzynarodowej.
6. Posiadasz prawo dostępu do treści swoich danych oraz prawo ich sprostowania, usunięcia, ograniczenia przetwarzania, prawo do przenoszenia danych, prawo wniesienia sprzeciwu, w dowolnym momencie.
7. We wszelkich sprawach związanych z przetwarzaniem Twoich danych osobowych przez Administratora możesz skontaktować się pod adresem e-mail: daneosobowe@dedra.pl;
8. Masz prawo wniesienia skargi do wniesienia skargi do organu właściwego do spraw ochrony danych osobowych;

CZ

1. Garantujeme řádnou funkci výrobku v souladu s technicko-užitkovými podmínkami popsánymi v návodu k použití. Poskytujeme záruku na dobu 24 měsíců od data nákupu obsaženého ve stávajícím dokumentu. Záruka je platná na celém území České republiky a EU. Adresy servisů pro jednotlivé státy jsou dostupné na stránkách www.dedra.pl. Není-li v daném státě dostupný servis, roli ručitele realizuje centrální servis. Reklamáce musí být nahlášena písemně v době trvání záruční doby.
2. Ručitel má právo na volbu způsobu uspokojení uznaných záručních nároků (bezplatná oprava, výměna výrobku za nový nebo odstoupení od smlouvy).
3. Záruka se vztahuje výhradně na závady vzniklé v době platnosti záruky, jež vyplývají z příčin tkvících v prodáváném výrobku nebo chybách způsobených špatnou technologií zhotovení.
4. Vady zjištěné v záruční době budou odstraněny firmou DEDRA-EXIM v termínu nepřekračujícím 14 pracovních dní od data doručení zařízení do servisu. Doba opravy se může prodloužit v případě nutnosti obstarání náhradních dílů nezbytných k opravě, o čemž bude uživatel informován.
5. Reklamovaný výrobek musí být dodán do prodejního místa. Podmínkou řešení reklamáce je:

-predložení řádně vyplněného Záručního listu,
-predložení dokladu potvrzujícího skutečnost provedení nákupu, včetně data prodeje (např. účtenka, faktura).

-dodávka plně kompletace v souladu s bodem „kompletace“ v návodu k použití.

6. Záruka se nevztahuje na vady vzniklé v důsledku:

-používání v rozporu s určením a pokyny obsaženými v návodu k použití,

-přetížení zařízení, které způsobí poškození motoru, prvků mechanického převodu nebo jiných prvků zařízení,

-provádění oprav neoprávněnými osobami,

-provádění úprav konstrukce,

-mechanického, fyzického, chemického poškození způsobeného silou nebo vnějšími faktory, znečištěním mikroprostředí

-poškození v důsledku: montáže nevhodných částí nebo příslušenství, použití nesprávných maziv, olejů, konzervačních prostředků.

7. Záruka se nevztahuje na díly podléhající běžnému opotřebení během provozu, jako:

tepelné pojistky, elektrografitové kartáče, poháněcí lanka, klínové řemene, nástrojové úchyty, pracovní koncovky elektrických nástrojů (kotoučové pily, vrtáky, frézy, atd.).

8. Výrobní štítek zařízení musí být čitelný. Reklamovaný exemplář je nutné důkladně zajistit proti poškození při přepravě. Pokud je to možné, dodat v originálním obalu.

V souladu s čl. 13 odst. 1 a 2 nařízení Evropského parlamentu a Rady (EU) 2016/679 ze dne 27. dubna 2016 o ochraně fyzických osob v souvislosti se zpracováním osobních údajů a o volném pohybu těchto údajů a o zrušení směrnice 95/46/ES Vás informujeme, že:

1. Správcem vašich osobních údajů uvedených ve formuláři je DEDRA-EXIM sp. z o.o. se sídlem v Pruszkowie, ul. 3 Maja 8, 05-800 Pruszków (dále jen: „Správce“).
2. Vaše údaje budou zpracovávány pouze pro účely provedení reklamačního řízení zařízení podle čl. 6 odst. 1 písm. b) obecného nařízení o ochraně osobních údajů (dále jen: „GDPR“) Poskytnutí údajů je dobrovolné, ale nezbytné k provedení reklamačního řízení.
3. Vaše údaje budou zpracovávány po dobu posouzení provedení reklamačního řízení a pro účely archivace v případě potřeby obrany proti eventuálním nárokům vůči Správci, nejdéle však do okamžiku jejich promlčení.
4. Vaše údaje mohou být zpřístupněny pouze subjektům, které zpracovávají údaje pro Správce na základě písemné smlouvy o pověření zpracováním osobních údajů, poskytujícím mj. technický servis, hosting nebo údržbu webových stránek, IT servis, kurýrní služby. Dodavatelé Správce jsou povinni zajistit ochranu údajů a splnit požadavky platného zákona souvisejícího s ochranou osobních údajů a nesmí využívat svéřené osobní údaje pro jiné účely než ty, které jsou uvedeny ve smlouvě se Správcem.
5. Vaše údaje nebudou zpracovávány automatizovaným způsobem, včetně profilování, a nebudou předávány do třetí země / mezinárodní organizaci.
6. Máte právo na přístup ke svým údajům a právo na jejich opravu, výmaz, omezení zpracování, právo na přenositelnost údajů, právo kdykoli vznést námitku.
7. Ve všech záležitostech souvisejících se zpracováním vašich osobních údajů Správcem nás můžete kontaktovat na e-mailové adrese: daneosobowe@dedra.pl.
8. Máte právo podat stížnost u úřadu příslušného pro ochranu osobních údajů.

SK

1. Garantujeme riadnu funkciu výrobku v súlade s technicko-úžitkovými podmienkami opísanými v návode na použitie. Poskytujeme záruku na 24 mesiacov od dátumu nákupu nachádzajúceho sa v súčasnom dokumente. Záruka je platná na celom území Poľskej republiky a EÚ. Adresy servisov pre jednotlivé štáty sú dostupné na stránkach www.dedra.pl. Ak nie je v danom štáte dostupný servis, rolu ručiteľa realizuje centrálny servis. Reklamácie musia byť nahlásené písomne v čase trvania záručnej lehoty.

2. Ručiteľ má právo na voľbu spôsobu uspokojenia uznaných záručných nárokov (bezplatná oprava, výmena výrobku za nový alebo odstúpenie od zmluvy).

3. Záruka sa vzťahuje výhradne na chyby vzniknuté v čase platnosti záruky, ktoré vyplývajú z príčin spočívajúcich v predávanom výrobku alebo chybách spôsobených nesprávnou technológiou zhotovenia.

4. Chyby zistené v záručnej lehote budú odstránené firmou DEDRA EXIM v termíne neprekračujúcom 14 pracovných dní od dátumu doručenia zariadenia do servisu. Čas opravy sa môže predĺžiť v prípade nutnosti obstarania náhradných dielov nevyhnutných na opravu, o čom bude používateľ informovaný.

5. Reklamovaný výrobok musí byť dodaný do predajného miesta. Podmienkou riešenia reklamácie je:

- predloženie riadne vyplneného Záručního listu,

- predloženie dokladu potvrzujúceho skutočnosť vykonania nákupu vrátane dátumu predaja,

(napr. účtenka, faktúra),

- dodávka plnej kompletizácie v súlade s bodom „kompletizácia“ v návode na použitie.

6. Záruka sa nevztahuje na chyby vzniknuté v dôsledku:

- používania v rozpore s určením a pokynmi nachádzajúcimi sa v návode na použitie,

- preťaženia zariadenia, ktoré spôsobí poškodenie motora, prvkov mechanického prevodu alebo

iných prvkov zariadenia,

- vykonávania opráv neoprávněnými osobami,

- vykonávania úprav konstrukcie,

- mechanického, fyzického, chemického poškodenia spôsobeného silou alebo vonkajšími faktormi,

znečistením mikroprostredia,

- poškodenia v dôsledku: montáže nevhodných častí alebo príslušenstva, použitia nesprávných

mazív, olejov, konzervačných prostriedkov.

7. Záruka sa nevztahuje na diely podliehajúce bežnému opotrebeniu počas prevádzky: tepelné

pojistky, elektrografitové kefy, poháňacie lanká, klínové remene, nástrojové úchyty, pracovné

koncovky elektrických nástrojov (kotúčové pily, vrtáky, frézy atď.).

8. Výrobný štítek zariadenia musí byť čitateľný. Reklamovaný exemplár je nutné

dôkladne zaistiť proti

poškodeniu pri preprave. Pokiaľ je to možné, dodať v originálnom obale.

V súlade s článkom 13 ods. 1 a 2 nariadenia Európskeho parlamentu a Rady (EÚ) 2016/679 z 27. apríla 2016 o ochrane fyzických osôb pri spracúvaní osobných údajov a o voľnom pohybe takýchto údajov, ktorým sa zrušuje smernica 95/46/ES, vás informujeme

1. Správcem vašich osobných údajov, ktoré ste uviedli vo formulári, je spoločnosť „DEDRA-EXIM Sp. z o.o.“ so sídlom v meste Pruszków na adrese: ul. 3 Maja 8, 05-800 Pruszków, Poľsko (ďalej len: „Správca“).

2. Vaše osobné údaje budú spracúvané výhradne s cieľom realizácie záručnej procedúry zariadenia, a to v súlade s článkom 6 ods. 1 písmeno b) všeobecného nariadenia o ochrane údajov (ďalej len: „GDPR“). Uvedenie osobných údajov je dobrovoľné, avšak nevyhnutné na realizáciu záručnej procedúry.

3. Vaše osobné údaje budú spracúvané počas posudzovania a realizácie záručnej procedúry, ako aj na archívne účely v prípade potreby ohľadujú pred prípadnými nárokmi a požiadavkami voči Správci, avšak nie dlhšie až do momentu premlčania týchto nárokov a požiadaviek.

4. Vaše údaje môžu byť zverejnené výhradne len tým subjektom, ktoré spracúvajú tieto údaje v mene a pre Správca, a to na základe písomnej dohody o zverení spracúvania osobných údajov, tzn. firmy, ktoré okrem iného poskytujú technický servis, hostingové služby alebo služby obsluhy webových stránok, IT obsluhu, ako aj kuriérskym firmám. Dodávateľ Správca sú povinní zaručiť zabezpečenie údajov a splniť požiadavky platnej legislatívy ohľadne ochrany osobných údajov, a zverené osobné údaje nesmú byť používané na iné účely než tie, ktoré stanovuje dohoda uzatvorená so Správcem.

5. Vaše údaje nebudú spracúvané automatickým spôsobom, vrátane rôznych foriem profilovania, ani nebudú odovzdané do tretieho štátu/medzinárodnej organizácii.

6. Máte právo na prístup k vašim osobným údajom, ako aj právo na ich opravu, doplnenie, odstránenie, obmedzenie spracúvania, prenesenie údajov, podanie námietky, a to v ľubovoľnej chvíli.

7. Vo všetkých záležitostiach, ktoré súvisia so spracúvaním vašich osobných údajov Správcem, môžete sa na Správca obrátiť písomne na e-mailovú adresu: daneosobowe@dedra.pl.

8. Máte právo podať sťažnosť príslušnému dozornému orgánu, ktorý zodpovedá za dohľad nad ochranou osobných údajov

LT

1. Garantuojame tinkamą produkto veikimą laikantis Naudojimo instrukcijosje nurodytų techninių ir naudojimo sąlygų. Garantiją suteikiame 24 mėnesių laikotarpiui nuo produkto pirkimo datos, nurodytos šiose dokumente. Garantija taikoma visoje Lenkijos Respublikos ir ES teritorijoje. Atskirose šalyse esančių aptarnavimo punktų adresai nurodyti tinklapyje www.dedra.pl

Jei atitinkamoje šalyje nėra aptarnavimo punkto, garantijos teikėjo pareigas turi atlikti centrinis aptarnavimo punktas. Skundai dėl kokybės turi būti pateikti raštu iki garantinio laikotarpio pabaigos.

2. Garantijos teikėjas turi teisę pasirinkti per garantinio laikotarpio terminą pateiktų pagrstų garantinių reikalavimų patenkinimo būdą (nemokamas remontas, produkto pakeitimas nauju ar sutarties atsisakymas).

3. Garantija taikoma tik per garantinį laikotarpį atsiradusiems gedimams, kilusiems dėl parduoto produkto medžiagų trūkumų ar dėl gamybos broko atsiradusių defektų.

4. Per garantinį laikotarpį nustatytus defektus „DEDRA-EXIM“ pašalins ne vėliau kaip per 14 darbo dienų, skaičiuojant nuo pristatymo į aptarnavimo punktą dienos. Remonto trukmė gali būti ilgesnė, jei reikia užsakyti remontui būtinas dalis, apie tai turi būti pranešta vartotojui.

5. Produktą privaloma pristatyti į pardavimo punktą. Skundas bus nagrinėjamas tik tuo atveju, jei:

-pateikiamas teisingai užpildytas Garantinis lapas,

-pateikiamas pirkimo faktą patvirtinantis dokumentas su nurodyta pardavimo data (pvz. kasos kvitas, PVM sąskaita faktūra),

-pristatomas visiškai sukomplektuotas produktas kaip nurodyta Naudojimo instrukcijos skyriuje „Komplektavimas“.

6. Garantija netaikoma, jeigu gedimas atsirado dėl:

-naudojimo ne pagal paskirtį ir naudojimo instrukcijos nurodymų nesilaikymo,

-leistinų prietaiso apkrovų viršijimo, dėl kurių buvo pažeistas variklis, mechaninės pavaros dalys bei kitos prietaiso dalys,

-neturinių įgaliojimų asmenų atlikto taisymo,

-konstrukcijos keitimo,

-išorinių veiksnių ir jėgų ar aplinkos užterštumo sukeltų mechaninių, fizinių bei cheminių pažeidimų,

-netinkamų dalių ar įrangos įrengimo, netinkamų tepalų, alyvų, priežiūros priemonių naudojimo.

7. Garantija netaikoma natūraliai eksploataavimo metu susidėvičioms dalims: terminiams saugikliams, grafitiniams elektriniams šepetėliams, pavarų lynams, trapeciniams diržams, įrankių rankenoms, elektros įrankių darbiniais antgaliams (diskiniai pjūklai, grąžtai, frezos ir pan.).

8. Prietaiso gamintojo identifikacinė plokštelė turi būti įskaitoma. Skunde dėl kokybės nurodytą prekę būtina apsaugoti nuo pažeidimų pervežant. Jeigu įmanoma, pristatyti originalioje pakuotėje

Vadovaudamiesi 2016 m. balandžio 27 d. Europos Parlamento ir Tarybos reglamento (ES) 2016/679 dėl fizinių asmenų apsaugos tvarkant asmens duomenis

ir dėl laisvo tokių duomenų judėjimo ir kuriuo panaikinama Direktyva 95/46/EB 13 straipsnio 1 ir 2 dalimis, informuojame, kad

1. Formoje pateiktų jūsų asmens duomenų valdytojas yra DEDRA-EXIM sp. z o.o., kurios registruota buveinė yra Pruszkow, 3 Maja g. 8, 05-800 Pruszkow (toliau: "Administratorius").
2. Jūsų duomenys bus tvarkomi tik siekiant atlikti prietaiso garantijos procedūrą pagal Bendrojo duomenų apsaugos reglamento 6 straipsnio 1 dalies b punktą (toliau: „BDAR“) Duomenys teikiami savanoriškai, tačiau jie būtini garantijos procedūrai
3. Jūsų duomenys bus tvarkomi garantijos procedūros vykdymo nagrinėjimo laikotarpiu ir archyavimo tikslais, jei prireiktų apsiginti nuo galimų pretenzijų Administratoriui, bet ne ilgiau nei iki tol, kol joms įvyks senaties terminas.
4. Jūsų duomenys gali būti atskleisti tik tiems subjektams, kurie tvarko duomenis duomenų administratoriaus vardu pagal rašytinę asmens duomenų tvarkymo pavedimo sutartį, teikiančią: technines paslaugas, hosting'o ar interneto svetainės priežiūros paslaugas, IT paslaugas, kurjerių paslaugas. Administratoriaus tiekėjai privalo užtikrinti duomenų saugumą ir laikytis galiojančių teisės aktų reikalavimų, susijusių su asmens duomenų apsauga, ir negali naudoti patikėtų asmens duomenų kitais nei sutartyje su Administratoriumi nurodytais tikslais.
5. Jūsų duomenys nebus tvarkomi automatizuotomis priemonėmis, įskaitant profilavimą, ir nebus perduodami trečiajai šaliai / tarptautinei organizacijai.
6. Bet kuriuo metu turite teisę susipažinti su savo duomenų turiniu ir teisę ištaisyti, ištrinti, apriboti duomenų tvarkymą, teisę į duomenų perkeliamumą, teisę prieštarauti bet kuriuo metu.
7. Visais klausimais, susijusiais su administratoriaus atliekamu jūsų asmens duomenų tvarkymu, galite kreiptis šiuo el. pašto adresu: daneosbowe@dedra.pl.;
8. Turite teisę pateikti skundą tinkamai duomenų apsaugos institucijai;

LV

1. Garantijam, ka produkts darbosies atbilstoši Lietošanas instrukcijā aprakstītajiem tehniskajiem un ekspluatācijas nosacījumiem. Garantija ir spēkā 24 mēnešus no šajā dokumentā norādītā produkta iegādes datuma. Garantija ir spēkā visā Latvijas Republikas un ES teritorijā. Katrā valstī esošo apkalpošanas centru adreses pieejamas mājas lapā www.dedra.pl. Ja attiecīgajā valstī nav apkalpošanas centra, garantijas sniedzēja pienākumus uzņemas centrālais apkalpošanas serviss. Pretenzijas par kvalitāti jāiesniedz rakstveidā līdz garantijas termiņa beigām.
2. Garantijas sniedzējam ir tiesības izvēlēties garantijas periodā iesniegto pamatoto garantijas prasību apmierināšanas veidu (bezmaksas remonts, produkta nomaina pret jaunu vai atteikšanās no līguma).
3. Garantija ir spēkā tikai bojājumiem, kas parādījušies garantijas periodā un radušies pārdotā produkta materiālu defektu vai ražošanas brāķa dēļ.
4. Garantijas periodā konstatētos defektus DEDRA-EXIM novērs ne vēlāk kā 14 darba dienu laikā no dienas, kad ierīce nogādāta apkalpošanas centrā. Remonts var aizņemt ilgāku laiku, ja nepieciešams pasūtīt rezerves daļas, par ko tiek paziņots lietotājam
5. Produkts jānogādā tirdzniecības centrā. Pretenzija tiks izskatīta tikai, ja:
 - iesniegts pareizi aizpildīts Garantijas talons;
 - iesniegts pirkumu apliecināošs dokuments, kurā norādīts iegādes datums (piem., kases čeks, PVN rēķins),
 - nodots pilnībā nokomplektēts produkts kā norādīts Lietošanas instrukcijas sadaļā „Komplektācija”.
6. Garantija nav spēkā, ja bojājums radies:
 - izmantojot ierīci tam neparedzētam mērķim vai neatbilstoši lietošanas instrukcijai;
 - pārsniedzot pieļaujamos slodzes, kā dēļ bojāts motors, mehāniskās piedziņas vai citas ierīces daļas;
 - nepilnvarotām personām veicot remontu vai
 - izmainot ierīces konstrukciju;
 - ārēju faktoru un iedarbības vai vides piesārņojuma rezultātā, izraisot mehāniskus, fiziskus vai ķīmiskus bojājumus;
 - nepiemērotu detaļu vai nepareizas aprīkojuma uzstādīšanas, neatbilstošu smērvielu, eļļu vai citu apkopes materiālu izmantošanas dēļ.
7. Garantija netiek piemērota daļām, kas ekspluatācijas laikā dabiski nolietojas: termiskajiem drošinātājiem, elektriskajām grafitā birstītēm, piedziņas trosēm, trapecveida siksnām, instrumentu rokturiem, elektroierīču darba uzgaļiem (ripzāģiem, urbjiem, frēzēm un tml.).
8. Ierīces ražotāja identifikācijas plāksnītei jābūt salasāmai. Pretenzijā par kvalitāti norādītajai precei jābūt pasargātai no bojājumiem transportējot. Ja iespējams, nodot oriģinālajā iepakojumā.

HU

1. Garantáljuk a termék megfelelő működését, a Használati Utasításban leírt műszaki-felhasználói feltételek szerint. A jelen dokumentumban látható vásárlási dátumtól számított 24 hónapos garanciát vállalunk. A garancia a Magyar Köztársaság és az EU egész területén érvényes. Az országok szolgáltatói a www.dedra.pl weboldalon elérhetőek. Amennyiben az adott országban nincs szerviz, a garanciavállaló kötelezettségeit a központi szerviz teljesíti. A reklamációt a garancia ideje alatt írásban kell bejelenteni.
2. A garanciavállaló jogosult az elismert reklamációs igény kielégítésének módját megválasztani (tértékesítés javítás, a termék új termékre cserélése vagy a szerződés felbontása).
3. A garancia kizárólagosan a garancia érvényességi ideje alatt keletkezett, az értékesített termékben rejlő okokból fakadó sérülésekre, vagy a rossz gyártási technológiából helytelenűségekre vonatkozik.
4. A garanciális időszakban feltárt hibákat a DEDRA-EXIM a szervizbe szállítás napjától számított 14 munkanapnál nem hosszabb határidővel javítja. A javítás ideje a javításához szükséges alkatrészek beszerzéséhez szükséges idővel meghosszabbodhat, amiről a felhasználó tájékoztatásra kerül.
5. A reklamált terméket el kell juttatni az értékesítés helyére. A reklamáció elbírálásának feltételei:
 - a megfelelően kitöltött Garanciajegy
 - a vásárlás tényét igazoló és az értékesítés időpontját tartalmazó dokumentum (pl. nyugta, ÁFÁs számla) bemutatása

-a használati utasításban szereplő "komplettálás" pont szerinti teljes komplett leszállítása

6. A garancia nem terjed ki a következő okokból keletkező meghibásodásokra:
 - a rendeltetésnek és a Használati Utasításnak nem megfelelő használat
 - a berendezés túlterhelése, ami a motor és a mechanikus váltómű sérüléséhez vezetnek,
 - nem arra feljogosított személy általi javítás,
 - a szerkezet módosítása,
 - külső erők és tényezők, mikrokörnyezeti szennyeződés által eredményezett mechanikai, fizikai, vegyi sérülések,
 - nem megfelelő alkatrészek vagy egysége beszerelése, nem megfelelő kenőanyag, olaj, konzerválószer alkalmazása.
7. Nem képezik garancia tárgyát az üzemeltetés során természetes módon elhasználandó alkatrészek:
 - hőbiztosíték, elektrografikus kefék, meghajtó szíjak, ékszíjak, szerszám markolatok, forrasztócsúcsok, villamos szerszámok munkavégző szerszáma (korongfűrész, fűrő, kőszőrő, stb.).
8. A berendezés adattáblájának olvashatónak kell lennie. A reklamált berendezést gondosan le kell védeni a szállítási sérülésekkel szemben. Lehetőség szerint eredeti csomagolásban kell leszállítani.

Saskaņā ar Eiropas Parlamenta un Padomes 2016. gada 27. aprīļa Regulas (ES) 2016/679 par fizisku personu aizsardzību attiecībā uz personas datu apstrādi un šādu datu brīvu apriti un ar ko atceļ Direktīvu 95/46/EK 13. panta 1. un 2. punktu, informējam jūs, ka

1. Jūsu veidlapā norādītu personas datu pārziņis ir DEDRA-EXIM sp. z o.o., ar juridisko adresi Pruszków, ul. 3 Maja 8, 05-800 Pruszków (tālāk: "Pārziņis").
2. Jūsu dati tiks apstrādāti tikai, lai veiktu ierīces garantijas procedūru saskaņā ar Vispārīgo datu aizsardzības noteikumu (turpmāk tekstā: "VDAR") 6. panta 1. daļas b. burtu. Datu sniegšana ir brīvprātīga, bet nepieciešama garantijas procedūras veikšanai.
3. Jūsu dati tiks apstrādāti garantijas procedūras izskatīšanas laikā un arhivēšanas nolūkos gadījumā, ja būs nepieciešams aizstāvēties pret jebkādam pretenzijām pret Pārziņi, ne ilgāk kā līdz to termiņa beigām.
4. Jūsu datus drīkst izpaust tikai personām, kuras apstrādā datus pārziņim, pamatojoties uz rakstisku līgumu par personas datu apstrādes uzticēšanu, cita starpā subjektam, kas nodrošina: tehniskā dienesta pakalpojumus, hostingu vai vietnes apkopi, IT pakalpojumus, kurjeru pakalpojumus. Pārziņa piegādātajiem ir pienākums nodrošināt datu drošību un ievērot piemērojamo likumu prasības, kas saistītas ar personas datu aizsardzību, un viņi nedrīkst izmantot uzticētos personas datus citiem mērķiem, nevis tiem, kas noteikti līgumā ar Pārziņi.
5. Jūsu dati netiks apstrādāti automatizēti, tostarp profilēšanas veidā, un tie netiks pārsūtīti uz trešo valsti / starptautisku organizāciju.
6. Jums ir tiesības jebkurā laikā piekļūt saviem datiem un labot, dzēst, ierobežot apstrādi, tiesības pārsūtīt datus, tiesības iesniegt iebildumus, jebkurā brīdī.
7. Visos jautājumos, kas saistīti ar jūsu personas datu apstrādi, ko veic Pārziņis, varat sazināties ar šo e-pasta adresi: daneosbowe@dedra.pl.
8. Jums ir tiesības iesniegt sūdzību iestādei, kas ir atbildīga par personas datu aizsardzību.

FR

1. Nous garantissons le fonctionnement fiable du produit conforme aux conditions techniques et d'utilisation décrites dans le Mode d'Emploi. Nous garantissons la marchandise pour 24 mois à compter de la date de l'achat inscrite dans le document présent. La garantie est valable sur tout le territoire de la République de Pologne et UE. Les adresses de services des pays particuliers sont disponibles sur la page www.dedra.pl. A défaut de service dans le pays donné, les obligations du garant sont réalisées par le service central. La réclamation devrait être déposée à l'écrit pendant la période de garantie
2. Le garant a le droit de choisir le moyen de satisfaire ses prétentions de garantie reconnues (réparation gratuite, échange du produit contre un produit nouveau ou désistement au contrat).
3. La garantie comprend seulement les détériorations survenues pendant la durée de validité de la garantie dont les causes résultent de l'objet vendu ou des irrégularités provoquées par une mauvaise technologie de réalisation
4. Les défauts détectés pendant la période de garantie seront éliminés par DEDRA-EXIM, dans le délai convenu avec le client mais pas plus long que 14 jours ouvrables à compter de la date de livrer le produit au service. La durée de réclamation peut être prolongée dans le cas de nécessité d'apporter les pièces indispensables à la réparation de ce que le consommateur sera renseigné.
5. Le produit réclamé devrait être livré dans le point de vente. Les conditions d'examiner la réclamation sont suivantes :
 - présentation du Bulletin de Garantie dûment rempli
 - présentation de la pièce de caisse avec la date de vente la même date se trouvant
 - livraison de l'appareil complet conformément au point „complétation” du Mode d'emploi.
6. La garantie ne comprend pas les défauts à la suite de
 - l'utilisation non conforme à l'application et les conseils du Mode d'Emploi
 - la surcharge de l'appareil ayant pour l'effet la détérioration du moteur ou des éléments de la transmission mécanique sau alte elemente ale aparatului
 - les réparations faites par les personnes non autorisées
 - les modifications de constructions
 - les détériorations à la suite du montage des pièces ou des accessoires impropres, de l'application des huiles ou des conservateurs inconvenants
 - les détériorations à la suite du montage des pièces ou des accessoires impropres, de l'application des huiles ou des conservateurs inconvenants
7. La garantie ne comprend pas les pièces qui s'usent de façon naturelle pendant l'exploitation
 - fusibles thermiques, brosses électro-graphite, courroies trapézoïdales, porte-outils, accumulateurs, équipements terminaux des appareils électriques (scies circulaires, forets, fraises etc).

8. La plaque signalétique de l'appareil devrait être lisible. L'appareil réclamé doit être bien protégé contre les détériorations au cours du transport. Si c'est possible, livrer dans l'emballage original.

ESP

1. Garantizamos el buen funcionamiento del producto, conforme con las condiciones técnicas - de utilidad que están descritas en el Manual de Instrucciones. Torgamos la garantía para el periodo de 24 meses contando desde la fecha de compra que figura en este documento. Garantía es válida en todo el territorio de la República de Polonia y la UE.

Las direcciones de servicio para cada país están disponibles en la página www.dedra.pl. En caso de ausencia del servicio en un país las obligaciones del garante son realizadas por el servicio central. El reclamo debe ser presentado por escrito durante la duración de garantía.

2. El garante tiene el derecho a elegir la forma de cumplir con los reconocidos reclamos de garantía (la reparación gratuita, el cambio el producto por nuevo o retirarse del contrato).

3. La garantía cubre los daños causados durante el periodo de garantía, que son el resultado de causas inherentes a los productos vendidos o irregularidades causadas por una mala tecnología de fabricación.

4. Los defectos revelados en el periodo de garantía serán retirados por DEDRA-EXIM en el plazo no superior a los 14 días hábiles a partir del día de la entrega al servicio. El tiempo de reparación puede prolongar se en caso de ser necesario conseguir las piezas imprescindibles para la reparación, de lo que se le notificará al usuario.

5. EL producto reclamado debes ser entregado al punto de venta. La condición para considerar el reclamo es:

- presentación de la Carta de Garantía debidamente llenada,
- presentación del documento que confirma el hecho de realizar la compra junto con la fecha de venta (por ej. recibo, factura)
- entregar el kit completo de acuerdo al punto „completación" en el Manual de Instrucciones.

6. La garantía no cubre los defectos resultantes de:

- el uso indebido a lo previsto y lo que indica el Manual de Instrucciones
- la sobrecarga del equipo, que conduce a daños en el motor, en los componentes de transmisión mecánica u otras partes del equipo
- realizar los arreglos por las personas no autorizadas,
- hacer modificaciones en la estructura,
- daños mecánicos, físicos, químicos, causados por las fuerzas y factores externos, contaminación del micro ambiente,
- daños resultantes de: montar las piezas inadecuadas o accesorios, el uso indebido de lubricantes, aceites, conservantes

7. La garantía no cubre las piezas y componentes adicionales sometidos a un desgaste natural

fusibles térmicos, escobillas de electrográfico, cuerdas de propulsión, correas, portaherramientas, accesorios de herramientas eléctricas (discos de corte, brocas, fresas, etc.).

8. Placa de identificación debe ser legible. El ejemplar reclamado debe ser bien protegido de daños durante el transporte. En la medida de lo posible entregar en su envase original.

ROM

1. Garantăm buna funcționare a produsului, în condițiile tehnice de exploatare normale, conform indicațiilor cuprinse în Manualul de utilizare.

Perioada de garanție este de 24 de luni cu începere de la data cumpărării produsului menționată în acest certificat. Garanția este valabilă pe tot teritoriul Republicii Polone și în UE. Adresele unităților de service pentru fiecare țară din Europa sunt disponibile pe site-ul web www.dedra.pl. În lipsa unui centru service în țara dvs, obligația de reparație a produsului va fi realizată de o unitate de service centrală.

Reclamația trebuie efectuată în scris pe perioada de garanție.

2. Vânzătorul are dreptul de a alege modul de a satisface remediarea defecțiunilor și revendicările confirmate în perioada de garanție (repararea gratuită, înlocuirea produsului cu unul nou sau restituirea contravalorii produsului).

3. Garanția se acordă numai pentru defecțiunile survenite în timpul perioadei de garanție, care au rezultat din vânzarea produsului cu defecțiuni (vicii) din fabricație sau în urma unor defecțiuni survenite în urma aplicării unui proces tehnologic neperformant la fabricarea acestuia.

4. Defecțiunile survenite în perioada de garanție vor fi remediate de DEDRA-EXIM în termenul maxim de 14 zile lucrătoare de la data livrării produsului unității de service. Perioada de remediare a unei defecțiuni poate fi prelungită în cazul necesității procurării pieselor de schimb necesare reparațiilor, motiv despre care utilizatorul va fi anunțat.

5. Produsul defect trebuie să fie livrat la punctul de vânzare. Garanția se acordă dacă sunt asigurate următoarele condiții:- prezentarea Certificatului de garanție completat corespunzător,

- prezentarea unui document care confirmă faptul cumpărării produsului și data vânzării (ex. bon fiscal, sau factura fiscală VAT)
- furnizarea documentației complete conform rubricii „completarea" din manualul de utilizare

6. Nu se acordă garanție pentru defecțiuni apărute în urma:

- utilizării echipamentului într-un mod neconform cu destinația acestuia și a indicațiilor din Manualul de utilizare,
- suprasolicitarea aparatului, poate cauza deteriorarea motorului, componentelor mecanice ale sistemului de transmisie sau a altor elemente ale aparatului
- efectuarea reparațiilor de către persoane neautorizate
- efectuarea de modificări în construcția aparatului
- deteriorări rezultate din: montarea necorespunzătoare a pieselor sau a accesorilor, folosirea de lubrifianți, uleiuri sau conservanți necorespunzători
- deteriorări rezultate din: montarea necorespunzătoare a pieselor sau a accesorilor, folosirea de lubrifianți, uleiuri sau conservanți necorespunzători

7. Nu se acordă garanție pieselor de schimb și componentelor consumabile care pot ceda din cauza uzurii naturale în timpul exploatării, cum ar fi: siguranțe termice, perii electrografice, cablu/tijă transmisie pentru șlefuitor telescopic (cap pătrat), curele trapezoidale de transmisie, suporturi pentru unelte, capete (duze) de lucru ale aparatelor electrice (pânze circulare, burghie, freze, etc.).

8. Plăcuța cu date tehnice aplicată pe aparat, trebuie să fie lizibilă. Produsul reclamat, trebuie să fie bine protejat împotriva deteriorării în timpul transportului. Dacă e posibil livrați-l în ambalajul original.

Garanția este acordată în conformitate cu prevederile OG 21/1992 și OG 140/2021, cu modificările ulterioare, pe baza cardului de garanție și a dovezii originale de cumpărare. Perioada de reparație nu poate depăși 15 zile calendaristice de la data la care consumatorul a predat reclamația vânzătorului.

Garanția este acordată în conformitate cu prevederile OG 21/1992 și OG 140/2021, cu modificările ulterioare, pe baza cardului de garanție și a dovezii originale de cumpărare. Perioada de reparație nu poate depăși 15 zile calendaristice de la data la care consumatorul a predat reclamația vânzătorului.

NL

1. We garanderen dat het product goed functioneert, in overeenstemming met de technische en gebruiksvoorwaarden als beschreven in de Gebruiksaanwijzing. We geven garantie voor de periode van 24 maanden te rekenen vanaf de aankoopdatum als weergegeven op dit document. De garantie is geldig op het gebied van de Republiek Polen en de EU. De service-adressen voor de afzonderlijke landen zijn te vinden op de website www.dedra.pl. Bij gebreke aan de servicediensten voor bepaald land, worden de verplichtingen van de garant door de centrale servicediensten gerealiseerd. De klacht dient schriftelijk binnen de garantieperiode te worden ingediend.

2. Aan de garant komt het recht toe om de manier te kiezen om aan de goedgekeurde claims te voldoen (onbetaalde reparatie, vervang van het product door een nieuwe of afstaan van de overeenkomst).

3. De garantie omvat uitsluitend de beschadigingen ontstaan in de geldigheidsperiode van de garantie die voortvloeien uit oorzaken in het verkochte product of technologische fouten bij het uitvoeren ervan.

4. Gebreken geopenbaard in de garantieperiode zullen door DEDRA-EXIM worden verwijderd niet later dan binnen 14 werkdagen vanaf de leveringsdatum aan de servicediensten. De reparatietijd kan verlengd worden indien het noodzakelijk wordt om onderdelen noodzakelijk voor de reparatie te halen waarover de gebruiker mededeling ontvangt.

5. Het gereclameerde product dient aan het verkooppunt te worden geleverd. De voorwaarde voor het behandelen van de klacht is:

- het voorleggen van de correct ingevulde Garantiekaart,
- het voorleggen van het document dat de aankoop bevestigt met de verkoopdatum (bv. een bon of BTW-factuur)
- het leveren van de volledige voltooiing in overeenstemming met punt "voltooiing" in de Gebruiksaanwijzing.

6. Gwarancja nie obejmuje wad powstałych w wyniku: 6. Onder de garantie vallen geen gebreken ontstaan ingevolge van:

- afwijkend gebruik en gebruik niet volgens de aanwijzingen van de Gebruiksaanwijzing,
- overbelasting van het toestel die leidt tot beschadiging van de motor, elementen van de mechanische overbrenging of andere elementen van het toestel,
- reparaties doorgevoerd door onbevoegde personen,
- aanpassingen aan de constructie,
- mechanische, fysieke, chemische beschadigingen, beschadigingen veroorzaakt door externe krachten en factoren, door de verontreiniging van het micromilieu
- beschadigingen ontstaan ingevolge van: de montage van onjuiste onderdelen of apparatuur, het gebruik van onjuiste smeestoffen, oliën, conserveringsmiddelen.

7. Onder de garantie vallen geen onderdelen en extra componenten die tijdens gebruik natuurlijk verbruikt worden: thermische zekeringen, elektrische grafiet borstels, aandrijvingslijnen, V-snaren, gereedschapsgrepen, eindstukken van elektrische apparatuur (schijfzagen, boren, freesmessen, e.d.).

8. De typeplaat van het apparaat dient leesbaar te zijn. Het gereclameerde exemplaar dient nauwkeurig te worden beveiligd tegen beschadigingen tijdens het vervoer. Voor zover mogelijk in de originele verpakking leveren.

DE

1. Wir garantieren ordnungsgemäßes Funktionieren des Produktes, gemäß den in der Bedienungsanleitung beschriebenen technischen und Verwendungsbedingungen. Auf das Gerät gewähren wir 24 Monate Garantie, gerechnet ab dem Kaufdatum auf dem vorliegenden Dokument. Die Garantie gilt im ganzen Gebiet der Bundesrepublik Deutschland und der EU. Die Adressen der Servicestellen in jeweiligen Ländern sind auf der Seite www.dedra.pl zugänglich. Im Falle, wenn im jeweiligen Land keine Servicestelle vorhanden ist, werden die Garantieverpflichtungen von der Zentralservicestelle erfüllt. Eine Reklamation ist schriftlich während der Dauer der Garantiezeit zu melden.

2. Dem Garanten steht das Recht zur Wahl der Art und Weise der Befriedigung der Garantieansprüche (unentgeltliche Reparatur, Austausch des Produkts gegen ein neues oder Rücktritt vom Vertrag) zu.

3. Die Garantie umfasst ausschließlich Beschädigungen, die während der Garantiezeit entstanden und auf Ursachen, die im verkauften Produkt liegen, oder die durch schlechte Herstellungstechnologie entstandenen Unrichtigkeiten zurückzuführen sind.

4. Die innerhalb der Garantiezeit entdeckten Mängel werden von DEDRA-EXIM nicht später als innerhalb von 14 Werktagen ab Lieferung zur Servicestelle behoben werden. Die Reparaturzeit kann verlängert werden, im Falle wenn die zur Durchführung der Reparatur notwendigen Teile bestellt werden müssen, wovon der Kunde benachrichtigt wird.

5. Das beanstandete Produkt ist an die Verkaufsstelle zu liefern. Die Voraussetzung für die Garantieannahme ist das Vorlegen von

- der korrekt ausgefüllten Garantiekarte,
- eines Belegs, der den Einkauf bestätigt und Einkaufsdatum enthält (z.B. Kassenbeleg, Rechnung),
- Lieferung des kompletten Geräts gemäß dem Punkt „Kompletierung" in der Bedienungsanleitung.

6. Die Garantie umfasst keine Mängel, die auf folgendes zurückzuführen sind:

- zweckwidrige Verwendung oder Verwendung zuwider der Betriebsanleitung,
- Überlastung des Geräts, die zur Beschädigung des Motors, der Elemente der mechanischen Übertragungseinrichtung oder sonstigen Elementen des Geräts führt,
- Vornahme der Reparaturen durch unbefugte Personen,
- dokonywania modyfikacji w konstrukcji,

-mechanische, physische, chemische Beschädigungen oder solche, die durch äußere Einwirkungen und Faktoren oder Verschmutzung der Mikroumwelt verursacht wurden -Beschädigungen, die infolge der Montage von falschen Teilen oder Zubehör, Verwendung von falschen Schmierstoffen, Ölen oder Wartungsmitteln entstanden sind.

7. Die Garantie umfasst nicht die üblichen Verschleißteile wie: thermische Sicherungen, elektrographische Bürsten, Antriebsleinen, Keilriemen, Werkzeughalter, Akkus, arbeitende Elemente von Elektrogeräten (Kreissägen, Bohrer, Fräsen usw.)
8. Das Typenschild des Gerätes muss lesbar sein. Das beanstandete Produkt ist vor Transportschäden zu schützen. Soweit möglich, in Originalverpackung liefern.

BG

1. Гарантираме ефективната работа на продукта в съответствие с техническите и експлоатационните условия, описани в ръководството за потребителя. Предоставяме гаранция от 24 месеца, считано от датата на закупуване, посочена в този документ. Гаранцията е валидна на територията на Полша и ЕС. Адресите на сервизните служби за отделните страни са достъпни на адрес www.dedra.pl. Ако няма сервиз за дадена страна, гаранционните задължения се изпълняват от централния сервиз. 2.

(2) Гарантът има право да избере начина на удовлетворяване на признатите гаранционни претенции (безплатен ремонт, замяна или отказ от договора).

(3) Гаранцията покрива само дефекти, възникнали по време на гаранционния период, които са причинени от причини, присъщи на продавания продукт, или нередности, причинени от лоша изработка.

(4) Дефектите, проявени по време на гаранционния период, се отстраняват от DEDRA-EXIM в срок не по-дълъг от 14 работни дни от датата на доставка в сервиза. Срокът за ремонт може да бъде удължен в случай на необходимост от внос на части, необходими за ремонта, за което потребителят ще бъде уведомен.

Рекламираният продукт трябва да бъде доставен до мястото на продажба. За да бъде разгледана рекламацията, е необходимо:

- представяне на правилно попълнена гаранционна карта,
- представяне на документ, потвърждаващ покупката с дата на продажба (напр. касова бележка, фактура за ДДС)
- доставка на пълния комплект в съответствие с раздела "комплектоване" от инструкциите за експлоатация. 6.

Гаранцията не покрива дефекти, причинени от:

- използване, което не е в съответствие с предназначението и препоръките на инструкциите за експлоатация,
- претоварване на уреда, водещо до повреда на двигателя, елементите на механичната трансмисия или други компоненти на уреда,
- поправки, извършени от неоторизиран персонал,
- модификации на конструкцията,
- повреди, причинени от механични, физични, химични, външни сили и фактори, замърсяване на средата
- повреди в резултат на: монтаж на неподходящи части или принадлежности, използване на неподходящи смазочни материали, масла, консерванти и др.

7. гаранцията не покрива части, които подлежат на естествено износване по време на експлоатация, като например: термични предпазители, електрографитни четки, задвижващи кабели, клиновидни ремъци, държачи за инструменти, накрайници за електроинструменти (циркулярни триони, бормашины, фрези и др.).

8. Табелката с номиналните параметри на оборудването трябва да е четлива. Рекламираният уред трябва да бъде внимателно защитен от повреди при транспортиране. Доколкото е възможно, го доставяйте в оригиналната му опаковка.

Оригинална опаковка: В оригиналната опаковка на устройството трябва да се съдържа информация за това, какъв е видът на устройството.

Внимателно го защитете от повреди по време на транспортирането. Ако е възможно, в оригиналната му опаковка.

В съответствие с член 13, параграфи 1 и 2 от Регламент (ЕС) 2016/679 на Европейския парламент и на Съвета от 27 април 2016 г. относно защитата на физическите лица във връзка с обработването на лични данни и относно свободното движение на такива данни и за отмяна на Директива 95/46/ЕО ("ОПЗД"), с настоящото Ви информираме, че

1. Администраторът на Вашите лични данни, посочени във формуляра е DEDRA-EXIM sp. z o.o. със седалище в Прушков, на ул. 3 Мая 8, 05-800 Прушков (по-нататък: „Администратор“).

2. Вашите лични данни ще се обработват изключително с цел провеждане на гаранционната процедура на устройството съгласно ст. 6 ал. 1 буква "б" от Общия регламент за защита на личните данни (по-нататък: „ОПЗД“) Посочване на данните е доброволно, но е необходимо за провеждане на гаранционната процедура.

3. Вашите лични данни ще се обработват през срока на разглеждането на провеждане на гаранционната процедура и за архивни цели при необходимост от защита от евентуалните претенции към Администратора не по-дълго отколкото до датата на давността им.

4. Вашите лични данни могат да се обявяват изключително на операторите, обработващи данните в полза на Администратора въз основа на писмен договор за възлагане на обработването на личните данни, предоставящи, м.др. услуги по технически сервиз, хостинг или обслужване на уеб-сайта, по IT обслужване, на куриерска служба. Доставчиците на Администратора са задължени да осигурят защита на личните данни и да отговарят на изискванията на действащото законодателство, свързано със защита на личните данни и не могат да използват доверените им лични данни за цели, различни от определените в договор с Администратора.

5. Вашите данни няма да бъдат обработвани по автоматизиран начин, в това число във формата на профилиране, и няма да се предоставят в трета страна/международна организация.

6. Имате право на достъп до съдържанието на личните си данни и право всеки момент да ги коригирате, изтриете, ограничите обработването им, право да прехвърляте данните, право да подадете възражение.

7. По всякакви въпроси, свързани с обработването на Вашите лични данни от Администратора можете да се свържете на електронен адрес: daneosobowe@dedra.pl;

8. Имате право да подадете жалба до органа, компетентен относно въпросите за защита на личните данни;

HR

1. Jamčimo učinkovit rad proizvoda, u skladu s tehničkim i radnim uvjetima opisanim u korisničkom priručniku. Dajemo jamstvo od 24 mjeseca od datuma kupnje prikazanog u ovom dokumentu. Jamstvo vrijedi na cijelom teritoriju Republike Poljske i EU. Adrese servisa za određene zemlje dostupne su na www.dedra.pl. U nedostatku usluge za određenu državu, obveze jamca ispunjava središnja služba.

2. Jamac ima pravo izabrati način zadovoljenja prihvaćenih jamstvenih zahtjeva (besplatan popravak, zamjena proizvoda novim ili odustanak od ugovora).

3. Jamstvo pokriva samo štetu nastalu tijekom jamstvenog roka, a koja je posljedica uzroka svojstvenih prodanom proizvodu ili nepravilnosti uzrokovane lošom tehnologijom proizvodnje.

4. Kvarove otkrivene tijekom jamstvenog roka DEDRA-EXIM će ukloniti u roku od najviše 14 radnih dana od datuma isporuke u servisni centar. Vrijeme popravka može se produžiti ako je potrebno uvesti dijelove potrebne za popravak, o čemu će korisnik biti obaviješten.

5. Reklamirani proizvod potrebno je dostaviti na prodajno mjesto. Uvjet za razmatranje prigovora je:

- predočenje ispravno popunjenog jamstvenog lista,
- predočenje dokumenta koji potvrđuje kupnju, uključujući datum prodaje (npr. račun, PDV račun)

- isporuka kompletne opreme u skladu s rubrikom "Dovršetak" u uputama za rad.

6. Jamstvo ne pokriva nedostatke koji proizlaze iz:

- koristiti drugačije nego u skladu s predviđenom uporabom i preporukama Uputa za uporabu,

- preopterećenje uređaja, što dovodi do oštećenja motora, dijelova mehaničkog prijenosa ili drugih dijelova uređaja,

- popravke koje izvode neovlaštene osobe,

- izvođenje izmjena na konstrukciji,

- mehanička, fizikalna i kemijska oštećenja uzrokovana vanjskim silama i čimbenicima, onečišćenje mikrookoliša

- oštećenja nastala uslijed: ugradnje pogrešnih dijelova ili pribora, korištenja pogrešnih maziva, ulja, konzervansa

7. Jamstvo ne pokriva dijelove koji su podložni prirodnom habanju i habanju tijekom uporabe, kao što su: toplinski osigurači, elektrografitne četke, pogonski kabeli, klinasti remeni, držači alata, radni vrhovi električnih alata (kružne pile, bušilice, glodala, itd.).

8. Natpisna pločica uređaja mora biti čitljiva. Reklamirani artikl potrebno je pažljivo zaštititi od oštećenja tijekom transporta. Koliko god je to moguće, dostavite originalno pakiranje.

pažljivo zaštitite od oštećenja tijekom transporta. Kad god je moguće, dostaviti u originalnom pakiranju.

Prema čl. 13 sek. 1 i sljed. 2. Uredbe (EU) 2016/679 Europskog parlamenta i Vijeća od 27. travnja 2016. o zaštiti fizičkih osoba u vezi s obradom osobnih podataka i slobodnom kretanju takvih podataka te stavljanju izvan snage Direktive 95/46./EC, obavještavamo vas

1. Administrator Vaših osobnih podataka navedenih u formularu je DEDRA-EXIM sp. z o. o. sa sjedištem u Pruszkówu, ul. 3 Maja 8, 05-800 Pruszków (u daljnjem tekstu: "Administrator").

2. Vaši podaci će se obrađivati isključivo u svrhu provedbe jamstvenog postupka sukladno čl. 6 st. 1 slovo. b opće uredbe o zaštiti podataka (u daljnjem tekstu: "GDPR") Davanje podataka je dobrovoljno, ali nužno za provedbu jamstvenog postupka.

3. Vaši podaci će se obrađivati za vrijeme trajanja jamstvenog postupka te za potrebe arhiviranja u slučaju potrebe obrane od bilo kakvih potraživanja prema Administratoru, najduže do isteka stih.

4. Vaši podaci mogu se priopćiti samo subjektima koji obrađuju podatke za administratora na temelju pisanog ugovora o povjeravanju obrade osobnih podataka koji između ostalog daje: tehnička služba, održavanje hostinga ili web stranica, IT služba, kurirska tvrtka. Dobavljači Administratora dužni su osigurati sigurnost podataka i ispunjavati uvjete važećih zakona vezanih uz zaštitu osobnih podataka te ne smiju koristiti povjerene osobne podatke u druge svrhe osim onih navedenih u ugovoru s Administratorom.

5. Vaši podaci neće se obrađivati na automatizirani način, uključujući u obliku profiliranja, i neće se prenositi u treću zemlju/međunarodnu organizaciju.

6. Imate pravo pristupa svojim podacima te pravo na ispravak, brisanje, ograničenje obrade, pravo na prijenos podataka, pravo na prigovor u bilo kojem trenutku.

7. Za sva pitanja vezana uz obradu Vaših osobnih podataka od strane Administratora, možete nas kontaktirati na sljedeću e-mail adresu: daneosobowe@dedra.pl;

8. Imate pravo podnijeti pritužbu tijelu nadležnom za zaštitu osobnih podataka

SI

1. Zagotavljamo učinkovito delovanje izdelka v skladu s tehničnimi in obratovalnimi pogoji, opisanimi v navodilih za uporabo. Zagotavljamo 24-mesečno garancijo od datuma nakupa, navedenega v tem dokumentu. Garancija velja na celotnem ozemlju Poljske in EU. Servisni naslovi za posamezne države so na voljo na spletni strani www.dedra.pl. Če za posamezno državo ni servisa, garancijske obveznosti izpolnjuje osrednji servis. 2. Če se garancija ne uporablja, se garancijske obveznosti izpolnjuje v skladu z veljavnimi predpisi.

2. Garant ima pravico izbrati način poravnave sprejetih garancijskih zahtevkov (brezplačno popravilo, zamenjava izdelka z novim ali odstop od pogodbe).

3. Garancija krije le napake, ki se pojavijo v garancijskem roku in so nastale zaradi razlogov, ki so lastni prodanemu izdelku, ali nepravilnosti, ki so posledica slabe izdelave.

4. Napake, ki se pokažejo v garancijskem roku, mora DEDRA-EXIM odpraviti najkasneje v 14 delovnih dneh od dneva dostave na servis. Čas popravila se lahko podaljša, če je treba uvoziti dele, potrebne za popravilo, o čemer bo uporabnik obveščen.

Reklamirani izdelek je treba dostaviti na prodajno mesto. Da bi se reklamacija obravnavala, je treba :

- predložitev pravilno izpolnjenega garancijskega lista,
 - predložitev dokumenta, ki potrjuje nakup z datumom prodaje (npr. račun, račun DDV)
 - dostavo celotnega kompleta v skladu s poglavjem „Kompletiranje“ v navodilih za uporabo.
- Garancija ne krije napak, ki so nastale zaradi:
- uporabo, ki ni v skladu z namensko uporabo in priporočili iz navodil za uporabo,
 - preobremenitve naprave, ki povzroči poškodbe motorja, elementov mehanskega prenosa ali drugih sestavnih delov naprave,
 - popravila, ki ga opravi nepooblaščen osebje,
 - spremembe konstrukcije,
 - poškodbe zaradi mehanskih, fizikalnih, kemičnih, zunanjih sil in dejavnikov, onesnaženje mikrookolja
 - poškodbe, ki nastanejo zaradi: montaže neustreznih delov ali dodatkov, uporabe neustreznih maziv, olj, konzervansov itd.

7. Garancija ne velja za dele, ki so med delovanjem podvrženi naravni obrabi, kot so: termične varovalke, elektrografitne ščetke, pogonski kabli, klinasti jermeni, držala za orodje, nastavki za električna orodja (krožne žage, vrtalniki, rezalniki itd.).

8. Številčna tablica z nazivom opreme mora biti čitljiva. Reklamacijsko enoto je treba skrbno zaščititi pred poškodbami pri prevozu. Kolikor je mogoče, jo dostavite v originalni embalaži.

originalni embalaži.
Med prevozom jo skrbno zaščitite pred poškodbami. Če je le mogoče, jo prepeljite v njeni originalni embalaži.

V skladu s členom 13(1) in (2) Uredbe (EU) 2016/679 Evropskega parlamenta in Sveta z dne 27. aprila 2016 o varstvu posameznikov pri obdelavi osebnih podatkov in o

prostem pretoku takih podatkov ter o razveljavitvi Direktive 95/46/ES (v nadaljevanju: "RODO") vas obveščamo

1. Upravitelj vaših osebnih podatkov, navedenih v obrazcu, je družba DEDRA-EXIM sp. z o.o. s sedežem v Pruszkowu , ul. 3 Maja 8, 05-800 Pruszków (v nadaljevanju: "upravitelj").
2. Vaši podatki bodo obdelani samo za namen izvedbe garancijskega postopka za aparat v skladu s členom 6(1)(b) Splošne uredbe o varstvu podatkov (v nadaljevanju: "GDPR") Posredovanje podatkov je prostovoljno, vendar je potrebno za izvedbo garancijskega postopka.
3. Vaši podatki se bodo obdelovali za čas trajanja obravnave izvedbe postopka jamstva in za namene arhiviranja v primeru potrebe po obrambi pred morebitnimi zahtevki zoper upravitelja, vendar ne dlje kot do njihovega zastaranja.
4. Vaši podatki se lahko razkrijejo samo subjektom, ki obdelujejo podatke v imenu upravitelja na podlagi pisne pogodbe o zaupanju obdelave osebnih podatkov, ki med drugim zagotavljajo tehnične storitve, gostovanje ali vzdrževanje spletne strani, IT storitve, kurirsko podjetje. Ponudniki upravitelja so dolžni zagotoviti varnost podatkov in izpolnjevati zahteve veljavne zakonodaje v zvezi z varstvom osebnih podatkov ter zaupanih osebnih podatkov ne smejo uporabljati za druge namene, kot so določeni v pogodbi z upraviteljem.
5. vaši podatki ne bodo obdelani z avtomatiziranimi sredstvi, vključno z oblikovanjem profilov, in ne bodo preneseni v tretjo državo/mednarodno organizacijo.
6. Imate pravico do dostopa do vsebine svojih podatkov in pravico do popravka, izbriša, omejite obdelave, pravico do prenosljivosti podatkov in pravico do ugovora kadar koli.
7. Za vse zadeve v zvezi z obdelavo vaših osebnih podatkov s strani upravitelja se lahko obrnete na naslednji e-poštni naslov: daneosobowe@dedra.pl;
8. Imate pravico do pritožbe pri organu za varstvo podatkov;

OŚWIADCZENIE KUPUJĄCEGO/ PROHLÁŠENÍ KUPUJÍCÍHO/ VYHLÁSENIE KUPUJÚCEHO/ PIRKĚJO PAREIŠKIMAS/ PIRCĚJA APLIECINĀJUMS/ A VEVŐ NYILATKOZATA/ DÉCLARATION DE L'ACHETEUR/ DECLARACIÓN DEL COMPRADOR/ DECLARAȚIA CUMPĂRĂTORULUI/ VERKLARING VAN DE KOPER/ ERKLÄRUNG DES KÄUFERS / ДЕКЛАРАЦИЯ НА КУПУВАЧА / IZJAVA KUPCA / IZJAVA KUPCA

Warunki gwarancji są mi znane, co potwierdzam własnoręcznym podpisem:/ Seznámil jsem se s podmínkami záruky, což potvrzují vlastnoručním podpisem:/ Oboznámil som sa s podmienkami záruky, čo potvrdzujem vlastnoručným podpisom:/ Su garantijos sąlygomis susipažinau ir patvirtinu tai savo parašu:/ Ar garantijas nosacījumiem iepazinos un to apliecinu ar savu parakstu:/ A garanciális feltételekkel megismerkedtem, amit aláírással igazolok:/ Les conditions de garantie me sont connues ce que j'approuve par la signature de ma propre main:/ Conozco las condiciones de garantía, lo que confirmo con mi propia firma:/ Am luat la cunoștință de aceste Condiții de garanție, ceea ce confirm cu propria semnătură/ Ik ken de garantievoorwaarden wat ik met mijn handtekening bevestig:/ Die Bedingungen der Garantie sind mir bekannt, was ich mit meiner eigenhändigen Unterschrift bestätige: / Запознат съм с гаранционните условия, което потвърждавам с подписа си: / Uvjeti jamstva su mi poznati, što potvrđujem svojim potpisom: / Seznanjen sem s pogoji garancije, kar potrjujem s svojim podpisom:

Data I Miejsce/ Datum A Miesto/ Dátum A Miesto/ Data Ir Vieta/ Datums Un Vieta/ A Kiállítás Dátuma És Helye/ Date Et Lieu/ Fecha Y Lugar/ Data Și Localitatea/ Datum En Plaats/ Datum Und Ort / Дата и място / Datum i mjesto / Datum in kraj

Podpis Kupującego/ Podpis Spotřebitele/ Podpis Spotřebiteľa/ Pirkėjo Parašas/ Pircēja Paraksts/ A Vevő Konsumenta/ Signature Du Consommateur/ La Firma Del Consumidor/ Și La Punctele De Vânzare/ Handtekening Gebruiker/ Unterschrift Des Käufers / Подпис на купувача / Potpis kupca / Podpis kupca

DEDRA EXIM Sp. z o.o.
 05-800 Pruszków ul. 3 Maja 8
 tel: (+48 / 22) 73-83-777; fax: (+48 / 22) 73-83-779
 http://www.dedra.pl; e-mail: info@dedra.pl

ADNOTACJE O DOKONANYCH NAPRAWACH/ ZÁZNAMY O PROVEDENÝCH OPRAVÁCH/ PASTABOS APIE ATLIKTA REMONTA/ PIEZĪMES PAR VEIKTO REMONTU/ FELJEGYZÉSEK AZ ELVÉGZETT JAVÍTÁSOKRÓL/ ANNOTATIONS DES REPARTIONS REALISEES/ ANOTACIONES DE LAS REPARACIONES REALIZADAS/ MENȚIUNI CU PRIVIRE LA REPARAȚIILE EFECTUATE/ AANTEKENINGEN OVER UIGEVOERDE REPARATIES/ VERMERKE ÜBER AUSGEFÜHRTE REPARATUREN / БЕЛЕЖКИ ЗА ИЗВЪРШЕНИТЕ РЕМОНИТИ / БИЛЈЕШКЕ О ИЗВРШЕНИМ ПОПРАВКИМА / ОПОМБЕ О ОПРАВЉЕНИХ ПОПРАВЉИХ

<p>Data zgłoszenia do naprawy/ Datum nahlášení k opravě/ Dátum odovzdania do opravy/ Atidavimo remontui data/ Produkta nodošanas remontā datums/ A javításra történő bejelentés dátuma/ Date de la déclaration de réparation/ Fecha de presentación a la reparación/ Data predării la reparație/ Datum voor het opgeven voor de reparație/ Datum der Anmeldung zur Reparatur / Дата на заявката за ремонт / Datum prijave za popravak / Datum zahtevka za popravilo</p>	<p>Data wykonania naprawy/ Datum provedeni opravy/ Dátum vykonania opravy/ Remonto data/ Remonta dátums/ A javítás dátuma/ Date de la réalisation de réparation/ Fecha de realización de la reparación/ Data efectuării reparației/ Uitvoeringsdatum van de reparație/ Datum der Ausführung der Reparatur / Дата на ремонта / Datum popravka / Datum popravila</p>	<p>Zakres naprawy, opis czynności naprawczych/ Rozsah opravy, popis úkonů/ Rozsah opravy, opis vykonaných opravnych činností/ Remonto apimtis, remonto darbu aprašymas/ Remonta apjoms, remontdarbu apraksts/ A javítás tartalma, a javítási műveletek leírása/ Etendue de réparation (définition des causes)/ Alcance de la reparación, descripción de las actividades de reparación / Domeniul de reparație, descrierea operațiilor de reparație/ De reikwijldte van reparaatie, een beschrijving van toegepaste reparaatie-activiteiten/ Umfang der Reparatur , Beschreibung der Tätigkeiten / Обхват на ремонта, описание на ремонтните работи / Opseg popravka, opis aktivnosti popravka / Obseg popravila, opis popravila</p>	<p>Podpis wykonującego naprawę/ Podpis opraváře/ Podpis osoby vykonávající opravu/ Remontą atliekančio asmens parašas/ Remonta veicēja paraksts/ A javítást végző aláírása/ Signature de la personne faisant la réparation/ Firma de la persona que realizó la reparación/ Semnătura persoanei care a efectuat reparația/ Handtekening van de uitvoerende persoon/ Unterschrift der die Reparatur ausführenden Person / Подпис на ремонтниращия / Podpis osobe koja obavlja popravak / Podpis serviserija</p>
---	--	---	---