

User Manual

GETTING STARTED? EASY.



ZCV550G1WA
ZCV550G1XA

EL Οδηγίες Χρήσης
Κουζίνα

ZANUSSI

ΠΛΗΡΟΦΟΡΪΕΣ ΓΙΑ ΤΗΝ ΑΣΦΆΛΕΙΑ

Πριν από την εγκατάσταση και τη χρήση της συσκευής, διαβάστε προσεκτικά τις παρεχόμενες οδηγίες. Ο κατασκευαστής δεν είναι υπεύθυνος για τυχόν τραυματισμούς ή ζημιές που είναι αποτέλεσμα λανθασμένης εγκατάστασης ή χρήσης. Να φυλάσσετε πάντα αυτές τις οδηγίες σε ένα ασφαλές μέρος με εύκολη πρόσβαση για μελλοντική αναφορά.

ΑΣΦΆΛΕΙΑ ΠΑΙΔΪΩΝ ΚΑΙ ΕΥΠΑΘΩΝ ΑΤΟΜΩΝ



ΠΡΟΕΙΔΟΠΟΙΗΣΗ!

Κίνδυνος ασφυξίας, τραυματισμού ή μόνιμης αναπηρίας.

- Η συσκευή αυτή μπορεί να χρησιμοποιηθεί από παιδιά ηλικίας 8 ετών και άνω και από άτομα με μειωμένες σωματικές, αισθητηριακές ή πνευματικές δυνατότητες ή έλλειψη εμπειρίας και γνώσης, εάν επιβλέπονται ή έχουν λάβει οδηγίες σχετικά με τη χρήση της συσκευής με ασφαλή τρόπο και κατανοούν τους κινδύνους που ενέχονται.
- Μην αφήνετε τα παιδιά να παίζουν με τη συσκευή.
- Φυλάσσετε όλα τα υλικά συσκευασίας μακριά από τα παιδιά και απορρίψτε τα κατάλληλα.
- Κρατάτε τα παιδιά και τα κατοικίδια ζώα μακριά από τη συσκευή όταν λειτουργεί ή όταν ψύχεται. Τα προσβάσιμα μέρη είναι πολύ ζεστά.
- Τα παιδιά δεν πρέπει να εκτελούν τον καθαρισμό και τη συντήρηση του χρήστη στη συσκευή χωρίς επίβλεψη.

ΓΕΝΙΚΈΣ ΠΛΗΡΟΦΟΡΪΕΣ ΓΙΑ ΤΗΝ ΑΣΦΆΛΕΙΑ

- Η εγκατάσταση αυτής της συσκευής και η αντικατάσταση του καλωδίου πρέπει να εκτελείται μόνο από κατάλληλα καταρτισμένο άτομο.
- Αυτή η συσκευή πρέπει να συνδεθεί στην ηλεκτρική παροχή με καλώδιο τύπου H05VV-F, ανθεκτικό στη θερμοκρασία του πίσω πλαισίου.
- Αυτή η συσκευή προορίζεται για χρήση σε υψόμετρο έως και 2.000 μέτρων από το επίπεδο της θάλασσας.

- Αυτή η συσκευή δεν προορίζεται για χρήση σε σκάφη ή πλοία.
- Μην εγκαθιστάτε τη συσκευή πίσω από διακοσμητική πόρτα για την αποφυγή υπερθέρμανσης.
- Μην εγκαθιστάτε τη συσκευή επάνω σε πλατφόρμα.
- Μη χρησιμοποιείτε τη συσκευή με εξωτερικό χρονοδιακόπτη ή με ξεχωριστό σύστημα τηλεχειρισμού.
- ΠΡΟΕΙΔΟΠΟΙΗΣΗ: Το μαγείρεμα με λίπος ή λάδι σε εστία χωρίς επίβλεψη είναι επικίνδυνο και ενδέχεται να προκαλέσει πυρκαγιά.
- ΠΟΤΕ μην επιχειρήσετε να σβήσετε τη φωτιά με νερό, αλλά σβήστε τη συσκευή και καλύψτε τη φλόγα, π.χ. με ένα καπάκι ή με πυρίμαχη κουβέρτα.
- ΠΡΟΣΟΧΗ: Η διαδικασία μαγειρέματος πρέπει να επιβλέπεται. Μια σύντομη διαδικασία μαγειρέματος πρέπει να επιβλέπεται συνεχώς.
- ΠΡΟΕΙΔΟΠΟΙΗΣΗ: Κίνδυνος πυρκαγιάς: Μην φυλάσσετε αντικείμενα επάνω στις επιφάνειες μαγειρέματος.
- Μη χρησιμοποιείτε ατμοκαθαριστή για τον καθαρισμό της συσκευής.
- Μη χρησιμοποιείτε ισχυρά λειαντικά καθαριστικά ή αιχμηρές μεταλλικές ξύστρες για να καθαρίσετε τη γυάλινη πόρτα ή το τζάμι των αρθρωτών καπακιών των εστιών, καθότι μπορεί να χαράξουν την επιφάνεια και αυτό μπορεί να προκαλέσει θραύση του γυαλιού.
- Μην τοποθετείτε πάνω στη θερμή επιφάνεια των εστιών μεταλλικά αντικείμενα όπως μαχαίρια, πιρούνια, κουτάλια και καπάκια γιατί μπορεί να θερμανθούν.
- Εάν υπάρχουν ρωγμές στην υαλοκεραμική / γυάλινη επιφάνεια, απενεργοποιήστε τη συσκευή για να αποφύγετε πιθανή ηλεκτροπληξία.
- ΠΡΟΕΙΔΟΠΟΙΗΣΗ: Η συσκευή και τα προσβάσιμα μέρη της μπορεί να υπερθερμανθούν κατά τη διάρκεια της χρήσης. Χρειάζεται προσοχή για να μην αγγίζετε τις αντιστάσεις. Παιδιά ηλικίας μικρότερης των 8 ετών πρέπει να παραμένουν μακριά, εκτός αν επιβλέπονται συνεχώς.

- Χρησιμοποιείτε πάντα γάντια φούρνου όταν αφαιρείτε ή εισάγετε εξαρτήματα ή σκεύη.
- Πριν από οποιαδήποτε εργασία συντήρησης, διακόπτετε την παροχή ρεύματος.
- Βεβαιωθείτε ότι η συσκευή είναι απενεργοποιημένη πριν αντικαταστήσετε τη λάμπα, προκειμένου να αποφευχθεί η πιθανότητα ηλεκτροπληξίας.
- Εάν το καλώδιο τροφοδοσίας ρεύματος έχει υποστεί φθορές, θα πρέπει να αντικατασταθεί από τον κατασκευαστή, το Εξουσιοδοτημένο Κέντρο Σέρβις ή ένα κατάλληλα καταρτισμένο άτομο, ώστε να αποφευχθεί τυχόν κίνδυνος από το ηλεκτρικό ρεύμα.
- Τα μέσα για αποσύνδεση πρέπει να είναι ενσωματωμένα στην σταθερή καλωδίωση σύμφωνα με τους κανόνες καλωδίωσης.
- ΠΡΟΕΙΔΟΠΟΙΗΣΗ: Χρησιμοποιείτε μόνο προστατευτικά εστιών του κατασκευαστή της συσκευής μαγειρέματος ή που υποδεικνύονται από τον κατασκευαστή της συσκευής στις οδηγίες χρήσης ως κατάλληλα ή προστατευτικά εστιών που είναι ενσωματωμένα στη συσκευή. Η χρήση ακατάλληλων προστατευτικών μπορεί να προκαλέσει ατυχήματα.

ΟΔΗΓΙΕΣ ΓΙΑ ΤΗΝ ΑΣΦΑΛΕΙΑ

ΕΓΚΑΤΑΣΤΑΣΗ



ΠΡΟΕΙΔΟΠΟΙΗΣΗ! Η εγκατάσταση αυτής της συσκευής πρέπει να εκτελείται μόνο από κατάλληλα καταρτισμένο άτομο.

- Αφαιρέστε όλα τα υλικά της συσκευασίας.
- Εάν η συσκευή έχει υποστεί ζημιά, μην προβείτε σε εγκατάσταση ή χρήση της.
- Ακολουθείτε τις οδηγίες εγκατάστασης που παρέχονται με τη συσκευή.
- Πάντα να προσέχετε όταν μετακινείτε τη συσκευή καθώς είναι βαριά. Να χρησιμοποιείτε πάντα γάντια ασφαλείας και κλειστά παπούτσια.
- Μην τραβάτε τη συσκευή από τη λαβή.
- Το ντουλάπι της κουζίνας και η υποδοχή για τη συσκευή πρέπει να έχουν κατάλληλες διαστάσεις.
- Τηρείτε την ελάχιστη απόσταση από τις άλλες συσκευές και μονάδες.
- Βεβαιωθείτε ότι οι κατασκευές κάτω από τις οποίες ή δίπλα στις οποίες εγκαθίσταται η συσκευή είναι ασφαλείς.
- Τμήματα της συσκευής είναι φορείς ρεύματος. Περιβάλλετε τη συσκευή με επίπλωση για να αποτραπεί η επαφή με τα επικίνδυνα τμήματα.
- Οι πλευρές της συσκευής πρέπει να πρόσκεινται σε συσκευές ή μονάδες με το ίδιο ύψος.
- Μην τοποθετείτε τη συσκευή δίπλα σε πόρτα ή κάτω από παράθυρο. Έτσι, αποτρέπεται η πτώση ζεστών μαγειρικών σκευών από τη συσκευή κατά το άνοιγμα της πόρτας ή του παραθύρου.
- Φροντίστε να τοποθετήσετε ένα μέσο σταθεροποίησης, ώστε να αποτρέπεται η ανατροπή της συσκευής. Ανατρέξτε στο κεφάλαιο Εγκατάσταση.

ΗΛΕΚΤΡΙΚΉ ΣΎΝΔΕΞΗ



ΠΡΟΕΙΔΟΠΟΙΗΣΗ! Κίνδυνος πυρκαγιάς και ηλεκτροπληξίας.

- Όλες οι ηλεκτρικές συνδέσεις πρέπει να πραγματοποιούνται από επαγγελματία ηλεκτρολόγο.
- Η συσκευή πρέπει να είναι γειωμένη.
- Βεβαιωθείτε ότι οι παράμετροι στην πινακίδα τεχνικών χαρακτηριστικών είναι συμβατές με τις ονομαστικές τιμές ηλεκτρικού ρεύματος της παροχής ρεύματος.
- Χρησιμοποιείτε πάντα σωστά εγκατεστημένη πρίζα με προστασία κατά της ηλεκτροπληξίας.
- Μη χρησιμοποιείτε πολύπριζα και μπαλαντζές.
- Μην επιτρέπετε σε καλώδια τροφοδοσίας να βρίσκονται κοντά ή να έρχονται σε επαφή με την πόρτα της συσκευής, ιδιαίτερα όταν η πόρτα είναι ζεστή.
- Η προστασία από ηλεκτροπληξία των υπό μάγονι μονωμένων τμημάτων πρέπει να στερεώνεται με τέτοιο τρόπο, ώστε να μην είναι δυνατή η αφαίρεσή της χωρίς εργαλεία.
- Συνδέστε το φως τροφοδοσίας στην πρίζα μόνον αφού έχει ολοκληρωθεί η εγκατάσταση. Μετά την εγκατάσταση, βεβαιωθείτε ότι είναι δυνατή η πρόσβαση στο φως τροφοδοσίας.
- Εάν η πρίζα είναι χαλαρή, μη συνδέετε το φως τροφοδοσίας.
- Μην τραβάτε το καλώδιο τροφοδοσίας για να αποσυνδέσετε τη συσκευή. Τραβάτε πάντα το φως τροφοδοσίας.
- Χρησιμοποιείτε μόνο σωστές μονωτικές διατάξεις: ασφαλειοδιακόπτες, ασφάλειες (βιδωτές ασφάλειες αφαιρούμενες από την υποδοχή), διακόπτες διαφυγής ρεύματος και ρελέ.
- Στην ηλεκτρική εγκατάσταση της συσκευής πρέπει να προβλέπεται μονωτική διάταξη που να επιτρέπει την αποσύνδεση της συσκευής από το δίκτυο ρεύματος από όλους τους πόλους. Η μονωτική διάταξη πρέπει να έχει ελάχιστη απόσταση 3 mm μεταξύ των επαφών.
- Κλείστε καλά την πόρτα της συσκευής πριν συνδέσετε το φως τροφοδοσίας στην πρίζα.

ΧΡΗΣΗ



ΠΡΟΕΙΔΟΠΟΙΗΣΗ! Κίνδυνος τραυματισμού και εγκαυμάτων. Κίνδυνος ηλεκτροπληξίας.

- Αυτή η συσκευή προορίζεται μόνο για οικιακή χρήση.

- Μην αλλάζετε τις προδιαγραφές αυτής της συσκευής.
- Βεβαιωθείτε ότι τα ανοίγματα αερισμού δεν είναι φραγμένα.
- Μην αφήνετε τη συσκευή χωρίς επιτήρηση όταν μαγειρεύετε.
- Απενεργοποιείτε τη συσκευή μετά από κάθε χρήση.
- Προσέχετε όταν ανοίγετε την πόρτα της συσκευής ενόσω η συσκευή βρίσκεται σε λειτουργία. Μπορεί να διαφύγει καυτός αέρας.
- Μη χρησιμοποιείτε τη συσκευή με βρεγμένα χέρια ή όταν βρίσκεται σε επαφή με νερό.
- Μη χρησιμοποιείτε τη συσκευή ως επιφάνεια εργασίας ή ως επιφάνεια αποθήκευσης αντικειμένων.



ΠΡΟΕΙΔΟΠΟΙΗΣΗ! Κίνδυνος πυρκαγιάς και έκρηξης

- Τα λίπη και το λάδι απελευθερώνουν εύφλεκτους ατμούς όταν θερμαίνονται. Κρατάτε γυμνές φλόγες ή θερμά αντικείμενα μακριά από λίπη και λάδι όταν τα χρησιμοποιείτε στο μαγείρεμα.
- Οι ατμοί που απελευθερώνει το πολύ καυτό λάδι, μπορούν να προκαλέσουν ακαριαία ανάφλεξη.
- Το χρησιμοποιημένο λάδι που περιέχει υπολείμματα τροφίμων μπορεί να προκαλέσει πυρκαγιά σε χαμηλότερη θερμοκρασία από το λάδι που χρησιμοποιείται για πρώτη φορά.
- Μην τοποθετείτε μέσα, κοντά ή επάνω στη συσκευή εύφλεκτα αντικείμενα ή αντικείμενα εμποτισμένα με εύφλεκτα προϊόντα.
- Κατά το άνοιγμα της πόρτας, μην επιτρέπετε σε σπινθήρες ή γυμνές φλόγες να έρθουν σε επαφή με τη συσκευή.
- Ανοίγετε την πόρτα της συσκευής προσεκτικά. Η χρήση υλικών με αλκοόλη μπορεί να δημιουργήσει μείγμα αλκοόλης και αέρα.



ΠΡΟΕΙΔΟΠΟΙΗΣΗ! Κίνδυνος πρόκλησης ζημιάς στη συσκευή.

- Για να αποφευχθεί η πρόκληση ζημιάς ή ο αποχρωματισμός της μαγιάς επιστρώσης:
 - μην τοποθετείτε σκεύη ή άλλα αντικείμενα απευθείας σε επαφή με το δάπεδο της συσκευής.
 - μην τοποθετείτε νερό απευθείας μέσα στη συσκευή όταν αυτή είναι ζεστή.
 - μην αφήνετε υγρά πιάτα και φαγητά μέσα στη συσκευή μετά την ολοκλήρωση του μαγειρέματος.
 - κατά την αφαίρεση ή την τοποθέτηση των εξαρτημάτων απαιτείται προσοχή.

- Ο αποχρωματισμός της εμαγιέ επιφάνειας ή της επιφάνειας από ανοξείδωτο ασάλι δεν επηρεάζει την απόδοση της συσκευής.
- Χρησιμοποιείτε βαθύ ταψί για κέικ με μεγάλη ποσότητα υγρών. Οι χυμοί φρούτων προκαλούν λεκέδες οι οποίοι μπορεί να είναι μόνιμοι.
- Μην τοποθετείτε ζεστά μαγειρικά σκεύη επάνω στο χειριστήριο.
- Μην αφήνετε να στεγνώσουν τα μαγειρικά σκεύη κατά τη διάρκεια του μαγειρέματος.
- Προσέχετε να μην πέσουν επάνω στη συσκευή αντικείμενα ή μαγειρικά σκεύη. Η επιφάνεια μπορεί να υποστεί ζημιά.
- Μην ενεργοποιείτε τις ζώνες μαγειρέματος με άδειο μαγειρικό σκεύος ή χωρίς μαγειρικό σκεύος.
- Μην τοποθετείτε αλουμινόχαρτο επάνω στη συσκευή ή απευθείας σε επαφή με το δάπεδο της συσκευής.
- Τα μαγειρικά σκεύη από χυτοσίδηρο, αλουμίνιο ή αυτά με φθαρμένη βάση μπορούν να προκαλέσουν γρατζουνιές. Πρέπει πάντα να ανασηκώνετε αυτά τα αντικείμενα όταν απαιτείται η μετακίνησή τους επάνω στην επιφάνεια μαγειρέματος.
- Αυτή η συσκευή προορίζεται μόνο για μαγειρική χρήση. Δεν πρέπει να χρησιμοποιείται για άλλες χρήσεις, όπως για θέρμανση χώρων.

ΦΡΟΝΤΙΔΑ ΚΑΙ ΚΑΘΑΡΙΣΜΑ



ΠΡΟΕΙΔΟΠΟΙΗΣΗ! Κίνδυνος τραυματισμού, πυρκαγιάς, ή βλάβης της συσκευής.

- Πριν από τη συντήρηση, απενεργοποιήστε τη συσκευή. Αποσυνδέστε το φως τροφοδοσίας από την πρίζα.
- Βεβαιωθείτε ότι η συσκευή είναι κρύα. Υπάρχει κίνδυνος θραύσης των τζαμιών.
- Αντικαταστήστε άμεσα τα τζάμια της πόρτας όταν έχουν υποστεί ζημιά. Επικοινωνήστε με το Εξουσιοδοτημένο Κέντρο Σέρβις.
- Υπολείμματα λίπους ή τροφών στη συσκευή μπορούν να προκαλέσουν πυρκαγιά.
- Καθαρίζετε τακτικά τη συσκευή για να αποτραπεί η φθορά του υλικού της επιφάνειας.

- Καθαρίστε τη συσκευή με ένα υγρό μαλακό πανί. Χρησιμοποιείτε μόνο ουδέτερα απορρυπαντικά. Μην χρησιμοποιείτε λειαντικά προϊόντα, σφουγγαράκια που χαράσσουν, διαλύτες ή μεταλλικά αντικείμενα.
- Αν χρησιμοποιείτε σπρέι καθαρισμού για φούρνους, ακολουθείτε τις οδηγίες ασφαλείας στη συσκευασία.
- Μην καθαρίζετε την καταλυτική εμαγιέ επίστρωση (εάν υπάρχει) με κανένα είδος απορρυπαντικού.

ΕΣΩΤΕΡΙΚΟΣ ΦΩΤΙΣΜΟΣ

- Ο τύπος λαμπτήρα πυράκτωσης ή αλογόνου που χρησιμοποιείται σε αυτή τη συσκευή προορίζεται μόνο για οικιακές συσκευές. Μην τον χρησιμοποιείτε για οικιακό φωτισμό.



ΠΡΟΕΙΔΟΠΟΙΗΣΗ! Κίνδυνος ηλεκτροπληξίας.

- Πριν από την αντικατάσταση του λαμπτήρα, αποσυνδέετε πάντα τη συσκευή από την ηλεκτρική τροφοδοσία.
- Χρησιμοποιείτε μόνο λαμπτήρες με τις ίδιες προδιαγραφές.

ΑΠΟΡΡΙΨΗ



ΠΡΟΕΙΔΟΠΟΙΗΣΗ! Κίνδυνος τραυματισμού ή ασφυξίας.

- Αποσυνδέστε τη συσκευή από την παροχή ρεύματος.
- Κόψτε το καλώδιο τροφοδοσίας κοντά στη συσκευή και απορρίψτε το.
- Αφαιρέστε το μάνταλο της πόρτας για να αποτραπεί ο εγκλεισμός παιδιών ή ζώων μέσα στη συσκευή.

Σ'ΕΡΒΙΣ

- Για να επισκευάσετε τη συσκευή, επικοινωνήστε με ένα Εξουσιοδοτημένο Κέντρο Σέρβις.
- Χρησιμοποιείτε μόνο γνήσια ανταλλακτικά.

ΕΓΚΑΤΑΣΤΑΣΗ



ΠΡΟΕΙΔΟΠΟΙΗΣΗ! Ανατρέξτε στα κεφάλαια σχετικά με την Ασφάλεια.

ΘΕΣΗ ΤΗΣ ΣΥΣΚΕΥΗΣ

Μπορείτε να εγκαταστήσετε την ανεξάρτητη συσκευή σας με ντουλάπια στη μία ή και τις δύο πλευρές, καθώς και στη γωνία.

Για τις ελάχιστες αποστάσεις για την τοποθέτηση ελέγξτε τον πίνακα.

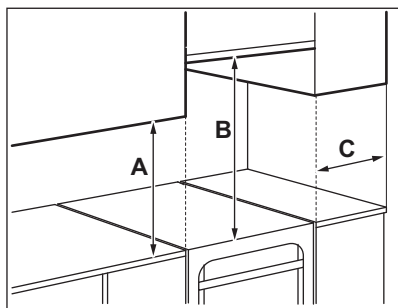

Ελάχιστες αποστάσεις

Διάσταση	mm
A	400
B	650
C	150

ΤΕΧΝΙΚΑ ΧΑΡΑΚΤΗΡΙΣΤΙΚΑ

Τάση	230 V
Συχνότητα	50 - 60 Hz
Κλάση συσκευής	1

Διάσταση	mm
Ύψος	858
Πλάτος	500
Βάθος	600

ΟΡΙΖΟΝΤΙΩΣΗ ΤΗΣ ΣΥΣΚΕΥΗΣ

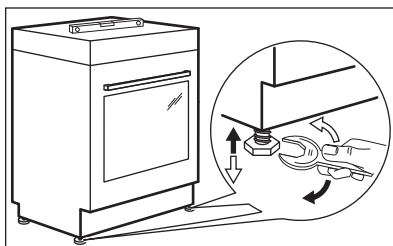

Χρησιμοποιήστε τα πόδια στο κάτω μέρος της συσκευής για να ευθυγραμμίσετε την επάνω επιφάνεια της συσκευής με τις υπόλοιπες επιφάνειες.

ΠΡΟΣΤΑΣΙΑ ΑΠΟ ΑΝΑΤΡΟΠΗ

Ρυθμίστε σωστά το ύψος και τη θέση της συσκευής πριν προσαρτήσετε την προστασία από ανατροπή.



ΠΡΟΣΟΧΗ! Βεβαιωθείτε ότι η εγκατάσταση της προστασίας από ανατροπή πραγματοποιείται στο σωστό ύψος.



Βεβαιωθείτε ότι η επιφάνεια πίσω από τη συσκευή είναι λεία.

Πρέπει να εγκαταστήσετε την προστασία από ανατροπή. Εάν δεν την εγκαταστήσετε, η συσκευή μπορεί να ανατραπεί.

Η συσκευή σας φέρει το σύμβολο που φαίνεται στην εικόνα (κατά περίπτωση), προκειμένου να σας υπενθυμίσει την εγκατάσταση της προστασίας από ανατροπή.



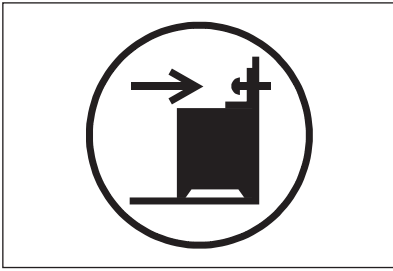

ΠΡΟΣΟΧΗ! Εάν ο χώρος ανάμεσα στα ντουλάπια κουζίνας είναι μεγαλύτερος από το πλάτος της συσκευής, πρέπει να προσαρμόσετε την πλαινική απόσταση ως προς το κέντρο της συσκευής.

ΗΛΕΚΤΡΙΚΗ ΕΓΚΑΤΑΣΤΑΣΗ



ΠΡΟΕΙΔΟΠΟΙΗΣΗ! Ο κατασκευαστής δεν φέρει ευθύνη σε περίπτωση μη τήρησης των προφυλάξεων ασφαλείας των κεφαλαίων σχετικά με την ασφάλεια.

Αυτή η συσκευή παρέχεται χωρίς φως ή καλώδιο τροφοδοσίας.



ΠΡΟΕΙΔΟΠΟΙΗΣΗ! Πριν συνδέσετε το καλώδιο τροφοδοσίας στον ακροδέκτη, μετρήστε την τάση μεταξύ των φάσεων στο οικιακό δίκτυο. Στη συνέχεια, ανατρέξτε στην ετικέτα σύνδεσης στο πίσω μέρος της συσκευής για να χρησιμοποιήσετε τη σωστή ηλεκτρική εγκατάσταση. Αυτή η σειρά βημάτων αποτρέπει τα σφάλματα εγκατάστασης και τυχόν βλάβη στα ηλεκτρικά εξαρτήματα της συσκευής.

Κατάλληλοι τύποι καλωδίου για διαφορετικές φάσεις:

Φάση	Ελάχ. μέγεθος καλωδίου
1	3x6,0 mm ²
3 με ουδέτερο	5x1,5 mm ²



ΠΡΟΕΙΔΟΠΟΙΗΣΗ! Το καλώδιο τροφοδοσίας δεν πρέπει να έρχεται σε επαφή με το τμήμα της συσκευής που είναι σκιαγραφημένο στο σχεδιάγραμμα.

1. Εγκαταστήστε την προστασία από ανατροπή 317 - 322 mm κάτω από την άνω επιφάνεια της συσκευής και 80 - 85 mm από την πλευρά της συσκευής εντός της κυκλικής οπής στο βραχίονα. Βιδώστε την στο συμπαγές υλικό ή χρησιμοποιήστε κατάλληλη ενίσχυση (τοιχος).

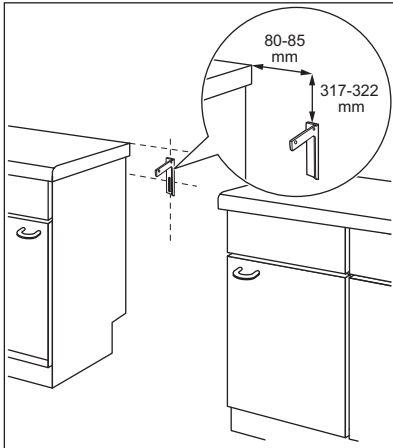

2. Μπορείτε να εντοπίσετε την οπή στην αριστερή πλευρά στο πίσω μέρος της συσκευής. Ανασηκώστε το μπροστινό μέρος της συσκευής και τοποθετήστε την στο μέσον του χώρου μεταξύ των ντουλαπιών. Εάν ο χώρος ανάμεσα στα ντουλάπια κουζίνας είναι μεγαλύτερος από το πλάτος της συσκευής, πρέπει να προσαρμόσετε την πλαινική απόσταση, ώστε η συσκευή να βρίσκεται στο κέντρο.



Εάν αλλάζετε τις διαστάσεις της κουζίνας, πρέπει να ευθυγραμμίσετε σωστά την προστασία κατά της ανατροπής.

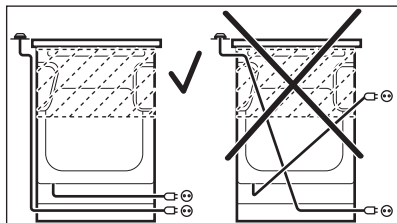

ΠΕΡΙΓΡΑΦΗ ΠΡΟΪΟΝΤΟΣ

ΓΕΝΙΚΗ ΕΠΙΣΚΟΠΗΣΗ

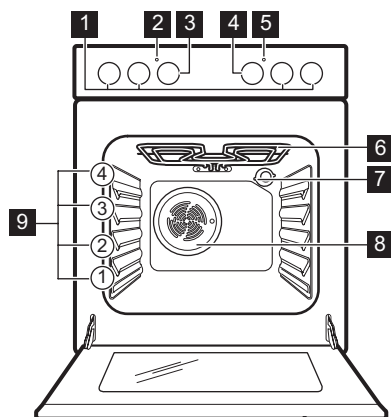

- 1** Διακόπτες εστίων
- 2** Ένδειξη / σύμβολο θερμοκρασίας
- 3** Διακόπτης θερμοκρασίας
- 4** Διακόπτης λειτουργιών φούρνου
- 5** Λυχνία / σύμβολο / ένδειξη εστίων
- 6** Αντίσταση
- 7** Λαμπτήρας
- 8** Ανεμιστήρας
- 9** Θέσεις σχαρών

ΔΙΑΤΑΞΗ ΕΠΙΦΑΝΕΙΑΣ ΜΑΓΕΙΡΕΜΑΤΟΣ

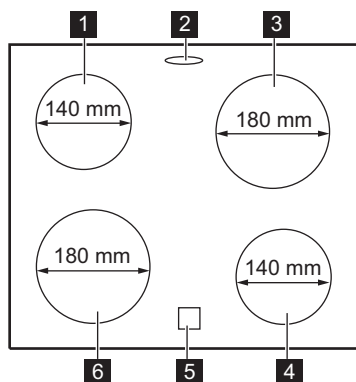

- 1** Ζώνη μαγειρέματος 1.200 W
- 2** Έξοδος ατμού - ο αριθμός και η θέση εξαρτάται από το μοντέλο
- 3** Ζώνη μαγειρέματος 1.700 W
- 4** Ζώνη μαγειρέματος 1.200 W
- 5** Ένδειξη υπολειπόμενης θερμότητας
- 6** Ζώνη μαγειρέματος 1.700 W

ΑΞΕΣΟΥΡΑΡ

- **Μεταλλική σχάρα**
Για μαγειρική σκεύη, φόρμες γλυκών, ψητά.
- **Ταψί ψησίματος**
Για κέικ και μπισκότα.
- **Ταψί ψησίματος αλουμινίου**
Για κέικ και μπισκότα.
- **Συρτάρι αποθήκευσης**
Το συρτάρι αποθήκευσης βρίσκεται κάτω από το εσωτερικό του φούρνου. Για να

χρησιμοποιήσετε το συρτάρι, ανασηκώστε την κάτω μπροστινή πόρτα και κατόπιν τραβήξτε την προς τα κάτω.



ΠΡΟΕΙΔΟΠΟΙΗΣΗ! Όταν η συσκευή βρίσκεται σε λειτουργία, το συρτάρι αποθήκευσης μπορεί να ζεσταθεί πολύ.

ΠΡΙΝ ΑΠΟ ΤΗΝ ΠΡΩΤΗ ΧΡΉΣΗ



ΠΡΟΕΙΔΟΠΟΙΗΣΗ! Ανατρέξτε στα κεφάλαια σχετικά με την Ασφάλεια.

ΠΡΩΤΟΣ ΚΑΘΑΡΙΣΜΟΣ

Αφαιρέστε όλα τα εξαρτήματα από τη συσκευή.





Ανατρέξτε στο κεφάλαιο «Φροντίδα και καθαρίσμα».

Καθαρίστε τη συσκευή και τα εξαρτήματα πριν από την πρώτη χρήση.

Τοποθετήστε τα εξαρτήματα στην αρχική τους θέση.

ΠΡΟΘΈΡΜΑΝΣΗ

Προθερμάνετε την κενή συσκευή για να καούν τα υπολείμματα λίπους.

1. Επιλέξτε τη λειτουργία  και τη μέγιστη θερμοκρασία.
2. Αφήστε τη συσκευή να λειτουργήσει για 1 ώρα.
3. Επιλέξτε τη λειτουργία  και ρυθμίστε τη μέγιστη θερμοκρασία. Η μέγιστη θερμοκρασία για αυτή τη λειτουργία είναι 210 °C.
4. Αφήστε τη συσκευή να λειτουργήσει για 15 λεπτά.

Τα εξαρτήματα μπορεί να αποκτήσουν υψηλότερη θερμοκρασία από ό,τι συνήθως. Από τη συσκευή μπορεί να αναδυθεί μια οσμή και καπνός. Αυτό είναι φυσιολογικό. Βεβαιωθείτε ότι υπάρχει επαρκής κυκλοφορία του αέρα στο δωμάτιο.

ΕΣΤΊΕΣ - ΚΑΘΗΜΕΡΙΝΉ ΧΡΉΣΗ



ΠΡΟΕΙΔΟΠΟΙΗΣΗ! Ανατρέξτε στα κεφάλαια σχετικά με την Ασφάλεια.



Χρησιμοποιήστε την υπολειπόμενη θερμότητα για να μειώσετε την κατανάλωση ενέργειας. Απενεργοποιήστε τη ζώνη μαγειρέματος περίπου 5 - 10 λεπτά πριν ολοκληρωθεί η διαδικασία μαγειρέματος.

ΣΚΑΛΑ ΜΑΓΕΙΡΈΜΑΤΟΣ

Σύμβολα	Λειτουργία
0	Θέση απενεργοποίησης
1 - 6	Σκάλες μαγειρέματος

Στρέψτε τον διακόπτη στην απαιτούμενη σκάλα μαγειρέματος.

Ανάβει η ένδειξη λειτουργίας των εστιών.

Για να ολοκληρωθεί η διαδικασία μαγειρέματος, στρέψτε τον διακόπτη στη θέση απενεργοποίησης.

Όταν όλες οι ζώνες μαγειρέματος είναι απενεργοποιημένες, η ένδειξη λειτουργίας των εστιών σβήνει.

ΕΝΔΕΙΞΗ ΥΠΟΛΕΙΠΟΜΕΝΗΣ ΘΕΡΜΟΤΗΤΑΣ



ΠΡΟΕΙΔΟΠΟΙΗΣΗ! Υπάρχει κίνδυνος εγκαυμάτων από την υπολειπόμενη θερμότητα.

Η ένδειξη ανάβει όταν μια ζώνη μαγειρέματος είναι ζεστή.

ΕΣΤΙΕΣ - ΥΠΟΔΕΙΞΕΙΣ ΚΑΙ ΣΥΜΒΟΥΛΕΣ



ΠΡΟΕΙΔΟΠΟΙΗΣΗ! Ανατρέξτε στα κεφάλαια σχετικά με την Ασφάλεια.

ΜΑΓΕΙΡΙΚΟ ΣΚΕΥΟΣ



Η βάση του μαγειρικού σκεύους πρέπει να έχει το μεγαλύτερο δυνατό πάχος και να είναι όσο το δυνατόν πιο επίπεδη.



Τα μαγειρικά σκεύη από ασάλι εμαγιέ και με χάλκινη ή αλουμινένια βάση μπορούν να προκαλέσουν αλλαγή χρώματος στην υαλοκεραμική επιφάνεια.

Σκάλα μαγειρέματος:	Χρήση:
2	Για πολύ σιγανό βράσιμο
3	Για σιγανό βράσιμο
4	Για τηγάνισμα / ρόδισμα
5	Για βράσιμο
6	Για βράσιμο / γρήγορο τηγάνισμα / βαθύ τηγάνισμα

ΠΑΡΑΔΕΙΓΜΑΤΑ ΜΑΓΕΙΡΙΚΩΝ ΕΦΑΡΜΟΓΩΝ

Σκάλα μαγειρέματος:	Χρήση:
1	Για διατήρηση της θερμοκρασίας

ΕΣΤΙΕΣ - ΦΡΟΝΤΙΔΑ ΚΑΙ ΚΑΘΑΡΙΣΜΑ



ΠΡΟΕΙΔΟΠΟΙΗΣΗ! Ανατρέξτε στα κεφάλαια σχετικά με την Ασφάλεια.

ΓΕΝΙΚΕΣ ΠΛΗΡΟΦΟΡΙΕΣ

- Καθαρίζετε τις εστίες μετά από κάθε χρήση.
- Χρησιμοποιείτε πάντα μαγειρικά σκεύη με καθαρή βάση.
- Οι γρατσουνιές ή οι σκούροι λεκέδες στην επιφάνεια δεν επηρεάζουν τη λειτουργία των εστιών.
- Χρησιμοποιήστε ένα ειδικό καθαριστικό, κατάλληλο για την επιφάνεια της εστίας.
- Χρησιμοποιήστε μια ειδική ξύστρα για το γυαλί.

ΚΑΘΑΡΙΣΜΟΣ ΤΩΝ ΕΣΤΙΩΝ

- **Αφαιρέστε αμέσως:** λιωμένο πλαστικό, πλαστική μεμβράνη, ζάχαρη και φαγητά που περιέχουν ζάχαρη. Σε αντίθετη περίπτωση, η βρωμιά μπορεί να προκαλέσει βλάβη στις εστίες. Προσέχετε ώστε να μην προκληθούν εγκαυματα. Τοποθετήστε την ειδική ξύστρα στη γυάλινη επιφάνεια υπό οξεία γωνία και μετακινήστε τη λεπίδα επάνω στην επιφάνεια.
- **Αφαιρέστε από τις εστίες όταν έχουν κρυσταλλώσει επαρκώς:** δακτυλίους από άλατα, δακτυλίους λεκέδων από νερό, λεκέδες από λίπη, γυαλιστερούς μεταλλικούς αποχρωματισμούς. Καθαρίστε την εστία με ένα υγρό πανί και λίγο μη διαβρωτικό απορρυπαντικό. Μετά τον καθαρισμό, στεγνώστε τις εστίες με ένα μαλακό πανί.
- **Αφαιρέστε τον μεταλλικό γυαλιστερό αποχρωματισμό:** χρησιμοποιήστε ένα

διάλυμα νερού με ξύδι και καθαρίστε τη γυάλινη επιφάνεια με ένα βρεγμένο πανί.

ΦΟΥΡΝΟΣ - ΚΑΘΗΜΕΡΙΝΉ ΧΡΉΣΗ



ΠΡΟΕΙΔΟΠΟΙΗΣΗ! Ανατρέξτε στα κεφάλαια σχετικά με την Ασφάλεια.

ΕΝΕΡΓΟΠΟΪΗΣΗ ΚΑΙ ΑΠΕΝΕΡΓΟΠΟΪΗΣΗ ΤΗΣ ΣΥΣΚΕΥΗΣ



Εξαρτάται από το μοντέλο εάν η συσκευή σας έχει λαμπτήρες, σύμβολα διακοπών ή ενδείξεις:

- Ο λαμπτήρας ανάβει όταν η συσκευή βρίσκεται σε λειτουργία.
- Το σύμβολο υποδεικνύει κατά πόσον ο διακόπτης ελέγχει μία από τις ζώνες μαγειρέματος, τις λειτουργίες του φούρνου ή τη θερμοκρασία.
- Η ένδειξη ανάβει όταν ο φούρνος θερμαίνεται.

1. Στρέψτε τον διακόπτη λειτουργιών φούρνου για να επιλέξετε μια λειτουργία φούρνου.
2. Στρέψτε τον διακόπτη θερμοκρασίας για να επιλέξετε μια ρύθμιση θερμοκρασίας.
3. Για να απενεργοποιήσετε τη συσκευή, στρέψτε τον διακόπτη λειτουργιών φούρνου και τον διακόπτη θερμοκρασίας στη θέση απενεργοποίησης.

ΘΕΡΜΟΣΤΑΤΗΣ ΑΣΦΑΛΕΙΑΣ

Η εσφαλμένη λειτουργία της συσκευής ή τα ελαττωματικά εξαρτήματα μπορούν να προκαλέσουν επικίνδυνη υπερθέρμανση. Για να αποτραπεί κάτι τέτοιο, ο φούρνος διαθέτει θερμοστάτη ασφαλείας, ο οποίος διακόπτει την παροχή ρεύματος. Ο φούρνος ενεργοποιείται ξανά αυτόματα μόλις μειωθεί η θερμοκρασία.

ΛΕΙΤΟΥΡΓΙΕΣ ΦΟΥΡΝΟΥ

Σύμβολο	Λειτουργία φούρνου	Χρήση
	Θέση απενεργοποίησης	Ο φούρνος είναι σβηστός.
	Πάνω + Κάτω Θέρμανση	Για ψήσιμο φαγητού σε μία θέση σχάρας.
	Γκριλ	Για ψήσιμο στο γκριλ φαγητού σε φέτες, καθώς και για φρυγάνισμα ψωμιού Η μέγιστη θερμοκρασία για αυτή τη λειτουργία είναι 210 °C.
	Κάτω Θέρμανση	Για ψήσιμο κέικ με τραγανή βάση, καθώς και για διατήρηση τροφίμων.
	Ψήσιμο με Αέρα	Για ψήσιμο φαγητών στην ίδια θερμοκρασία ψησίματος σε περισσότερες από μία θέσεις σχαρών, χωρίς ανάμειξη γύσεων.
	Απόψυξη	Για την απόψυξη τροφίμων (λαχανικά και φρούτα). Ο χρόνος απόψυξης εξαρτάται από την ποσότητα και το μέγεθος των κατεψυγμένων τροφίμων. Για να χρησιμοποιήσετε αυτή τη λειτουργία, ο διακόπτης θερμοκρασίας πρέπει να βρίσκεται στη θέση απενεργοποίησης.

Σύμβολο	Λειτουργία φούρνου	Χρήση
	Ψήσιμο με Υγρασία	Αυτή η λειτουργία σχεδιάστηκε για να εξοικονομείτε ενέργεια κατά το ψήσιμο. Για τις οδηγίες μαγειρέματος ανατρέξτε στο κεφάλαιο «Υποδείξεις και συμβουλές», Ψήσιμο με Υγρασία. Η πόρτα του φούρνου θα πρέπει να είναι κλειστή κατά τη διάρκεια του μαγειρέματος, έτσι ώστε η λειτουργία να μη διακόπτεται και για να εξασφαλιστεί ότι ο φούρνος λειτουργεί με την υψηλότερη δυνατή ενεργειακή απόδοση. Όταν χρησιμοποιείτε αυτή τη λειτουργία, η θερμοκρασία στο εσωτερικό του φούρνου μπορεί να διαφέρει από τη ρυθμισμένη θερμοκρασία. Η θερμαντική ισχύς μπορεί να μειωθεί. Για γενικές συμβουλές εξοικονόμησης ενέργειας ανατρέξτε στο κεφάλαιο «Ενεργειακή Απόδοση», Φούρνος - Εξοικονόμηση Ενέργειας. Αυτή η λειτουργία χρησιμοποιούνταν για συμμόρφωση με την τάξη ενεργειακής απόδοσης σύμφωνα με το πρότυπο EN 60350-1.

ΦΟΥΡΝΟΣ - ΧΡΗΣΗ ΤΩΝ ΕΞΑΡΤΗΜΑΤΩΝ



ΠΡΟΕΙΔΟΠΟΙΗΣΗ! Ανατρέξτε στα κεφάλαια σχετικά με την Ασφάλεια.

ΤΟΠΟΘΈΤΗΣΗ ΤΩΝ ΑΞΕΣΟΥΑΡ

Μεταλλική σχάρα:



Η μεταλλική σχάρα έχει ένα ειδικό σχήμα στο πίσω μέρος που διευκολύνει την κυκλοφορία θερμότητας.

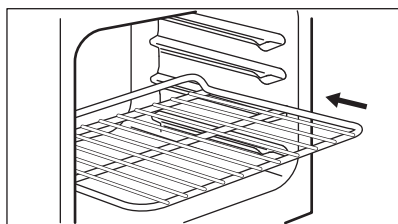

Τοποθετήστε τη σχάρα στη σωστή θέση σχάρας. Βεβαιωθείτε ότι δεν αγγίζει το πίσω τοίχωμα του φούρνου.

Ταψί:



Μη στρώχνετε το ταψί ψησίματος μέχρι να ακουμπήσει στο πίσω τοίχωμα στο εσωτερικό του φούρνου. Κάτι τέτοιο αποτρέπει την κυκλοφορία της θερμότητας γύρω από το ταψί. Το φαγητό μπορεί να καεί, ιδιαίτερα στο πίσω μέρος του ταψιού.

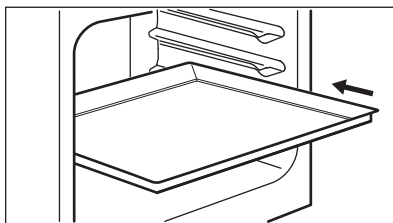

Τοποθετήστε το ταψί ή το βαθύ ταψί στη θέση σχάρας. Βεβαιωθείτε ότι δεν αγγίζει το πίσω τοίχωμα του φούρνου.

ΦΟΥΡΝΟΣ - ΥΠΟΔΕΙΞΕΙΣ ΚΑΙ ΣΥΜΒΟΥΛΕΣ



ΠΡΟΕΙΔΟΠΟΙΗΣΗ! Ανατρέξτε στα κεφάλαια σχετικά με την Ασφάλεια.



Οι τιμές θερμοκρασίας και χρόνου ψησίματος στους πίνακες είναι μόνο ενδεικτικές. Εξαρτώνται από τις συνταγές, καθώς και από την ποιότητα και ποσότητα των υλικών που χρησιμοποιούνται.

ΓΕΝΙΚΕΣ ΠΛΗΡΟΦΟΡΙΕΣ

- Η συσκευή έχει τέσσερις θέσεις σχαρών. Μετρήστε τις θέσεις των σχαρών αρχίζοντας από το κάτω μέρος της συσκευής.
- Η συσκευή διαθέτει ένα ειδικό σύστημα για την κυκλοφορία του αέρα και ανακυκλώνει διαρκώς τον ατμό. Με το σύστημα αυτό, μπορείτε να μαγειρέψετε σε ένα περιβάλλον ατμού, διατηρώντας τα τρόφιμα μαλακά εσωτερικά και τραγανά εξωτερικά. Μειώνει το χρόνο μαγειρέματος και την κατανάλωση ενέργειας στο ελάχιστο.
- Μπορεί να σχηματιστούν συμπυκνωμένοι ατμοί στο εσωτερικό ή στα τζάμια της πόρτας της συσκευής. Αυτό είναι φυσιολογικό. Να στέκεστε πάντα μακριά από τη συσκευή όταν ανοίγετε την πόρτα κατά τη διάρκεια του μαγειρέματος. Για να μειώσετε τη συμπύκνωση υδρατμών, αφήστε τη συσκευή να λειτουργήσει για 10 λεπτά πριν από το μαγείρεμα.
- Καθαρίζετε την υγρασία μετά από κάθε χρήση της συσκευής.
- Μην τοποθετείτε τα αντικείμενα απευθείας στο δάπεδο της συσκευής και μην τοποθετείτε αλουμινόχαρτο επάνω στα εξαρτήματα όταν μαγειρεύετε. Αυτό μπορεί να αλλάξει τα αποτελέσματα του ψησίματος και να προκαλέσει ζημιά στο σμάλτο.

ΨΗΣΙΜΟ

- Ο καινούριος σας φούρνος μπορεί να ψήνει με διαφορετικό τρόπο σε σχέση με τη συσκευή που είχατε. Προσαρμόστε τις συνήθεις ρυθμίσεις σας, όπως θερμοκρασία, χρόνος ψησίματος και θέση σχάρας, στις τιμές που αναφέρονται στους πίνακες.
- Χρησιμοποιήστε τη χαμηλότερη θερμοκρασία την πρώτη φορά.

- Εάν δεν μπορείτε να βρείτε τις ρυθμίσεις για μια ορισμένη συνταγή, αναζητήστε μια παρόμοια.
- Μπορείτε να παρατείνετε τους χρόνους ψησίματος κατά 10 – 15 λεπτά, αν ψήνετε κέικ σε περισσότερες από μια θέσεις σχάρας.
- Τα κέικ και τα γλυκά σε διαφορετικά επίπεδα φούρνου δεν ροδίζουν πάντοτε με ομοιόμορφο τρόπο στην αρχή. Σε μια τέτοια περίπτωση, μην αλλάξετε τη ρύθμιση θερμοκρασίας. Οι διαφορές εξομαλύνονται κατά τη διάρκεια του ψησίματος.
- Τα ταψιά μπορεί να παραμορφωθούν κατά το ψήσιμο. Όταν τα ταψιά κρυώσουν και πάλι, επιστρέψουν ξανά στο κανονικό τους σχήμα.

ΨΗΣΙΜΟ ΚΕΙΚ

- Μην ανοίγετε την πόρτα του φούρνου πριν περάσουν 3/4 του καθορισμένου χρόνου ψησίματος.
- Εάν χρησιμοποιείτε ταυτόχρονα δύο ταψιά ψησίματος, αφήστε ένα κενό επίπεδο ανάμεσά τους.

ΜΑΓΕΪΡΕΜΑ ΚΡΕΑΤΟΣ ΚΑΙ ΨΑΡΙΟΥ

- Για τρόφιμα με πολύ λίπος, χρησιμοποιήστε ένα βαθύ ταψί, προκειμένου να μη λερωθεί ο φούρνος με λεκέδες που ίσως να μη βγαίνουν.
- Αφήστε το κρέας να κρυώσει για περίπου 15 λεπτά πριν το κόψετε, ώστε να μη χάσει τους χυμούς του.
- Για να αποφύγετε τον πολύ καπνό στο φούρνο όταν ψήνετε, προσθέστε λίγο νερό στο βαθύ ταψί. Για να αποφύγετε τη συμπύκνωση του καπνού, προσθέτετε νερό κάθε φορά που το νερό εξατμίζεται.

ΧΡΟΝΟΙ ΜΑΓΕΪΡΕΜΑΤΟΣ

Η διάρκεια μαγειρέματος εξαρτάται από το είδος του φαγητού, τη σύσταση και τον όγκο του. Αρχικά, παρακολουθείτε την απόδοση όταν μαγειρεύετε. Βρείτε τις πλέον κατάλληλες ρυθμίσεις (σκάλα μαγειρέματος, διάρκεια μαγειρέματος κ.λπ.) για τα μαγειρικά σας σκεύη, τις συνταγές σας και τις ποσότητες όταν χρησιμοποιείτε αυτή τη συσκευή.

ΠΑΝΩ + ΚΑΤΩ ΘΈΡΜΑΝΣΗ

Τύπος φαγητού	Ποσότητα (g)	Θερμοκρασία (°C)	Χρόνος (λεπτά)	Θέση σχάρας	Εξαρτήματα
Ζύμη σε λωρίδες	250	150	25 - 30	3	ταψί ψησίματος
Επίπεδο κέικ ¹⁾	1000	160 - 170	30 - 35	2	ταψί ψησίματος
Κέικ μαγιάς με μήλα	2000	170 - 190	40 - 50	3	ταψί ψησίματος
Κέικ στο ταψί για τα λίπη	1500	160 - 170	45 - 55 ²⁾	2	ταψί ψησίματος
Κοτόπουλο, ολόκληρο	1350	200 - 220	60 - 70	2	μεταλλική σχάρα
				1	ταψί ψησίματος
Κοτόπουλο, μισό	1300	190 - 210	35 + 30	3	μεταλλική σχάρα
				1	ταψί ψησίματος
Χοιρινό σνίτσελ	600	190 - 210	30 - 35	3	Μεταλλική σχάρα
				1	ταψί ψησίματος
Βάση τάρτας ³⁾	800	230 - 250	10 - 15	2	ταψί ψησίματος
Κέικ μαγιάς με γέμιση ⁴⁾	1200	170 - 180	25 - 35	2	ταψί ψησίματος
Πίτσα	1000	200 - 220	25 - 35	2	ταψί ψησίματος
Κέικ τυριού	2600	170 - 190	60 - 70	2	ταψί ψησίματος
Τάρτα με μήλα (ελβετική σπεςιαλιτέ) ⁴⁾	1900	200 - 220	30 - 40	1	ταψί ψησίματος
Χριστουγεννιάτικο κέικ ⁴⁾	2400	170 - 180	55 - 65 ⁵⁾	2	ταψί ψησίματος
Κις Λορέν ⁴⁾	1000	220 - 230	40 - 50	1	1 στρογγυλό ταψί (διάμετρος: 26 cm)
Χωριάτικο ψωμί ⁶⁾	750 + 750	180 - 200	60 - 70	1	2 ταψιά αλουμινίου (μήκος: 20 cm)
Αφράτο κέικ (σπεςιαλιτέ Ρουμανίας) ¹⁾	600 + 600	160 - 170	40 - 50	2	2 ταψιά αλουμινίου (μήκος: 25 cm) στην ίδια θέση σχάρας

Τύπος φαγητού	Ποσότητα (g)	Θερμοκρασία (°C)	Χρόνος (λεπτά)	Θέση σχάρας	Εξαρτήματα
Αφράτο κέικ (παραδοσιακή σπειςιαλιτέ Ρουμανίας)	600 + 600	160 - 170	30 - 40	2	2 ταψιά αλουμινίου (μήκος: 25 cm) στην ίδια θέση σχάρας
Τσουρεκάκια ⁴⁾	800	200 - 210	10 - 15	2	ταψί ψησίματος
Κέικ κορμός ¹⁾	500	150 - 170	15 - 20	1	ταψί ψησίματος
Μαρέγκα	400	100 - 120	40 - 50	2	ταψί ψησίματος
Κέικ με τρίμματα (κραμπλ) ⁴⁾	1500	180 - 190	25 - 35	3	ταψί ψησίματος
Κέικ βουτύρου ¹⁾	600	180 - 200	20 - 25	2	ταψί ψησίματος

1) Προθερμάνετε τον φούρνο για 10 λεπτά.

2) Αφού απενεργοποιήσετε τη συσκευή, αφήστε το κέικ στο φούρνο για 7 λεπτά.

3) Προθερμάνετε τον φούρνο για 20 λεπτά.

4) Προθερμάνετε το φούρνο για 10 - 15 λεπτά

5) Αφού απενεργοποιήσετε τη συσκευή, αφήστε το κέικ στο φούρνο για 10 λεπτά.

6) Ρυθμίστε τη θερμοκρασία στους 250 °C και προθερμάνετε το φούρνο για 18 λεπτά.

ΨΗΣΙΜΟ ΜΕ ΑΕΡΑ

Τύπος φαγητού	Ποσότητα (g)	Θερμοκρασία (°C)	Χρόνος (λεπτά)	Θέση σχάρας	Εξαρτήματα
Ζύμη σε λωρίδες ¹⁾	250	145	25	3	ταψί ψησίματος
Ζύμη σε λωρίδες ¹⁾	250 + 250	145	25	1 + 3	ταψί ψησίματος
Επίπεδο κέικ ¹⁾	1000	150	30	2	ταψί ψησίματος
Επίπεδο κέικ ¹⁾	1000 + 1000	155	40	1 + 3	ταψί ψησίματος
Κέικ μαγιάς με μήλα	2000	170 - 180	40 - 50	3	ταψί ψησίματος
Μηλόπιτα	1200 + 1200	175	55	2	2 στρογγυλά ταψιά αλουμινίου (διάμετρος: 20 cm) στην ίδια θέση σχάρας

Τύπος φαγητού	Ποσότητα (g)	Θερμοκρασία (°C)	Χρόνος (λεπτά)	Θέση σχάρας	Εξαρτήματα
Μικρά κέικ ¹⁾	500	155	30	2	ταψί ψησίματος
Μικρά κέικ ¹⁾	500 + 500	155	40	1 + 3	ταψί ψησίματος
Αφράτο κέικ χωρίς λιπαρά ¹⁾	350	160	30	1	1 στρογγυλό ταψί αλουμινίου (διάμετρος: 26 cm)
Κέικ στο ταψί για τα λίπη	1200	150 - 160	30 - 35 ²⁾	2	ταψί ψησίματος
Κοτόπουλο, ολόκληρο	1400	180	55	2	μεταλλική σχάρα
				1	ταψί ψησίματος
Χοιρινό ψητό	800	170 - 180	45 - 50	2	μεταλλική σχάρα
				1	ταψί ψησίματος
Κέικ μαγιάς με γέμιση	1200	150 - 160	20 - 30	2	ταψί ψησίματος
Πίτσα	1000 + 1000	200 - 210	30 - 40	1 + 3	ταψί ψησίματος
Πίτσα	1000	190 - 200	25 - 35	2	ταψί ψησίματος
Κέικ τυριού	2600	160 - 170	40 - 50	1	ταψί ψησίματος
Τάρτα με μήλα (ελβετική σπεςιαλιτέ) ³⁾	1900	180 - 200	30 - 40	2	ταψί ψησίματος
Χριστουγεννιάτικο κέικ ¹⁾	2400	150 - 160	35 - 40 ²⁾	2	ταψί ψησίματος
Κις Λορέν ³⁾	1000	190 - 210	30 - 40	1	1 στρογγυλό ταψί (διάμετρος: 26 cm)
Χωριάτικο ψωμί ⁴⁾	750 + 750	160 - 170	40 - 50	1	ταψί ψησίματος

Τύπος φαγητού	Ποσότητα (g)	Θερμοκρασία (°C)	Χρόνος (λεπτά)	Θέση σχάρας	Εξαρτήματα
Αφράτο κέικ (σπεσιαλιτέ Ρουμανίας) ³⁾	600 + 600	155 - 165	40 - 50	2	2 ταψιά αλουμινίου (μήκος: 25 cm) στην ίδια θέση σχάρας
Αφράτο κέικ (παραδοσιακή σπεσιαλιτέ Ρουμανίας)	600 + 600	150 - 160	30 - 40	2	2 ταψιά αλουμινίου (μήκος: 25 cm) στην ίδια θέση σχάρας
Τσουρεκάκια ¹⁾	800	190	15	3	ταψί ψησίματος
Τσουρεκάκια ⁵⁾	800 + 800	190	15	1 + 3	ταψί ψησίματος
Κέικ κορμός ¹⁾	500	150 - 160	15 - 20	3	ταψί ψησίματος
Μαρέγκα	400	110 - 120	30 - 40	2	ταψί ψησίματος
Μαρέγκα	400 + 400	110 - 120	45 - 55	1 + 3	ταψί ψησίματος
Κέικ με τρίμματα (κραμπλ)	1500	160 - 170	25 - 35	3	ταψί ψησίματος
Αφράτο κέικ ¹⁾	600	150 - 160	25 - 35	2	ταψί ψησίματος
Κέικ βουτύρου ¹⁾	600 + 600	160 - 170	25 - 35	1 + 3	ταψί ψησίματος

1) Προθερμάνετε το φούρνο για 10 λεπτά.

2) Αφού απενεργοποιήσετε τη συσκευή, αφήστε το κέικ στο φούρνο για 7 λεπτά.

3) Προθερμάνετε το φούρνο για 10 - 15 λεπτά.

4) Ρυθμίστε τη θερμοκρασία στους 250 °C και προθερμάνετε το φούρνο για 10 - 20 λεπτά.

5) Προθερμάνετε το φούρνο για 15 λεπτά.

ΨΗΣΙΜΟ ΜΕ ΥΓΡΑΣΙΑ

Τύπος φαγητού	Θερμοκρασία (°C)	Χρόνος (λεπτά)	Θέση σχάρας	Εξαρτήματα
Ψωμί και πίτσα				
Φραντζολάκια	190	25 - 30	2	ταψί ψησίματος ή ταψί ψησίματος / γκριλ

Τύπος φαγητού	Θερμοκρασία (°C)	Χρόνος (λεπτά)	Θέση σχάρας	Εξαρτήματα
Ψωμάκια	200	40 - 45	2	ταψί ψησίματος ή ταψί ψησίματος / γκριλ
Κατεψυγμένη πίτσα 350 g	190	25 - 35	2	μεταλλική σχάρα
Κέικ σε ταψί ψησίματος				
Κέικ κορμός	180	20 - 30	2	ταψί ψησίματος ή ταψί ψησίματος / γκριλ
Κέικ Brownie	180	35 - 45	2	ταψί ψησίματος ή ταψί ψησίματος / γκριλ
Κέικ σε φόρμα				
Σουφλέ	210	35 - 45	2	έξι μικρές κεραμικές φόρμες σε μεταλλική σχάρα
Βάση τάρτας από αφράτη ζύμη	180	25 - 35	2	βαθύ ταψί/φόρμα βάσης τάρτας σε μεταλλική σχάρα
Αφράτο κέικ	150	35 - 45	2	φόρμα για κέικ σε μεταλλική σχάρα
Ψάρι				
Ψάρι σε πουγκιά 300 g	180	25 - 35	2	ταψί ψησίματος ή ταψί ψησίματος / γκριλ
Ψάρι ολόκληρο 200 g	180	25 - 35	2	ταψί ψησίματος ή ταψί ψησίματος / γκριλ
Ψάρι φιλέτο 300 g	180	30 - 40	2	ταψί πίτσας σε μεταλλική σχάρα
Κρέας				
Κρέας σε πουγκί 250 g	200	35 - 45	2	ταψί ψησίματος ή ταψί ψησίματος / γκριλ
Σουβλάκι με κρέας 500 g	200	30 - 40	2	ταψί ψησίματος ή ταψί ψησίματος / γκριλ
Μικρά ψητά αρτοσκευάσματα				
Μπισκότα	170	25 - 35	2	ταψί ψησίματος ή ταψί ψησίματος / γκριλ
Μακαρόν	170	40 - 50	2	ταψί ψησίματος ή ταψί ψησίματος / γκριλ
Κέικ Muffins	180	30 - 40	2	ταψί ψησίματος ή ταψί ψησίματος / γκριλ
Αλμυρά κράκερ	160	25 - 35	2	ταψί ψησίματος ή ταψί ψησίματος / γκριλ

Τύπος φαγητού	Θερμοκρασία (°C)	Χρόνος (λεπτά)	Θέση σχάρας	Εξαρτήματα
Μπισκότα βουτύρου	140	25 - 35	2	ταψί ψησίματος ή ταψί ψησίματος / γκριλ
Ταρτάκια	170	20 - 30	2	ταψί ψησίματος ή ταψί ψησίματος / γκριλ
Χορτοφαγικά				
Ανάμικτα λαχανικά σε πουγκί 400 g	200	20 - 30	2	ταψί ψησίματος ή ταψί ψησίματος / γκριλ
Ομελέτα	200	30 - 40	2	ταψί πίτσας σε μεταλλική σχάρα
Λαχανικά σε ταψί 700 g	190	25 - 35	2	ταψί ψησίματος ή ταψί ψησίματος / γκριλ

ΠΛΗΡΟΦΟΡΙΕΣ ΓΙΑ ΙΝΣΤΙΤΟΥΤΑ ΔΟΚΙΜΩΝ

Τύπος φαγητού	Λειτουργία	Θερμοκρασία (°C)	Εξαρτήματα	Θέση σχάρας	Χρόνος (λεπτά)
Μικρά κέικ (16 τεμάχια/ταψί)	Πάνω + Κάτω Θέρμανση	160	ταψί ψησίματος	3	20 - 30
Μικρά κέικ (16 τεμάχια/ταψί)	Ψήσιμο με Αέρα	150	ταψί ψησίματος	3	20 - 30
Μηλόπιτα (2 φόρμες Ø20 cm, τοποθετημένες διαγώνια)	Πάνω + Κάτω Θέρμανση	190	μεταλλική σχάρα	1	65 - 75
Μηλόπιτα (2 φόρμες Ø20 cm, τοποθετημένες διαγώνια)	Ψήσιμο με Αέρα	180	μεταλλική σχάρα	2	70 - 80
Αφράτο κέικ χωρίς λιπαρά	Πάνω + Κάτω Θέρμανση	180	μεταλλική σχάρα	2	20 - 30
Αφράτο κέικ χωρίς λιπαρά	Ψήσιμο με Αέρα	160	μεταλλική σχάρα	2	25 - 35
Μπισκότα σόρμπρεντ / Ζύμη σε λωρίδες	Πάνω + Κάτω Θέρμανση	140	ταψί ψησίματος	3	15 - 30
Μπισκότα σόρμπρεντ / Ζύμη σε λωρίδες	Ψήσιμο με Αέρα	140	ταψί ψησίματος	3	20 - 30

ΠΙΤΣΑ



Όταν φήνετε πίτσα, για καλύτερα αποτελέσματα στρέψτε τους διακόπτες λειτουργίας και θερμοκρασίας φούρνου στη θέση Πίτσα.

ΦΟΨΡΝΟΣ - ΦΡΟΝΤΙΔΑ ΚΑΙ ΚΑΘΑΡΙΣΜΑ



ΠΡΟΕΙΔΟΠΟΙΗΣΗ! Ανατρέξτε στα κεφάλαια σχετικά με την Ασφάλεια.

ΣΗΜΕΙΩΣΕΙΣ ΓΙΑ ΤΟΝ ΚΑΘΑΡΙΣΜΟ

- Καθαρίστε την πρόσοψη της συσκευής με ένα μαλακό πανί, χλιαρό νερό και ένα προϊόν καθαρισμού.
- Για να καθαρίσετε τις μεταλλικές επιφάνειες, χρησιμοποιήστε ένα εξειδικευμένο καθαριστικό.
- Καθαρίζετε το εσωτερικό της συσκευής μετά από κάθε χρήση. Η συσσώρευση λίπους ή άλλων υπολειμμάτων φαγητού μπορεί να προκαλέσει πυρκαγιά.
- Καθαρίστε τους επίμονους λεκέδες με ειδικά καθαριστικά για φούρνους.
- Καθαρίζετε όλα τα εξαρτήματα μετά από κάθε χρήση και αφήνετέ τα να στεγνώσουν. Χρησιμοποιείτε ένα μαλακό πανί, χλιαρό νερό και ένα προϊόν καθαρισμού.
- Αν χρησιμοποιείτε αντικολλητικά εξαρτήματα, μην τα καθαρίζετε με ισχυρά καθαριστικά, αιχμηρά αντικείμενα ή στο πλυντήριο πιάτων. Μπορεί να προκληθεί ζημιά στη αντικολλητική επικάλυψη.

ΣΥΣΚΕΥΉΣ ΑΠΟ ΑΝΟΞΕΪΔΩΤΟ ΧΑΛΥΒΑ Ή ΑΛΟΥΜΪΝΙΟ



Καθαρίστε την πόρτα του φούρνου χρησιμοποιώντας μόνο ένα υγρό πανί ή ένα σφουγγάρι. Στεγνώστε την με ένα μαλακό πανί. Μην χρησιμοποιείτε σύρμα, οξέα ή προϊόντα που χαράσσουν, διότι μπορεί να καταστρέψουν την επιφάνεια του φούρνου. Καθαρίστε το χειριστήριο του φούρνου λαμβάνοντας τις ίδιες προφυλάξεις.

ΑΦΑΪΡΕΣΗ ΚΑΙ ΕΓΚΑΤΑΣΤΑΣΗ ΤΩΝ ΤΖΑΜΙΩΝ ΤΟΥ ΦΟΨΡΝΟΥ

Μπορείτε να αφαιρέσετε τα εσωτερικά τζάμια για καθαρισμό. Ο αριθμός των τζαμιών διαφέρει ανάλογα με το μοντέλο.



ΠΡΟΕΙΔΟΠΟΙΗΣΗ! Κρατάτε την πόρτα φούρνου ελαφρώς ανοιχτή κατά τη διάρκεια της διαδικασίας καθαρισμού. Όταν την ανοίξετε εντελώς ενδέχεται να κλείσει κατά λάθος προκαλώντας πιθανή ζημιά.



ΠΡΟΕΙΔΟΠΟΙΗΣΗ! Μη χρησιμοποιείτε τη συσκευή χωρίς τα τζάμια.

1. Ανοίξτε την πόρτα μέχρι να βρίσκεται σε γωνία περίπου 30°. Η πόρτα στέκεται μόνη της όταν είναι ελαφρώς ανοιχτή.

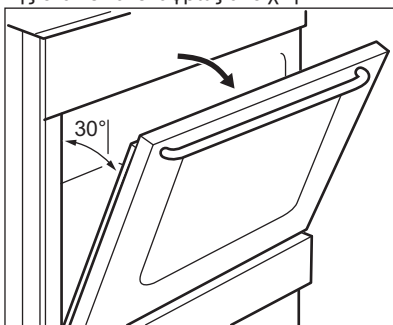

2. Κρατήστε το πλαίσιο της πόρτας (B) στο πάνω άκρο της πόρτας και από τις δύο πλευρές και σπρώξτε το προς τα μέσα για να απασφαλιστεί το κλιπ.

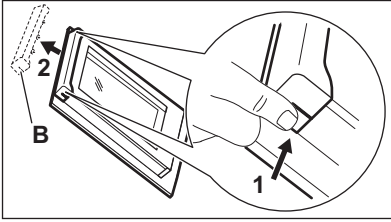

3. Τραβήξτε το πλαίσιο της πόρτας προς τα εμπρός για να το αφαιρέσετε.



ΠΡΟΕΙΔΟΠΟΙΗΣΗ! Όταν αφαιρείτε τα τζάμια, η πόρτα του φούρνου προσπαθεί να κλείσει.

4. Κρατήστε το επάνω άκρο των τζαμιών της πόρτας του φούρνου και τραβήξτε τα ένα ένα.
5. Καθαρίστε το τζάμι με νερό και σαπούνι. Σκουπίστε το τζάμι προσεκτικά.

Αφού ολοκληρωθεί ο καθαρισμός, τοποθετήστε τα τζάμια και την πόρτα του φούρνου στη θέση τους. Πραγματοποιήστε τα παραπάνω βήματα με την αντίστροφη σειρά. Τοποθετήστε πρώτα το μικρότερο τζάμι και μετά το μεγαλύτερο.



ΠΡΟΣΟΧΗ! Η πλευρά του εσωτερικού τζαμιού με την εκτύπωση πρέπει να είναι στραμμένη προς την εσωτερική πλευρά της πόρτας.



ΠΡΟΣΟΧΗ! Βεβαιωθείτε ότι, μετά την εγκατάσταση, η επιφάνεια του πλαισίου του τζαμιού με την εκτύπωση δεν είναι άγρια στην υφή όταν την αγγίζετε.



ΠΡΟΣΟΧΗ! Βεβαιωθείτε ότι έχετε εγκαταστήσει το εσωτερικό τζάμι στις σωστές υποδοχές.

ΑΝΤΙΚΑΤΑΣΤΑΣΗ ΤΟΥ ΛΑΜΠΤΗΡΑ

Τοποθετήστε ένα πανί στο κάτω μέρος του εσωτερικού της συσκευής. Αποτρέπεται τη ζημιά στο γυάλινο κάλυμμα του λαμπτήρα και στο εσωτερικό του φούρνου.



ΠΡΟΕΙΔΟΠΟΙΗΣΗ! Κίνδυνος ηλεκτροπληξίας! Αποσυνδέστε την ασφάλεια προτού αντικαταστήσετε το λαμπτήρα.

Ο λαμπτήρας και το γυάλινο κάλυμμα του λαμπτήρα μπορεί να είναι ζεστά.

1. Απενεργοποιήστε τη συσκευή.
2. Αφαιρέστε τις ασφάλειες από τον πίνακα ασφαλειών ή απενεργοποιήστε τον ασφαλειοδιακόπτη κυκλώματος.

Ο πίσω λαμπτήρας

1. Στρέψτε το γυάλινο κάλυμμα του λαμπτήρα αριστερόστροφα για να το αφαιρέσετε.
2. Καθαρίστε το γυάλινο κάλυμμα.
3. Αντικαταστήστε το λαμπτήρα με κατάλληλο λαμπτήρα ανθεκτικό σε θερμοκρασίες έως 300 °C.
4. Τοποθετήστε το γυάλινο κάλυμμα στη θέση του.

ΑΝΤΙΜΕΤΩΠΙΣΗ ΠΡΟΒΛΗΜΑΤΩΝ



ΠΡΟΕΙΔΟΠΟΙΗΣΗ! Ανατρέξτε στα κεφάλαια σχετικά με την Ασφάλεια.

ΤΙ ΝΑ ΚΑΝΕΤΕ ΑΝ...

Πρόβλημα	Πιθανή αιτία	Αντιμετώπιση
Δεν μπορείτε να ενεργοποιήσετε τη συσκευή.	Η συσκευή δεν είναι συνδεδεμένη σε ηλεκτρική παροχή ή δεν είναι σωστά συνδεδεμένη.	Ελέγξτε αν η συσκευή είναι σωστά συνδεδεμένη στην ηλεκτρική παροχή.

Πρόβλημα	Πιθανή αιτία	Αντιμετώπιση
Δεν μπορείτε να ενεργοποιήσετε ή να λειτουργήσετε τις εστίες. Ο φούρνος δεν θερμαίνεται.	Έχει καεί η ασφάλεια.	Ελέγξτε αν η ασφάλεια είναι η αιτία της δυσλειτουργίας. Αν η ασφάλεια πέφτει επανειλημμένα, επικοινωνήστε με έναν πιστοποιημένο ηλεκτρολόγο.
Η οθόνη φούρνου / εστιών εμφανίζει έναν κωδικό σφάλματος που δεν βρίσκεται σε αυτόν τον πίνακα.	Υπάρχει ηλεκτρική βλάβη.	Απενεργοποιήστε τη συσκευή από τον γενικό διακόπτη του σπιτιού ή από τον διακόπτη ασφαλείας στον πίνακα ασφαλειών και κατόπιν ενεργοποιήστε την ξανά. Αν στην οθόνη εμφανιστεί ξανά ο κωδικός σφάλματος, επικοινωνήστε με το Τμήμα Υποστήριξης Πελατών.
Δεν μπορείτε να ενεργοποιήσετε ή να λειτουργήσετε τις εστίες.	Έχει καεί η ασφάλεια.	Ενεργοποιήστε τις εστίες ξανά και ρυθμίστε τη σκάλα μαγειρέματος σε λιγότερο από 10 δευτερόλεπτα.
Δεν ανάβει η ένδειξη υπολειπόμενης θερμότητας.	Η ζώνη δεν είναι ζεστή επειδή λειτούργησε μόνο για σύντομο χρονικό διάστημα.	Αν η ζώνη λειτούργησε για αρκετό διάστημα για να είναι ζεστή, επικοινωνήστε με ένα Εξουσιοδοτημένο Κέντρο Σέρβις.
Ο λαμπτήρας δεν λειτουργεί.	Ο λαμπτήρας είναι ελαττωματικός.	Αντικαταστήστε τον λαμπτήρα.
Υπάρχει επικάλυψη ατμών και σταγονιδίων στο φαγητό και το εσωτερικό του φούρνου.	Έχετε αφήσει το φαγητό μέσα στον φούρνο για πολύ μεγάλο χρονικό διάστημα.	Μην αφήνετε το φαγητό μέσα στον φούρνο για διάστημα άνω των 15 - 20 λεπτών μετά την ολοκλήρωση του ψησίματος.
Ο φούρνος δεν θερμαίνεται.	Δεν έχουν γίνει οι απαραίτητες ρυθμίσεις.	Βεβαιωθείτε ότι οι ρυθμίσεις είναι σωστές.
Το ψήσιμο των φαγητών διαρκεί πάρα πολύ ή τα φαγητά ψήνονται πολύ γρήγορα.	Η θερμοκρασία είναι πολύ χαμηλή ή πολύ υψηλή.	Ρυθμίστε τη θερμοκρασία, αν χρειάζεται. Ακολουθήστε τις οδηγίες του εγχειριδίου χρήσης.

ΔΕΔΟΜΕΝΑ Σ'ΕΡΒΙΣ

Εάν δεν μπορείτε να αντιμετωπίσετε το πρόβλημα μόνοι σας, επικοινωνήστε με τον αντιπρόσωπό μας ή το Εξουσιοδοτημένο Κέντρο Σέρβις. Τα απαραίτητα στοιχεία για το κέντρο σέρβις βρίσκονται στην πινακίδα τεχνικών

χαρακτηριστικών. Η πινακίδα τεχνικών χαρακτηριστικών βρίσκεται στο μπροστινό πλαίσιο του εσωτερικού της συσκευής. Μην αφαιρείτε την πινακίδα τεχνικών χαρακτηριστικών από το εσωτερικό της συσκευής.

Σας συνιστούμε να σημειώσετε τα σχετικά στοιχεία εδώ:

Μοντέλο (MOD.)
Κωδικός προϊόντος (PNC)
Αριθμός σειράς (S.N.)

ΕΝΕΡΓΕΙΑΚΉ ΑΠΟΔΟΣΗ

ΠΛΗΡΟΦΟΡΙΕΣ ΠΡΟΪΟΝΤΟΣ ΓΙΑ ΤΙΣ ΕΣΤΙΕΣ ΣΥΜΦΩΝΑ ΜΕ ΤΟΝ ΚΑΝΟΝΙΣΜΟ ΤΗΣ ΕΕ 66/2014

Αναγνωριστικό μοντέλου	ZCV550G1WA ZCV550G1XA	
Τύπος εστιών	Εστιες εντός Ανεξάρτητης Κουζίνας	
Πλήθος ζωνών μαγειρέματος	4	
Τεχνολογία θέρμανσης	Θέρμανση διά Ακτινοβολίας	
Διάμετρος κυκλικών ζωνών μαγειρέματος (Ø)	Πίσω αριστερά Πίσω δεξιά Εμπρός δεξιά Εμπρός αριστερά	14,0 cm 18,0 cm 14,0 cm 18,0 cm
Κατανάλωση ενέργειας ανά ζώνη μαγειρέματος (EC electric cooking)	Πίσω αριστερά Πίσω δεξιά Εμπρός δεξιά Εμπρός αριστερά	180,3 Wh / kg 179,4 Wh / kg 180,3 Wh / kg 179,4 Wh / kg
Κατανάλωση ενέργειας από την εστία (EC electric hob)		179,9 Wh / kg

EN 60350-2 - Οικιακές ηλεκτρικές συσκευές μαγειρέματος - Μέρος 2: Εστιές - Μέθοδοι μέτρησης απόδοσης.

ΕΣΤΙΕΣ - ΕΞΟΙΚΟΝΟΜΗΣΗ ΕΝΕΡΓΕΙΑΣ

Μπορείτε να εξοικονομήσετε ενέργεια κατά τη διάρκεια του καθημερινού μαγειρέματος αν ακολουθήσετε τις παρακάτω συμβουλές.

- Όταν ζεσταίνετε νερό, χρησιμοποιείτε μόνο την ποσότητα που χρειάζεστε.
- Εάν είναι δυνατόν, σκεπάζετε πάντα τα μαγειρικά σκεύη με το καπάκι τους.

- Πριν ενεργοποιήσετε τη ζώνη μαγειρέματος, τοποθετήστε επάνω της το μαγειρικό σκεύος.
- Η βάση του μαγειρικού σκεύους πρέπει να έχει την ίδια διάμετρο με τη ζώνη μαγειρέματος.
- Τοποθετείτε τα μικρότερα μαγειρικά σκεύη στις μικρότερες ζώνες μαγειρέματος.
- Τοποθετείτε τα μαγειρικά σκεύη απευθείας στο κέντρο της ζώνης μαγειρέματος.
- Χρησιμοποιήστε την υπολειπόμενη θερμότητα για να διατηρήσετε ζεστό το φαγητό ή να το αφήσετε να χυλώσει.

ΔΕΛΤΙΟ ΠΡΟΪΟΝΤΟΣ ΚΑΙ ΠΛΗΡΟΦΟΡΙΕΣ ΓΙΑ ΦΟΥΡΝΟΥΣ ΣΥΜΦΩΝΑ ΜΕ ΤΟΝ ΚΑΝΟΝΙΣΜΟ ΤΗΣ ΕΕ 65-66/2014

Όνομα προμηθευτή

Zanussi

Αναγνωριστικό μοντέλου	ZCV550G1WA ZCV550G1XA	
Δείκτης Ενεργειακής Απόδοσης	94.9	
Τάξη ενεργειακής απόδοσης	A	
Κατανάλωση ενέργειας με τυπικό φορτίο, σε λειτουργία Πάνω + Κάτω Θέρμανση	0,84 kWh/κύκλο	
Κατανάλωση ενέργειας με τυπικό φορτίο, σε λειτουργία με αντιστάσεις και αέρα	0,74 kWh/κύκλο	
Πλήθος θαλάμων	1	
Πηγή θερμότητας	Ηλεκτρική ενέργεια	
Όγκος	54 l	
Τύπος φούρνου	Φούρνος εντός Ανεξάρτητης Κουζίνας	
Μάζα	ZCV550G1WA	41.0 kg
	ZCV550G1XA	41.0 kg

EN 60350-1 - Οικιακές ηλεκτρικές συσκευές μαγειρέματος - Μέρος 1: Κουζίνες, φούρνοι, φούρνοι με ατμό και γκριλ - Μέθοδοι μέτρησης απόδοσης.

ΦΟΥΡΝΟΣ - ΕΞΟΙΚΟΝΟΜΗΣΗ ΕΝΕΡΓΕΙΑΣ



Ο φούρνος περιλαμβάνει δυνατότητες που συμβάλλουν στην εξοικονόμηση ενέργειας κατά τη διάρκεια του καθημερινού μαγειρέματος.

Γενικές συμβουλές

Βεβαιωθείτε ότι η πόρτα φούρνου είναι σωστά κλεισμένη ενώ ο φούρνος βρίσκεται σε λειτουργία. Μην ανοίγετε την πόρτα της συσκευής συχνά κατά τη διάρκεια του μαγειρέματος. Διατηρείτε καθαρό το λάστιχο της πόρτας και βεβαιωθείτε ότι είναι καλά στερεωμένο στη θέση του.

Χρησιμοποιείτε μεταλλικά σκεύη για να βελτιώσετε την εξοικονόμηση ενέργειας.

Όταν είναι εφικτό, μην προθερμαίνετε τον φούρνο προτού τοποθετήσετε το φαγητό μέσα στον φούρνο.

Όταν η διάρκεια μαγειρέματος είναι μεγαλύτερη από 30 λεπτά, μειώστε τη θερμοκρασία του

φούρνου στο ελάχιστο 3 - 10 λεπτά προτού ο χρόνος μαγειρέματος ολοκληρωθεί, ανάλογα με τη διάρκεια μαγειρέματος. Η υπολειπόμενη θερμότητα μέσα στον φούρνο θα συνεχίσει το μαγείρεμα.

Χρησιμοποιήστε την υπολειπόμενη θερμότητα για να ζεστάνετε άλλα φαγητά.

Όταν μαγειρεύετε λίγα φαγητά τη φορά, μην αφήνετε να παρέλθει μεγάλο χρονικό διάστημα μεταξύ του ψησίματός τους.

Μαγείρεμα με αέρα

Όποτε είναι εφικτό, χρησιμοποιήστε τις λειτουργίες μαγειρέματος με αέρα για να εξοικονομήσετε ενέργεια.

Διατήρηση του φαγητού ζεστού

Επιλέξτε τη χαμηλότερη δυνατή ρύθμιση θερμοκρασίας για να χρησιμοποιήσετε την υπολειπόμενη θερμότητα και να διατηρήσετε ζεστό ένα φαγητό.

Ψήσιμο με Υγρασία

Λειτουργία που σχεδιάστηκε για να εξοικονομείτε ενέργεια κατά το μαγείρεμα. Για περισσότερες λεπτομέρειες, ανατρέξτε στο κεφάλαιο "Φούρνος-Καθημερινή χρήση", Λειτουργίες φούρνου

ΠΕΡΙΒΑΛΛΟΝΤΙΚΑ ΘΕΜΑΤΑ

Ανακυκλώστε τα υλικά που φέρουν το σύμβολο

 Τοποθετήστε τα υλικά συσκευασίας σε κατάλληλα δοχεία για ανακύκλωση. Συμβάλετε στην προστασία του περιβάλλοντος και της ανθρώπινης υγείας ανακυκλώνοντας τις άχρηστες ηλεκτρικές και ηλεκτρονικές συσκευές. Μην

απορρίψετε με τα οικιακά απορρίμματα συσκευές

που φέρουν το σύμβολο . Επιστρέψτε το προϊόν στην τοπική σας μονάδα ανακύκλωσης ή επικοινωνήστε με τη δημοτική αρχή.

WWW.ZANUSSI.COM/SHOP



CE

867342891-B-062019