

Art.Nr.

5901310901 / 5901310903 / 5901310905 /

5901310907

AusgabeNr.

5901310901_0506

Rev.Nr.

10/07/2025



Made in P.R.C.

HS100s

| | | |
|----|--|-----|
| DE | Tischkreissäge Originalbetriebsanleitung | 8 |
| GB | Circular table saw Translation of original instruction manual | 28 |
| BG | Циркуляр с плот Превод на оригиналното ръководство за експлоатация | 44 |
| GR | Δισκοπρίονο πάγκου Μετάφραση του πρωτοτύπου των οδηγιών χρήσης | 62 |
| RO | Ferăstrău circular cu masă Traducere din manualul de exploatare original | 81 |
| RS | Stona kružna testera Prevod originalnog uputstva za upotrebu | 98 |
| TR | Tezgah testere Orijinal kullanım talimatı çevirisi | 114 |

Nachdrucke, auch auszugsweise, bedürfen der Genehmigung.
Technische Änderungen vorbehalten. Abbildungen beispielhaft!

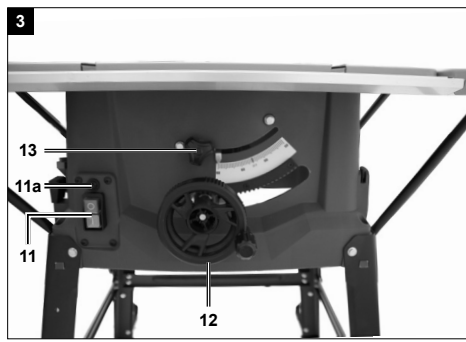
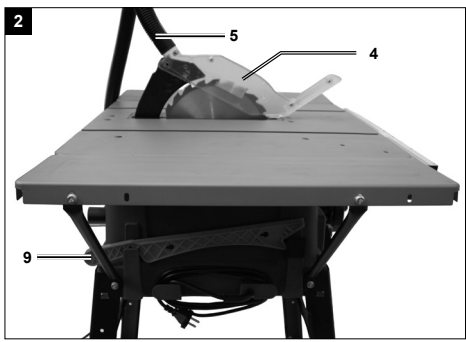
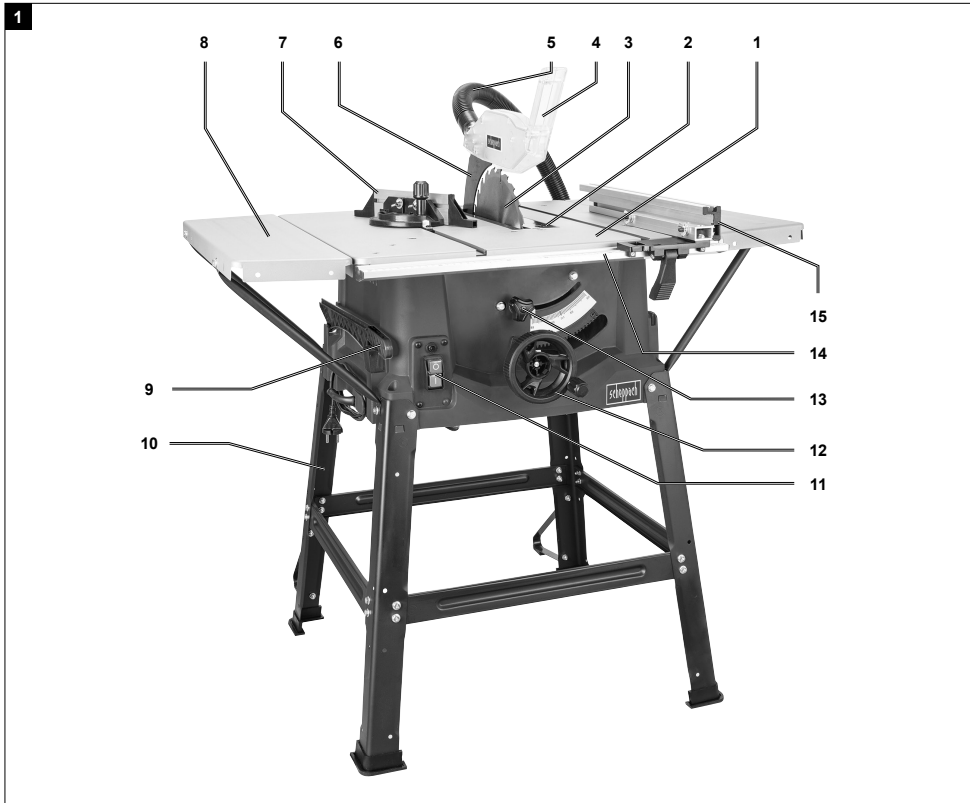

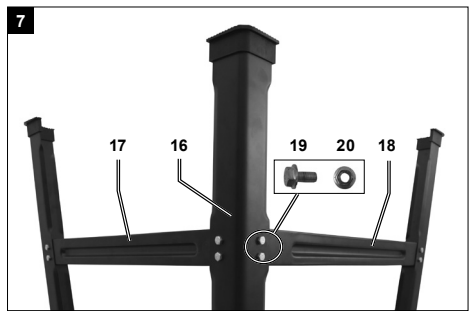
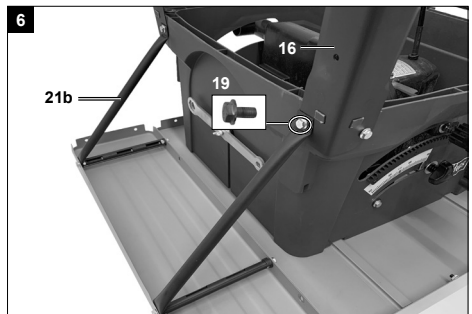
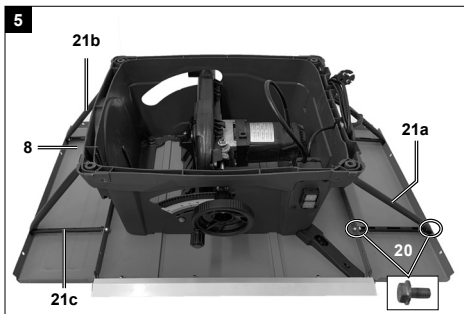
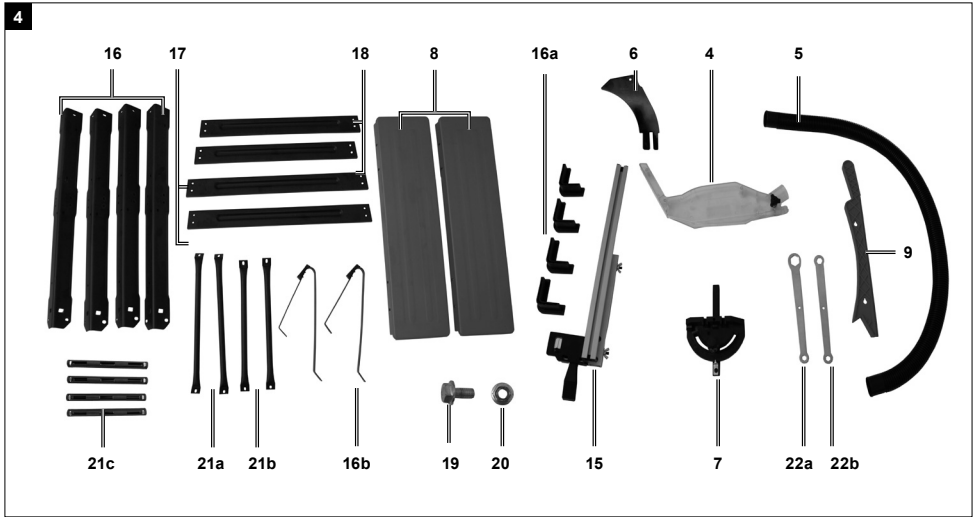

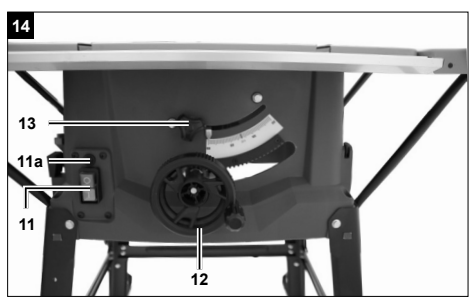
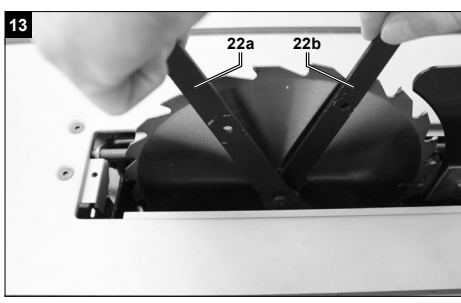
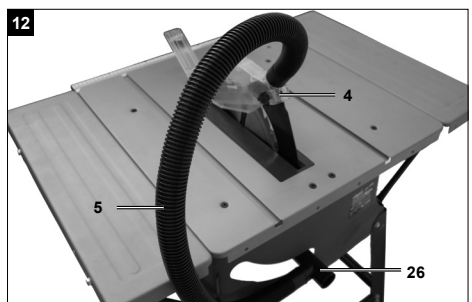
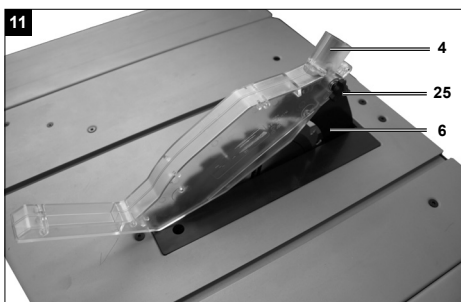
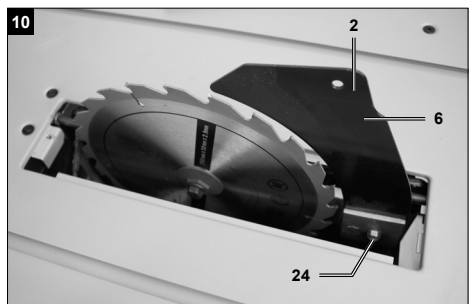
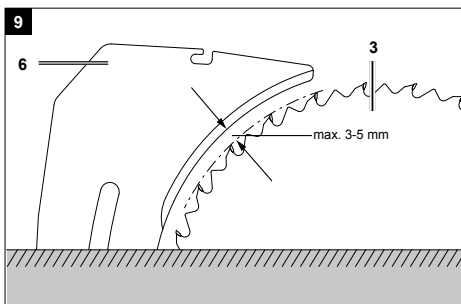
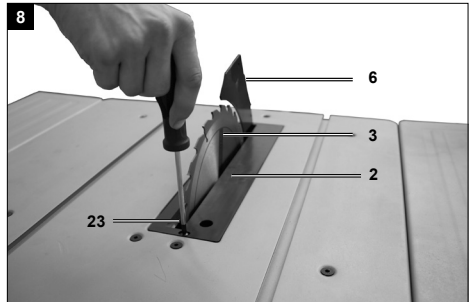
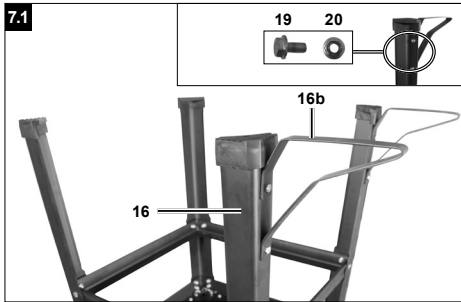

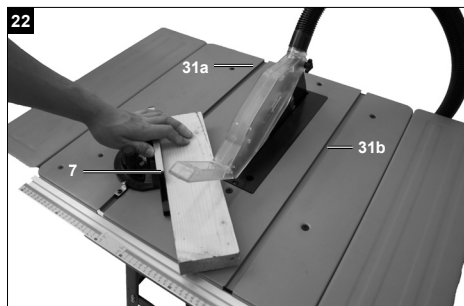
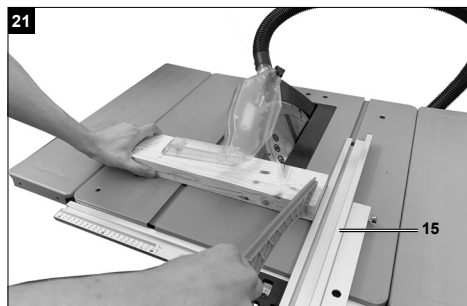
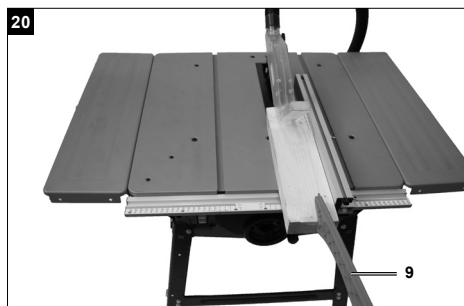
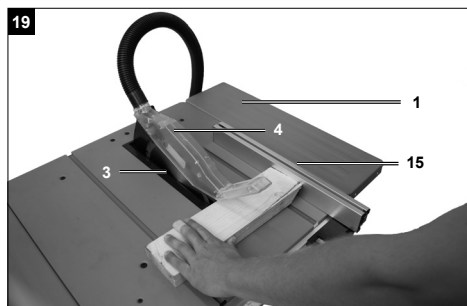
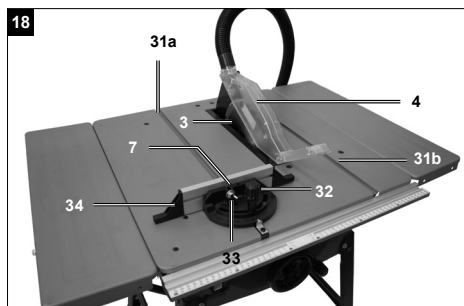
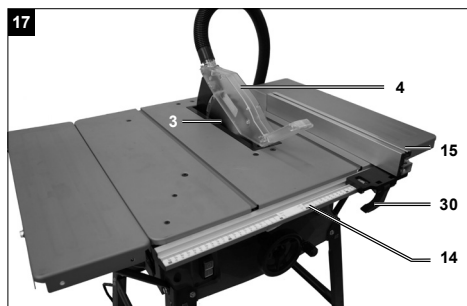
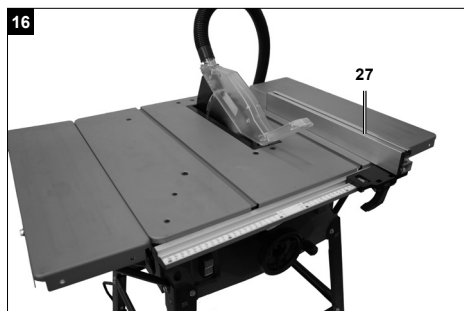



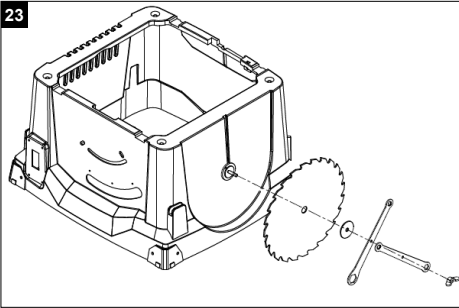



23



Erklärung der Symbole auf dem Gerät

| | |
|---|---|
|  | <p>Vor Inbetriebnahme Bedienungsanleitung und Sicherheitshinweise lesen und beachten!</p> |
|  | <p>Schutzbrille tragen!</p> |
|  | <p>Gehörschutz tragen!</p> |
|  | <p>Bei Staubentwicklung Atemschutz tragen!</p> |
|  | <p>Schutzhandschuhe tragen!</p> |
|  | <p>Achtung! Verletzungsgefahr! Nicht in das laufende Sägeblatt greifen!</p> |
|  | <p>Schutzklasse II</p> |
|  | <p>Das Produkt entspricht den geltenden europäischen Richtlinien.</p> |
| <p>⚠ Achtung!</p> | <p>In dieser Bedienungsanleitung haben wir Stellen, die Ihre Sicherheit betreffen, mit diesem Zeichen ⚠ versehen.</p> |
|  | <p>Das Produkt entspricht den geltenden serbischen Richtlinien.</p> |

| Inhaltsverzeichnis: | Seite: |
|---|---------------|
| 1. Einleitung | 10 |
| 2. Gerätebeschreibung (Abb. 1 - 4) | 10 |
| 3. Lieferumfang | 10 |
| 4. Bestimmungsgemäße Verwendung | 11 |
| 5. Sicherheitshinweise | 11 |
| 6. Technische Daten | 17 |
| 7. Entpacken | 18 |
| 8. Vor Inbetriebnahme | 18 |
| 9. Aufbau und Bedienung | 18 |
| 10. Bedienung | 20 |
| 11. Betrieb | 21 |
| 12. Transport | 22 |
| 13. Wartung | 22 |
| 14. Lagerung | 23 |
| 15. Elektrischer Anschluss | 23 |
| 16. Entsorgung und Wiederverwertung | 24 |
| 17. Störungsabhilfe | 25 |
| 18. Konformitätserklärung | 131 |

1. Einleitung

Hersteller:

Scheppach GmbH
Günzburger Straße 69
D-89335 Ichenhausen

Verehrter Kunde

Wir wünschen Ihnen viel Freude und Erfolg beim Arbeiten mit Ihrem neuen Gerät.

Hinweis:

Der Hersteller dieses Gerätes haftet nach dem geltenden Produkthaftungsgesetz nicht für Schäden, die an diesem Gerät oder durch dieses Gerät entstehen bei:

- unsachgemäßer Behandlung
- Nichtbeachtung der Bedienungsanweisung
- Reparaturen durch Dritte, nicht autorisierte Fachkräfte
- Einbau und Austausch von nicht originalen Ersatzteilen
- nicht bestimmungsgemäßer Verwendung
- Ausfällen der elektrischen Anlage bei Nichtbeachtung der elektrischen Vorschriften und VDE-Bestimmungen 0100, DIN 57113 / VDE 0113

Beachten Sie:

Lesen Sie vor der Montage und vor Inbetriebnahme den gesamten Text der Bedienungsanleitung durch. Diese Bedienungsanleitung soll es Ihnen erleichtern, Ihr Gerät kennenzulernen und dessen bestimmungsgemäßen Einsatzmöglichkeiten zu nutzen.

Die Bedienungsanleitung enthält wichtige Hinweise, wie Sie mit dem Gerät sicher, fachgerecht und wirtschaftlich arbeiten, und wie Sie Gefahren vermeiden, Reparaturkosten sparen, Ausfallzeiten verringern und die Zuverlässigkeit und Lebensdauer des Gerätes erhöhen.

Zusätzlich zu den Sicherheitsbestimmungen dieser Bedienungsanleitung müssen Sie unbedingt die für den Betrieb des Gerätes geltenden Vorschriften Ihres Landes beachten.

Bewahren Sie die Bedienungsanleitung, in einer Plastikhülle geschützt vor Schmutz und Feuchtigkeit, bei dem Gerät auf. Sie muss von jeder Bedienungsperson vor Aufnahme der Arbeit gelesen und sorgfältig beachtet werden.

An dem Gerät dürfen nur Personen arbeiten, die im Gebrauch des Gerätes unterwiesen und über die damit verbundenen Gefahren unterrichtet sind. Das geforderte Mindestalter ist einzuhalten.

Neben den in dieser Bedienungsanleitung enthaltenen Sicherheitshinweisen und den besonderen Vorschriften Ihres Landes sind die für den Betrieb von baugleichen Maschinen allgemein anerkannten technischen Regeln zu beachten.

Wir übernehmen keine Haftung für Unfälle oder Schäden, die durch Nichtbeachten dieser Anleitung und den Sicherheitshinweisen entstehen.

2. Gerätebeschreibung (Abb. 1 - 4)

1. Sägetisch
2. Tischeinlage
3. Sägeblatt
4. Sägeblattschutz
5. Absaugschlauch
6. Spaltkeil
7. Querschnitt
8. Tischverbreiterung
9. Schiebstock
10. Untergestell
11. Ein-, Ausschalter (grüner Taster „I“, roter Taster „O“)
- 11.a Überlastschalter
12. Handrad
13. Feststellgriff
14. Führungsschiene
15. Parallelanschlag
16. Standbeine
- 16.a GummifüÙe
- 16.b Stambügel
17. Mittelstrebe, lang
18. Mittelstreben, kurz
19. Sechskantschraube
20. Sechskantmutter
- 21.a Stützstrebe kurz
- 21.b Stützstrebe lang
- 21.c Querstrebe
- 22.a Sägeblattschlüssel 10/21 mm
- 22.b Sägeblattschlüssel 10/13 mm

3. Lieferumfang

- Standbeine 4x (16)
- Mittelstrebe, lang 2x (17)
- Mittelstrebe kurz 2x (18)
- Stützstrebe, lang 2x (21a)
- Stützstrebe, kurz 2x (21b)
- Querstrebe 4x (21c)
- Stambügel 2x (16b)
- Tischverbreiterung 2x (8)

- GummifüÙe 4x (16a)
- Parallelanschlag (15)
- Sageblattschutz (4)
- Queranschlag (7)
- Absaugschlauch (5)
- Schiebestock (9)
- Sageblattschlüssel, 10/21 mm (22a)
- Sageblattschlüssel, 10/13 mm (22b)
- Sechskantschraube 32x (19)
- Sechskantmutter 24x (20)
- Spaltkeil (6)

4. BestimmungsgemaÙe Verwendung

Die Tischkreissage dient zum Langs- und Querschnneiden (nur mit Queranschlag) von Holzern aller Art, entsprechend der MaschinengroÙe.

Rundholzer aller Art durfen nicht geschnitten werden. Die Maschine darf nur nach ihrer Bestimmung verwendet werden.

Jede weitere daruber hinausgehende Verwendung ist nicht bestimmungsgemaÙ. Fur daraus hervorgehende Schaden oder Verletzungen aller Art haftet der Benutzer/Bediener und nicht der Hersteller.

Es durfen nur fur die Maschine geeignete Sageblatter (HM- oder CV-Sageblatter) verwendet werden.

Die Verwendung von HSS-Sageblattern und Trennscheiben aller Art ist untersagt. Bestandteil der bestimmungsgemaÙen Verwendung ist auch die Beachtung der Sicherheitshinweise, sowie der Montageanleitung und Betriebshinweise in der Bedienungsanleitung. Personen, die die Maschine bedienen und warten, mussen mit dieser vertraut und uber mogliche Gefahren unterrichtet sein. Daruber hinaus sind die geltenden Unfallverhutungsvorschriften genauestens einzuhalten. Sonstige allgemeine Regeln in arbeitsmedizinischen und sicherheitstechnischen Bereichen sind zu beachten.

⚠ Achtung!

Beim Benutzen von Geraten mussen einige Sicherheitsvorkehrungen eingehalten werden, um Verletzungen und Schaden zu verhindern. Lesen Sie diese Bedienungsanleitung / Sicherheitshinweise deshalb sorgfaltig durch. Bewahren Sie diese gut auf, damit Ihnen die Informationen jederzeit zur Verfugung stehen. Falls Sie das Gerat an andere Personen ubergeben sollten, handigen Sie diese Bedienungsanleitung / Sicherheitshinweise bitte mit aus.

Wir ubernehmen keine Haftung fur Unfalle oder Schaden, die durch Nichtbeachten dieser Anleitung und den Sicherheitshinweisen entstehen.

Veranderungen an der Maschine schlieÙen eine Haftung des Herstellers und daraus entstehende Schaden ganzlich aus.

Trotz bestimmungsmaÙiger Verwendung konnen bestimmte Restrisikofaktoren nicht vollstandig ausgeraumt werden. Bedingt durch Konstruktion und Aufbau der Maschine konnen folgende Risiken auftreten:

- Beruhrung des Sageblattes im nicht abgedeckten Sagebereich.
- Eingreifen in das laufende Sageblatt (Schnittverletzung).
- Ruckschlag von Werkstucken und Werkstuckteilen.
- Sageblattbruche.
- Herausschleudern von fehlerhaften Hartmetallteilen des Sageblattes.
- Gehorschaden bei Nichtverwendung des notigen Gehorschutzes.
- Gesundheitsschadliche Emissionen von Holzstauben bei Verwendung in geschlossenen Raumen.

⚠ Bitte beachten Sie, dass unsere Gerate bestimmungsgemaÙ nicht fur den gewerblichen, handwerklichen oder industriellen Einsatz konstruiert wurden. Wir ubernehmen keine Gewahrleistung, wenn das Gerat in Gewerbe-, Handwerks- oder Industriebetrieben sowie bei gleichzusetzenden Tatigkeiten eingesetzt wird.

⚠ **WARNUNG!** Dieses Elektrowerkzeug erzeugt wahrend des Betriebs ein elektromagnetisches Feld. Dieses Feld kann unter bestimmten Umstanden aktive oder passive medizinische Implantate beeintrachtigen. Um die Gefahr von ernsthaften oder todlichen Verletzungen zu verringern, empfehlen wir Personen mit medizinischen Implantaten ihren Arzt und den Hersteller vom medizinischen Implantat zu konsultieren, bevor das Elektrowerkzeug bedient wird.

5. Sicherheitshinweise

Allgemeine Sicherheitshinweise fur Elektrowerkzeuge

⚠ **WARNUNG: Lesen Sie alle Sicherheitshinweise, Anweisungen, Bebilderungen und technischen Daten, mit denen dieses Elektrowerkzeug versehen ist.**

Versäumnisse bei der Einhaltung der nachfolgenden Anweisungen können elektrischen Schlag, Brand und/oder schwere Verletzungen verursachen.

Bewahren Sie alle Sicherheitshinweise und Anweisungen für die Zukunft auf.

Der in den Sicherheitshinweisen verwendete Begriff „Elektrowerkzeug“ bezieht sich auf netzbetriebene Elektrowerkzeuge (mit Netzleitung) oder auf akkubetriebene Elektrowerkzeuge (ohne Netzleitung).

1) Arbeitsplatzsicherheit

- a) **Halten Sie Ihren Arbeitsbereich sauber und gut beleuchtet.** Unordnung oder unbeleuchtete Arbeitsbereiche können zu Unfällen führen.
- b) **Arbeiten Sie mit dem Elektrowerkzeug nicht in explosionsgefährdeter Umgebung, in der sich brennbare Flüssigkeiten, Gase oder Stäube befinden.** Elektrowerkzeuge erzeugen Funken, die den Staub oder die Dämpfe entzünden können.
- c) **Halten Sie Kinder und andere Personen während der Benutzung des Elektrowerkzeugs fern.** Bei Ablenkung können Sie die Kontrolle über das Elektrowerkzeug verlieren.

2) Elektrische Sicherheit

- a) **Der Anschlussstecker des Elektrowerkzeuges muss in die Steckdose passen. Der Stecker darf in keiner Weise verändert werden. Verwenden Sie keine Adapterstecker gemeinsam mit schutzgeerdeten Elektrowerkzeugen.** Unveränderte Stecker und passende Steckdosen verringern das Risiko eines elektrischen Schlages.
- b) **Vermeiden Sie Körperkontakt mit geerdeten Oberflächen wie von Rohren, Heizungen, Herden und Kühlschränken.** Es besteht ein erhöhtes Risiko durch elektrischen Schlag, wenn Ihr Körper geerdet ist.
- c) **Halten Sie Elektrowerkzeuge von Regen oder Nässe fern.** Das Eindringen von Wasser in ein Elektrowerkzeug erhöht das Risiko eines elektrischen Schlages.
- d) **Zweckentfremden Sie die Anschlussleitung nicht, um das Elektrowerkzeug zu tragen, aufzuhängen oder um den Stecker aus der Steckdose zu ziehen. Halten Sie die Anschlussleitung fern von Hitze, Öl, scharfen Kanten oder sich bewegenden Teilen.**

Beschädigte oder verwickelte Anschlussleitungen erhöhen das Risiko eines elektrischen Schlages.

- e) **Wenn Sie mit einem Elektrowerkzeug im Freien arbeiten, verwenden Sie nur Verlängerungsleitungen, die auch für den Außenbereich geeignet sind.** Die Anwendung einer für den Außenbereich geeigneten Verlängerungsleitung verringert das Risiko eines elektrischen Schlages.
- f) **Wenn der Betrieb des Elektrowerkzeugs in feuchter Umgebung nicht vermeidbar ist, verwenden Sie einen Fehlerstromschutzschalter.** Der Einsatz eines Fehlerstromschutzschalters vermindert das Risiko eines elektrischen Schlages.

3) Sicherheit von Personen

- a) **Seien Sie aufmerksam, achten Sie darauf, was Sie tun, und gehen Sie mit Vernunft an die Arbeit mit einem Elektrowerkzeug. Benutzen Sie kein Elektrowerkzeug, wenn Sie müde sind oder unter dem Einfluss von Drogen, Alkohol oder Medikamenten stehen.** Ein Moment der Unachtsamkeit beim Gebrauch des Elektrowerkzeugs kann zu ernsthaften Verletzungen führen.
- b) **Tragen Sie persönliche Schutzausrüstung und immer eine Schutzbrille.** Das Tragen persönlicher Schutzausrüstung, wie Staubmaske, rutschfeste Sicherheitsschuhe, Schutzhelm oder Gehörschutz, je nach Art und Einsatz des Elektrowerkzeugs, verringert das Risiko von Verletzungen.
- c) **Vermeiden Sie eine unbeabsichtigte Inbetriebnahme. Vergewissern Sie sich, dass das Elektrowerkzeug ausgeschaltet ist, bevor Sie es an die Stromversorgung und/oder den Akku anschließen, es aufnehmen oder tragen.** Wenn Sie beim Tragen des Elektrowerkzeugs den Finger am Schalter haben oder das Elektrowerkzeug eingeschaltet an die Stromversorgung anschließen, kann dies zu Unfällen führen.
- d) **Entfernen Sie Einstellwerkzeuge oder Schraubenschlüssel, bevor Sie das Elektrowerkzeug einschalten.** Ein Werkzeug oder Schlüssel, der sich in einem drehenden Teil des Elektrowerkzeugs befindet, kann zu Verletzungen führen.
- e) **Vermeiden Sie eine abnormale Körperhaltung. Sorgen Sie für einen sicheren Stand und halten Sie jederzeit das Gleichgewicht.** Dadurch können Sie das Elektrowerkzeug in unerwarteten Situationen besser kontrollieren.

- f) **Tragen Sie geeignete Kleidung. Tragen Sie keine weite Kleidung oder Schmuck. Halten Sie Haare und Kleidung fern von sich bewegenden Teilen.** Lockere Kleidung, Schmuck oder lange Haare können von sich bewegenden Teilen erfasst werden.
- g) **Wenn Staubabsaug- und -auffangeinrichtungen montiert werden können, sind diese anzuschließen und richtig zu verwenden.** Verwendung einer Staubabsaugung kann Gefährdungen durch Staub verringern.
- h) **Wiegen Sie sich nicht in falscher Sicherheit und setzen Sie sich nicht über die Sicherheitsregeln für Elektrowerkzeuge hinweg, auch wenn Sie nach vielfachem Gebrauch mit dem Elektrowerkzeug vertraut sind.** Achtloses Handeln kann binnen Sekundenbruchteilen zu schweren Verletzungen führen.

4) Verwendung und Behandlung des Elektrowerkzeuges

- a) **Überlasten Sie das Elektrowerkzeug nicht. Verwenden Sie für Ihre Arbeit das dafür bestimmte Elektrowerkzeug.** Mit dem passenden Elektrowerkzeug arbeiten Sie besser und sicherer im angegebenen Leistungsbereich.
- b) **Benutzen Sie kein Elektrowerkzeug, dessen Schalter defekt ist.** Ein Elektrowerkzeug, das sich nicht mehr ein- oder ausschalten lässt, ist gefährlich und muss repariert werden.
- c) **Ziehen Sie den Stecker aus der Steckdose und/oder entfernen Sie einen abnehmbaren Akku, bevor Sie Geräteeinstellungen vornehmen, Einsatzwerkzeugteile wechseln oder das Elektrowerkzeug weglegen.** Diese Vorsichtsmaßnahme verhindert den unbeabsichtigten Start des Elektrowerkzeugs.
- d) **Bewahren Sie unbenutzte Elektrowerkzeuge außerhalb der Reichweite von Kindern auf. Lassen Sie keine Personen das Elektrowerkzeug benutzen, die mit diesem nicht vertraut sind oder diese Anweisungen nicht gelesen haben.** Elektrowerkzeuge sind gefährlich, wenn sie von unerfahrenen Personen benutzt werden.

- e) **Pflegen Sie Elektrowerkzeuge und Einsatzwerkzeug mit Sorgfalt. Kontrollieren Sie, ob bewegliche Teile einwandfrei funktionieren und nicht klemmen, ob Teile gebrochen oder so beschädigt sind, dass die Funktion des Elektrowerkzeugs beeinträchtigt ist. Lassen Sie beschädigte Teile vor dem Einsatz des Elektrowerkzeuges reparieren.** Viele Unfälle haben ihre Ursache in schlecht gewarteten Elektrowerkzeugen.
- f) **Halten Sie Schneidwerkzeuge scharf und sauber.** Sorgfältig gepflegte Schneidwerkzeuge mit scharfen Schneidkanten verklemmen sich weniger und sind leichter zu führen.
- g) **Verwenden Sie Elektrowerkzeug, Zubehör, Einsatzwerkzeuge usw. entsprechend diesen Anweisungen. Berücksichtigen Sie dabei die Arbeitsbedingungen und die auszuführende Tätigkeit.** Der Gebrauch von Elektrowerkzeugen für andere als die vorgesehenen Anwendungen kann zu gefährlichen Situationen führen.
- h) **Halten Sie Griffe und Griffflächen trocken, sauber und frei von Öl und Fett.** Rutschige Griffe und Griffflächen erlauben keine sichere Bedienung und Kontrolle des Elektrowerkzeugs in unvorhergesehenen Situationen.

5) Service

- a) **Lassen Sie Ihr Elektrowerkzeug nur von qualifiziertem Fachpersonal und nur mit Original-Ersatzteilen reparieren.** Damit wird sichergestellt, dass die Sicherheit des Elektrowerkzeugs erhalten bleibt.

Sicherheitshinweise für Tischkreissägen

Schutzabdeckungsbezogene Sicherheitshinweise

- a) **Lassen Sie Schutzabdeckungen montiert. Schutzabdeckungen müssen in funktionsfähigem Zustand und richtig montiert sein.** Lockere, beschädigte oder nicht richtig funktionierende Schutzabdeckungen müssen repariert oder ersetzt werden.
- b) **Verwenden Sie für Trennschnitte stets die Sägeblatt-Schutzabdeckung und den Spaltkeil.** Für Trennschnitte, bei denen das Sägeblatt vollständig durch die Werkstückdicke sägt, verringern die Schutzabdeckung und andere Sicherheitseinrichtungen das Risiko von Verletzungen.

- c) **Befestigen Sie nach Fertigstellung von Arbeitsvorgängen (z. B. Falzen, Ausnuten oder Auftrennen im Umschlagverfahren), bei denen das Entfernen von Schutzabdeckung und/oder Spaltkeil erforderlich ist, unverzüglich wieder das Schutzsystem.**

Die Schutzabdeckung verringern das Risiko von Verletzungen.

- d) **Stellen Sie vor dem Einschalten des Elektrowerkzeugs sicher, dass das Sägeblatt nicht die Schutzabdeckung, den Spaltkeil oder das Werkstück berührt.**

Versehentlicher Kontakt dieser Komponenten mit dem Sägeblatt kann zu einer gefährlichen Situation führen.

- e) **Justieren Sie den Spaltkeil gemäß der Beschreibung in dieser Betriebsanleitung.**

Falsche Abstände, Position und Ausrichtung können der Grund dafür sein, dass der Spaltkeil einen Rückschlag nicht wirksam verhindert.

- f) **Damit der Spaltkeil funktionieren kann, muss er auf das Werkstück einwirken.**

Bei Schnitten in Werkstücke, die zu kurz sind, um den Spaltkeil in Eingriff kommen zu lassen, ist der Spaltkeil unwirksam. Unter diesen Bedingungen kann ein Rückschlag nicht durch den Spaltkeil verhindert werden.

- g) **Verwenden Sie das für den Spaltkeil passende Sägeblatt.**

Damit der Spaltkeil richtig wirkt, muss der Sägeblattdurchmesser zu dem entsprechenden Spaltkeil passen, das Stammblatt des Sägeblatts dünner als der Spaltkeil sein und die Zahnbreite mehr als die Spaltkeildicke betragen.

Sicherheitshinweise für Sägeverfahren

- a) **⚠ GEFAHR: Kommen Sie mit Ihren Fingern und Händen nicht in die Nähe des Sägeblatts oder in den Sägebereich.**

Ein Moment der Unachtsamkeit oder ein Ausrutschen könnte Ihre Hand zum Sägeblatt hin lenken und zu ernsthaften Verletzungen führen.

- b) **Führen Sie das Werkstück nur entgegen der Drehrichtung dem Sägeblatt zu.**

Zuführen des Werkstücks in der gleichen Richtung wie die Drehrichtung des Sägeblatts oberhalb des Tisches kann dazu führen, dass das Werkstück und Ihre Hand in das Sägeblatt gezogen werden.

- c) **Verwenden Sie bei Längsschnitten niemals den Gehrungsanschlag zur Zuführung des Werkstücks, und verwenden Sie bei Querschnitten mit dem Gehrungsanschlag niemals zusätzlich den Parallelanschlag zur Längeneinstellung.**

Gleichzeitiges Führen des Werkstücks mit dem Parallelanschlag und dem Gehrungsanschlag erhöht die Wahrscheinlichkeit, dass das Sägeblatt klemmt und es zum Rückschlag kommt.

- d) **Üben Sie bei Längsschnitten die Zufuhrkraft auf das Werkstück immer zwischen Anschlagsschiene und Sägeblatt aus. Verwenden Sie einen Schiebestock, wenn der Abstand zwischen Anschlagsschiene und Sägeblatt weniger als 150 mm, und einen Schiebblock, wenn der Abstand weniger als 50 mm beträgt.**

Derartige Arbeitshilfsmittel sorgen dafür, dass Ihre Hand in sicherer Entfernung zum Sägeblatt bleibt.

- e) **Verwenden Sie nur den mitgelieferten Schiebestock des Herstellers oder einen, der anweisungsgemäß hergestellt ist.**

Der Schiebestock sorgt für ausreichenden Abstand zwischen Hand und Sägeblatt.

- f) **Verwenden Sie niemals einen beschädigten oder angesagten Schiebestock.**

Ein beschädigter Schiebestock kann brechen und dazu führen, dass Ihre Hand in das Sägeblatt gerät.

- g) **Arbeiten Sie nicht „freihändig“. Verwenden Sie immer den Parallelanschlag oder den Gehrungsanschlag, um das Werkstück anzulegen und zu führen. „Freihändig“ bedeutet, das Werkstück statt mit Parallelanschlag oder Gehrungsanschlag mit den Händen zu stützen oder zu führen.**

Freihändiges Sägen führt zu Fehlaustrichtung, Verklemmen und Rückschlag.

- h) **Greifen Sie nie um oder über ein sich drehendes Sägeblatt.**

Das Greifen nach einem Werkstück kann zu unbeabsichtigter Berührung mit dem sich drehenden Sägeblatt führen.

- i) **Stützen Sie lange und/oder breite Werkstücke hinter und/oder seitlich des Sägeblatts ab, so dass diese waagrecht bleiben.**

Lange und/oder breite Werkstücke neigen dazu, am Rand des Sägeblatts abzukippen; dies führt zum Verlust der Kontrolle, Verklemmen des Sägeblatts und Rückschlag.

- j) **Führen Sie das Werkstück gleichmäßig zu. Verbiegen oder verdrehen Sie das Werkstück nicht. Falls das Sägeblatt verklemmt, schalten Sie das Elektrowerkzeug sofort aus, ziehen Sie den Netzstecker und beheben Sie die Ursache für das Verklemmen.**

Das Verklemmen des Sägeblatts durch das Werkstück kann zu Rückschlag oder zum Blockieren des Motors führen.

- k) **Entfernen Sie abgesägtes Material nicht, während die Säge läuft.**

Abgesägtes Material kann sich zwischen Sägeblatt und Anschlagschiene oder in der Schutzabdeckung festsetzen und beim Entfernen Ihre Finger in das Sägeblatt ziehen. Schalten Sie die Säge aus und warten Sie, bis das Sägeblatt zum Stillstand gekommen ist, bevor Sie das Material entfernen.

- l) **Verwenden Sie für Längsschnitte an Werkstücken, die dünner als 2 mm sind, einen Zusatz-Parallelanschlag, der Kontakt mit der Tischoberfläche hat.**

Dünne Werkstücke können sich unter dem Parallelanschlag verkeilen und zu Rückschlag führen.

Rückschlag - Ursachen und entsprechende Sicherheitshinweise

Ein Rückschlag ist die plötzliche Reaktion des Werkstücks infolge eines hakenden, klemmenden Sägeblattes oder eines bezogen auf das Sägeblatt schräg geführten Schnitts in das Werkstück oder wenn ein Teil des Werkstücks zwischen Sägeblatt und Parallelanschlag oder einem anderen feststehenden Objekt eingeklemmt wird.

In den meisten Fällen wird bei einem Rückschlag das Werkstück durch den hinteren Teil des Sägeblatts erfasst, vom Säge Tisch angehoben und in Richtung des Bedieners geschleudert. Ein Rückschlag ist die Folge eines falschen oder fehlerhaften Gebrauchs der Tischkreissäge. Er kann durch geeignete Vorsichtsmaßnahmen, wie nachfolgend beschrieben, verhindert werden.

- a) **Stellen Sie sich nie in direkte Linie mit dem Sägeblatt. Halten Sie sich immer auf der Seite zum Sägeblatt, auf der sich auch die Anschlagschiene befindet.**

Bei einem Rückschlag kann das Werkstück mit hoher Geschwindigkeit auf Personen geschleudert werden, die vor und in einer Linie mit dem Sägeblatt stehen.

- b) **Greifen Sie niemals über oder hinter das Sägeblatt, um das Werkstück zu ziehen oder zu stützen.**

Es kann zu unbeabsichtigter Berührung mit dem Sägeblatt kommen oder ein Rückschlag kann dazu führen, dass Ihre Finger in das Sägeblatt gezogen werden.

- c) **Halten und drücken Sie das Werkstück, welches abgesägt wird, niemals gegen das sich drehende Sägeblatt.**

Drücken des Werkstücks, welches abgesägt wird, gegen das Sägeblatt führt zu Verklemmen und Rückschlag.

- d) **Richten Sie die Anschlagschiene parallel zum Sägeblatt aus.**

Eine nicht ausgerichtete Anschlagschiene drückt das Werkstück gegen das Sägeblatt und erzeugt einen Rückschlag.

- e) **Verwenden Sie bei verdeckten Sägeschnitten (z. B. Falzen, Ausnuten oder Auftrennen im Umschlagverfahren) einen Druckkamm, um das Werkstück gegen Tisch und Anschlagschiene zu führen.**

Mit einem Druckkamm können Sie das Werkstück bei Rückschlag besser kontrollieren.

- f) **Seien Sie besonders vorsichtig beim Sägen in nicht einsehbare Bereiche zusammengebafter Werkstücke.**

Das eintauchende Sägeblatt kann in Objekte sägen, die einen Rückschlag verursachen können.

- g) **Stützen Sie große Platten ab, um das Risiko eines Rückschlags durch ein klemmendes Sägeblatt zu vermindern.**

Große Platten können sich unter ihrem Eigengewicht durchbiegen. Platten müssen überall dort abgestützt werden, wo sie die Tischoberfläche überragen.

- h) **Seien Sie besonders vorsichtig beim Sägen von Werkstücken, die verdreht, verknotet, verzogen sind oder nicht über eine gerade Kante verfügen, an der sie mit einem Gehrungsanschlag oder entlang einer Anschlagschiene geführt werden können.**

Ein verzogenes, verknotetes oder verdrehtes Werkstück ist instabil und führt zur Fehlaustrichtung der Schnittfuge mit dem Sägeblatt, Verklemmen und Rückschlag.

- i) **Sägen Sie niemals mehrere aufeinander oder hintereinander gestapelte Werkstücke.**

Das Sägeblatt könnte ein oder mehrere Teile erfassen und einen Rückschlag verursachen.

- j) **Wenn Sie eine Säge, deren Sägeblatt im Werkstück steckt, wieder starten wollen, zentrieren Sie das Sägeblatt im Sägespalt so, dass die Sägezähne nicht im Werkstück verhakt sind.**
Klemmt das Sägeblatt, kann es das Werkstück anheben und einen Rückschlag verursachen, wenn die Säge erneut gestartet wird.
- k) **Halten Sie Sägeblätter sauber, scharf und ausreichend geschärft. Verwenden Sie niemals verzogene Sägeblätter oder Sägeblätter mit rissigen oder gebrochenen Zähnen.**
Scharfe und richtig geschärft Sägeblätter minimieren Klemmen, Blockieren und Rückschlag.

Sicherheitshinweise für die Bedienung von Tischkreissägen

- a) **Schalten Sie die Tischkreissäge aus und trennen Sie sie vom Netz, bevor Sie den Tableineinsatz entfernen, das Sägeblatt wechseln, Einstellungen an Spaltkeil oder der Sägeblattschutzabdeckung vornehmen und wenn die Maschine unbeaufsichtigt gelassen wird.**
Vorichtsmaßnahmen dienen der Vermeidung von Unfällen.
- b) **Lassen Sie die Tischkreissäge nie unbeaufsichtigt laufen. Schalten Sie das Elektrowerkzeug aus und verlassen es nicht, bevor es vollständig zum Stillstand gekommen ist.**
Eine unbeaufsichtigt laufende Säge stellt eine unkontrollierte Gefahr dar.
- c) **Stellen Sie die Tischkreissäge an einem Ort auf, der eben und gut beleuchtet ist und wo Sie sicher stehen und das Gleichgewicht halten können. Der Aufstellort muss genug Platz bieten, um die Größe Ihrer Werkstücke gut zu handhaben.**
Unordnung, unbeleuchtete Arbeitsbereiche und unebene, rutschige Boden können zu Unfällen führen.
- d) **Entfernen Sie regelmäßig Sägespäne und Sägemehl unter dem Säge Tisch und/oder von der Staubabsaugung.**
Angesammeltes Sägemehl ist brennbar und kann sich selbst entzünden.
- e) **Sichern Sie die Tischkreissäge.**
Eine nicht ordnungsgemäß gesicherte Tischkreissäge kann sich bewegen oder umkippen.
- f) **Entfernen Sie Einstellwerkzeuge, Holzreste usw. von der Tischkreissäge, bevor Sie diese einschalten.**

- Ablenkung oder mögliche Verklebungen können gefährlich sein.
- g) **Verwenden Sie immer Sägeblätter in der richtigen Größe und mit passender Aufnahmebohrung (z.B. raufenförmig oder rund).**
Sägeblätter, die nicht zu den Montageteilen der Säge passen, laufen unrund und führen zum Verlust der Kontrolle.
- h) **Verwenden Sie niemals beschädigtes oder falsches Sägeblatt-Montagematerial, wie z. B. Flansche, Unterlegscheiben, Schrauben oder Muttern.**
Dieses Sägeblatt-Montagematerial wurde speziell für Ihre Säge konstruiert, für sicheren Betrieb und optimale Leistung.
- i) **Stellen Sie sich nie auf die Tischkreissäge und benutzen Sie die Tischkreissäge nicht als Tritthocker.**
Es können ernsthafte Verletzungen auftreten, wenn das Elektrowerkzeug umkippt oder wenn Sie versehentlich mit dem Sägeblatt in Kontakt kommen.
- j) **Stellen Sie sicher, dass das Sägeblatt in der richtigen Drehrichtung montiert ist. Verwenden Sie keine Schleifscheiben oder Drahtbürsten mit der Tischkreissäge.**
Unsachgemäße Montage des Sägeblattes oder die Benutzung von nicht empfohlenem Zubehör kann zu ernsthaften Verletzungen führen.

Sicherheitshinweise für den Umgang mit Sägeblättern

1. Setzen Sie nur Einsatzwerkzeuge ein, wenn Sie den Umgang damit beherrschen.
2. Beachten Sie die Höchstdrehzahl. Die auf dem Einsatzwerkzeug angegebene Höchstdrehzahl darf nicht überschritten werden. Halten Sie, falls angegeben, den Drehzahlbereich ein.
3. Beachten Sie die Motor- Sägeblatt- Drehrichtung.
4. Verwenden Sie keine Einsatzwerkzeuge mit Rissen. Mustern Sie gerissene Einsatzwerkzeuge aus. Eine Instandsetzung ist nicht zulässig.
5. Reinigen Sie die Spannflächen von Verschmutzungen, Fett, Öl und Wasser.
6. Verwenden Sie keine losen Reduzierringe oder -buchsen zum Reduzieren von Bohrungen bei Kreissägeblättern.

7. Achten Sie darauf, dass fixierte Reduzierringe zum Sichern des Einsatzwerkzeuges den gleichen Durchmesser und mindestens 1/3 des Schnittdurchmessers haben.
8. Stellen Sie sicher, dass fixierte Reduzierringe parallel zueinander sind.
9. Handhaben Sie Einsatzwerkzeuge mit Vorsicht. Bewahren Sie diese am besten in der Originalverpackung oder speziellen Behältnissen auf. Tragen Sie Schutzhandschuhe, um die Griffsicherheit zu verbessern und das Verletzungsrisiko weiter zu mindern.
10. Stellen Sie vor der Benutzung von Einsatzwerkzeugen sicher, dass alle Schutzvorrichtungen ordnungsgemäß befestigt sind.
11. Vergewissern Sie sich vor dem Einsatz, dass das von Ihnen benutzte Einsatzwerkzeug den technischen Anforderungen dieses Elektrowerkzeuges entspricht und ordnungsgemäß befestigt ist.
12. Benutzen Sie das mitgelieferte Sägeblatt nur für Sägearbeiten in Holz, niemals zum Bearbeiten von Metallen.
13. Verwenden Sie das richtige Sägeblatt für das zu bearbeitende Material.
14. Verwenden Sie nur ein Sägeblatt mit einem Durchmesser entsprechend den Angaben auf der Säge.
15. Verwenden Sie nur Sägeblätter, die mit einer gleich großen oder höheren Drehzahl als der auf dem Elektrowerkzeug gekennzeichnet sind.
16. Verwenden Sie nur vom Hersteller empfohlene Sägeblätter, die, falls sie zum Schneiden von Holz oder ähnlichen Werkstoffen vorgesehen sind, EN 847-1 entsprechen.
17. Tragen Sie geeignete persönliche Schutzausrüstungen, wie z.B.:
 - Gehörschutz;
 - Schutzhandschuhe beim Hantieren mit Sägeblättern.
18. Verwenden Sie nur vom Hersteller empfohlene Sägeblätter, die EN 847-1 entsprechen. Warnung! Achten Sie beim Wechseln des Sägeblattes darauf, dass die Schnittbreite nicht kleiner und die Stamblattdicke des Sägeblattes nicht größer ist als die Dicke des Spaltkeils!
19. Vermeiden Sie beim Sägen von Holz und Kunststoffen eine Überhitzung der Sägezähne. Reduzieren Sie die Vorschubgeschwindigkeit um zu vermeiden, dass der Kunststoff schmilzt.
20. Beachten Sie, dass komplizierte Verdecktschnittverfahren und Schneiden von Schrägen/Keilen nicht zulässig sind.

21. Führen Sie Längsschneiden mit Neigung nicht auf der Seite, zu der hin geneigt wird, durch.
22. Stellen Sie bei der Montage oder Einstellung des Parallelanschlags sicher, dass der Parallelanschlag parallel zum Sägeblatt ausgerichtet werden sollte.

Restrisiken

Das Elektrowerkzeug ist nach dem Stand der Technik und den anerkannten sicherheitstechnischen Regeln gebaut. Dennoch können beim Arbeiten einzelne Restrisiken auftreten.

Gefährdung der Gesundheit durch Strom bei Verwendung nicht ordnungsgemäßer Elektro-Anschlussleitungen.

- Desweiteren können trotz aller getroffener Vorkehrungen nicht offensichtliche Restrisiken bestehen.
- Restrisiken können minimiert werden, wenn die „Sicherheitshinweise“ und die „Bestimmungsgemäße Verwendung“, sowie die Bedienungsanweisung insgesamt beachtet werden.
- Belasten Sie die Maschine nicht unnötig: zu starker Druck beim Sägen beschädigt das Sägeblatt schnell. Dies kann zu einer Leistungsverminderung der Maschine bei der Verarbeitung und einer Verminderung der Schnittgenauigkeit führen.
- Vermeiden Sie zufällige Inbetriebsetzungen der Maschine: beim Einführen des Steckers in die Steckdose darf die Betriebstaste nicht gedrückt werden.
- Verwenden Sie das Werkzeug, das in diesem Handbuch empfohlen wird. So erreichen Sie, dass Ihre Säge optimale Leistungen erbringt.
- Halten Sie Ihre Hände vom Arbeitsbereich fern, wenn die Maschine in Betrieb ist.

Bevor Sie Einstell- oder Wartungsarbeiten vornehmen, schalten Sie das Gerät ab und ziehen den Netzstecker.

6. Technische Daten

| | |
|---------------------|------------------------|
| Wechselstrommotor | 220 - 240 V~ 50 Hz |
| Leistung | S1 1800 W |
| Betriebsart | S6 25% 2000 W |
| Leerlaufdrehzahl | 5000 min ⁻¹ |
| Hartmetallsägeblatt | ø 250 x ø 30 x 2,8 mm |
| Anzahl der Zähne | 24 |

| | |
|----------------------|-------------------|
| Dicke Spaltkeil | 2 mm |
| Tischgröße | 563 x 583 x 28 mm |
| Schnitthöhe max. 90° | 85 mm |
| Schnitthöhe max. 45° | 65 mm |
| Höhenverstellung | 0 - 85 mm |
| Sägeblatt schwenkbar | 0 - 45° |
| Absauganschluß | ø 35 mm |
| Gewicht ca. | 19 kg |

*** Betriebsart S6 25%: Durchlaufbetrieb mit Aussetzbelastung (Spieldauer 10 min). Um den Motor nicht unzulässig zu erwärmen darf der Motor 25% der Spieldauer mit der angegebenen Nennleistung betrieben werden und muss anschließend 75% der Spieldauer ohne Last weiterlaufen.**

Geräuschwerte

Die Geräuschwerte wurden entsprechend EN 62841 ermittelt.

| | |
|-------------------------------|----------|
| Schalldruckpegel L_{pA} | 94,0 dB |
| Unsicherheit K_{pA} | 3 dB |
| Schallleistungspegel L_{WA} | 107,0 dB |
| Unsicherheit K_{WA} | 3 dB |

Tragen Sie einen Gehörschutz.

Die Einwirkung von Lärm kann Hörverlust bewirken. Schwingungsgesamtwerte (Vektorsumme dreier Richtungen) ermittelt entsprechend EN 62841.

7. Entpacken

- Öffnen Sie die Verpackung und nehmen Sie das Gerät vorsichtig heraus.
- Entfernen Sie das Verpackungsmaterial sowie Verpackungs- und Transportsicherungen (falls vorhanden).
- Überprüfen Sie, ob der Lieferumfang vollständig ist.
- Kontrollieren Sie das Gerät und die Zubehörteile auf Transportschäden.
- Bewahren Sie die Verpackung nach Möglichkeit bis zum Ablauf der Garantiezeit auf.

⚠ ACHTUNG!

Gerät und Verpackungsmaterialien sind kein Kinderspielzeug! Kinder dürfen nicht mit Kunststoffbeuteln, Folien und Kleinteilen spielen! Es besteht Verschluckungs- und Erstickungsgefahr!

8. Vor Inbetriebnahme

- Die Maschine muss standsicher aufgestellt werden, d.h. auf einer Werkbank, dem Untergestell o. ä. festschrauben. Verwenden Sie dazu die Bohrungen, die sich auf der Innenseite der Gestellfüße befinden.
- Vor Inbetriebnahme müssen alle Abdeckungen und Sicherheitsvorrichtungen ordnungsgemäß montiert sein.
- Das Sägeblatt muss frei laufen können.
- Bei bereits bearbeitetem Holz auf Fremdkörper, wie z.B. Nägel oder Schrauben, usw. achten.
- Bevor Sie den Ein-/Ausschalter betätigen, vergewissern Sie sich, ob das Sägeblatt richtig montiert ist und bewegliche Teile leichtgängig sind.
- Überzeugen Sie sich vor dem Anschließen der Maschine, dass die Daten auf dem Typenschild mit den Netzdaten übereinstimmen.
- Schließen Sie die Maschine nur an eine ordnungsgemäß installierte Schutzkontakt-Steckdose an, die mit mindestens 16A abgesichert ist.

9. Aufbau und Bedienung

Achtung! Vor allen Wartungs- Umrüst- und Montagearbeiten an der Kreissäge ist der Netzstecker zu ziehen.

Legen Sie alle mitgelieferten Teile auf eine flache Oberfläche. Gruppieren Sie gleiche Teile.

Hinweis: Wenn Verbindungen mit einer Schraube (Rundkopf/oder Sechskant), Sechskantmutter und Unterlegscheibe gesichert werden, muss die Unterlegscheibe unter der Mutter angebracht werden. Stecken Sie Schrauben jeweils von außen nach innen ein, sichern Sie Verbindungen mit Muttern von innen.

Hinweis: Ziehen Sie die Muttern und Schrauben während der Montage nur so weit an, dass diese nicht herabfallen können.

Wenn Sie die Muttern und Schrauben bereits vor der Endmontage an-/festziehen, kann die Endmontage nicht durchgeführt werden.

9.1 Tischverbreiterung montieren (Abb. 5)

1. Die Säge umdrehen und mit dem Tisch nach unten auf den Boden stellen.
2. Tischverbreiterung (8) eben mit dem Sägertisch (1) ausrichten.
3. Tischverbreiterung (8) am Sägertisch (1) mittels der Sechskantschrauben (19) und der Querstrebe (21c) locker befestigen. Wiederholen Sie den Vorgang auf der gegenüberliegenden Seite.
4. Schrauben Sie die Stützstreben (21a, 21b) mit den Sechskantschrauben (19) und der Querstrebe (21c) an die Tischverbreiterungen (8).
5. Anschließend sämtliche Schrauben festziehen.

9.2 Montage Gestell (Abb. 6 - 7.1)

1. Die vier Standbeine (16) zusammen mit den Stützstreben (21a, 21b) und mit den Sechskantschrauben (19) an der Säge anschrauben (Abb. 6). Verwenden Sie hierfür den mitgelieferten Sägeblattschlüssel (21a). (Abb.6).
2. Nun die GummifüÙe (16a) auf die Standbeine (16) aufstecken (Abb. 6.1).
3. Jetzt die lange Mittelstrebe (17) und die kurze Mittelstrebe (18) mit den Sechskantschrauben (19) und den Sechskantmuttern (20) an den Standbeinen (16) verschrauben.

Achten Sie darauf, dass jeweils die gleichen Streben sich gegenüberliegen. Die langen Mittelstreben (17 - mit „B“ gekennzeichnet) müssen parallel zur Bedienerseite der Säge angebracht werden. (Abb. 7).

4. An den Bohrungen in den hinteren Standbeinen die Standbügel (16b) mit jeweils 2 Sechskantschrauben (19) und Sechskantmuttern (20) locker befestigen. (Abb.7.1)

Achtung!

Beide Standbügel müssen an der Rückseite der Maschine befestigt werden!

5. Anschließend sämtliche Schrauben und Muttern des Untergestells festschrauben.

9.3 Spaltkeil einstellen / montieren (Abb. 8 - 10)

⚠ Achtung! Netzstecker ziehen! Die Einstellung des Spaltkeils (6) muss vor der Inbetriebnahme überprüft werden.

1. Sägeblatt (3) auf max. Schnitttiefe einstellen, in die 0° Stellung bringen und arretieren.
2. Schraube (23) der Tischeinlage (2) mithilfe eines Kreuzschraubendrehers lösen und Tischeinlage (2) herausnehmen (Abb.8).

3. Der Abstand zwischen Sägeblatt (3) und Spaltkeil (6) soll max. 5 mm betragen. (Abb. 9)
4. Die Befestigungsschraube (24) lockern und den Spaltkeil (6) herausziehen bis auf der richtige Abstand eingestellt ist (Abb. 10)
5. Die Befestigungsschraube (24) wieder festziehen und Tischeinlage (2) montieren.

9.4 Sägeblattschutz montieren / demontieren (Abb. 11 - 12)

1. Sägeblattschutz (4) samt Schraube (25) von oben auf den Spaltkeil (6) aufsetzen, so dass die Schraube fest im Langloch des Spaltkeils (6) sitzt.
2. Schraube (25) nicht zu fest anziehen; der Sägeblattschutz (4) muss frei beweglich bleiben.
3. Absaugschlauch (5) auf den Absaugadapter (26) und den Absaugstutzen des Sägeblattschutzes (4) stecken. Eine geeignete Späneabsauganlage am Absaugadapter (26) anschließen.
4. Die Demontage erfolgt in umgekehrter Reihenfolge.

Achtung!

Vor Sägebeginn muss der Sägeblattschutz (4) auf das Sägegut abgesenkt werden.

9.5 Tischeinlage austauschen (Abb. 8)

1. Bei Verschleiß oder Beschädigung ist die Tischeinlage (2) zu tauschen, ansonsten besteht erhöhte Verletzungsgefahr.
2. Die Schraube (23) mithilfe eines Kreuzschraubendrehers entfernen.
3. Die verschlissene Tischeinlage (2) herausnehmen.
4. Die Montage der neuen Tischeinlage erfolgt in umgekehrter Reihenfolge.

9.6 Montage/Wechsel des Sägeblattes (Abb. 13)

1. **Achtung! Netzstecker ziehen und Schutzhandschuhe tragen.**
2. Sägeblattschutz (4) demontieren (siehe 8.4).
3. Die Tischeinlage (2) entfernen (siehe 8.5).
4. Mutter lösen, indem man einen Sägeblattschlüssel (22a) an der Mutter ansetzt und mit einem weiteren Sägeblattschlüssel (22b) an der Motorwelle gegenhält (siehe Abb. 22).
5. **Achtung!** Mutter in Rotationsrichtung des Sägeblattes drehen.
6. Äußeren Flansch abnehmen und altes Sägeblatt inneren Flansch abziehen.
7. Sägeblattflansche vor der Montage des neuen Sägeblattes sorgfältig mit einer Drahtbürste reinigen.

8. Das neue Sägeblatt in umgekehrter Reihenfolge wieder einsetzen und festziehen.
Achtung! Laufrichtung beachten, die Schnittschräge der Zähne muss in Laufrichtung, d. h. nach vorne zeigen.
9. Tischeinlage (2) sowie Sägeblattschutz (4) wieder montieren und einstellen (siehe 8.4 und 8.5).
10. Bevor Sie mit der Säge wieder arbeiten, ist die Funktionsfähigkeit der Schutzeinrichtungen zu prüfen.
11. Prüfen Sie den Sägeblattschutz (4) auf die korrekte Funktion. Heben Sie den Sägeblattschutz an und lassen Sie diesen los. Der Sägeblattschutz sollte sich selbstständig in die Ausgangslage zurückbewegen.

10. Bedienung

⚠ ACHTUNG!

Vor der Inbetriebnahme das Gerät unbedingt komplett montieren!

10.1 Ein-, Ausschalten (Abb. 14)

- Durch Drücken des grünen Tasters „I“ (11) kann die Säge eingeschaltet werden. Vor Beginn des Sägens abwarten, bis das Sägeblatt seine maximale Drehzahl erreicht hat.
- Um die Säge wieder auszuschalten, muss der rote Taster „0“ (11) gedrückt werden.

10.2 Einstellen der Schnitttiefe (Abb. 14)

Durch Drehen des Handrades für Höhenverstellung (12), kann das Sägeblatt (3) auf die gewünschte Schnitttiefe (stufenlos) eingestellt werden.

- Entgegen dem Uhrzeigersinn: kleinere Schnitttiefe
- Im Uhrzeigersinn: größere Schnitttiefe

Überprüfen Sie die Einstellung anhand eines Probe-schnittes.

10.3 Winklereinstellung (Abb. 14)

Mit der Tischkreissäge können Schrägschnitte nach links von 0°-45° zur Anschlagsschiene ausgeführt werden.

⚠ Prüfen Sie vor jedem Schnitt, dass zwischen der Anschlagsschiene (27), Queranschlag (7) und dem Sägeblatt (3) keine Kollision möglich ist.

- Feststellgriff (13) lösen.
- Durch Eindrücken und Drehen des Handrades (12) das gewünschte Winkelmaß an der Skala einstellen.

- Feststellgriff (13) in gewünschter Winkelstellung arretieren.

10.4 Arbeiten mit dem Parallelanschlag

10.4.1 Einstellen der Anschlaghöhe (Abb. 15 - 16)

- Die Anschlagsschiene (27) des Parallelanschlages (15) besitzt zwei verschieden hohe Führungsflächen.
- Je nach Dicke der zu schneidenden Materialien muss die Anschlagsschiene (27) nach Abb. 16, für dickes Material (über 25 mm Werkstückdicke) und nach Abb. 15 für dünnes Material (unter 25 mm Werkstückdicke) verwendet werden.

10.4.2 Anschlagsschiene drehen (Abb. 15 - 16)

- Lockern Sie zum Drehen der Anschlagsschiene (27) zuerst die Flügelmuttern (28).
- Nun kann die Anschlagsschiene (27) von der Führungsschiene (29) abgezogen und mit der entsprechenden Führung wieder über diese geschoben werden.
- Ziehen Sie die Flügelmuttern (28) wieder an.
- Die Anschlagsschiene (27) kann je nach Bedarf links oder rechts von der Führungsschiene (29) angebracht werden. Montieren Sie hierzu nur die Schrauben von der anderen Seite der Führungsschiene (29).

10.4.3 Einstellen der Schnittbreite (Abb. 17)

- Beim Längsschneiden von Holzteilen muss der Parallelanschlag (15) verwendet werden.
- Der Parallelanschlag (15) sollte auf der rechten Seite des Sägeblattes (3) montiert werden.
- Den Parallelanschlag (15) von oben auf die Führungsschiene für Parallelanschlag (14) setzen.
- Auf der Führungsschiene für Parallelanschlag (14) befinden sich 2 Skalen, welche den Abstand zwischen Parallelanschlag (15) und Sägeblatt (3) anzeigen.
- Wählen Sie abhängig davon, ob die Anschlagsschiene (27) für die Bearbeitung von dickem oder dünnem Material gedreht ist, die passende Skala:
Hohe Anschlagsschiene (dickes Material),
Niedrige Anschlagsschiene (dünnem Material).
- Parallelanschlag (15) auf das gewünschte Maß am Schauglas einstellen und mit dem Exzenterhebel für Parallelanschlag (30) fixieren.
- Stellen Sie bei der Montage oder Einstellung des Parallelanschlages sicher, dass der Parallelanschlag parallel zum Sägeblatt ausgerichtet werden sollte.

10.5 Queranschlag (Abb. 18)

- Queranschlag (7) in eine Nut (31a/31b) des Säge-
tisches schieben.
- Griffschraube (32) lockern.
- Queranschlag (7) drehen, bis das gewünschte Win-
kelmaß eingestellt ist. Der Pfeil am Queranschlag
zeigt den eingestellten Winkel. (0°-60°)
- Griffschraube (32) wieder festziehen.
- Die Anschlagschiene (34) kann am Queranschlag
(7) verschoben werden. Lösen Sie hierzu die Mut-
tern (33) und schieben die Anschlagschiene (34)
in die gewünschte Position. Ziehen Sie die Muttern
(34) wieder an.

Achtung!

- Anschlagschiene (34) nicht zu weit in Richtung
Sägeblatt schieben.
- Der Abstand zwischen Anschlagschiene (34) und
Sägeblatt (3) sollte ca. 2 cm betragen.

11. Betrieb

Arbeitshinweise

Nach jeder neuen Einstellung empfehlen wir einen Pro-
beschnitt, um die eingestellten Maße zu überprüfen.
Nach dem Einschalten der Säge abwarten, bis das Sä-
geblatt seine max. Drehzahl erreicht hat, bevor Sie den
Schnitt durchführen.

Lange Werkstücke gegen Abkippen am Ende des
Schneidvorganges sichern (z.B. Abrollständer etc.).

Achtung beim Einschneiden.

Betreiben Sie das Gerät nur mit Absaugung. Überprü-
fen und reinigen Sie regelmäßig die Absaugkanäle.

Eignung der Sägeblätter:

- 24 Zähne: weiche Materialien, hohe Spanabnahme,
grobes Schnittbild
- 48 Zähne: harte Materialien, geringere Spanab-
nahme, feineres Schnittbild

11.1 Ausführen von Längsschnitten (Abb. 19)

Hierbei wird ein Werkstück in seiner Längsrichtung
durchschnitten.

Eine Kante des Werkstücks wird gegen den Parallel-
anschlag (15) gedrückt, während die flache Seite auf
dem Sägetisch (1) aufliegt.

Der Sägeblattschutz (4) muss immer auf das Werk-
stück abgesenkt werden.

Die Arbeitsstellung beim Längsschnitt darf nie in einer
Linie mit dem Schnittverlauf sein.

- Parallelanschlag (15) entsprechend der Werkstück-
höhe und der gewünschten Breite einstellen. (siehe
9.4)
- Säge einschalten.
- Hände mit geschlossenen Fingern flach auf das
Werkstück legen und Werkstück am Parallelan-
schlag (15) entlang in das Sägeblatt (3) schieben.
- Seitliche Führung mit der linken oder rechten Hand
(je nach Position des Parallelanschlages) nur bis zur
Vorderkante des Sägeblattschutzes (4).
- Werkstück immer bis zum Ende des Spaltkeils (6)
durchschieben.
- Der Schnittabfall bleibt auf dem Säge Tisch (1) liegen,
bis sich das Sägeblatt (3) wieder in Ruhestellung be-
findet.
- Lange Werkstücke gegen Abkippen am Ende des
Schneidvorganges sichern! (z.B. Abrollständer etc.)

11.1.1 Schneiden schmaler Werkstücke (Abb. 20)

Längsschnitte von Werkstücken mit einer Breite von
weniger als 120 mm müssen unbedingt unter Zuhilfe-
nahme eines Schiebestockes (9) durchgeführt werden.
Schiebestock ist im Lieferumfang enthalten. Verschlei-
senen bzw. beschädigten Schiebestock umgehend
austauschen.

- Den Parallelanschlag entsprechend der vorgesehe-
nen Werkstückbreite einstellen. (siehe 9.4)
- Werkstück mit beiden Händen vorschieben, im Be-
reich des Sägeblattes unbedingt einen Schiebe-
stock (9) als Schubhilfe verwenden.
- Werkstück immer bis zum Ende des Spaltkeils
durchschieben.

⚠ Achtung! Bei kurzen Werkstücken ist der Schiebe-
stock schon bei Schnittbeginn zu verwenden.

11.1.2 Ausführen von Schrägschnitten (Abb. 21)

Schrägschnitte werden grundsätzlich unter der Ver-
wendung des Parallelanschlages (15) durchgeführt.

- Sägeblatt auf das gewünschte Winkelmaß einstel-
len. (siehe 9.3)
- Parallelanschlag (15) je nach Werkstückbreite und
-höhe einstellen (siehe 9.4)
- Schnitt entsprechend der Werkstückbreite durch-
führen (siehe 10.1)

11.2 Ausführung von Querschnitten (Abb. 22)

- Queranschlag (7) in eine der beiden Nuten (31a/b) des Sägetisches schieben und auf das gewünschte Winkelmaß einstellen (siehe 9.5). Sollte das Sägeblatt (3) zusätzlich schräg gestellt werden, dann ist die Nut (31a) zu verwenden, welche Ihre Hand und den Queranschlag nicht mit dem Sägeblattschutz in Kontakt kommen lässt.
- Anschlagsschiene verwenden.
- Werkstück fest gegen den Queranschlag (7) drücken.
- Säge einschalten.
- Queranschlag (7) und Werkstück in Richtung des Sägeblattes schieben, um den Schnitt auszuführen.
- **Achtung:**
Halten Sie immer das geführte Werkstück fest, nie das freie Werkstück, welches abgeschnitten wird.
- Queranschlag (7) immer so weit vorschieben, bis das Werkstück vollständig durchgeschnitten ist.
- Säge wieder ausschalten. Sägeabfall erst entfernen, wenn das Sägeblatt stillsteht.

11.3 Schneiden von Spanplatten

Um ein Ausbrechen der Schnittkanten beim Schneiden von Spanplatten zu verhindern, sollte das Sägeblatt (3) nicht höher als 5 mm über Werkstückdicke eingestellt werden (siehe auch Punkt 9.2).

12. Transport

1. Schalten Sie das Elektrowerkzeug vor jeglichem Transport aus und trennen Sie es von der Stromversorgung.
2. Tragen Sie das Elektrowerkzeug mindestens zu zweit, fassen Sie nicht an den Tischverbreiterungen an.
3. Tragen Sie das Produkt nicht an den Tischverbreiterungen, sondern an dem Sägetisch.
4. Schützen Sie das Elektrowerkzeug vor Schlägen, Stößen und starken Vibrationen, z.B. beim Transport in Fahrzeugen.
5. Sichern Sie das Elektrowerkzeug gegen Kippen und Verrutschen.
6. Verwenden Sie Schutzvorrichtungen niemals zur Handhabung oder Transport.

13. Wartung

⚠ Warnung! Vor jeglicher Einstellung, Instandhaltung oder Instandsetzung Netzstecker ziehen!

13.1 Allgemeine Wartungsmaßnahmen

- Halten Sie Schutzvorrichtungen, Luftschlitze und Motorengehäuse so staub- und schmutzfrei wie möglich. Reiben Sie das Gerät mit einem sauberen Tuch ab oder blasen Sie es mit Druckluft bei niedrigem Druck aus.
- Wir empfehlen, dass Sie das Gerät direkt nach jeder Benutzung reinigen.
- Reinigen Sie das Gerät regelmäßig mit einem feuchten Tuch und etwas Schmierseife. Verwenden Sie keine Reinigungs- oder Lösungsmittel; diese könnten die Kunststoffteile des Gerätes angreifen. Achten Sie darauf, dass kein Wasser in das Geräteinnere gelangen kann.
- Ölen Sie zur Verlängerung des Werkzeuglebens einmal pro Monat die Drehteile. Ölen Sie nicht den Motor.
- Reinigen Sie die Staubfangsysteme indem Sie es mit Druckluft ausblasen.

13.2 Kohlebürsten

- Bei übermäßiger Funkenbildung lassen Sie die Kohlebürsten durch eine Elektrofachkraft überprüfen. Achtung! Die Kohlebürsten dürfen nur von einer Elektrofachkraft ausgewechselt werden.

13.3 Überlastschalter

Der Motor dieses Geräts ist mit einem Überlastschalter (11a) gegen Überlastung geschützt.

Bei Überschreiten des Nennstroms schaltet der Überlastschalter (11a) das Gerät aus.

In diesem Fall gehen Sie wie folgt vor:

- Das Gerät mehrere Minuten abkühlen lassen.
- Den Überlastschalter (11a) drücken.
- Das Gerät durch Drücken der grünen Taste „I“ einschalten.

Service-Informationen

Es ist zu beachten, dass bei diesem Produkt folgende Teile einem gebrauchsgemäßen oder natürlichen Verschleiß unterliegen bzw. folgende Teile als Verbrauchsmaterialien benötigt werden.

Verschleißteile*: Kohlebürsten, Tischeinlage, Schiebstock, Sägeblatt

* nicht zwingend im Lieferumfang enthalten!

Ersatzteile und Zubehör erhalten Sie in unserem Service-Center. Scannen Sie hierzu den QR-Code auf der Titelseite.

14. Lagerung

- Lagern Sie das Gerät und dessen Zubehör an einem dunklen, trockenen und frostfreiem sowie für Kinder unzugänglichem Ort.
- Die optimale Lagertemperatur liegt zwischen 5 und 30°C.
- Bewahren Sie das Elektrowerkzeug in der Originalverpackung auf.
- Decken Sie das Elektrowerkzeug ab, um es vor Staub oder Feuchtigkeit zu schützen.
- Sägeblätter und Schlüsselschlüssel, die nicht im Gebrauch sind, können wie in Abb.23 verstaut werden.
- Bewahren Sie die Bedienungsanleitung bei dem Elektrowerkzeug auf.

15. Elektrischer Anschluss

Der installierte Elektromotor ist betriebsfertig abgeschlossen. Der Anschluss entspricht den einschlägigen VDE- und DIN-Bestimmungen. Der kundenseitige Netzanschluss sowie die verwendete Verlängerungsleitung müssen diesen Vorschriften entsprechen.

- Das Produkt erfüllt die Anforderungen der EN 61000-3-11 und unterliegt Sonderanschlussbedingungen. Das heißt, dass eine Verwendung an beliebigen frei wählbaren Anschlusspunkten nicht zulässig ist.
- Das Produkt kann bei ungünstigen Netzverhältnissen zu vorübergehenden Spannungsschwankungen führen.
- Das Produkt ist ausschließlich zur Verwendung an Anschlusspunkten vorgesehen, die
 - a) eine maximale zulässige Netzimpedanz „Z“ ($Z_{\max.} = 0,346 \Omega$) nicht überschreiten, oder
 - b) die eine Dauerstrombelastbarkeit des Netzes von mindestens 100 A je Phase haben.
- Sie müssen als Benutzer sicherstellen, wenn nötig in Rücksprache mit Ihrem Energieversorgungsunternehmen, dass Ihr Anschlusspunkt, an dem Sie das Produkt betreiben möchten, eine der beiden genannten Anforderungen a) oder b) erfüllt.

Wichtige Hinweise

Bei Überlastung des Motors schaltet dieser selbstständig ab. Nach einer Abkühlzeit (zeitlich unterschiedlich) lässt sich der Motor wieder einschalten.

Schadhafte Elektro-Anschlussleitung

An elektrischen Anschlussleitungen entstehen oft Isolationsschäden.

Ursachen hierfür können sein:

- Druckstellen, wenn Anschlussleitungen durch Fenster oder Türspalten geführt werden.
- Knickstellen durch unsachgemäße Befestigung oder Führung der Anschlussleitung.
- Schnittstellen durch Überfahren der Anschlussleitung.
- Isolationsschäden durch Herausreißen aus der Wandsteckdose.
- Risse durch Alterung der Isolation.

Solch schadhafte Elektro-Anschlussleitungen dürfen nicht verwendet werden und sind aufgrund der Isolationsschäden lebensgefährlich.

Elektrische Anschlussleitungen regelmäßig auf Schäden überprüfen. Achten Sie darauf, dass beim Überprüfen die Anschlussleitung nicht am Stromnetz hängt. Elektrische Anschlussleitungen müssen den einschlägigen VDE- und DIN-Bestimmungen entsprechen. Verwenden Sie nur Anschlussleitungen mit Kennzeichnung H05VV-F.

Ein Aufdruck der Typenbezeichnung auf dem Anschlusskabel ist Vorschrift.

Wechselstrommotor

- Die Netzspannung muss 230 V~ betragen.
- Verlängerungsleitungen bis 25 m Länge müssen einen Querschnitt von 1,5 Quadratmillimeter aufweisen.

Anschlüsse und Reparaturen der elektrischen Ausrüstung dürfen nur von einer Elektro-Fachkraft durchgeführt werden.

Anschlussart Y

Wenn ein Ersatz der Netzanschlussleitung erforderlich ist, ist dies vom Hersteller oder seinem Vertreter auszuführen, um Sicherheitsgefährdungen zu vermeiden.

Bei Rückfragen bitte folgende Daten angeben:

- Stromart des Motors
- Daten des Maschinen-Typenschildes
- Daten des Motor-Typenschildes

16. Entsorgung und Wiederverwertung

Hinweise zur Verpackung



Die Verpackungsmaterialien sind recycelbar. Bitte Verpackungen umweltgerecht entsorgen.

Hinweise zum Elektro- und Elektronikgerätegesetz (ElektroG)



Elektro- und Elektronik-Altgeräte gehören nicht in den Hausmüll, sondern sind einer getrennten Erfassung bzw. Entsorgung zuzuführen!

- Altbatterien oder -akkus, welche nicht fest im Altgerät verbaut sind, müssen vor Abgabe zerstörungsfrei entnommen werden! Deren Entsorgung wird über das Batteriegesetz geregelt.
- Besitzer bzw. Nutzer von Elektro- und Elektronikgeräten sind nach deren Gebrauch gesetzlich zur Rückgabe verpflichtet.
- Der Endnutzer trägt die Eigenverantwortung für das Löschen seiner personenbezogenen Daten auf dem zu entsorgenden Altgerät!
- Das Symbol der durchgestrichenen Mülltonne bedeutet, dass Elektro- und Elektronikaltgeräte nicht über den Hausmüll entsorgt werden dürfen.
- Elektro- und Elektronikaltgeräte können bei folgenden Stellen unentgeltlich abgegeben werden:
 - Öffentlich-rechtliche Entsorgungs- bzw. Sammelstellen (z. B. kommunale Bauhöfe).
 - Verkaufsstellen von Elektrogeräten (stationär und online), sofern Händler zur Rücknahme verpflichtet sind oder diese freiwillig anbieten.
 - Bis zu drei Elektroaltgeräte pro Geräteart, mit einer Kantenlänge von maximal 25 Zentimetern, können Sie ohne vorherigen Erwerb eines Neugerätes vom Hersteller kostenfrei bei diesem abgeben oder einer anderen autorisierten Sammelstelle in Ihrer Nähe zuführen.
 - Weitere ergänzende Rücknahmebedingungen der Hersteller und Vertrieber erfahren Sie beim jeweiligen Kundenservice.
- Im Falle der Anlieferung eines neuen Elektrogerätes durch den Hersteller an einen privaten Haushalt, kann dieser die unentgeltliche Abholung des Elektroaltgerätes, auf Nachfrage vom Endnutzer, veranlassen. Setzen Sie sich hierzu mit dem Kundenservice des Herstellers in Verbindung.

- Diese Aussagen gelten nur für Geräte, die in den Ländern der Europäischen Union installiert und verkauft werden und die der Europäischen Richtlinie 2012/19/EU unterliegen. In Ländern außerhalb der Europäischen Union können davon abweichende Bestimmungen für die Entsorgung von Elektro- und Elektronik-Altgeräten gelten.

17. Störungsabhilfe

| Störung | Mögliche Ursache | Abhilfe |
|---|--|---|
| Sägeblatt löst sich nach Abschalten des Motors | Befestigungsmutter zu leicht angezogen | Befestigungsmutter Rechtsgewinde anziehen |
| Motor läuft nicht an | Ausfall Netzsicherung | Netzsicherung prüfen |
| | Verlängerungsleitung defekt | Verlängerungsleitung austauschen |
| | Anschlüsse an Motor oder Schalter nicht in Ordnung | Von Elektrofachkraft prüfen lassen |
| | Motor oder Schalter defekt | Von Elektrofachkraft prüfen lassen |
| Motor bringt keine Leistung, die Sicherung spricht an | Querschnitt der Verlängerungsleitung nicht ausreichend | siehe Elektrischer Anschluss |
| | Überlastung durch stumpfes Sägeblatt | Sägeblatt wechseln |
| Brandflächen an der Schnittfläche | Stumpfes Sägeblatt | Sägeblatt schärfen, austauschen |
| | Falsches Sägeblatt | Sägeblatt austauschen |

Garantiebedingungen

Revisionsdatum 26.11.2021

Sehr geehrte Kundin, sehr geehrter Kunde,

unsere Produkte unterliegen einer strengen Qualitätskontrolle. Sollte ein Gerät dennoch nicht einwandfrei funktionieren, bedauern wir dies sehr und bitten Sie, sich an unseren Servicecenter unter der unten angegebenen Adresse zu wenden. Gerne stehen wir Ihnen auch telefonisch über die Servicenummer zur Verfügung. Die nachfolgenden Hinweise sollen Ihnen für eine problemlose Bearbeitung und Regulierung im Schadensfall dienen.

Für die Geltendmachung von Garantieansprüchen - innerhalb Deutschland - gilt folgendes:

1. **Diese Garantiebedingungen** regeln unsere zusätzlichen Hersteller-Garantieleistungen für Käufer (private Endverbraucher) von Neugeräten. Die gesetzlichen Gewährleistungsansprüche werden von dieser Garantie nicht berührt. Für diese ist der Händler zuständig, bei dem Sie das Produkt erworben haben.
2. Die **Garantieleistung** erstreckt sich ausschließlich auf Mängel an einem von Ihnen erworbenen neuen Gerät, die auf einem Material- oder Herstellungsfehler beruhen und ist - nach unserer Wahl - auf die unentgeltliche Reparatur solcher Mängel oder den Austausch des Gerätes beschränkt (ggf. auch Austausch mit einem Nachfolgemodell). Ersetzte Geräte oder Teile gehen in unser Eigentum über. Bitte beachten Sie, dass unsere Geräte bestimmungsgemäß nicht für den gewerblichen, handwerklichen oder beruflichen Einsatz konstruiert wurden. Ein Garantiefall kommt daher nicht zustande, wenn das Gerät innerhalb der Garantiezeit in Gewerbe-, Handwerks- oder Industriebetrieben verwendet wurde oder einer gleichzusetzenden Beanspruchung ausgesetzt war.
3. **Von unseren Garantieleistungen ausgenommen sind:**
 - Schäden am Gerät, die durch Nichtbeachtung der Montageanleitung, nicht fachgerechte Installation, Nichtbeachtung der Bedienungsanleitung (z.B. Anschluss an eine falsche Netzspannung oder Stromart) bzw. der Wartungs- und Sicherheitsbestimmungen oder durch Einsatz des Geräts unter ungeeigneten Umweltbedingungen sowie durch mangelnde Pflege und Wartung entstanden sind.
 - Schäden am Gerät, die durch missbräuchliche oder unsachgemäße Anwendungen (wie z.B. Überlastung des Gerätes oder Verwendung von nicht zugelassenen Werkzeugen bzw. Zubehör), Eindringen von Fremdkörpern in das Gerät (wie z.B. Sand, Steine oder Staub), Transportschäden, Gewaltanwendung oder Fremdeinwirkungen (wie z. B. Schäden durch Herunterfallen) entstanden sind.
 - Schäden am Gerät oder an Teilen des Gerätes, die auf einen bestimmungsgemäßen, üblichen (betriebsbedingten) oder sonstigen natürlichen Verschleiß zurückzuführen sind sowie Schäden und/oder Abnutzung von Verschleißteilen.
 - Mängel am Gerät, die durch Verwendung von Zubehör-, Ergänzungs- oder Ersatzteilen verursacht wurden, die keine Originalteile sind oder nicht bestimmungsgemäß verwendet werden.
 - Geräte, an denen Veränderungen oder Modifikationen vorgenommen wurden.
 - Geringfügige Abweichungen von der Soll-Beschaffenheit, die für Wert und Gebrauchstauglichkeit des Geräts unerheblich sind.
 - Geräte an denen eigenmächtig Reparaturen oder Reparaturen , insbesondere durch einen nicht autorisierten Dritten, vorgenommen wurden.
 - Wenn die Kennzeichnung am Gerät bzw. die Identifikationsinformationen des Produktes (Maschinenaufkleber) fehlen oder unlesbar sind.
 - Geräte die eine starke Verschmutzung aufweisen und daher vom Servicepersonal abgelehnt werden.

Schadensersatzansprüche sowie Folgeschäden sind von dieser Garantieleistung generell ausgeschlossen.
4. Die **Garantiezeit** beträgt regulär **24 Monate*** (12 Monate bei Batterien / Akkus) und beginnt mit dem Kaufdatum des Gerätes. Maßgeblich ist das Datum auf dem Original-Kaufbeleg. Garantieansprüche müssen jeweils nach Kenntniserlangung unverzüglich erhoben werden. Die Geltendmachung von Garantieansprüchen nach Ablauf der Garantiezeit ist ausgeschlossen. Die Reparatur oder der Austausch des Gerätes führt weder zu einer Verlängerung der Garantiezeit noch wird eine neue Garantiezeit durch diese Leistung für das Gerät oder für etwaige eingebaute Ersatzteile in Gang gesetzt. Dies gilt auch bei Einsatz eines Vor-Ort-Services. Das betroffene Gerät ist in gesäubertem Zustand zusammen mit einer Kopie des Kaufbelegs, - hierin enthalten die Angaben zum Kaufdatum und der Produktbezeichnung - der Kundendienststelle vorzulegen bzw. einzusenden. Wird ein Gerät unvollständig, ohne den kompletten Lieferumfang eingeschendet, wird das fehlende Zubehör wertmäßig in Anrechnung / Abzug gebracht, falls das Gerät ausgetauscht wird oder eine Rückerstattung erfolgt. Teilweise oder komplett zerlegte Geräte können nicht als Garantiefall akzeptiert werden. Bei nicht berechtigter Reklamation bzw. außerhalb der Garantiezeit trägt der Käufer generell die Transportkosten und das Transportrisiko. **Einen Garantiefall melden Sie bitte vorab bei der Servicestelle (s.u.) an.** In der Regel wird vereinbart, dass das defekte Gerät mit einer kurzen Beschreibung der Störung per Abhol-Service (nur in Deutschland) oder - im Reparaturfall außerhalb des Garantiezeitraums - ausreichend frankiert, unter Beachtung der entsprechenden Verpackungs- und Versandrichtlinien, an die unten angegebene Serviceadresse eingeschendet wird. **Beachten Sie bitte, dass Ihr Gerät (modellabhängig) bei Rücklieferung, aus Sicherheitsgründen - frei von allen Betriebsstoffen ist.** Das an unser Service-Center eingeschickte Produkt, muss so verpackt sein, dass Beschädigungen am Reklamationsgerät auf dem Transportweg vermieden werden. Nach erfolgter Reparatur / Austausch senden wir das Gerät frei an Sie zurück. Können Produkte nicht repariert oder ausgetauscht werden, kann nach unserem eigenen freien Ermessen ein Geldbetrag bis zur Höhe des Kaufpreises des mangelhaften Produkts erstattet werden, wobei ein Abzug aufgrund von Abnutzung und Verschleiß berücksichtigt wird. Diese Garantieleistungen gelten nur zugunsten des privaten Erstkäufers und sind nicht abtret- oder übertragbar.

5. Für die Geltendmachung Ihres Garantieanspruches **kontaktieren Sie bitte unser Service-Center.**

Bitte verwenden Sie vorzugsweise unser Formular auf unserer

Homepage: <https://www.scheppach.com/de/service>

Bitte senden Sie uns keine Geräte ohne vorherige Kontaktaufnahme und Anmeldung bei unserem Service-Center.

Für die Inanspruchnahme dieser Garantieversprechen ist der Erstkontakt mit unserem Service-Center zwingende Voraussetzung.

6. **Bearbeitungszeit** - Im Regelfall erledigen wir Reklamationsendungen innerhalb 14 Tagen nach Eingang in unserem Service-Center.

Sollte in Ausnahmefällen die genannte Bearbeitungszeit überschritten werden, so informieren wir Sie rechtzeitig.

7. **Verschleißteile** - Verschleißteile sind: a) mitgelieferte, an- und/oder eingebaute Batterien / Akkus sowie b) alle modellabhängigen Verschleißteile (siehe Bedienungsanleitung). Von der Garantieleistung ausgeschlossen sind tief entladene bzw. an Gehäuse und oder Batteriepolen beschädigte Batterien / Akkus.

8. **Kostenvoranschlag** - Von der Garantieleistung nicht oder nicht mehr erfasste Geräte reparieren wir gegen Berechnung. Auf Nachfrage bei unserem Service-Center können Sie die defekten Geräte für einen Kostenvoranschlag einsenden und ggf. dem Service-Center schriftlich (per Post, eMail) die Reparaturfreigabe erteilen. Ohne Reparaturfreigabe erfolgt keine weitere Bearbeitung.

9. **Andere Ansprüche**, als die oben genannten, können nicht geltend gemacht werden.

Die **Garantiebedingungen** gelten nur in der jeweils aktuellen Fassung zum Zeitpunkt der Reklamation und können ggf. unserer Homepage (www.scheppach.com) entnommen werden.

Bei Übersetzungen ist stets die deutsche Fassung maßgeblich.

Scheppach GmbH · Günzburger Str. 69 · 89335 Ichenhausen (Deutschland) · www.scheppach.com

Telefon: +800 4002 4002 (Service-Hotline/Freecall Rufnummer dt. Festnetz**) · Telefax +49 [0] 8223 4002 20 · E-Mail: service@scheppach.com

· Internet: <http://www.scheppach.com>



**Ersatzteile
Zubehör**



Reparatur



Kontakt











Dokumente

* Produktabhängig auch über 24 Monate; länderbezogen können erweiterte Garantieleistungen gelten

** Verbindungskosten: kostenlos aus dem deutschen Festnetz

Änderungen dieser Garantiebedingungen ohne Voranmeldung behalten wir uns jederzeit vor.

Explanation of the symbols on the device

| | |
|---|---|
|  | <p>Before commissioning, read and observe the operating manual and safety instructions!</p> |
|  | <p>Wear safety goggles!</p> |
|  | <p>Wear hearing protection!</p> |
|  | <p>If dust builds up, wear respiratory protection!</p> |
|  | <p>Wear safety gloves!</p> |
|  | <p>Attention! Danger of injury! Do not reach into saw blade while it is running!</p> |
|  | <p>Protection class II</p> |
|  | <p>The product complies with the applicable European directives.</p> |
| <p>△ Attention!</p> | <p>We have marked points in the operating manual that impact your safety with this symbol: △.</p> |
|  | <p>The product complies with the applicable Serbian directives.</p> |

| Table of contents: | Page: |
|---|--------------|
| 1. Introduction | 30 |
| 2. Device description (Fig. 1 - 4)..... | 30 |
| 3. Scope of delivery | 30 |
| 4. Proper use | 31 |
| 5. Safety instructions | 31 |
| 6. Technical data..... | 36 |
| 7. Unpacking..... | 37 |
| 8. Before commissioning | 37 |
| 9. Assembly and operation..... | 37 |
| 10. Operation | 38 |
| 11. Operation | 39 |
| 12. Transport..... | 40 |
| 13. Maintenance | 40 |
| 14. Storage | 41 |
| 15. Electrical connection | 41 |
| 16. Disposal and recycling..... | 42 |
| 17. Troubleshooting | 43 |
| 18. Declaration of conformity | 131 |

1. Introduction

Manufacturer:

Scheppach GmbH
Günzburger Straße 69
D-89335 Ichenhausen

Dear Customer

We hope your new device brings you much enjoyment and success.

Note:

In accordance with the applicable product liability laws, the manufacturer of this device assumes no liability for damage to the device or caused by the device arising from:

- Improper handling
- Failure to comply with the operating instructions.
- Repairs carried out by third parties, unauthorised specialists
- Installing and replacing non-original spare parts
- Improper use
- Failure of the electrical system in the event of the electrical regulations and VDE provisions 0100, DIN 57113 / VDE 0113 not being observed

Note:

Read the whole text of the operating manual before assembly and commissioning.

This operating manual should help you to familiarise yourself with your device and to use it for its intended purpose.

The operating manual includes important instructions for safe, proper and economic operation of the device, for avoiding danger, for minimising repair costs and downtimes, and for increasing the reliability and extending the service life of the device.

In addition to the safety instructions in this operating manual, you must also observe the regulations applicable to the operation of the device in your country. Keep the operating manual at the device, in a plastic sleeve, protected from dirt and moisture. They must be read and carefully observed by all operating personnel before starting the work.

The device may only be used by personnel who have been trained to use it and who have been instructed with respect to the associated hazards. The required minimum age must be observed.

In addition to the safety instructions in this operating manual and the separate regulations of your country, the generally recognised technical rules relating to the operation of such machines must also be observed.

We accept no liability for accidents or damage that occur due to a failure to observe this manual and the safety instructions.

2. Device description (Fig. 1 - 4)

1. Saw table
2. Table inlay
3. Saw blade
4. Saw blade guard
5. Suction hose
6. Riving knife
7. Transverse stop
8. Table width extension
9. Push stick
10. Machine stand
11. On, off switch (green "I" button, red "O" button)
- 11.a Overload switch
12. Hand wheel
13. Locking handle
14. Guide rail
15. Parallel stop
16. Legs
- 16.a Rubber feet
- 16.b Stand bracket
17. Centre strut, long
18. Centre struts, short
19. Hexagonal bolt
20. Hexagonal nut
- 21.a Support strut, short
- 21.b Support strut, long
- 21.c Cross member
- 22.a Saw blade key 10/21 mm
- 22.b Saw blade key 10/13 mm

3. Scope of delivery

- Legs 4x (16)
- Centre strut, long 2x (17)
- Centre strut, short 2x (18)
- Support strut, long 2x (21a)
- Support strut, short 2x (21b)
- Cross member 4x (21c)
- Stand bracket 2x (16b)
- Table width extension 2x (8)
- Rubber feet 4x (16a)
- Parallel stop (15)
- Saw blade guard (4)
- Transverse stop (7)
- Suction hose (5)
- Push stick (9)

- Saw blade key, 10/21 mm (22a)
- Saw blade key, 10/13 mm (22b)
- Hexagonal bolt 32x (19)
- 24x hexagonal nut (20)
- Riving knife (6)

4. Proper use

The circular table saw is used for the longitudinal and transverse cutting (only with the transverse stop) of all types of timbers, in accordance with the machine size. It is not permitted to cut any type of round timber.

The machine may only be used in the intended manner.

Any use beyond this is improper. The user/operator, not the manufacturer, is responsible for damages or injuries of any type resulting from this.

Only suitable saw blades (HM or CV saw blades) may be used for the machine.

The use of any type of HSS saw blades or cutting wheels is prohibited. An element of the proper intended use is also the observance of the safety instructions, as well as the assembly instructions and operating information in the operating manual.

Persons who operate and maintain the machine must be familiar with the manual and must be informed about potential dangers. In addition, the applicable accident prevention regulations must be strictly observed. Other general occupational health and safety-related rules and regulations must be observed.

⚠ Attention!

When using equipment, several safety warnings must be observed to prevent injuries and damage. For this reason, please carefully read this operating manual / safety instructions. Store this manual in a safe place so that the information is available at any time. If you hand the device over to another person, please hand over this operating manual / safety instructions as well.

We accept no liability for accidents or damage that occur due to a failure to observe this manual and the safety instructions.

The liability of the manufacturer and resulting damages are excluded in the event of modifications of the machine.

Despite use as intended, specific risk factors cannot be entirely eliminated. Due to the design and layout of the machine, the following risks remain:

- Contact with the saw blade in the exposed sawing area.
- Reaching into the running saw blade (cutting injury).
- Kick-back of workpieces and workpiece parts.
- Saw blade breakage.
- Ejection of faulty carbide parts of the saw blade.
- Hearing damage when the necessary hearing protection is not used.
- Harmful emissions of wood dusts during use in enclosed areas.

⚠ Please observe that our equipment was not designed with the intention of use for commercial or industrial purposes. We assume no guarantee if the device is used in commercial or industrial applications, or for equivalent work.

⚠ **WARNING!** This power tool generates an electromagnetic field during operation. This field can impair active or passive medical implants under certain circumstances. In order to prevent the risk of serious or deadly injuries, we recommend that persons with medical implants consult with their physician and the manufacturer of the medical implant prior to operating the power tool.

5. Safety instructions

General safety information for electric tools

⚠ **WARNING: Read all safety warnings, instructions, illustrations and specifications provided with this power tool.**

Failure to follow all instructions listed below may result in electric shock, fire and/or serious injury.

Save all warnings and instructions for future reference.

The term "power tool" in the warnings refers to your mains-operated (corded) power tool or battery-operated (cordless) power tool.

1) Work area safety

- Keep your work area clean and well-lit.** Cluttered or dark areas invite accidents.

- b) **Do not operate power tools in explosive atmospheres, such as in the presence of flammable liquids, gases or dust.** Power tools create sparks which may ignite the dust or fumes.
- c) **Keep children and bystanders away while operating a power tool.** Distractions can cause you to lose control.

2) Electrical safety

- a) **Power tool plugs must match the outlet. Never modify the plug in any way. Do not use any adapter plugs with earthed (grounded) power tools.** Unmodified plugs and matching outlets will reduce risk of electric shock.
- b) **Avoid body contact with earthed or grounded surfaces, such as pipes, radiators, ranges and refrigerators.** There is an increased risk of electric shock if your body is earthed or grounded.
- c) **Do not expose power tools to rain or wet conditions.** Water entering a power tool will increase the risk of electric shock.
- d) **Do not abuse the cord. Never use the cord for carrying, pulling or unplugging the power tool. Keep cord away from heat, oil, sharp edges or moving parts.** Damaged or entangled cords increase the risk of electric shock.
- e) **When operating a power tool outdoors, use an extension cord suitable for outdoor use.** Use of a cord suitable for outdoor use reduces the risk of electric shock.
- f) **If operating a power tool in a damp location is unavoidable, use a residual current device (RCD) protected supply.** Use of an RCD reduces the risk of electric shock.

3) Personal safety

- a) **Stay alert, watch what you are doing and use common sense when operating a power tool. Do not use a power tool while you are tired or under the influence of drugs, alcohol or medication.** A moment of inattention while operating power tools may result in serious personal injury.
- b) **Wear personal protective equipment and always safety goggles.** Protective equipment such as a dust mask, non-skid safety shoes, safety helmet or hearing protection used for appropriate conditions will reduce personal injuries.

- c) **Prevent unintentional starting. Ensure the switch is in the off-position before connecting to power source and/or rechargeable battery, picking up or carrying the tool.** Carrying power tools with your finger on the switch or energising power tools that have the switch on invites accidents.
- d) **Remove any adjusting tools or spanners/keys before turning the power tool on.** A wrench or a key left attached to a rotating part of the power tool may result in personal injury.
- e) **Avoid abnormal postures. Keep proper footing and balance at all times.** This enables better control of the power tool in unexpected situations.
- f) **Wear suitable clothing. Do not wear loose clothing or jewellery. Keep your hair and clothing away from moving parts.** Loose clothes, jewellery or long hair can be caught in moving parts.
- g) **If devices are provided for the connection of dust extraction and collection facilities, ensure these are connected and properly used.** Use of dust extraction can reduce dust-related hazards.
- h) **Do not let familiarity gained from frequent use of tools allow you to become complacent and ignore tool safety principles.** A careless action can cause severe injury within a fraction of a second.

4) Power tool use and care

- a) **Do not force the power tool. Use the correct power tool for your application.** The correct power tool will do the job better and safer at the rate for which it was designed.
- b) **Do not use the power tool if the switch does not turn it on and off.** Any power tool that cannot be controlled with the switch is dangerous and must be repaired.
- c) **Disconnect the plug from the power source and/or remove the battery pack, if detachable, from the power tool before making any adjustments, changing accessories, or storing power tools.** Such precautionary measures reduce the risk of starting the power tool accidentally.
- d) **Store idle power tools out of the reach of children and do not allow persons unfamiliar with the power tool or these instructions to operate the power tool.** Power tools are dangerous in the hands of untrained users.

- e) **Maintain power tools and attachments. Check for misalignment or binding of moving parts, breakage of parts and any other condition that may affect the power tool's operation. If damaged, have the power tool repaired before use.** Many accidents are caused by poorly maintained power tools.
- f) **Keep cutting tools sharp and clean.** Properly maintained cutting tools with sharp cutting edges are less likely to bind and are easier to control.
- g) **Use the power tool, tool attachments and tool bits etc. in accordance with these instructions. Take into account the working conditions and the work to be performed.** Use of the power tool for operations different from those intended could result in a hazardous situation.
- h) **Keep handles and grasping surfaces dry, clean and free from oil and grease.** Slippery handles and grasping surfaces do not allow for safe handling and control of the tool in unexpected situations.

5) Service

- a) **Have your power tool serviced by a qualified repair person using only identical replacement parts.** This will ensure that the safety of the power tool is maintained.

Safety instructions for table saws

Guarding related warnings

- a) **Keep guards in place. Guards must be in working order and be properly mounted.**
A guard that is loose, damaged, or is not functioning correctly must be repaired or replaced.
- b) **Always use saw blade guard and riving knife for every through-cutting operation.**
For through-cutting operations where the saw blade cuts completely through the thickness of the workpiece, the guard and other safety devices help reduce the risk of injury.
- c) **Immediately reattach the guarding system after completing an operation (such as rabbeting, dadoing or resawing cuts) which requires removal of the saw blade guard and/or riving knife.**
The guard help to reduce the risk of injury.

- d) **Make sure the saw blade is not contacting the guard, riving knife or the workpiece before the switch is turned on.**

Inadvertent contact of these items with the saw blade could cause a hazardous condition.

- e) **Adjust the riving knife as described in this instruction manual.**
Incorrect spacing, positioning and alignment can make the riving knife ineffective in reducing the likelihood of kickback.
- f) **For the riving knife to work, it must be engaged in the workpiece.**

The riving knife is ineffective when cutting workpieces that are too short to be engaged with the riving knife. Under these conditions a kickback cannot be prevented by the riving knife.

- g) **Use the appropriate saw blade for the riving knife.**

For the riving knife to function properly, the saw blade diameter must match the appropriate riving knife and the body of the saw blade must be thinner than the thickness of the riving knife and the cutting width of the saw blade must be wider than the thickness of the riving knife.

Cutting procedures warnings

- a) **⚠ DANGER: Never place your fingers or hands in the vicinity of the saw blade or in the sawing area.**

A moment of inattention or a slip could direct your hand towards the saw blade and result in serious personal injury.

- b) **Feed the workpiece into the saw blade or cutter only against the direction of rotation.**

Feeding the workpiece in the same direction that the saw blade is rotating above the table may result in the workpiece, and your hand, being pulled into the saw blade.

- c) **Never use the mitre gauge to feed the workpiece when performing longitudinal cuts and do not use the parallel stop as a length stop when cross cutting with the mitre gauge.**

Guiding the workpiece with the parallel stop and the mitre gauge at the same time increases the likelihood of saw blade binding and kickback.

- d) **When ripping, always apply the workpiece feeding force between the fence and the saw blade. Use a push stick when the distance between the fence and the saw blade is less than 150 mm, and use a push block when this distance is less than 50 mm.**

“Work helping” devices will keep your hand at a safe distance from the saw blade.

- e) **Use only the push stick provided by the manufacturer or constructed in accordance with the instructions.**

This push stick provides sufficient distance of the hand from the saw blade.

- f) **Never use a damaged or cut push stick.**

A damaged push stick may break causing your hand to slip into the saw blade.

- g) **Do not perform any operation “freehand”. Always use either the parallel stop or the mitre gauge to position and guide the workpiece. “Freehand” means using your hands to support or guide the workpiece, in lieu of a parallel stop or mitre gauge.**

Freehand sawing leads to misalignment, binding and kickback.

- h) **Never reach around or over a rotating saw blade.**

Reaching for a workpiece may lead to accidental contact with the moving saw blade.

- i) **Provide auxiliary workpiece support to the rear and/or sides of the saw table for long and/ or wide workpieces to keep them level.**

A long and/or wide workpiece has a tendency to pivot on the table's edge, causing loss of control, saw blade binding and kickback.

- j) **Feed workpiece at an even pace. Do not bend or twist the workpiece. If the saw blade jams, turn the tool off immediately, unplug the mains plug then clear the jam.**

Jamming the saw blade by the workpiece can cause kickback or stall the motor.

- k) **Do not remove pieces of cut-off material while the saw is running.**

The material may become trapped between the fence or inside the saw blade guard and the saw blade pulling your fingers into the saw blade. Turn the saw off and wait until the saw blade stops before removing material.

- l) **Use an auxiliary parallel stop in contact with the table top when performing longitudinal cuts on workpieces less than 2 mm thick.**

A thin workpiece may wedge under the parallel stop and create a kickback.

Kickback - causes and corresponding safety instructions

Kickback is a sudden reaction of the workpiece due to a pinched, jammed saw blade or misaligned line of cut in the workpiece with respect to the saw blade or when a part of the workpiece binds between the saw blade and the parallel stop or other fixed object.

Most frequently during kickback, the workpiece is lifted from the saw table by the rear portion of the saw blade and is propelled towards the operator. Kickback is the result of incorrect or faulty use of the circular table saw. And can be avoided by taking proper precautions as given below.

- a) **Never stand directly in line with the saw blade. Always position your body on the same side of the saw blade as the fence.**

Kickback may propel the workpiece at high velocity towards anyone standing in front and in line with the saw blade.

- b) **Never reach over or in back of the saw blade to pull or to support the workpiece.**

Accidental contact with the saw blade may occur or kickback may drag your fingers into the saw blade.

- c) **Never hold and press the workpiece that is being cut off against the rotating saw blade.**

Pressing the workpiece being cut off against the saw blade will create a binding condition and kickback.

- d) **Align the fence to be parallel with the saw blade.**

A misaligned fence will pinch the workpiece against the saw blade and create kickback.

- e) **Use a featherboard to guide the workpiece against the table and fence when making non-through cuts such as rabbeting, dadoing or resawing cuts.**

A featherboard helps to control the workpiece in the event of a kickback.

- f) **Use extra caution when making a cut into blind areas of assembled workpieces.**

The protruding saw blade may cut objects that can cause kickback.

- g) **Support large panels to minimise the risk of saw blade pinching and kickback.**

Large panels tend to sag under their own weight. Support(s) must be placed under all portions of the panel overhanging the table top.

- h) Use extra caution when cutting a workpiece that is twisted, knotted, warped or does not have a straight edge to guide it with a mitre gauge or along the fence.**

A warped, knotted, or twisted workpiece is unstable and causes misalignment of the kerf with the saw blade, binding and kickback.

- i) Never cut more than one workpiece, stacked vertically or horizontally.**

The saw blade could pick up one or more pieces and cause kickback.

- j) When restarting the saw with the saw blade in the workpiece, centre the saw blade in the sawing gap so that the saw teeth are not engaged in the material.**

If the saw blade binds, it may lift up the workpiece and cause kickback when the saw is restarted.

- k) Keep saw blades clean, sharp, and with sufficient set. Never use warped saw blades or saw blades with cracked or broken teeth.**

Sharp and properly set saw blades minimise binding, stalling and kickback.

Table saw operating procedure warnings

- a) Turn off the circular table saw and disconnect the power cord when removing the table insert, changing the saw blade or making adjustments to the riving knife or saw blade guard, and when the machine is left unattended.**

Precautionary measures will avoid accidents.

- b) Never leave the circular table saw running unattended. Turn it off and don't leave the tool until it comes to a complete stop.**

An unattended running saw is an uncontrolled hazard.

- c) Locate the circular table saw in a well-lit and level area where you can maintain good footing and balance. It should be installed in an area that provides enough room to easily handle the size of your workpiece.**

Cramped, dark areas, and uneven slippery floors invite accidents.

- d) Frequently clean and remove shavings from under the saw table and/or the dust collection device.**

Accumulated sawdust is combustible and may self-ignite.

- e) The circular table saw must be secured.**

A circular table saw that is not properly secured may move or tip over.

- f) Remove tools, wood scraps, etc. from the table before the circular table saw is turned on.**

Distraction or a potential jam can be dangerous.

- g) Always use saw blades with correct size and shape (diamond versus round) of arbour holes.**

Saw blades that do not match the mounting hardware of the saw will run off-centre, causing loss of control.

- h) Never use damaged or incorrect saw blade mounting means such as flanges, saw blade washers, bolts or nuts.**

This saw blade mounting material has been specially designed for your saw, for safe operation and optimum performance.

- i) Never stand on the circular table saw, do not use it as a stepping stool.**

Serious injury could occur if the tool is tipped or if the cutting tool is accidentally contacted by the saw blade.

- j) Make sure that the saw blade is installed to rotate in the proper direction. Do not use grinding wheels, wire brushes, or abrasive wheels on a circular table saw.**

Improper saw blade installation or use of accessories not recommended may cause serious injury.

Safety instructions for the use of saw blades

1. Only use insertion tools if you have mastered their use.
2. Observe the maximum speed. The maximum speed specified on the insertion tool may not be exceeded. If specified, observe the speed range.
3. Observe the motor / saw blade direction of rotation.
4. Do not use any insertion tools with cracks. Sort out cracked insertion tools. Repairs are not permitted.
5. Clean dirt, grease, oil and water off of the clamping surfaces.
6. Do not use any loose reducing rings or bushes to reduce holes on circular saw blades.
7. Make sure that fixed reducer rings for securing the insertion tool have the same diameter and have at least 1/3 of the cutting diameter.
8. Make sure that fixed reducer rings are parallel to each other.
9. Handle insertion tool with caution. They are ideally stored in the originally package or special containers. Wear protective gloves in order to improve grip and to further reduce the risk of injury.

10. Prior to the use of insertion tools, make sure that all protective devices are properly fastened.
11. Prior to use, make sure that the insertion tool meets the technical requirements of this electric tool and is properly fastened.
12. Only use the supplied saw blade for cutting wood, never for the processing of metals.
13. Use the correct saw blade for the material to be processed.
14. Use only a saw blade with a diameter that matches the specifications on the saw.
15. Use only saw blades that are marked with an equal or higher rotational speed than that marked on the electric tool.
16. Use only saw blades recommended by the manufacturer which conform to EN 847-1, if intended for cutting wood or similar materials.
17. Wear suitable personal protective equipment, such as:
 - Hearing protection;
 - Protective gloves when handling saw blades.
18. Only use saw blades recommended by the manufacturer which conform to EN 847-1. Warning! When changing the saw blade, ensure that the cutting width is not smaller and the width of the saw blade disc is not greater than the thickness of the riving knife!
19. When sawing wood and plastics, avoid the saw teeth overheating. Reduce the feed speed in order to avoid the plastic melting.
20. Please note that complicated concealing cuts and cutting of bevels/wedges are not permitted.
21. Do not carry out longitudinal cuts with a slope on the side towards which the slope is being made.
22. When installing or adjusting the parallel stop, ensure that the parallel stop is aligned parallel to the saw blade.

Residual risks

The power tool is state-of-the-art and has been built according to the recognised technical safety regulations. However, individual residual risks can arise during operation.

Health hazard due to electrical power, with the use of improper electrical connection cables.

- Furthermore, despite all precautions having been met, some non-obvious residual risks may still remain.
- Residual risks can be minimised if the "safety instructions" and the "Proper use" are observed along with the whole of the operating instructions.

- Do not unnecessary stress the machine: too much pressure when sawing will damage the saw blade quickly. This results in reduced output of the machine in the processing and in cut precision.
- Avoid accidental starting of the machine: the operating button may not be pressed when inserting the plug in an outlet.
- Use the tool that is recommended in this manual. In doing so, your saw provides optimal performance.
- Keep your hands away from the working area when the machine is in operation.

Before performing setting or maintenance work, switch the device off and unplug the mains plug.

6. Technical data

| | |
|-------------------------|-----------------------|
| AC motor | 220 - 240 V~ 50 Hz |
| Power | S1 1800 W |
| Operating mode | S6 25% 2000 W |
| Idle speed | 5000 rpm |
| Carbide saw blade | ø 250 x ø 30 x 2.8 mm |
| Number of teeth | 24 |
| Riving knife thickness | 2 mm |
| Table size | 563 x 583 x 28 mm |
| Cutting height max. 90° | 85 mm |
| Cutting height max. 45° | 65 mm |
| Height adjustment | 0 - 85 mm |
| Tilting saw blade | 0 - 45° |
| Suction connection | ø 35 mm |
| Weight approx. | 19 kg |

*** Operating mode S6 25%: Continuous duty with intermittent loading (operating time 10 mins). In order avoid impermissible overheating of the motor, the motor should be driven for only 25% of the operating time with the stipulated nominal power and must then continue to run with no load for the remaining 75% of the operating time.**

Noise level

The noise levels have been determined in accordance with EN 62841.

| | |
|-------------------------------|----------|
| Sound pressure level L_{pA} | 94.0 dB |
| Uncertainty K_{pA} | 3 dB |
| Sound power level L_{WA} | 107.0 dB |
| Uncertainty K_{WA} | 3 dB |

Wear hearing protection.

Excessive noise can result in a loss of hearing. Total vibration emission values (vector sum of three directions) determined per EN 62841.

7. Unpacking

- Open the packaging and carefully remove the device.
- Remove the packaging material, as well as the packaging and transport safety devices (if present).
- Check whether the scope of delivery is complete.
- Check the device and accessory parts for transport damage.
- If possible, keep the packaging until the expiry of the warranty period.

⚠ ATTENTION!

The device and the packaging are not children's toys! Do not let children play with plastic bags, films or small parts! There is a danger of choking or suffocating!

8. Before commissioning

- The machine must be securely installed, i.e. bolted down on a workbench, machine stand or similar. Use the holes on the inner side of the frame legs for this.
- Prior to commissioning, all covers and safety devices must be mounted correctly.
- The saw blade must be able to run freely.
- In case of previously machined wood, be aware of any foreign bodies, such as nails or screws, etc.
- Before pressing the on/off switch, make sure that the saw blade is correctly fitted, and that moving parts run smoothly.
- Before connecting the machine, make certain that the data on the type plate matches with the mains power data.
- Only connect the machine to a correctly installed protective contact socket, with fuse protection of at least 16A.

9. Assembly and operation

Attention! Remove the mains plug before any maintenance, modification and assembly work on the circular saw.

Place all supplied parts on a flat surface. Group identical parts.

Note: If connections are secured with a screw (round head/or hexagon), hexagonal nuts and washer, the washer must be placed under the nut.

Insert screws from the outside to the inside and secure connections with nuts from the inside.

Note: During assembly, tighten the nuts and bolts only to the extent that they cannot fall off.

If you tighten the nuts and screws fully before final assembly, the final assembly cannot be carried out.

9.1 Fitting the table width extension (Fig. 5)

1. Turn the saw over and place it on the floor with the table facing downwards.
2. Align the table width extension (8) level with the saw table (1).
3. Loosely attach the table width extension (8) to the saw table (1) using the hexagonal bolts (19) and the cross strut (21c). Repeat the process on the opposite side.
4. Screw the support struts (21a, 21b) to the table extensions (8) using the hexagonal bolts (19) and the cross member (21c).
5. Then tighten all screws.

9.2 Fitting the frame (Fig. 5 - 7.1)

1. Screw the four legs (16) together with the support struts (21a, 21b) to the saw using the hexagonal bolts (19) (Fig. 6). Use the supplied saw blade key (22a) for this. (Fig. 6).
2. Now plug the rubber feet (16a) onto the legs (16) (Fig. 6.1).
3. Now screw the long centre strut (17) and the short centre strut (18) to the legs (16) using the hexagonal bolts (19) and hexagonal nuts (20).

Make sure that the same struts are opposite each other. The long centre struts (17 - marked "B") must be fitted parallel to the operator's side of the saw. (Fig. 7).

- Loosely attach the stand brackets (16b) to the holes in the rear legs using 2 hexagonal bolts (19) and hexagonal nuts (20). (Fig. 7.1)

Attention!

Both stand brackets must be attached on the rear of the machine!

- Afterwards, tighten all screws and nuts on the machine stand.

9.3 Adjusting / fitting the riving knife (Fig. 8 - 10)

⚠ Attention! Pull out the mains plug!

The setting of the riving knife (6) must be checked before commissioning.

- Set the saw blade (3) to the max. cutting depth, move to the 0° position and lock in place.
- Loosen the screw (23) of the table inlay (2) using a Phillips screwdriver and remove the table insert (2) (Fig. 8).
- The distance between the saw blade (3) and the riving knife (6) should be max. 5 mm. (Fig. 9)
- Loosen the fastening screw (24) and pull out the riving knife (6) until the correct distance is set (Fig. 10)
- Tighten the fixing screw (24) again and fit the table inlay (2).

9.4 Fitting/removing the saw blade guard (Fig. 11- 12)

- Place the saw blade guard (4) together with the screw (25) on the riving knife (6) from above, so that the screw sits firmly in the elongated hole of the riving knife (6).
- Do not over-tighten the screw (25); The saw blade guard (4) must remain free to move.
- Attach the suction hose (5) to the suction adapter (26) and the suction nozzle of the saw blade guard (4). Connect a suitable chip extraction system to the suction adapter (26).
- Disassembly takes place in reverse order.

Attention!

Before starting sawing, the saw blade guard (4) must be lowered onto the material to be sawn.

9.5 Replacing the table inlay (Fig. 8)

- In the event of wear or damage the table inlay (2) must be replaced; otherwise there is an increased risk of injury.
- Remove the screw (23) using a slotted screwdriver.
- Remove the worn table inlay (2).

- Installation of the new table inlay takes place in reverse order.

9.6 Fitting/changing the saw blade (Fig. 13)

1. Attention! Pull out the mains plug and wear protective gloves.

- Remove the saw blade guard (4) (see 8.4).
- Remove the table inlay (2) (see 8.5).
- Loosen the nut by placing a saw blade key (22a) on the nut and holding it against the motor shaft with another saw blade key (22b) (see Fig. 22).
- Attention!** Turn the nut in the direction of rotation of the saw blade.
- Take off the outer flange and pull the old saw blade off the inner flange.
- Clean the saw blade flange carefully with a wire brush before installing the new saw blade.
- Insert the new saw blade in the reverse sequence and tighten.

Attention! Observe the running direction, the cutting angle of the teeth must point in the running direction, i.e. forwards.

- Fit and set the table inlay (2) and the saw blade guard (4) again (see 8.4 and 8.5).
- Before working with the saw again, check that the protective devices are functioning properly.
- Check that the saw blade guard (4) is functioning properly. Lift the saw blade guard and then release it. The saw blade guard should automatically move back to its starting position.

10. Operation

⚠ ATTENTION!

Always make sure the device is fully assembled before commissioning!

10.1 Switching on, off (Fig. 14)

- It is possible to switch the saw on by pressing the green "I" button (11). Before starting sawing, wait until the saw blade has reached its maximum speed.
- In order to switch the saw off again, it is necessary to press the red "O" button (11).

10.2 Adjusting the cutting depth (Fig. 14)

The saw blade (3) can be (continuously) adjusted to the required cutting depth by turning the hand wheel for the height adjustment (12).

- Counter-clockwise: Smaller cutting depth
- Clockwise: Greater cutting depth

Check the setting with a test cut.

10.3 Angle setting (Fig. 14)

Angled cuts of 0°-45° to the left of the stop rail can be carried out with the circular table saw.

⚠ Before making every cut, check that no collision can occur between the stop rail (27), transverse stop (7) and the saw blade (3).

- Loosen the locking handle (13).
- Set the desired angle on the scale by pushing in and turning the hand wheel (12).
- Lock the locking handle (13) at the desired angle setting.

10.4 Working with the parallel stop

10.4.1 Setting the stop depth (Fig. 15-16)

- The stop rail (27) of the parallel stop (15) has two guide surfaces at different heights.
- Depending on the thickness of the material to be cut, the stop rail (27) must be used as shown in fig. 16 for thick material (workpiece thickness exceeding 25 mm) and as shown in fig. 15 for thin material (workpiece thickness below 25 mm).

10.4.2 Turning the stop rail (Fig. 15- 16)

- To turn the stop rail (27), first loosen the wing nuts (28).
- The stop rail (27) can now be pulled off the guide rail (29) and then slid over this again with the corresponding guide.
- Tighten the wing nuts again (28).
- The stop rail (27) can be attached to the left or right of the guide rail (29) as required. To do this, only mount the screws from the other side of the guide rail (29).

10.4.3 Setting the cutting width (Fig. 17)

- The parallel stop (15) must be used when cutting sections of wood lengthways.
- The parallel stop (15) is to be mounted on right side of the saw blade (3).
- Place the parallel stop (15) from above on the guide rail for the parallel stop (14).
- 2 scales are printed on the guide rail for the parallel stop (14), which show the distance between the parallel stop (15) and the saw blade (3).
- Select the appropriate scale depending on whether the stop rail (27) has been turned for processing thicker or thinner material:
High stop rail (thick material),
Low stop rail (thin material).

- Set the parallel stop (15) to the desired dimension on the sight glass and use the eccentric lever for the parallel stop (30) to fix in place.
- When installing or adjusting the parallel stop, ensure that the parallel stop is aligned parallel to the saw blade.

10.5 Transverse stop (Fig. 18)

- Slide the transverse stop (7) in a groove (31a/31b) of the saw table.
- Loosen the grip screw (32).
- Turn the transverse stop (7) until the desired angle has been set. The arrow on the lateral stop indicates the set angle. (0°-60°)
- Retighten the grip screw (32).
- The stop rail (34) can be slid against the transverse stop (7). To do so, loosen the nuts (33) and slide the stop rail (34) into the desired position. Tighten the nuts again (34).

Attention!

- Do not slide the stop rail (34) too far in the direction of the saw blade.
- The distance between the stop rail (34) and the saw blade (3) must be approx. 2 cm.

11. Operation

Working instructions

After every new setting, we recommend performing a test cut, in order to check the dimensional settings.

After switching on the saw, wait until the saw blade has reached its max. speed before making the cut.

Secure long workpieces against tipping at the end of the cutting process (e.g. with roller stand, etc.).
Be careful when cutting in.

Only operate the device with an extraction system. Check and clean the suction channels at regular intervals.

Suitability of the saw blades:

- 24 teeth: soft materials, high degree of chip take-off
coarse cutting pattern
- 48 teeth: hard materials, low degree of chip take-off,
finer cutting pattern

11.1 Performing longitudinal cuts (Fig. 19)

Here, a workpiece is cut in its longitudinal direction.

One edge of the workpiece is pressed against the parallel stop (15) while the flat side lies on the saw table (1).
The saw blade guard (4) must always be lowered onto the workpiece.

The working position for the longitudinal cut must never be in line with the cutting process.

- Adjust the parallel stop (15) according to the height of the workpiece and the desired width. (see 9.4)
- Switch on the saw.
- Place your hands flat on the workpiece with your fingers closed and slide the workpiece along the parallel stop (15) into the saw blade (3).
- Guide laterally with the left or right hand (depending on the position of the parallel stop) only up to the front edge of the saw blade guard (4).
- Always push the workpiece through to the end of the riving knife (6).
- The cutting waste remains on the saw table (1) until the saw blade (3) is in the resting position again.
- Secure long workpieces against tipping at the end of the cutting process! (e.g. roller stand, etc.)

11.1.1 Cutting narrow workpieces (Fig. 20)

Longitudinal cuts of workpieces with a width of less than 120 mm must always be made with the aid of a push stick (9). Push stick is included in the scope of delivery. Replace a worn or damaged push stick immediately.

- Set the parallel stop to suit the intended workpiece width. (see 9.4)
- Push the workpiece forward with both hands, and be sure to use a push stick (9) as a pushing aid in the area of the saw blade.
- Always push the workpiece through to the end of the riving knife.

⚠ Attention! For short workpieces, use the push stick as soon as you start cutting.

11.1.2 Performing angled cuts (Fig. 21)

Angled cuts are always carried out using the parallel stop (15).

- Adjust the saw blade to the desired angle. (see 9.3)
- Adjust the parallel stop (15) depending on the width and height of the workpiece (see 9.4)
- Carry out the cut according to the width of the workpiece (see 10.1)

11.2 Carrying out cross cuts (Fig. 22)

- Push the transverse stop (7) into one of the two grooves (31 a/b) of the saw table and set it to the required angle (see 9.5). If the saw blade (3) is also to be set at an angle, use the groove (31a) that prevents your hand and the transverse stop coming into contact with the saw blade guard.
- Use the stop rail.

- Press the workpiece against the transverse stop (7).
- Switch on the saw.
- Push transverse stop (7) and workpiece towards the saw blade to carry out the cut.
- **Attention:**
Always hold the guided workpiece, never the free workpiece that is being cut.
- Always push the transverse stop (7) until the workpiece has been fully cut through.
- Switch off the saw again. Only remove saw waste when the saw blade has come to a standstill.

11.3 Cutting of chipboards

To prevent the cutting edges from breaking when cutting chipboard, do not set the saw blade (3) higher than 5 mm above the thickness of the workpiece (also see point 9.2).

12. Transport

1. Always switch off the electrical tool before transport and disconnect it from the power supply.
2. Always carry the electric tool with at least one other person, do not carry by the table extensions.
3. Do not carry the product by the table width extensions, but by the saw table itself.
4. Protect the electrical tool from impacts, shocks and severe vibrations, e.g. during vehicular transport.
5. Secure the electric tool against toppling and slipping.
6. Never use protective devices for handling or transport.

13. Maintenance

⚠ **Warning!** Pull out the mains plug before carrying out any setting, servicing or repair work!

13.1 General maintenance tasks

- Keep protective devices, air vents and the motor housing as free of dust and dirt as possible. Rub the device clean with a clean cloth or blow it off with compressed air at low pressure.
- We recommend that you clean the device directly after every use.
- Clean the device at regular intervals using a damp cloth and a little soft soap. Do not use any cleaning products or solvents; they could attack the plastic parts of the device. Make sure that no water can penetrate the device interior.

- Oil the rotating parts once monthly to extend the life of the tool. Do not oil the motor.
- Clean dust collection systems by purging with compressed air.

13.2 Carbon brushes

- If excessive sparks are formed, have an electrician check the carbon brushes. Attention! The carbon brushes must only be replaced by an electrician.

13.3 Overload switch

The device motor is protected against overload with an overload switch (11a).

In the event of the nominal current being exceeded, the overload switch (11a) switches the device off.

If this happens, proceed as follows:

- Let the device cool down for several minutes.
- Press the overload switch (11a).
- Switch the device on by pressing the green "I" button.

Service information

With this product, it is necessary to note that the following parts are subject to natural or usage-related wear, or that the following parts are required as consumables.

Wearing parts*: carbon brushes, table inlay, push stick, saw blade

* may not be included in the scope of delivery!

Spare parts and accessories can be obtained from our Service Centre. To do this, scan the QR code on the front page.

14. Storage

- Store the device and its accessories in a dark, dry and frost-free place that is inaccessible to children.
- The optimum storage temperature is between 5 and 30°C.
- Store the power tool in its original packaging.
- Cover the power tool to protect it from dust or moisture.
- Saw blades and spanners that are not in use can be stowed away as shown in Fig. 23.
- Store the operating manual with the power tool.

15. Electrical connection

The electrical motor installed is connected and ready for operation. The connection complies with the applicable VDE and DIN provisions. The customer's mains connection as well as the extension cable used must also comply with these regulations.

- The product fulfils the requirements of EN 61000-3-11 and is subject to special connection requirements. This means that use at any freely selectable connection points is not permitted.
- The product can cause temporary voltage fluctuations in unfavourable mains conditions.
- The product is only intended for use at connection points that
 - a) do not exceed a maximum permissible mains impedance "Z" ($Z_{max.} = 0.346 \Omega$), or
 - b) have a mains constant current carrying capacity of at least 100 A per phase.
- As the user, you are required to ensure that the connection point at which you wish to operate the product fulfils one of the requirements mentioned, a) or b). If necessary, consult with your energy supplier in this regard.

Important information

In the event of overloading, the motor will switch itself off. After a cool-down period (time varies) the motor can be switched back on again.

Damaged electrical connection cable

The insulation on electrical connection cables is often damaged.

This may have the following causes:

- Pressure points, where connection cables are passed through windows or doors.
- Kinks where the connection cable has been improperly fastened or routed.
- Places where the connection cables have been cut due to being driven over.
- Insulation damage due to being ripped out of the wall outlet.
- Cracks due to the insulation ageing.

Such damaged electrical connection cables must not be used and are life-threatening due to the insulation damage.

Check the electrical connection cables for damage regularly. Ensure that the connection cables are disconnected from electrical power when checking for damage.

Electrical connection cables must comply with the applicable VDE and DIN provisions. Only use connection cables with the designation H05VV-F.

The printing of the type designation on the connection cable is mandatory.

AC motor

- The mains voltage must be 230 V~
- Extension cables up to 25 m long must have a cross-section of 1.5 mm².

Connections and repair work on the electrical equipment may only be carried out by electricians.

Connection type Y

If it is necessary to replace the mains connection cable, this must be done by the manufacturer or their representative to avoid safety hazards.

Please provide the following information in the event of any enquiries:

- Type of current for the motor
- Machine data - type plate
- Motor data - type plate

16. Disposal and recycling

Notes for packaging



The packaging materials are recyclable. Please dispose of packaging in an environmentally friendly manner.

Notes on the electrical and electronic equipment act (ElektroG)



Waste electrical and electronic equipment does not belong in household waste, but must be collected and disposed of separately!

- Used batteries or rechargeable batteries that are not installed permanently in the old device must be removed non-destructively before disposal! Their disposal is regulated by the battery act.

- Owners or users of electrical and electronic devices are legally obliged to return them after use.
- The end user is responsible for deleting their personal data from the old device being disposed of!
- The symbol of the crossed-out dustbin means that waste electrical and electronic equipment must not be disposed of with household waste.
- Waste electrical and electronic equipment can be handed in free of charge at the following places:
 - Public disposal or collection points (e.g. municipal works yards).
 - Points of sale of electrical appliances (stationary and online), provided that dealers are obliged to take them back or offer to do so voluntarily.
 - Up to three waste electrical devices per type of device, with an edge length of no more than 25 centimetres, can be returned free of charge to the manufacturer without prior purchase of a new device from the manufacturer or taken to another authorised collection point in your vicinity.
 - Further supplementary take-back conditions of the manufacturers and distributors can be obtained from the respective customer service.
- If the manufacturer delivers a new electrical device to a private household, the manufacturer can arrange for the free collection of the old electrical device upon request from the end user. Please contact the manufacturer's customer service for this.
- These statements only apply to devices installed and sold in the countries of the European Union and which are subject to the European Directive 2012/19/EU. In countries outside the European Union, different regulations may apply to the disposal of waste electrical and electronic equipment.

17. Troubleshooting

| Fault | Possible cause | Remedy |
|--|---|--|
| Saw blade is loose after the motor is switched off | Fixing nut not tight enough | Tighten fastening nut, right-hand thread |
| Engine does not start | Mains fuse blown | Check mains fuse |
| | Extension lead defective | Replace the extension lead |
| | Connection to the engine or switch not OK | Have this checked by an electrician |
| | Engine or switch faulty | Have this checked by an electrician |
| Motor not supplying power, fuse tripping | Cross section of the extension cable insufficient | see Electrical connection |
| | Overload due to blunt saw blade | Replacing the saw blade |
| Burnt areas on the cutting surface | Blunt saw blade | Sharpen, replace saw blade |
| | Incorrect saw blade | Replace saw blade |

Обяснение на символите върху уреда

| | |
|---------------------------|---|
| | <p>Преди пускане в експлоатация прочетете и спазвайте ръководството за употреба и указанията за безопасност!</p> |
| | <p>Носете защитни очила!</p> |
| | <p>Носете защита за слуха!</p> |
| | <p>При образуване на прах носете дихателна защита!</p> |
| | <p>Носете предпазни ръкавици!</p> |
| | <p>Внимание! Опасност от нараняване! Не бъркайте в движещия се режещ диск!</p> |
| | <p>Клас на защита II</p> |
| | <p>Продуктът отговаря на приложимите европейски директиви.</p> |
| <p>⚠ Внимание!</p> | <p>В настоящото ръководство за употреба с този знак сме обозначили местата, които засягат Вашата безопасност ⚠.</p> |
| | <p>Продуктът отговаря на приложимите сръбски директиви.</p> |

Съдържание:**Страница:**

| | | |
|-----|--------------------------------------|-----|
| 1. | Увод..... | 46 |
| 2. | Описание на уреда (Фиг. 1 - 4) | 46 |
| 3. | Обем на доставката | 46 |
| 4. | Употреба по предназначение | 47 |
| 5. | Указания за безопасност..... | 48 |
| 6. | Технически данни | 54 |
| 7. | Разопаковане | 54 |
| 8. | Преди пускане в експлоатация..... | 54 |
| 9. | Конструкция и обслужване..... | 55 |
| 10. | Управление | 56 |
| 11. | Експлоатация..... | 57 |
| 12. | Транспортиране..... | 58 |
| 13. | Поддръжка | 59 |
| 14. | Съхранение..... | 59 |
| 15. | Електрическо свързване | 59 |
| 16. | Изхвърляне и рециклиране..... | 60 |
| 17. | Отстраняване на неизправности | 61 |
| 18. | Декларация за съответствие..... | 131 |

1. Увод

Производител:

Schepach GmbH
Günzburger Straße 69
D-89335 Ichenhausen, Германия

Уважаеми клиенти,

Желаем Ви много приятни моменти и успехи при работата с Вашия нов уред.

Указание:

Съгласно действащия закон за продуктовата отговорност, производителят на този уред не носи отговорност за щети, възникнали по или поради този уред, при:

- Неправилно боравене
- Неспазване на ръководството за употреба
- Ремонти от неупълномощени специалисти, явяващи се трети лица
- Монтаж и подмяна на не оригинални резервни части
- Употреба не по предназначение
- Отказ на електрическата инсталация при неспазване на предписанията за работа с електричество и разпоредбите на VDE 0100, DIN 57113/VDE 0113

Вземете под внимание:

Преди монтажа и пускането в експлоатация прочетете целия текст на ръководството за употреба. Целта на това ръководство за употреба е да Ви улесни при запознаването с Вашия уред и използването на неговите възможности за употреба съгласно предписанията.

Ръководството за употреба съдържа важни указания относно безопасната, правилната и икономичната работа с уреда, избягването на опасности, спестяването на разходи за ремонт, намаляването на времената на престой и увеличаването на надеждността и експлоатационния живот на електрическия инструмент.

В допълнение към указанията за безопасност в това ръководство за употреба, задължително трябва да спазвате отнасящите се до експлоатацията на уреда предписания във Вашата страна. Съхранявайте ръководството за употреба при уреда, защитено от замърсяване и влага в пластмасова торбичка. То трябва да бъде прочетено и внимателно спазвано от всеки оператор преди започване на работа.

С уреда могат да работят само лица, които са инструктирани относно употребата на уреда и са запознати със свързаните с това опасности. Изискваната минимална възраст трябва да се спазва. Освен съдържащите се в това ръководство за употреба указания за безопасност и специалните разпоредби във Вашата страна, при работата с машини трябва да се спазват и общопризнатите правила на техниката.

Не поемаме отговорност за злополуки или щети, възникнали поради неспазване на това ръководство или на указанията за безопасност.

2. Описание на уреда (Фиг. 1 - 4)

1. Плот за рязане
2. Вложка на плота
3. Режещ диск
4. Предпазител за режещия диск
5. Маркуч за изсмукване
6. Разделящ клин
7. Напречен ограничител
8. Разширител на плота
9. Инструмент за бутане
10. Долна рамка
11. Превключвател за Вкл., Изкл. (зелен бутон „I“, червен бутон „O“)
- 11.a Превключвател срещу претоварване
12. Ръчно колело
13. Фиксираща ръкохватка
14. Направляваща шина
15. Успореден ограничител
16. Крака
- 16.a Гумени крачета
- 16.b Стойка
17. Средна подпора, дълга
18. Средни подпори, къси
19. Винт с шестостенна глава
20. Шестостенна гайка
- 21.a Подпора, къса
- 21.b Подпора, дълга
- 21.c Напречна подпора
- 22.a Ключ за режещ диск 10/21 mm
- 22.b Ключ за режещ диск 10/13 mm

3. Обем на доставката

- Крак 4x (16)
- Средна подпора, дълга 2x (17)
- Средна подпора, къса 2x (18)
- Подпора, дълга 2x (21a)

- Подпора, къса 2x (21a)
- Напречна подпора 4x (21c)
- Стойка 2x (16b)
- Разширител на плата 2x (8)
- Гумен крак 4x (16a)
- Успореден ограничител (15)
- Предпазител за режещия диск (4)
- Напречен ограничител (7)
- Маркуч за изсмукване (5)
- Инструмент за бутане (9)
- Ключ за режещ диск, 10/21 mm (22a)
- Ключ за режещ диск, 10/13 mm (22b)
- Винт с шестостенна глава 32x (19)
- Шестоъгълна гайка 24x (20)
- Разделящ клин (6)

4. Употреба по предназначение

Циркулярът с плот служи за надлъжно и напречно рязане (само с напречен ограничител) на всякакъв вид дървесина, в съответствие с размера на машината.

Всякакъв вид кръгли дървета не бива да се режат. Машината може да се използва само съгласно нейното предназначение.

Всяка различаваща се от това употреба не е по предназначение. За всякакъв вид произтичащи от това щети или наранявания отговорност носи потребителят/операторът, а не производителят.

Могат да се използват само подходящи за машината режещи дискове (режещи дискове НМ или CV).

Използването на режещи дискове HSS и всякакъв вид абразивни отрезни дискове е забранено. Съставна част от употребата по предназначение е също и спазването на указанията за безопасност, както и ръководството за монтаж и указанията за експлоатация в ръководството за обслужване.

Лицата, които обслужват и поддържат машината, трябва да са запознати с него и да са информирани относно възможните опасности. Освен това трябва да се спазват най-точно и действащите предписания за трудова безопасност.

Други общи правила в областите трудова медицина и техника на безопасност също трябва да се съблюдават.

⚠ Внимание!

При използването на уреди трябва да се спазват някои предпазни мерки за безопасност, за да се предотвратят наранявания и щети. Затова прочетете внимателно това ръководство за употреба / указания за безопасност. Съхранявайте ги добре, за да имате информацията на разположение по всяко време. Ако трябва да предадете уреда на трети лица, моля предайте също и това ръководство за употреба / указания за безопасност.

Не поемаме отговорност за злополуки или щети, възникнали поради неспазване на това ръководство или на указанията за безопасност. Промени по машината освобождават изцяло производителя от отговорност за възникнали в резултат от това щети. Въпреки употребата по предназначение, някои остатъчни рискове не могат да бъдат напълно изключени. Поради конструкцията и устройството на машината, могат да възникнат следните рискове:

- Докосване на режещия диск в незащитената зона на рязане.
- Бъркане в движещия се режещ диск (порезно нараняване).
- Откат от детайли и части на детайли.
- Счупване на режещия диск.
- Изхвърляне на дефектни твърдосплавни части на режещия диск.
- Увреждане на слуха при неизползване на необходимата защита за слуха.
- Вредни за здравето емисии от дървесен прах при използване в затворени помещения.

⚠ Моля обърнете внимание, че нашите уреди не са конструирани с предназначение за търговска, занаятчийска или промишлена употреба. Не поемаме гаранция, ако уредът се използва в търговски, занаятчийски или промишлени предприятия, както и при равностилни дейности.

⚠ **ПРЕДУПРЕЖДЕНИЕ!** По време на експлоатация този електрически инструмент създава електромагнитно поле. При определени условия това поле може да наруши функционирането на активни или пасивни медицински импланти. За да се намали опасността от сериозни или смъртоносни наранявания, препоръчваме на лица с медицински импланти да се консултират със своя лекар и с производителя на медицинския имплант, преди електрическият инструмент да бъде използван.

5. Указания за безопасност

Общи указания за безопасност за електрически инструменти

⚠ Предупреждение: Прочетете всички указания за безопасност, инструкции, илюстрации и технически данни, предоставени с този електрически инструмент.

Пропуски при спазването на инструкциите по-долу могат да доведат до токов удар, пожар и/или тежки наранявания.

Запазете всички указания за безопасност и инструкции за бъдещи справки.

Използването в указанията за безопасност понятие „електрически инструмент“ се отнася до захранвани от мрежата електрически инструменти (с мрежов проводник) или до захранвани с акумулатор електрически инструменти (без мрежов проводник).

1) Безопасност на работното място

- a) **Поддържайте работното си място чисто и добре осветено.** Безпорядъкът или неосветените работни места могат да доведат до злополуки.
- b) **Не работете с електрическия инструмент във взривоопасна среда, в която има запалими течности, газове или прахове.** Електрическите инструменти създават искри, които могат да възпламенят праха или парите.
- c) **Дръжте деца и други лица далеч по време на използването на електрическия инструмент.** При разсейване можете да изгубите контрол върху електрическия инструмент.

2) Безопасност при работа с електрически ток

- a) **Щепселът на електрическия инструмент трябва да отговаря на контакта. Щепселът не бива да се променя по никакъв начин. Не използвайте адаптерни щепсели заедно със заземени електрически инструменти.** Непроменен щепсел и подходящи контакти намаляват риска от токов удар.
- b) **Избягвайте телесен контакт със заземени повърхности като тръби, отоплителни уреди, фурни и хладилници.** Съществува повишен риск от токов удар, когато тялото Ви е заземено.

- c) **Пазете електрическите инструменти от дъжд и влага.** Проникването на вода в електрически инструмент увеличава риска от токов удар.
- d) **Не използвайте съединителния проводник не по предназначение, за носене или закачане на електрическия инструмент или за издърпване на щепсела от контакта. Пазете съединителния проводник от горещина, масло, остри ръбове или движещи се части.** Повредени или усукани съединителни проводници увеличават риска от токов удар.
- e) **Когато работите с електрически инструмент на открито, използвайте само удължителни линии, които също са подходящи за употреба на открито.** Използването на подходяща за употреба на открито удължителна линия намалява риска от токов удар.
- f) **Когато употребата на електрическия инструмент във влажна среда не може да бъде избегната, използвайте дефектнотокова защита.** Използването на дефектнотокова защита намалява риска от токов удар.

3) Безопасност на хората

- a) **Бъдете внимателни, обръщайте внимание на това, което правите, и подхождайте разумно към работата с електрически инструмент. Не използвайте електрически инструменти, ако сте уморени или под влиянието на наркотици, алкохол или медикаменти.** Момент невнимание при използването на електрически инструмент може да доведе до сериозни наранявания.
- b) **Носете лични предпазни средства и винаги защитни очила.** Носенето на лични предпазни средства, като противопрахова маска, нехлъзгащи се предпазни обувки, предпазна каска или защита за слуха, в зависимост от вида и употребата на електроинструмента, намалява риска от нараняване.
- c) **Избягвайте неволно включване. Уверете се, че електрическият инструмент е изключен, преди да го свържете към електрозахранването и/или акумулатора, преди да го вземете или носите.** Ако при носенето на електрическия инструмент държите пръста си върху прекъсвача или свържете към електрозахранването включен електрически инструмент, това може да доведе до злополуки.

- d) **Отстранете инструментите за настройка или гаечните ключове, преди да включите електрическия инструмент.** Инструмент или ключ, намиращ се във въртяща се част на електрическия инструмент, може да доведе до наранявания.
 - e) **Избягвайте неправилна стойка на тялото. Осигурете си стабилен стоеж и постоянно пазете равновесие.** Така можете да контролирате електрическия инструмент по-добре при неочаквани ситуации.
 - f) **Носете подходящо облекло. Не носете широки дрехи или накити.** Дръжте косата и облеклото си далеч от движещи се части. Широки дрехи, накити или дълги коси могат да бъдат захванати от движещи се части.
 - g) **Когато могат да бъдат монтирани прахоизсмукващи и прахоулавящи устройства, те трябва да са свързани и да се използват правилно.** Използването на прахоизсмукващо устройство може да намали вредите за здравето поради прах.
 - h) **Не се поддавайте на фалшивото чувство за безопасност и не пренебрегвайте правилата за безопасност при работа с електрическите инструменти, дори ако след многократната им употреба мислите че ги познавате добре.** Небрежните действия могат да доведат до тежки телесни повреди в рамките на части от секундата.
- 4) Употреба и боравене с електрическия инструмент**
- a) **Не претоварвайте електрическия инструмент. Използвайте подходящия за Вашата работа електрически инструмент.** С подходящия електрически инструмент работите по-добре и по-сигурно в диапазона на работните му характеристики.
 - b) **Не използвайте електрически инструмент, чийто прекъсвач е повреден.** Електрически инструмент, който не може да се включва или изключва, е опасен и трябва да бъде ремонтиран.
 - c) **Извадете щепсела от контакта и/или извадете сменяемия акумулатор, преди да извършвате настройки по уреда, да смените части на работния инструмент или да оставите електрическия инструмент настрана.** Тази мярка за безопасност предотвратява неумишленото включване на електрическия инструмент.
- d) **Съхранявайте неизползваните електрически инструменти на недостъпно за деца място. Не позволявайте електрическият инструмент да бъде използван от лица, които не са запознати с него или не са прочели тези инструкции.** Електрическите инструменти са опасни, ако се използват от неопитни лица.
 - e) **Поддържайте електрическите инструменти и работния инструмент грижливо. Проверявайте дали движещите се части функционират безупречно и не заждат, дали няма счупени или така повредени части, че да нарушават функционирането на електрическия инструмент.** Повредените части следва да бъдат ремонтирани преди използването на електрическия инструмент. Много злополуки са причинени от лошо поддържани електрически инструменти.
 - f) **Поддържайте режещите инструменти наточени и чисти.** Грижливо поддържаните режещи инструменти с остри режещи ръбове се заклинват по-малко и се водят по-лесно.
 - g) **Използвайте електрическия инструмент, принадлежностите, работните инструменти и т.н. съгласно настоящите инструкции.** При това вземайте под внимание условията на работа и действието, което трябва да се извърши. Употребата на електрически инструменти за различни от предвидените приложения може да доведе до опасни ситуации.
 - h) **Пазете дръжките и техните повърхности сухи, чисти и без масло и грес.** Хлъзгавите дръжки и техните повърхности не позволяват безопасна работа и контрол на електрическия инструмент в непредвидени ситуации.
- 5) Сервиз**
- a) **Възлагайте ремонти по Вашия електрически инструмент само на квалифицирани специалисти и само с оригинални резервни части.** Така се гарантира, че безопасността на електрическия инструмент ще се запази.

Указания за безопасност за циркулярите с плот

Указания за безопасност, свързани със защитния капак

- a) **Възложете монтажа на защитния капак. Защитните капаци трябва да са в изправно състояние и са монтирани правилно.**
Разхлабените, повредени или неправилно функциониращи защитни капаци трябва да бъдат поправени или подменени.
- b) **За отрязващите щампи винаги използвайте защитния капак на режещия диск на циркуляра и разделящия клин.**
За отрязващите щампи, при които режещият диск на циркуляра отрязва през цялата дебелина на обработвания детайл, защитният капак и предпазните устройства свеждат до минимум риска от нараняване.
- c) **След приключване на работните процеси (напр. фалцуване, прорязване или разделяне чрез метода на последователно завъртане), при които е наложително снемането на защитния капак и/или разделящия клин, незабавно закрепете отново системата за защита.**
Защитният капак свежда до минимум риска от нараняване.
- d) **Преди включване на електрическия инструмент се уверете, че режещият диск на циркуляра не докосва защитния капак, разделящия клин или обработвания детайл.**
Случайният контакт на тези компоненти с режещия диск на циркуляра може да доведе до опасна ситуация.
- e) **Регулирайте ножа за разклинване или заклинване съгласно настоящото ръководство за експлоатация.**
Грешните разстояния, позиция и подравняване могат да са причина разделящият клинФ да не предотврати ефективно откат.
- f) **За да може разделящият клин да функционира, той трябва да въздейства върху обработвания детайл.**
При рязания в обработвани детайли, които са твърде къси, ножът за разклинване или заклинване е неефективен, за да може да се задейства. При тези обстоятелства ножът за разклинване или заклинване не може да предотврати откат.

- g) **Използвайте подходящ за разделящия клин режещ диск.**

За да може разделящият клин да работи правилно, диаметърът на режещия диск трябва да е подходящ за съответния разделящ клин, стоманеното острие на режещия диск да е по-тънко от разделящия клин, а ширината на зъба да е по-голяма от дебелината на разделящия клин.

Указания за безопасност за метода за рязане

- a) **⚠ ОПАСНОСТ: Не приближавайте с пръсти и ръце близо до режещия диск или е зоната на рязане.**
Момент на невнимание или подхлъзване може да насочи ръката ви към режещия диск и да причини сериозни наранявания.
- b) **Водете обработвания детайл само срещу посоката на въртене на режещия диск.**
Подаване на обработвания детайл по посока на въртене на режещия диск над плота за рязане може да доведе до това, обработваният детайл и ръката Ви да бъдат захванати в режещия диск.
- c) **При надлъжни разрези никога не използвайте ограничител за рязане под ъгъл за подаване на обработвания детайл, а при напречни рязания с ограничител за рязане под ъгъл никога не използвайте успореден ограничител за надлъжно регулиране.**
Едновременното водене на обработвания детайл с успореден ограничител и ограничител за рязане под ъгъл увеличава вероятността от заклиняване на режещия диск и откат.
- d) **При надлъжно рязане винаги упражнявайте охранващо усилие върху обработвания детайл между опорната релса и режещия диск. Използвайте инструментът за бутане, ако разстоянието между опорната релса и режещия диск е по-малко от 150 mm, и подвижен блок, ако разстоянието е по-малко от 50 mm.**
Тези работни инструменти помагат да държите ръката си на безопасно разстояние от режещия диск.
- e) **Използвайте само доставения от производителя инструмент за бутане или такъв, произведен според инструкциите.**
Инструментът за бутане осигурява достатъчно разстояние между ръката Ви и режещия диск.

f) Никога не използвайте повреден или счупен инструмент за бутане.

Повреден инструмент за бутане може да се счупи и да доведе до това, ръката Ви да попадне в режещия диск.

g) Не работете „свободни ръце“. Винаги използвайте успоредния ограничител или ограничителя за рязане под ъгъл, за да поставите и водите обработвания детайл. “Свободни ръце“ означава, че вместо с успоредния ограничител или ограничителя за рязане под ъгъл, обработваният детайл се подпира или води с ръцете.

Рязането със свободни ръце води до неправилно подравняване, заклиняване и откат.

h) Никога не хващайте зоната около или над въртящия се режещ диск.

Посягането към обработван детайл може да доведе до неволно докосване на въртящия се режещ диск.

i) Закрепете дългите и/или широките обработвани детайли зад и/или от страни на плота за рязане, така че да останат в хоризонтално положение.

Дългите и/или широки обработвани детайли са склонни да се преобърнат на ръба на плота за рязане; това води до загуба на контрол, заклиняване на режещия диск или откат.

j) Подавайте обработвания детайл плавно.

Не огъвайте или усуквайте обработвания детайл. Ако режещият диск се заклিনি, незабавно изключете електрическия инструмент, издърпайте мрежовия щекер и отстранете причината за заклиняването.

Заклиняването на режещия диск през обработвания детайл може да доведе до откат или блокиране на двигателя.

к) Не отстранявайте отрязания материал, докато циркулярът работи.

Отрязаният материал може да заседне между режещия диск или опорната релса или в защитния капак и при отстраняването му пръстите Ви да се захванат в режещия диск. Изключете циркуляра и изчакайте режещия диск да спре, преди да отстраните материала.

l) При надлъжно рязане на обработвани детайли, които са по-тънки от 2 mm, използвайте допълнителен успореден ограничител, който влиза в контакт с повърхността на плота.

Тънките обработвани детайли могат да се заклинят между успоредния ограничител и да доведат до откат.

Откат - причини и указания за безопасност

Откат е внезапната реакция на обработвания детайл в резултат на закачен, заклинен режещ диск или диагонален разрез в обработвания детайл по отношение на режещия диск или ако част от обработвания детайл се заклিনি между режещия диск и успоредния ограничител или друг неподвижен предмет.

В повечето случаи при откат обработваният детайл се улавя от задната част на режещия диск, вдига се от плота за рязане и се изхвърля по посока на оператора. Откатът е следствие от грешна или неправилна употреба на циркуляра с плот. Той може да бъде избегнат чрез подходящи предпазни мерки, описани по-долу.

a) Никога не стойте на една линия с режещия диск. Винаги стойте от страната на режещия диск, върху която се намира опорната шина.

В случай на откат, обработваният детайл може да бъде изхвърлен с висока скорост към хората, които са пред или на една линия с режещия диск.

b) Никога не хващайте зоната над или зад въртящия се режещ диск, за да издърпате или подпрете обработвания детайл.

Може да се стигне до случайно докосване на режещия диск или откат да доведе до това, пръстите Ви да бъдат захванати от режещия диск.

c) Никога не дръжте и натискайте обработвания детайл, който трябва да бъде отрязан, срещу въртящия се режещ диск.

Натискането на обработвания диск, който трябва да бъде отрязан, към режещия диск може да доведе до заклиняване или откат.

d) Подравнете опорната шина успоредно на режещия диск.

Неподравнена опорна релса натиска обработвания детайл към режещия диск и създава откат.

e) При скрити срези (напр. фалцуване, прорязване или разделяне чрез метода на последователно завъртане) използвайте притискателен гребен, за да насочите обработвания детайл към тезгяха и опорната шина.

С помощта на притискателен гребен можете по-добре да контролирате обработвания детайл при откат.

- f) **Бъдете особено внимателни при рязане на невидимите зони на сглобените обработвани детайли.**

Потопяемият режещ диск може да реже предмети, които могат да предизвикат откат.

- g) **Подпирайте големи плочи, за да намалите риска от откат поради заклинен режещ диск.** Големите плочи могат да се огънат под собственото си тегло. Плочите трябва да бъдат подпрени там, където повърхността на плота изтърча.

- h) **Бъдете особено внимателни при рязането на обработвани детайли, които са усукани, вързани с възел, изкривени или нямат прав ръб, с който да ги насочите с ограничител за рязане под ъгъл или по опорна шина.**

Изкривеният, вързаният с възел или усукан обработван детайл е нестабилен и води до неправилно подравняване на среза с режещия диск, заклиняване и откат.

- i) **Никога не режете няколко подредени един върху друг или един зад друг детайли.**

Режещият диск може да улови един или няколко детайла и да предизвика откат.

- j) **Ако желаете отново да стартирате трион, чийто режещ диск се намира в обработвания детайл, центрирайте режещия диск в прореза така, че режещите зъби да не се заклинят в обработвания детайл.**

Ако режещият диск се заклини, обработваният детайл може да се повдигне и да предизвика откат, когато циркулярът се стартира отново.

- k) **Поддържайте режещите дискове чисти, остри и ограничени. Никога не използвайте изкривени режещи дискове или режещи дискове с напукани или счупени зъби.**

Острите или правилно ограничени режещи дискове минимизират риска от заклиняване, блокиране и откат.

Указания за безопасност за работа с настолни циркуляри

- a) **Изключете циркуляра с плот и го разединете от мрежата, преди да снемете вложката на плота, сменете режещия диск, настройте разделящия клин или защитния капак на режещия диск и ако машината ще бъде оставена без надзор.**

Предпазните мерки предотвратяват злополуки.

- b) **Никога не оставяйте циркуляра с плот да работи без наблюдение. Изключете електрическият инструмент и не го оставяйте, докато не спре напълно.**

Работещ без надзор циркуляр представлява неконтролирана опасност.

- c) **Поставете циркуляра с плот на място, което е равно и добре осветено и върху което можете да стоите стабилно и да пазите равновесие. Мястото на монтаж трябва да предлага достатъчно място, за да обработвате свободно детайла, въпреки размера му.**

Безпорядъкът, неосветените работни зони и неравните, хлъзгави подове могат да доведат до злополуки.

- d) **Редовно отстранявайте дървени стърготини и стърготини под плота за рязане и/или от системата за извличане на прах.**

Натрупаните дървени стърготини са възпалителни и могат да се запалят.

- e) **Закрепете циркуляра с плот.**

Неподходящо закрепен циркуляр с плот може да се премести или преобърне.

- f) **Снемете регулировъчното приспособление, дървесните остатъци и т.н. от циркуляра с плот, преди да го включите.**

Отклонението или възможното заклиняване може да бъдат опасни.

- g) **Винаги използвайте режещи дискове с правилния размер и с подходящ отвор за захващане (напр. с формата на ромб или кръгъл).** Режещи дискове, които не стават на монтажните елементи на циркуляра, не се въртят балансирано и водят до загуба на контрол.

- h) **Никога не използвайте повреден или грешен материал за монтиране на режещия трион, като напр. фланци, подложни шайби, винтове и гайки.**

Този материал за монтиране на режещия диск е конструиран специално за Вашия циркуляр, за да гарантира безопасна работа и оптимална производителност.

- i) **Никога не стоите върху циркуляра с плот и не използвайте циркуляра с плот като табуретка.**

Могат да настъпят сериозни наранявания, ако електрическият инструмент се преобърне или ако случайно влезете в контакт с режещия диск.

j) Уверете се, че режещият диск е монтиран в правилната посока на въртене. Не използвайте шлифовъчни дискове или телени четки с циркуляри с плот.

Неправилното монтиране на режещия диск или използването на неodobрени аксесоари може да причини сериозни наранявания.

Указания за безопасност при боравене с режещи дискове

1. Използвайте работни инструменти, само когато сте овладели боравенето с тях.
2. Съблюдавайте максималните обороти. Посочените върху работния инструмент максимални обороти не бива да се превишават. Спазвайте, ако е посочен, диапазона на оборотите.
3. Съблюдавайте посоката на въртене на двигателя и на режещия диск.
4. Не използвайте работни инструменти с пукнатини. Бракувайте напукани работни инструменти. Ремонт не се допуска.
5. Почиствайте повърхностите за затягане от замърсявания, грес, масло и вода.
6. Не използвайте хлабави редуциращи пръстени или втулки за намаляване на отворите на циркулярни дискове.
7. Следете за това, фиксираните редуциращи пръстени за осигуряване на работния инструмент да имат еднакъв диаметър и поне 1/3 от диаметъра на рязане.
8. Уверете се, че фиксираните редуциращи пръстени са успоредни един спрямо друг.
9. Боравете с работните инструменти внимателно. Най-добре е да ги съхранявате в оригиналната опаковка или в специални калфи. Носете предпазни ръкавици, за да подобрите сигурното захващане и да намалите риска от нараняване още повече.
10. Преди употреба на работни инструменти се уверявайте, че всички предпазни приспособления са закрепени правилно.
11. Преди употребата се уверявайте, че използваният от Вас работен инструмент отговаря на техническите изисквания на този електрически инструмент и е правилно закрепен.
12. Използвайте доставения режещ диск само за рязане на дървесина, никога за обработка на метали.
13. Използвайте правилния режещ диск за материала, който ще се обработва.

14. Използвайте режещ диск с диаметър, подходящ за извършваната работа.
15. Използвайте режещи дискове, които са със същите или по-високи обороти от тези, посочени на електрическият инструмент.
16. Използвайте само препоръчаните от производителя режещи дискове, които, ако са предназначени за рязане на дърво или други подобни материали, отговарят на EN 847-1.
17. Носете подходящи лични предпазни средства, като напр.:
 - защита за слуха;
 - предпазни ръкавици при боравене с режещи дискове.
18. Използвайте само препоръчани от производителя режещи дискове, отговарящи на EN 847-1. Предупреждение! При смяна на режещия диск внимавайте за това, широчината на рязане да не е по-малка, а дебелината на тялото на диска да не е по-голяма от дебелината на разделящия клин!
19. При рязането на дърво и пластмаса избягвайте прегряване на режещите зъби. Намалете скоростта на подаване за да избегнете разтопяване на пластмасата.
20. Имайте предвид, че сложни скрити разрези и рязане на жлебове/клинове не са разрешени.
21. Не извършвайте надлъжни рязания с наклон към страната, към която сте се наклонили.
22. Когато монтирате или регулирате успоредния ограничител, уверете се, че той е подравнен успоредно на режещия диск.

Остатъчни рискове

Електрическият инструмент е конструиран съгласно нивото на развитие на техниката и признатите правила на техника на безопасност. Въпреки това, при работа могат да възникнат отделни остатъчни рискове.

Застрашаване на здравето поради ток при използване на неправилни електрически свързващи проводници.

- Освен това, въпреки всички взети предпазни мерки, могат да съществуват неявни остатъчни рискове.
- Остатъчните рискове могат да бъдат намалени, ако бъдат спазвани „Указанията за безопасност“ и „Употребата по предназначение“, както и ръководството за употреба като цяло.

- Не натоварвайте машината ненужно: прекалено силен натиск при рязане поврежда бързо режещия диск. Това може да доведе до влошаване на производителността на машината при обработка и на точността на рязане.
- Предотвратявайте случайни включения на машината: при поставяне на щепсела в контакта пусковият бутон не бива да е натиснат.
- Използвайте инструмента, препоръчан в този наръчник. Така постигате оптимална производителност на Вашия трион.
- Дръжте ръцете си далеч от работната зона, когато машината работи.

Преди да извършвате работи по настройка или поддръжка, изключете уреда и извадете мрежовия щепсел.

6. Технически данни

| | |
|------------------------------|------------------------|
| Двигател на променлив ток | 220 - 240 V~ 50 Hz |
| Мощност | S1 1800 W |
| Режим на работа | S6 25% 2000 W |
| Обороти на празен ход | 5000 min ⁻¹ |
| Твърдосплавен режещ диск | ∅ 250 x ∅ 30 x 2,8 mm |
| Брой зъбци | 24 |
| Дебелина на разделящ клин | 2 mm |
| Размер на плота | 563 x 583 x 28 mm |
| Височина на рязане макс. 90° | 85 mm |
| Височина на рязане макс. 45° | 65 mm |
| Регулиране на височината | 0 - 85 mm |
| Режещ диск наклонящ се | 0 - 45° |
| Съединение за изсмукване | ∅ 35 mm |
| Тегло ок. | 19 kg |

* **Режим на работа S6 25%: Непрекъснат режим с периодичен товар (продължителност на цикъла 10 мин.).** За да не загрява двигателят недопустимо двигателят може да се експлоатира 25% от продължителността на цикъла с посоченото номинално натоварване и след това трябва 75% от продължителността на цикъла да продължи да работи без товар.

Стойности на шума

Стойностите на шума са определени съгласно EN 62841.

| | |
|-----------------------------------|----------|
| Ниво на звуково налягане L_{pA} | 94,0 dB |
| Неопределеност K_{pA} | 3 dB |
| Ниво на звукова мощност L_{WA} | 107,0 dB |
| Неопределеност K_{WA} | 3 dB |

Носете защита за слуха.

Въздействието на шум може да причини загуба на слуха. Общи стойности на вибрациите (векторна сума от трите посоки), определени съгласно EN 62841.

7. Разопаковане

- Отворете опаковката и внимателно извадете уреда.
- Отстранете опаковъчния материал, както и опаковъчните и транспортните осигуровки (ако има такива).
- Проверете дали обемът на доставката е пълен.
- Проверете уреда и принадлежностите за повреди от транспортирането.
- По възможност запазете опаковката до изтичане на гаранционния срок.

⚠ ВНИМАНИЕ!

Уредът и опаковъчните материали не са играчка за деца! Деца не бива да играят с пластмасова торбички, фолио и дребни части! Съществува опасност от поглъщане и задушаване!

8. Преди пускане в експлоатация

- Машината трябва да е поставена стабилно, т.е. завинтена върху работна маса, долна рамка и подобни. За тази цел използвайте отворите, които се намират от вътрешната страна на краката на корпуса.
- Преди пускане в експлоатация приспособленията за безопасност трябва да бъдат правилно монтирани.
- Режещият диск трябва да може да се върти свободно.

- При вече обработвано дърво внимавайте за чужди тела, като напр. пирони, винтове и т.н.
- Преди да задействате превключвателя за включване/изключване се уверете, че режещият диск е правилно монтиран и подвижните части са лесно подвижни.
- Преди свързване на машината се уверете, че данните върху типовата табелка съвпадат с данните на мрежата.
- Свързвайте машината само към правилно инсталиран контакт тип Шуко, който е безопасен с поне 16A.

9. Конструкция и обслужване

Внимание! Преди всякакви работи по поддръжка, преоборудване и монтаж на дисковата резачка трябва да се изважда мрежовият щепсел.

Поставете всички доставени части върху равна повърхност. Групирайте еднаквите части.

Указание: Когато се осигуряват съединения с винт (с кръгла или шестостенна глава), шестостенни гайки и шайби, шайбата трябва да се поставя под гайката.

Винаги вкарвайте винтовете от вън навътре, осигурявайте съединенията с гайки отвътре.

Указание: По време на монтажа затягайте гайките и винтовете само толкова, колкото те да не паднат.

Ако още преди окончателния монтаж затегнете здраво гайките и винтовете, окончателният монтаж не може да бъде завършен.

9.1 Монтиране на разширителя на плота (Фиг. 5)

1. Завъртете циркуляра и го поставете на земята с плота надолу.
2. Подравнете разширителя на плота (8) наравно с плота за рязане (1).
3. Закрепете хлабаво разширителя на плота (8) към плота за рязане (1) посредством винтовете с шестостенна глава (19) и напречната подпора (21c). Повторете процедурата от срещната страна.
4. Завинтете подпорите (, 21a, 21b) с винтовете с шестостенна глава (19) и напречната подпора (21c) към разширителите на плота (8).
5. След това затегнете всички винтове.

9.2 Монтаж на рамата (Фиг. 6 - 7.1)

1. Завийте четирите крака (16) заедно с подпорите (21a, 21b) и с винтовете с шестостенна глава (19) към циркуляра (Фиг. 6). За целта използвайте доставения ключ за режещ диск (21a). (Фиг. 6).
2. Сега поставете гумените крачета (16a) върху краката (16) (Фиг. 6.1).
3. Сега завийте дългата средна подпора (17) и късата средна подпора (18) с винтовете с шестостенна глава (19) и шестостенните гайки (20) към краката (16).
Внимавайте за това, съответно едни и същи подпори да лежат една срещу друга. Дългите средни подпори (17 - обозначени с „В“) трябва да бъдат поставени успоредно спрямо страната на оператора на циркуляра. (Фиг. 7).
4. Към отворите в задните крака закрепете хлабаво стойката (16b) с по 2 винта с шестостенна глава (19) и шестостенни гайки (20). (Фиг.7.1)
Внимание!
Двете стойки трябва да бъдат закрепени към задната страна на машината!
5. Накрая затегнете всички винтове и гайки на долната рамка.

9.3 Настройка / монтаж на разделящия клин (Фиг. 8 - 10)

⚠ Внимание! Издърпайте щепсела! Настройката на разделящия клин (6) трябва да бъде проверена преди пускането в експлоатация.

1. Настройте режещия диск (3) на макс. дълбочина на рязане, поставете го в положение 0° и го фиксирайте.
2. Развийте винта (23) на вложката на плота (2) с помощта на кръстата отвертка и извадете вложката на плота (2) (фиг. 8).
3. Разстоянието между режещия диск (3) и разделящия клин (6) трябва да е макс. 5 mm. (Фиг. 9)
4. Разхлабете закрепващия винт (24) и изтеглете разделящия клин (6), докато се настрои на правилното разстояние (Фиг. 10)
5. Отново затегнете закрепващия винт (24) и монтирайте вложката на плота (2).

9.4 Монтаж / демонтаж на предпазител на режещия диск (Фиг. 11- 12)

1. Поставете предпазителя на режещия диск (4) заедно с винта (25) отгоре върху разделящия клин (6), така че винтът да легне добре в жлеба на разделящия клин (6).
2. Не затягайте винта (25) прекалено силно; предпазителят (4) трябва да остане лесно подвижен.
3. Пъхнете маркуча за изсмукване (5) върху адаптера за изсмукване (26) и накрайника за изсмукване на предпазителя на режещия диск (4). Свържете подходяща инсталация за изсмукване на стърготини към адаптера за изсмукване (26).
4. Демонтажът се извършва в обратна последователност.

Внимание!

Преди започване на рязането предпазителят на режещия диск (4) трябва да бъде спуснат върху рязания материал.

9.5 Подмяна на вложката на плота (Фиг. 8)

1. При износване или повреда вложката на плота (2) трябва да се подмени, в противен случай съществува повишена опасност от нараняване.
2. Свалете винта (23) с помощта на кръстата отвертка.
3. Извадете износената вложка на плота (2).
4. Монтажът на новата вложка на плота се извършва в обратна последователност.

9.6 Монтаж/смяна на режещия диск (Фиг. 13)

1. **Внимание! Издърпайте щепсела и носете предпазни ръкавици.**
2. Демонтирайте предпазителя на режещия диск (4) (виж 8.4).
3. Свалете вложката на плота (2) (вижте 8.5).
4. Развийте гайката, като поставите ключ за режещ диск (22a) върху гайката, а с друг ключ за режещ диск (22b) задържите вала на двигателя (вижте Фиг. 22).
5. **Внимание!** Въртете гайката в посоката на въртене на режещия диск.
6. Свалете външния фланец и изтеглете диска стария режещ диск и вътрешния фланец.
7. Преди монтажа на новия режещ диск внимателно почистете фланците на режещия диск с телена четка.
8. Поставете новия режещ диск в обратна последователност и го затегнете.

Внимание! Съблюдавайте посоката на движение, режещите ръбове на зъбците трябва да сочат в посоката на движение, т.е. напред.

9. Монтирайте отново вложката на плота (2) и предпазителя на диска (4) и настройте (вижте 8.4 и 8.5).
10. Преди да работите отново с циркуляра, трябва да се провери функционирането на предпазните устройства.
11. Проверете правилното функциониране на предпазителя за режещия диск (4). Повдигнете предпазителя на режещия диск и го пуснете. Предпазителят за режещия диск трябва автоматично да се върне в изходно положение.

10. Управление

△ ВНИМАНИЕ!

Преди пускане в експлоатация непременно монтирайте изцяло уреда!

10.1 Включване, изключване (Фиг. 14)

- Чрез натискане на зеления бутон „I“ (11) циркулярът може да бъде включен. Преди започване на рязането изчакайте, докато режещият диск достигне своите максимални обороти.
- За да изключите отново циркуляра, трябва да бъде натиснат червеният бутон „0“ (11).

10.2 Настройка на дълбочината на рязане (Фиг. 14)

Чрез въртене на ръчното колело за регулиране на височината (12) режещият диск (3) може да бъде настроен на желаната дълбочина на рязане (безстепенно).

- Обратно на часовниковата стрелка: по-малка дълбочина на рязане
- По часовниковата стрелка: по-голяма дълбочина на рязане

Проверете настройката с помощта на пробен разрез.

10.3 Настройка на ъгъла (Фиг. 14)

С циркуляра с плот могат да се извършват скосени разрези наляво от 0°- 45° спрямо опорната релса.

△ Преди всеки разрез се уверявайте, че между опорната релса (27), напречния ограничител (7) и режещия диск (3) не е възможен сблъсък.

- Разхлабете фиксиращата ръкохватка (13).
- Чрез натискане и завъртане на ръчното колело (12) настройте желания ъгъл на скалата.
- Фиксирайте фиксиращата ръкохватка (13) в желаното положение на ъгъла.

10.4 Работа с успоредния ограничител

10.4.1 Настройканависочинатанаограничителя (Фиг. 15 - 16)

- Опорната релса (27) на успоредния ограничител (15) разполага с две различно високи водещи повърхности.
- В зависимост от дебелината на материалите за рязане, опорната релса (27) трябва да бъде използвана съгласно Фиг. 16 за дебели материали (над 25 mm дебелина на детайла) и съгласно Фиг. 15 за тънки материали (под 25 mm дебелина на детайла).

10.4.2 Завъртане на опорната релса (Фиг. 15-16)

- За завъртане на опорната релса (27) първо развийте крилчатите гайки (28).
- Сега опорната релса (27) може да бъде изтеглена от направляващата шина (29) и да бъде отново вкарана върху нея със съответния водач.
- Затегнете отново крилчатите гайки (28).
- Опорната релса (27) може според нуждата да бъде поставяна отляво или отдясно на направляващата шина (29). За целта монтирайте само винтовете от другата страна на направляващата шина (29).

10.4.3 Настройка на широчината на рязане (Фиг. 17)

- При надлъжни разрези на дървени детайли трябва да бъде използван успоредния ограничител (15).
- Успоредният ограничител (15) трябва да бъде монтиран от дясната страна на режещия диск (3).
- Поставете успоредния ограничител (15) отгоре върху направляващата шина за успореден ограничител (14).
- Върху направляващата шина за успореден ограничител (14) има 2 скали, които показват разстоянието между успоредния ограничител (15) и режещия диск (3).
- В зависимост от това, дали опорната релса (27) е завъртяна за обработка на дебели или тънки материали, изберете подходящата скала: висока опорна релса (дебели материали), ниска опорна релса (тънки материали).

- Настройте успоредния ограничител (15) до желания размер върху наблюдателното прозорче и фиксирайте с ексцентричния лост за успореден ограничител (30).
- Когато монтирате или регулирате успоредния ограничител, уверете се, че той е подравнен успоредно на режещия диск.

10.5 Напречен ограничител (Фиг. 18)

- Вкарайте напречния ограничител (7) в един канал (31a/31b) на плата за рязане.
- Разхлабете винта с ръкохватка (32).
- Завъртете напречния ограничител (7), докато желаният ъгъл бъде настроен. Стрелката на напречния ограничител показва настроенния ъгъл. (0°-60°)
- Затегнете отново винта с ръкохватка (32).
- Опорната релса (34) може да бъде поставена към напречния ограничител (7). За целта развийте гайките (33) и избутайте опорната релса (34) в желаното положение. Затегнете отново гайките (34).

Внимание!

- Не букайте опорната релса (34) прекалено много в посока режещия диск.
- Разстоянието между опорната релса (34) и режещия диск (3) трябва да е ок. 2 cm.

11. Експлоатация

Указания за работа

След всяка нова настройка препоръчваме пробен разрез, за да проверите настроените размери.

След включване на циркуляра изчакайте, докато режещият диск достигне своите максимални обороти, преди да извършите разреза.

Осигурявайте дълги детайли срещу преобръщане в края на рязането (напр. ролкови стойки и др.).

Внимание при подрязване.

Използвайте уреда само с прахоулавяне. Проверявайте и почиствайте редовно каналите за изсмукване.

Предназначение на режещите дискове:

- 24 зъбци: меки материали, снемане на много стружки, груб напречен разрез
- 48 зъба: твърди материали, образуване на малко стърготини, фин напречен разрез

11.1 Извършване на надлъжни разрези (Фиг. 19)

Тук даден детайл се разрязва по дължина.

Един ръб на детайла се притиска към успоредния ограничител (15), докато плоската страна лежи върху плота за рязане (1).

Предпазителят за режещия диск (4) трябва винаги да бъде спуснат върху детайла.

Работната позиция при надлъжно рязане не бива никога да е на една линия с хода на разреза.

- Настройте успоредния ограничител (15) според височината на детайла и желаната ширина. (вижте 9.4)
- Включете циркуляра.
- Поставете ръце със затворени пръсти плоско върху детайла и бутайте детайла по успоредния ограничител (15) по продължение на режещия диск (3).
- Странично водене с лявата или дясната ръка (в зависимост от позицията на успоредния ограничител) само до предния ръб на предпазителя за режещия диск (4).
- Винаги избутвайте детайла до края на разделящия клин (6).
- Отрязъкът от детайла остава да лежи върху плота за рязане (1), докато режещият диск (3) отново достигне положението на покой.
- Осигурявайте дълги детайли срещу преобръщане в края на рязането! (напр. ролкови стойки и др.)

11.1.1 Рязане на тесни детайли (Фиг. 20)

Надлъжни разрези на детайли с ширина под 120 mm трябва непременно да се извършват с помощта на инструмент за бутане (9). Инструментът за бутане не е включен в обема на доставката. Незабавно подменяйте износен, съотв. повреден инструмент за бутане.

- Настройте успоредния ограничител според предвидената ширина на детайла. (вижте 9.4)
- Бутайте детайла напред с двете ръце, в зоната на режещия диск непременно използвайте инструмент за бутане (9) като помощно средство за бутане.
- Винаги избутвайте детайла до края на разделящия клин.

⚠ Внимание! При къси детайли инструментът за бутане трябва да се използва още от началото на разреза.

11.1.2 Извършване на скосени разрези (Фиг. 21)

Скосените разрези по правило се извършват при използване на успоредния ограничител (15).

- Настройте режещия диск на желания ъгъл. (вижте 9.3)
- Настройте успоредния ограничител (15) според широчината и височината на детайла (вижте 9.4)
- Извършете разреза според широчината на детайла (вижте 10.1)

11.2 Извършване на напречни разрези (Фиг. 22)

Вкарайте напречния ограничител (7) в един от двата канала (31a/b) на плота за рязане и го настройте на желания ъгъл (вижте 9.5). Ако режещият диск (3) трябва допълнително да бъде поставен под наклон, тогава трябва да се използва каналът (31a), който не позволява контакт на Вашата длан и на напречния ограничител с предпазителя на режещия диск.

- Използвайте опорна релса.
- Притиснете детайла здраво към напречния ограничител (7).
- Включете циркуляра.
- Бутайте напречния ограничител (7) и детайла по посока на режещия диск, за да извършите разреза.

- Внимание:

Винаги дръжте здраво водения детайл, никога свободния детайл, който се отрязва.

- Винаги бутайте напречния ограничител (7) толкова напред, че детайлът да бъде напълно отрязан.
- Отново изключете циркуляра. Отстранявайте отпадъка едва тогава, когато режещият диск спре.

11.3 Рязане на плочи от дървесни частици

За да избегнете нащърбване на ръбовете при рязане на плочи от дървесни частици, режещият диск (3) не трябва да е настроен по-високо от 5 mm над дебелината на детайла (вижте също точка 9.2).

12. Транспортиране

1. Изключвайте електрическия инструмент и го отделяйте от електрозахранването преди всякаво транспортиране.
2. Носете електрическия инструмент минимум по двама, не хващайте за разширителите на плота.
3. Не носете продукта за разширителите на плота, а за плота за рязане.

4. Пазете електрическия инструмент от удари, сътресения и силни вибрации, напр. при транспортиране в превозни средства.
5. Осигурявайте електрическия инструмент срещу преобръщане и пързаялане.
6. Никога не използвайте предпазните устройства за вдигане или транспортиране.

13. Поддръжка

⚠ Предупреждение! Преди всякакви настройки, поддръжка или ремонт издърпайте щепсела!

13.1 Общи мерки за поддръжка

- Поддържайте предпазните приспособления, вентилационните процепи и корпуса на двигателя възможно най-чисти от прах и замърсявания. Избърсвайте уреда с чиста кърпа или го продухвайте със сгъстен въздух под ниско налягане.
- Препоръчваме да почиствате уреда веднага след всяка употреба.
- Почиствайте уреда редовно с влажна кърпа и малко мек сапун. Не използвайте почистващи препарати или разтворители; те биха могли да разядат пластмасовите части на уреда. Внимавайте за това, да не може да попадне вода във вътрешността на уреда.
- За удължаване на живота на инструмента, веднъж месечно смазвайте въртящите се части. Не смазвайте двигателя.
- Почистете системата за събиране на прах, като я издухате със сгъстен въздух.

13.2 Графитни четки

- При прекалено силно образуване на искри възложете на електротехник проверка на графитните четки. Внимание! Графитните четки могат да се сменят само от електротехник.

13.3 Превключвател срещу претоварване

Двигателят на уреда е оборудван с превключвател срещу претоварване (11а) срещу претоварване.

При превишаване на номиналния ток превключвателят срещу претоварване (11а) изключва уреда.

В този случай процедирайте по следния начин:

- Оставете уреда да се охлади за няколко минути.
- Натиснете превключвателя срещу претоварване (11а).
- Включете уреда чрез натискане на зеления бутон „I“.

Сервизна информация

Трябва да се има предвид, че следните части на този продукт са обект на износване поради износване или на естествено износване, респ. следните части са необходими като консумативи.

Бързоизносващи се части*: Графитни четки, вложка на плота, инструмент за бутане, режещ диск

* не са включени задължително в обема на доставката!

Резервните части и аксесоарите се предлагат в нашия сервизен център. За целта сканирайте QR кода на заглавната страница.

14. Съхранение

- Съхранявайте уреда и неговите принадлежности на тъмно, сухо и защитено от замръзване, както и недостъпно за деца място.
- Оптималната температура на съхранение е между 5 и 30 °C.
- Съхранявайте електрическия инструмент в оригиналната опаковка.
- Покривайте електрическия инструмент, за да го предпазите от прах или влага.
- Режещи дискове и ключове, които не се използват, могат да се прибират, както е показано на фиг. 23.
- Съхранявайте ръководството за употреба при електрическия инструмент.

15. Електрическо свързване

Монтираният електродвигател е свързан в готовност за експлоатация. Свързването отговаря на приложимите разпоредби на VDE и DIN. Мрежовото свързване от страна на клиента, както и използваният удължаващ кабел, трябва да отговарят на тези предписания.

- Продуктът отговаря на изискванията на EN 61000-3-11 и подлежи на специални условия за свързване. Това означава, че използването на произволни, свободно избрани точки на свързване не е допустимо.
- При неблагоприятни условия на захранващата мрежа продуктът може да доведе до временни колебания в напрежението.
- Продуктът е предвиден само за употреба към точки на свързване, които

а) не превишават максимално допустим мрежов импеданс "Z" ($Z_{\max} = 0,346 \Omega$) или

б) имат допустимо натоварване на мрежата при продължителна работа от поне 100 А за фаза.

- Вие, като потребител, трябва да гарантирате, ако е необходимо чрез консултация с Вашето електроснабдително дружество, че Вашата точка на свързване, към която желаете да използвате продукта, отговаря на едно от двете посочени изисквания, а) или б).

Важни указания

При претоварване на двигателя, той се изключва автоматично. След време на охлаждане (различно по време), двигателят може да се включи отново.

Повреден свързващ електрически проводник

По свързващите електрически проводници често възникват повреди в изолацията.

Причини за това могат да бъдат:

- Точки на притискане, когато свързващите проводници са прокарани през процепи на прозорци или врати.
- Точки на прегъване поради неправилно закрепване или прокарване на свързващия проводник.
- Места на прерязване поради прегазване на свързващия проводник.
- Повреди в изолацията поради дърпане от стенния контакт.
- Пукнатини поради стареене на изолацията.

Такива дефектни свързващи електрически проводници не бива да се използват и поради повредената изолация са опасни за живота.

Редовно проверявайте за повреди свързващите електрически проводници. Внимавайте за това, при проверката свързващият проводник да не е свързан към електрическата мрежа.

Свързващите електрически проводници трябва да отговарят на приложимите разпоредби на VDE и DIN. Използвайте само свързващи проводници с обозначение H05VV-F.

Отпечатване на типовото обозначение върху свързващия кабел е задължително предписание.

Двигател на променлив ток

- Мрежовото напрежение трябва да е 230 V~.
- Удължаващите проводници с дължина до 25 m трябва да са с напречно сечение от 1,5 квадратни милиметра.

Свързвания и ремонти по електрическото оборудване могат да се извършват само от електротехник.

Вид на свързването Y

Ако е необходима смяна на проводника за свързване към мрежата, това трябва да се извърши от производителя или негов представител, за да се избегне застрашаване на безопасността.

При запитвания, моля посочвайте следните данни:

- Тип ток на двигателя
- Данни от типовата табелка на уреда
- Данни от типовата табелка на двигателя

16. Изхвърляне и рециклиране

Указания за опаковката



Опаковъчните материали са рециклируеми. Моля, изхвърлете опаковката по природосъобразен начин.

Указания за Закона за електрическото и електронното оборудване (ElektroG)



Старото електрическо и електронно оборудване не трябва да се изхвърля заедно с битовите отпадъци, а трябва да се събира и изхвърля отделно!

- Старите батерии и акумулатори, които не са неподвижно монтирани в стария уред, трябва да бъдат извадени преди предаване без да се разрушават! Тяхното изхвърляне е регламентирано от Закона за батериите и акумулаторите.
- Собствениците, респ. ползвателите на електрическо и електронно оборудване са законово задължени да ги върнат след употреба.
- Крайният потребител е отговорен за изтриването на личните му данни от стария уред, който трябва да бъде изхвърлен!
- Символът на зачеркната кофа на колела означава, че отпадъците от електрическото и електронното оборудване не трябва да се изхвърлят заедно с битовите отпадъци.
- Електрическото и електронното оборудване може да се предава безплатно на следните места:
 - Публични събирателни пунктове (например дворове на общински сгради).

- Магазини за продажба на електронни уреди (физически и онлайн), при условие че търговците са длъжни да ги вземат обратно или предлагат това вземане доброволно.
 - Можете да предадете до три стари електрически уреда от всеки тип уред с максимална дължина на ръба от 25 сантиметра без да купувате нов уред от производителя, или да ги предадете в друг оторизиран събирателен пункт във вашия район.
 - За допълнителните условия за връщане на производители и дистрибутори се обърнете към съответния център за обслужване на клиенти.
- Ако новият електрически уред се доставя от производителя на частно домакинство, той може да организира безплатно извозване на стария електрически уред при поискване от крайния потребител. За целта се свържете с отдела за обслужване на клиенти на производителя.
 - Това се отнася само за уредите, които се инсталират и продават в Европейския съюз и са предмет на европейската Директива 2012/19/ЕС. В страни извън Европейския съюз могат да се прилагат различни разпоредби за изхвърляне на отпадъците от електрическо и електронно оборудване.

17. Отстраняване на неизправности

| Неизправност | Възможна причина | Отстраняване |
|---|---|--|
| Режещият диск се разхлабва след изключване на двигателя | Прекалено леко затегнатата закрепваща гайка | Затягане на закрепващата гайка с дясна резба |
| Двигателят не се задвижва | Повреда на мрежов предпазител | Проверка на мрежовия предпазител |
| | Дефектен удължаващ проводник | Смяна на удължаващия проводник |
| | Връзките към двигателя или превключвателя не са наред | Възлагане на проверка от електротехник |
| | Дефектен двигател или превключвател | Възлагане на проверка от електротехник |
| Двигателят няма мощност, предпазителът се задейства | Сечението на удължаващия проводник не е достатъчно | вижте „Електрическо свързване“ |
| | Претоварване поради затъпен режещ диск | Смяна на режещия диск |
| Нагорели места по повърхността на рязане | Тъп режещ диск | Заточване, смяна на режещия диск |
| | Грешен режещ диск | Смяна на режещия диск |

Εξήγηση των συμβόλων πάνω στη συσκευή

| | |
|-------------------|--|
| | <p>Πριν από τη θέση σε λειτουργία, διαβάστε και τηρείτε τις οδηγίες χειρισμού και τις υποδείξεις ασφαλείας!</p> |
| | <p>Φοράτε προστατευτικά γυαλιά!</p> |
| | <p>Φοράτε προστασία ακοής!</p> |
| | <p>Σε περίπτωση που παράγεται σκόνη, φοράτε προστασία αναπνοής!</p> |
| | <p>Φοράτε προστατευτικά γάντια!</p> |
| | <p>Προσοχή! Κίνδυνος τραυματισμού! Μην τοποθετείτε τα χέρια σας στην περιοχή της κινούμενης λεπίδας πριονιού!</p> |
| | <p>Κατηγορία προστασίας II</p> |
| | <p>Το προϊόν συμμορφώνεται με τις ισχύουσες Ευρωπαϊκές Οδηγίες.</p> |
| <p>⚠ Προσοχή!</p> | <p>Στις παρούσες οδηγίες χειρισμού έχουμε τοποθετήσει το εξής σύμβολο ⚠ στα σημεία που αφορούν την ασφάλειά σας.</p> |
| | <p>Το προϊόν συμμορφώνεται με τις ισχύουσες σερβικές κανονιστικές Οδηγίες.</p> |

Περιεχόμενα:**Σελίδα:**

| | | |
|-----|--|-----|
| 1. | Εισαγωγή..... | 64 |
| 2. | Περιγραφή της συσκευής (Εικ. 1 - 4)..... | 64 |
| 3. | Παραδοτέο υλικό | 64 |
| 4. | Ενδεδειγμένη χρήση..... | 65 |
| 5. | Υποδείξεις ασφαλείας | 66 |
| 6. | Τεχνικά χαρακτηριστικά | 72 |
| 7. | Αποσυσκευασία..... | 73 |
| 8. | Πριν από τη θέση σε λειτουργία..... | 73 |
| 9. | Τοποθέτηση και χειρισμός | 73 |
| 10. | Χειρισμός | 75 |
| 11. | Λειτουργία..... | 76 |
| 12. | Μεταφορά | 77 |
| 13. | Συντήρηση | 78 |
| 14. | Αποθήκευση | 78 |
| 15. | Ηλεκτρική σύνδεση..... | 78 |
| 16. | Απόρριψη και ανακύκλωση..... | 79 |
| 17. | Αντιμετώπιση προβλημάτων | 80 |
| 18. | Δήλωση συμμόρφωσης | 131 |

1. Εισαγωγή

Κατασκευαστής:

SchepPach GmbH
Günzburger Straße 69
D-89335 Ichenhausen

Αξιότιμε πελάτη

Σας ευχόμαστε να απολαύσετε τη νέα σας συσκευή και να έχετε καλά αποτελέσματα κατά τη χρήση της.

Υπόδειξη:

Ο κατασκευαστής αυτής της συσκευής δεν ευθύνεται σύμφωνα με τον ισχύοντα νόμο περί ευθύνης προϊόντων για ζημιές, που προκαλούνται σε αυτή τη συσκευή ή από αυτή τη συσκευή στις εξής περιπτώσεις:

- ακατάλληλη μεταχείριση
- παράβλεψη των εντολών χειρισμού
- επισκευές από τρίτους, μη εξουσιοδοτημένους τεχνικούς
- τοποθέτηση και αντικατάσταση μη γνήσιων ανταλλακτικών
- μη ενδεδειγμένη χρήση
- βλάβες της ηλεκτρικής εγκατάστασης σε περίπτωση παράβλεψης των ηλεκτρικών κανόνων και των κανονισμών VDE 0100, DIN 57113 / VDE 0113

Προσέξτε:

Πριν από τη συναρμολόγηση και πριν τη θέση σε λειτουργία διαβάστε όλο το κείμενο των οδηγιών χειρισμού.

Αυτές οι οδηγίες χειρισμού έχουν σκοπό να σας διευκολύνουν να γνωρίσετε τη συσκευή και να εκμεταλλευτείτε τις ενδεδειγμένες δυνατότητες χρήσης της.

Οι οδηγίες χειρισμού περιέχουν σημαντικές υποδείξεις για να εργάζεστε με τη συσκευή με ασφάλεια, σωστά και οικονομικά και για να αποφεύγετε κινδύνους, να εξοικονομείτε έξοδα επισκευής, να μειώνετε τους χρόνους αδυναμίας λειτουργίας και να αυξάνετε την αξιοπιστία και τη διάρκεια ζωής της συσκευής.

Επιπρόσθετα στους κανόνες ασφαλείας στις παρούσες οδηγίες χειρισμού, πρέπει να λαμβάνετε οπωσδήποτε υπόψη σας τις διατάξεις που ισχύουν στη χώρα σας για τη λειτουργία της συσκευής.

Φυλάξτε τις οδηγίες χειρισμού σε ένα πλαστικό κάλυμμα προστατευμένες από ρύπους και υγρασία, κοντά στη συσκευή. Όλα τα άτομα του προσωπικού χειρισμού πρέπει να τις διαβάζουν πριν από την έναρξη της εργασίας και να τις τηρούν σχολαστικά.

Στη συσκευή επιτρέπεται να εργάζονται μόνο άτομα που έχουν ενημερωθεί για τη χρήση της συσκευής και γνωρίζουν τους κινδύνους που σχετίζονται με αυτή. Πρέπει να τηρείται η απαιτούμενη ελάχιστη ηλικία.

Εκτός από τις υποδείξεις ασφαλείας που αναφέρονται στις παρούσες οδηγίες χειρισμού και τις ειδικές διατάξεις της χώρας σας, για τη λειτουργία μηχανημάτων παρόμοιας κατασκευής, πρέπει να τηρείτε τους γενικά αναγνωρισμένους τεχνικούς κανόνες.

Δεν αναλαμβάνουμε καμία ευθύνη για ατυχήματα ή ζημιές που οφείλονται σε παράβλεψη αυτών των οδηγιών και των υποδείξεων ασφαλείας.

2. Περιγραφή της συσκευής (Εικ. 1 - 4)

1. Τραπέζι πριονιού
2. Ένθετο τραπεζιού
3. Λεπίδα πριονιού
4. Προστατευτικό λεπίδας πριονιού
5. Εύκαμπτος σωλήνας αναρρόφησης εξαγωγής
6. Σφήνα σχισίματος
7. Εγκάρσιος αναστολέας
8. Επέκταση τραπεζιού
9. Ράβδος ώθησης
10. Πλαίσιο βάσης
11. Διακόπτης ενεργοποίησης, απενεργοποίησης (πράσινο μπουτόν «I», κόκκινο μπουτόν «O»)
- 11.a Διακόπτης υπερφόρτωσης
12. Χειροτροχός
13. Λαβή ακινητοποίησης
14. Ράγα-οδηγός
15. Παράλληλος αναστολέας
16. Πόδια στήριξης
- 16.a Λαστιχένια πέλαμα
- 16.b Βάση στήριξης
17. Μεσαία αντηρίδα, μακριά
18. Μεσαίες αντηρίδες, κοντές
19. Βίδα εξαγωνικής κεφαλής
20. Εξαγωνικό παξιμάδι
- 21.a Αντηρίδα στήριξης κοντή
- 21.b Αντηρίδα στήριξης μακριά
- 21.c Εγκάρσια αντηρίδα
- 22.a Κλειδί λεπίδας πριονιού 10/21 mm
- 22.b Κλειδί λεπίδας πριονιού 10/13 mm

3. Παραδοτέο υλικό

- Πόδια στήριξης 4x (16)
- Μεσαία αντηρίδα, μακριά 2x (17)
- Μεσαία αντηρίδα, κοντή 2x (18)
- Αντηρίδα στήριξης, μακριά 2x (21a)

- Αντηρίδα στήριξης, κοντή 2x (21b)
- Εγκάρσια αντηρίδα 4x (21c)
- Βάση στήριξης 2x (16b)
- Επέκταση τραπεζιού 2x (8)
- Λαστιχένια πέλαμα 4x (16a)
- Παράλληλος αναστολέας (15)
- Προστατευτικό λεπίδας πριονιού (4)
- Εγκάρσιος αναστολέας (7)
- Εύκαμπτος σωλήνας αναρρόφησης εξαγωγής (5)
- Ράβδος ώθησης (9)
- Κλειδί λεπίδας πριονιού, 10/21 mm (22a)
- Κλειδί λεπίδας πριονιού, 10/13 mm (22b)
- Βίδα εξαγωνικής κεφαλής 32x (19)
- Εξαγωνικό παξιμάδι 24x (20)
- Σφήνα σχισμάτος (6)

4. Ενδεδειγμένη χρήση

Το δισκοπρίονο πάγκου χρησιμεύει για διαμήκεις και εγκάρσιες κοπές (μόνο με εγκάρσιο αναστολέα) ξύλων κάθε είδους, ανάλογα με το μέγεθος του μηχανήματος. Δεν επιτρέπεται να κόβονται κανενός είδους στρουγγυλά ξύλα.

Το μηχανήμα επιτρέπεται να χρησιμοποιείται μόνο όπως προβλέπεται.

Κάθε χρήση πέραν αυτής θεωρείται μη ενδεδειγμένη. Για ζημιές ή τραυματισμούς οποιουδήποτε είδους προερχόμενες από αυτή, την ευθύνη φέρει ο χρήστης/χειριστής και όχι ο κατασκευαστής.

Επιτρέπεται να χρησιμοποιούνται μόνο λάμες πριονιού που είναι κατάλληλες για το μηχανήμα (λεπίδες πριονιού HM ή CV).

Απαγορεύεται η χρήση οποιουδήποτε είδους λεπίδων πριονιού και τροχών κοπής από ταχυχάλυβα (HSS). Συστατικό μέρος της ενδεδειγμένης χρήσης αποτελεί και η τήρηση των υποδείξεων ασφαλείας, καθώς και των οδηγιών συναρμολόγησης και υποδείξεων λειτουργίας που υπάρχουν στις Οδηγίες χειρισμού.

Τα άτομα που χειρίζονται και συντηρούν το μηχανήμα πρέπει να είναι εξοικειωμένα με αυτό και να έχουν διδαχθεί σχετικά με τους ενδεχόμενους κινδύνους. Πέραν αυτού, πρέπει να τηρούνται με απόλυτη ακρίβεια οι ισχύοντες κανονισμοί πρόληψης ατυχημάτων.

Πρέπει να τηρούνται και οι λοιποί κανόνες στους τομείς της ιατρικής εργασίας και της τεχνικής ασφάλειας.

⚠ Προσοχή!

Κατά τη χρήση συσκευών πρέπει να λαμβάνονται κάποια προληπτικά μέτρα, για την αποφυγή τραυματισμών και ζημιών. Για το λόγο αυτόν, διαβάστε προσεκτικά και πλήρως το παρόν Εγχειρίδιο Οδηγιών χειρισμού / Υποδείξεων ασφαλείας. Φυλάξτε το καλά ώστε οι πληροφορίες αυτές να είναι πάντα διαθέσιμες. Σε περίπτωση που παραδώσετε τη συσκευή σε άλλους, δώστε τους και το παρόν Εγχειρίδιο Οδηγιών χειρισμού / Υποδείξεων ασφαλείας.

Δεν αναλαμβάνουμε καμία ευθύνη για ατυχήματα ή ζημιές που οφείλονται σε παράβλεψη αυτών των οδηγιών και των υποδείξεων ασφαλείας.

Οι τροποποιήσεις στο μηχανήμα αποκλείουν κάθε ευθύνη του κατασκευαστή για όσες ζημιές προκύψουν από αυτές.

Παρά την ενδεδειγμένη χρήση μπορεί ορισμένοι υπολειπόμενοι παράγοντες κινδύνου να μην μπορούν να εξαιρεθούν πλήρως. Ανάλογα με την κατασκευή και τη δομή του μηχανήματος μπορεί να προκύψουν οι εξής κίνδυνοι:

- Επαφή με τη λεπίδα πριονιού στη μη καλυμμένη περιοχή κοπής πριονιού.
- Τοποθέτηση του χεριού στην περιοχή της κινούμενης λεπίδας πριονιού (τραυματισμός από κόψιμο).
- Ανάκρουση με εκτίναξη αντικειμένων εργασίας και μερών αυτών.
- Θραύσεις λεπίδας πριονιού.
- Εκτόξευση ελαττωματικών τμημάτων σκληρού μετάλλου της λεπίδας πριονιού.
- Βλάβες της ακοής σε περίπτωση μη χρήσης των απαιτούμενων μέσων προστασίας ακοής.
- Επιβλαβείς για την υγεία εκπομπή σκόνης ξύλων σε περίπτωση χρήσης σε κλειστούς χώρους.

⚠ Παρακαλούμε να έχετε υπόψη σας ότι οι συσκευές μας κανονικά δεν έχουν σχεδιαστεί για εμπορική, βιοτεχνική ή βιομηχανική χρήση. Δεν αναλαμβάνουμε καμία ευθύνη αν η συσκευή χρησιμοποιηθεί σε εμπορικές, βιοτεχνικές ή βιομηχανικές επιχειρήσεις καθώς και σε παρόμοιες δραστηριότητες.

⚠ **ΠΡΟΕΙΔΟΠΟΙΗΣΗ!** Αυτό το ηλεκτρικό εργαλείο παράγει ένα ηλεκτρομαγνητικό πεδίο κατά τη διάρκεια της λειτουργίας του. Αυτό το πεδίο υπό ορισμένες περιστάσεις μπορεί να επηρεάσει ενεργά ή παθητικά ιατρικά εμφυτεύματα.

Για να μειώσετε τον κίνδυνο σοβαρών ή θανατηφόρων τραυματισμών, συνιστούμε σε άτομα με ιατρικά εμφυτεύματα να συμβουλευούνται το γιατρό τους και τον κατασκευαστή του ιατρικού εμφυτεύματος, πριν το χειρισμό του ηλεκτρικού εργαλείου.

5. Υποδείξεις ασφαλείας

Γενικές υποδείξεις ασφαλείας για ηλεκτρικά εργαλεία

⚠ ΠΡΟΕΙΔΟΠΟΙΗΣΗ: Διαβάστε όλες τις υποδείξεις ασφαλείας, τις οδηγίες, τις απεικονίσεις και τα τεχνικά χαρακτηριστικά που παρέχονται με το ηλεκτρικό εργαλείο σας.

Από παραλείψεις στην τήρηση των ακόλουθων οδηγιών ενδέχεται να προκληθεί ηλεκτροπληξία, φωτιά και/ή σοβαροί τραυματισμοί.

Φυλάξτε όλες τις υποδείξεις ασφαλείας και τις οδηγίες για μελλοντική χρήση.

Ο όρος «ηλεκτρικό εργαλείο» που χρησιμοποιείται στις υποδείξεις ασφαλείας αναφέρεται σε ηλεκτρικά εργαλεία που λειτουργούν με ρεύμα (με καλώδιο ρεύματος) ή σε ηλεκτρικά εργαλεία που λειτουργούν με επαναφορτιζόμενες μπαταρίες (χωρίς καλώδιο ρεύματος).

1) Ασφάλεια χώρου εργασίας

- a) Διατηρείτε την περιοχή εργασίας καθαρή και καλά φωτισμένη. Από ακαταστασία ή μη φωτισμένες περιοχές εργασίας μπορεί να προκληθούν ατυχήματα.
- b) Μην εργάζεστε με το ηλεκτρικό εργαλείο σε δυνητικά εκρήξιμο περιβάλλον όπου βρίσκονται καύσιμα υγρά, αέρια ή σκόνες. Τα ηλεκτρικά εργαλεία παράγουν σπινθήρες οι οποίοι μπορούν να προκαλέσουν ανάφλεξη της σκόνης ή των ατμών.
- c) Κατά τη χρήση του ηλεκτρικού εργαλείου κρατάτε μακριά παιδιά και άλλα άτομα. Σε περίπτωση εκτροπής μπορεί να χάσετε τον έλεγχο του ηλεκτρικού εργαλείου.

2) Ασφάλεια χρήσης ηλεκτρικού ρεύματος

- a) Το φως σύνδεσης του ηλεκτρικού εργαλείου πρέπει να ταιριάζει στην πρίζα. Δεν επιτρέπεται κανενός είδους τροποποίηση του φως. Μη χρησιμοποιείτε φως προσαρμογής με ηλεκτρικά εργαλεία που διαθέτουν προστασία μέσω γείωσης.

Τα μη τροποποιημένα φως και οι κατάλληλες πρίζες μειώνουν τον κίνδυνο ηλεκτροπληξίας.

- b) Αποφεύγετε την επαφή του σώματος με γειωμένες επιφάνειες όπως σε σωλήνες, θερμαντικά σώματα, ηλεκτρικές κουζίνες και ψυγεία. Όταν το σώμα σας είναι γειωμένο, υπάρχει αυξημένος κίνδυνος από ηλεκτροπληξία.
- c) Διατηρείτε τα ηλεκτρικά εργαλεία μακριά από βροχή ή υγρασία. Η διείσδυση νερού σε ένα ηλεκτρικό εργαλείο αυξάνει τον κίνδυνο ηλεκτροπληξίας.
- d) Μην κακομεταχειρίζεστε το καλώδιο σύνδεσης για να μεταφέρετε ή να αναρτήσετε το ηλεκτρικό εργαλείο ή για να αποσυνδέσετε το φως από την πρίζα. Κρατάτε το καλώδιο σύνδεσης μακριά από υπερβολική θερμοκρασία, λάδι, αιχμηρά άκρα ή κινούμενα μέρη. Τα καλώδια σύνδεσης που έχουν υποστεί ζημιά ή είναι μπερδεμένα αυξάνουν τον κίνδυνο ηλεκτροπληξίας.
- e) Όταν εργάζεστε με ένα ηλεκτρικό εργαλείο σε υπαίθριο χώρο, χρησιμοποιείτε μόνο καλώδια επέκτασης που είναι και αυτά κατάλληλα για χρήση σε εξωτερικούς χώρους. Η χρήση καλωδίου επέκτασης κατάλληλου για χρήση σε εξωτερικούς χώρους μειώνει τον κίνδυνο ηλεκτροπληξίας.
- f) Αν είναι αναπόφευκτη η λειτουργία του ηλεκτρικού εργαλείου σε περιβάλλον με υγρασία, χρησιμοποιείτε ένα ρελέ προστασίας από ρεύμα διαρροής. Η χρήση ενός ρελέ προστασίας από ρεύμα διαρροής μειώνει τον κίνδυνο ηλεκτροπληξίας.

3) Ασφάλεια ατόμων

- a) Πρέπει να είστε προσεκτικοί, να προσέχετε τι κάνετε και να χρησιμοποιείτε σύνεση κατά την εργασία με ένα ηλεκτρικό εργαλείο. Μην χρησιμοποιείτε κανένα ηλεκτρικό εργαλείο όταν είστε κουρασμένοι ή υπό την επήρεια ναρκωτικών, οινόπνευματος ή φαρμάκων. Μία στιγμή απροσεξίας κατά τη χρήση του ηλεκτρικού εργαλείου μπορεί να οδηγήσει σε σοβαρούς τραυματισμούς.
- b) Φοράτε ατομικό εξοπλισμό προστασίας και πάντα προστατευτικά γυαλιά. Η χρήση ατομικού εξοπλισμού προστασίας, όπως μάσκας κατά της σκόνης, αντιολισθητικών υποδημάτων ασφαλείας, προστατευτικού κράνους ή μέσων προστασίας ακοής, ανάλογα με το είδος και τη χρήση του ηλεκτρικού εργαλείου, μειώνει τον κίνδυνο τραυματισμών.

- c) **Αποφεύγετε την ακούσια θέση σε λειτουργία.** Να βεβαιώνετε ότι το ηλεκτρικό εργαλείο είναι απενεργοποιημένο πριν το συνδέσετε στην τροφοδοσία ρεύματος και/ή συνδέσετε την επαναφορτιζόμενη μπαταρία, το πάρετε στα χέρια σας ή το μεταφέρετε. Αν κατά τη μεταφορά του ηλεκτρικού εργαλείου έχετε το δάχτυλο στον διακόπτη ή αν συνδέσετε το εργαλείο στην τροφοδοσία ρεύματος ενώ είναι ενεργοποιημένο, μπορεί να προκληθούν ατυχήματα.
- d) **Απομακρύνετε εργαλεία ρύθμισης ή κλειδιά βιδώματος πριν ενεργοποιήσετε το ηλεκτρικό εργαλείο.** Ένα εργαλείο ή κλειδί το οποίο βρίσκεται σε ένα περιστρεφόμενο μέρος του ηλεκτρικού εργαλείου μπορεί να προκαλέσει τραυματισμούς.
- e) **Αποφεύγετε οποιαδήποτε αφύσικη στάση σώματος.** Να φροντίζετε για ασφαλή στήριξη στα πόδια σας και να διατηρείτε πάντα την ισορροπία σας. Με αυτόν τον τρόπο μπορείτε να ελέγχετε καλύτερα το ηλεκτρικό εργαλείο σε μη αναμενόμενες καταστάσεις.
- f) **Φοράτε κατάλληλο ρουχισμό. Μη φοράτε φαρδιά ρούχα ή κοσμήματα.** Κρατάτε τα μαλλιά και τα ρούχα μακριά από κινούμενα μέρη. Τα ρούχα με φαρδιά εφαρμογή, τα κοσμήματα ή τα μακριά μαλλιά μπορεί να πιαστούν από κινούμενα μέρη.
- g) **Αν μπορούν να χρησιμοποιηθούν διατάξεις αναρρόφησης και συλλογής σκόνης, βεβαιωθείτε ότι είναι συνδεδεμένες και ότι χρησιμοποιούνται σωστά.** Η χρήση μιας διάταξης αναρρόφησης σκόνης μπορεί να μειώσει τους κινδύνους από τη σκόνη.
- h) **Μην έχετε ψευδή αίσθηση της ασφάλειας και μην αφηφάτε τους κανόνες ασφαλείας για ηλεκτρικά εργαλεία, ακόμα και αν έχετε εξοικειωθεί με το ηλεκτρικό εργαλείο μετά από επανειλημμένη χρήση του.** Οι απρόσεκτοι χειρισμοί μπορούν σε κλάσματα του δευτερολέπτου να επιφέρουν σοβαρούς τραυματισμούς.
- 4) Χρήση και μεταχείριση του ηλεκτρικού εργαλείου**
- a) **Μην υπερφορτώνετε το ηλεκτρικό εργαλείο.** Χρησιμοποιείτε για την εργασία σας το ηλεκτρικό εργαλείο που προορίζεται για αυτή. Με το κατάλληλο ηλεκτρικό εργαλείο εργάζεστε καλύτερα και ασφαλέστερα στην προβλεπόμενη περιοχή ισχύος.
- b) **Μη χρησιμοποιήσετε ποτέ ηλεκτρικό εργαλείο του οποίου ο διακόπτης παρουσιάζει βλάβη.** Ένα ηλεκτρικό εργαλείο που δεν μπορεί πλέον να ενεργοποιηθεί ή να απενεργοποιηθεί, είναι επικίνδυνο και πρέπει να επισκευαστεί.
- c) **Αφαιρέστε το φως από την πρίζα και/ή αφαιρέστε την αφαιρούμενη επαναφορτιζόμενη μπαταρία, πριν πραγματοποιήσετε ρυθμίσεις στη συσκευή, αλλάξετε εργαλείο εργασίας ή αφήσετε στην άκρη το ηλεκτρικό εργαλείο.** Αυτό το μέτρο προφύλαξης αποτρέπει την αθέλητη εκκίνηση του ηλεκτρικού εργαλείου.
- d) **Φυλάσσετε μακριά από παιδιά τα ηλεκτρικά εργαλεία που δεν χρησιμοποιείτε. Μην αφήνετε να χρησιμοποιεί το ηλεκτρικό εργαλείο κανένα άτομο που δεν είναι εξοικειωμένο με αυτό ή δεν έχει διαβάσει τις παρούσες οδηγίες.** Τα ηλεκτρικά εργαλεία είναι επικίνδυνα, όταν χρησιμοποιούνται από άπειρα άτομα.
- e) **Φροντίζετε σχολαστικά τα ηλεκτρικά εργαλεία και το εργαλείο εργασίας. Ελέγχετε ότι λειτουργούν απρόσκοπτα και δεν κολλάνε τα κινούμενα μέρη, αν υπάρχουν εξαρτήματα που έχουν σπάσει ή έχουν υποστεί ζημιά τέτοια που να επηρεάζεται η λειτουργία του ηλεκτρικού εργαλείου. Αναθέτετε πριν τη χρήση του ηλεκτρικού εργαλείου την επισκευή των εξαρτημάτων που έχουν υποστεί ζημιά.** Πολλά ατυχήματα έχουν την αιτία τους σε κακοσυντηρημένα ηλεκτρικά εργαλεία.
- f) **Διατηρείτε τα εργαλεία κοπής αιχμηρά και καθαρά.** Τα προσεκτικά φροντισμένα εργαλεία κοπής με κοφτερές αιχμές έχουν μικρότερη τάση για σφήνωμα και είναι ευκολότερο να καθοδηγηθούν.
- g) **Χρησιμοποιείτε το ηλεκτρικό εργαλείο, τα αξεσουάρ, τα εργαλεία εργασίας κλπ. σύμφωνα με τις παρούσες οδηγίες. Λαμβάνετε επίσης υπόψη τις συνθήκες εργασίας και την εργασία που πρόκειται να εκτελεστεί.** Η χρήση ηλεκτρικών εργαλείων για εφαρμογές άλλες από τις προβλεπόμενες μπορεί να οδηγήσει σε επικίνδυνες καταστάσεις.
- h) **Κρατάτε τις λαβές και τις επιφάνειες κρατήματος στεγνές, καθαρές και απαλλαγμένες από λάδια και γράσα.** Οι ολισθηρές λαβές και επιφάνειες κρατήματος δεν επιτρέπουν ασφαλή χειρισμό και έλεγχο του ηλεκτρικού εργαλείου σε απρόβλεπτες καταστάσεις.

5) Σέρβις

- a) **Αναθέτετε την επισκευή του ηλεκτρικού εργαλείου μόνο σε πιστοποιημένο ειδικευμένο προσωπικό και μόνο με γνώση ανταλλακτικά.** Με αυτόν τον τρόπο εξασφαλίζετε ότι θα διατηρείται η ασφάλεια του ηλεκτρικού εργαλείου.

Υποδείξεις ασφαλείας για δισκοπρίονα πάγκου

Υποδείξεις ασφαλείας σχετικά με καλύμματα προστασίας

- a) **Αφήνετε τα προστατευτικά καλύμματα εγκατεστημένα. Τα προστατευτικά καλύμματα πρέπει να είναι σε λειτουργική κατάσταση και σωστά εγκατεστημένα.**

Τα προστατευτικά καλύμματα που έχουν λασκάρει, έχουν υποστεί ζημιά ή δεν λειτουργούν σωστά πρέπει να επισκευάζονται ή να αντικαθίστανται.

- b) **Για τομές διαχωρισμού χρησιμοποιείτε πάντα το προστατευτικό κάλυμμα λεπίδας πριονιού και τη σφήνα σχισίματος.**

Για τομές διαχωρισμού στις οποίες η λεπίδα πριονιού κόβει όλο το πάχος του αντικειμένου εργασίας, το προστατευτικό κάλυμμα και οι άλλες διατάξεις ασφαλείας μειώνουν τον κίνδυνο τραυματισμών.

- c) **Μετά την ολοκλήρωση διαδικασιών εργασίας (π.χ. δημιουργία εντομών, αυλακώσεων ή κοπή με γύρισμα του αντικειμένου εργασίας) στις οποίες απαιτείται η απομάκρυνση του προστατευτικού καλύμματος και/ή σφήνας σχισίματος, πάντα στερεώνετε πάλι και χωρίς καθυστέρηση το σύστημα προστασίας.**

Το προστατευτικό κάλυμμα μειώνει τον κίνδυνο τραυματισμών.

- d) **Πριν την ενεργοποίηση του ηλεκτρικού εργαλείου βεβαιώνετε ότι η λεπίδα πριονιού δεν έρχεται σε επαφή με το προστατευτικό κάλυμμα, τη σφήνα σχισίματος ή το αντικείμενο εργασίας.** Η κατά λάθος επαφή αυτών των εξαρτημάτων με τη λεπίδα πριονιού μπορεί να επιφέρει επικίνδυνη κατάσταση.

- e) **Ευθυγραμμίστε τη σφήνα σχισίματος σύμφωνα με την περιγραφή στις παρούσες οδηγίες χρήσης.**

Λανθασμένες αποστάσεις, θέση και ευθυγράμμιση μπορεί να είναι λόγοι που η σφήνα σχισίματος δεν θα μπορέσει να εμποδίσει αποτελεσματικά μια περίπτωση ανάκρουσης.

- f) **Για να μπορεί να λειτουργήσει η σφήνα σχισίματος, πρέπει να μπορεί να δράσει πάνω στο αντικείμενο εργασίας.**

Σε κοπές σε αντικείμενα εργασίας τα οποία είναι πολύ μικρού μήκους για να μπορεί να εμπλακεί η σφήνα σχισίματος, τότε η σφήνα σχισίματος δεν θα έχει αποτέλεσμα. Υπό αυτές τις συνθήκες η σφήνα σχισίματος δεν μπορεί να εμποδίσει τυχόν ανάκρουση.

- g) **Χρησιμοποιείτε λεπίδα πριονιού κατάλληλη για τη σφήνα σχισίματος.**

Για να έχει σωστό αποτέλεσμα η σφήνα σχισίματος, πρέπει η διάμετρος της λεπίδας πριονιού να ταιριάζει στην αντίστοιχη σφήνα σχισίματος, ο κορμός της λεπίδας πριονιού να είναι πιο λεπτός από τη σφήνα σχισίματος και το πλάτος των δοντιών να είναι μεγαλύτερο από το πάχος της σφήνας σχισίματος.

Υποδείξεις ασφαλείας για διαδικασίες κοπής με πριόνι

- a) **Δ ΚΙΝΔΥΝΟΣ: Ποτέ μην τοποθετείτε τα δάκτυλα και τα χέρια σας κοντά στη λεπίδα πριονιού ή στην περιοχή κοπής πριονιού.**

Μία στιγμή απροσεξίας ή ένα γλίστρημα θα μπορούσε να κατευθύνει το χέρι σας προς τη λεπίδα πριονιού και να επιφέρει σοβαρούς τραυματισμούς.

- b) **Τροφοδοτείτε το αντικείμενο εργασίας στη λεπίδα πριονιού μόνο αντίθετα με τη φορά περιστροφής της λεπίδας πριονιού.**

Η τροφοδότηση του αντικειμένου εργασίας στην ίδια κατεύθυνση με τη φορά περιστροφής της λεπίδας πριονιού πάνω από τον πάγκο πριονιού, μπορεί να προκαλέσει έλξη του αντικειμένου εργασίας και του χεριού σας στη λεπίδα πριονιού.

- c) **Σε διαμήκεις κοπές μη χρησιμοποιείτε ποτέ τον αναστολέα λοξής κοπής για την τροφοδοσία του αντικειμένου εργασίας, και σε εγκάρσιες κοπές ποτέ μη χρησιμοποιείτε μαζί με τον αναστολέα λοξής κοπής επιπλέον τον παράλληλο αναστολέα για ρύθμιση μήκους.**

Η ταυτόχρονη καθοδήγηση του αντικειμένου εργασίας με τον παράλληλο αναστολέα και τον αναστολέα φαλτσοκοπής αυξάνει την πιθανότητα να σφηνώσει η λεπίδα πριονιού και να προκύψει ανάκρουση.

- d) Κατά τις διαμήκεις κοπές, ασκείτε πάντα τη δύναμη τροφοδοσίας στο αντικείμενο εργασίας ανάμεσα στη ράγα αναστολέα και στη λεπίδα πριονιού. Χρησιμοποιείτε μια ράβδο ώθησης, αν η απόσταση ανάμεσα στη ράγα αναστολέα και στη λεπίδα πριονιού είναι μικρότερη από 150 mm, και ένα μπλοκ ώθησης αν η απόσταση είναι μικρότερη από 50 mm.

Αυτού του είδους τα βοηθητικά μέσα εργασίας βοηθούν να παραμένει το χέρι σας σε απόσταση ασφαλείας από τη λεπίδα πριονιού.

- e) Χρησιμοποιείτε μόνο τη ράβδο ώθησης που παρέχει ο κατασκευαστής με τη συσκευή ή μία που έχει κατασκευαστεί σύμφωνα με τις οδηγίες.

Η ράβδος ώθησης φροντίζει για επαρκή απόσταση ανάμεσα στο χέρι σας και τη λεπίδα πριονιού.

- f) Ποτέ μη χρησιμοποιείτε ράβδο ώθησης που έχει υποστεί ζημιά ή που έχει κοπεί από το πριόνι.

Μια ράβδος ώθησης που έχει υποστεί ζημιά μπορεί να σπάσει και ως αποτέλεσμα να καταλήξει το χέρι σας στη λεπίδα πριονιού.

- g) Μην εργάζεστε «στο χέρι». Χρησιμοποιείτε πάντα τον παράλληλο αναστολέα ή τον αναστολέα φαλτσοκοπής για να τοποθετείτε και να καθοδηγείτε το αντικείμενο εργασίας. «Στο χέρι» σημαίνει ότι χρησιμοποιούνται τα χέρια για να στηρίζεται ή να καθοδηγείται το αντικείμενο εργασίας αντί να χρησιμοποιείται ο παράλληλος αναστολέας ή ο αναστολέας φαλτσοκοπής.

Η κοπή με το χέρι οδηγεί σε λανθασμένη ευθυγράμμιση, σφήνωμα και ανάκρουση.

- h) Ποτέ μην περνάτε τα χέρια σας γύρω ή πάνω από μια περιστρεφόμενη λεπίδα πριονιού.

Τα μεγάλα μήκους και/ή πλάτους αντικείμενα εργασίας έχουν την τάση να κάμπτονται προς τα κάτω στα άκρα του τραπέζιου πριονιού και αυτό επιφέρει απώλεια του ελέγχου, σφήνωμα της λεπίδας πριονιού και ανάκρουση.

- i) Στηρίζετε μεγάλου μήκους και/ή πλάτους αντικείμενα εργασίας πίσω και/ή πλευρικά του τραπέζιου πριονιού, ώστε να μπορούν να παραμένουν οριζόντια.

Τα μεγάλα μήκους και/ή πλάτους αντικείμενα εργασίας έχουν την τάση να κάμπτονται προς τα κάτω στα άκρα του τραπέζιου πριονιού και αυτό επιφέρει απώλεια του ελέγχου, σφήνωμα της λεπίδας πριονιού και ανάκρουση.

- j) Τροφοδοτείτε ομαλά το αντικείμενο εργασίας. Μην κάμπτετε ή συστρέψετε το αντικείμενο εργασίας. Σε περίπτωση που σφηνώσει η λεπίδα πριονιού, απενεργοποιήστε άμεσα το ηλεκτρικό εργαλείο, αποσυνδέστε το φως ρευματοληψίας από την πρίζα και εξαλείψτε την αιτία του σφηνώματος.

Το σφήνωμα της λεπίδας πριονιού στο αντικείμενο εργασίας μπορεί να προκαλέσει ανάκρουση, ή ακινητοποίηση του κινητήρα.

- k) Μην απομακρύνετε το κομμένο υλικό όταν είναι σε κίνηση το πριόνι.

Το κομμένο υλικό μπορεί να ακινητοποιηθεί ανάμεσα στη λεπίδα πριονιού και στη ράγα αναστολέα ή να ακινητοποιηθεί μέσα στο κάλυμμα προστασίας και κατά την απομάκρυνση τα τραβήξει τα δάχτυλά σας στη λεπίδα πριονιού. Απενεργοποιήστε το πριόνι και περιμένετε να ακινητοποιηθεί πλήρως η λεπίδα πριονιού, πριν απομακρύνετε το υλικό.

- l) Για διαμήκεις κοπές σε αντικείμενα εργασίας που είναι λεπτότερα από 2 mm χρησιμοποιείτε έναν πρόσθετο παράλληλο αναστολέα ο οποίος έχει επαφή με την επιφάνεια του τραπέζιου.

Τα λεπτά αντικείμενα εργασίας μπορεί να σφηνώσουν κάτω από τον παράλληλο αναστολέα και να επιφέρουν ανάκρουση.

Αιτίες ανάκρουσης και αντίστοιχες υποδείξεις ασφαλείας

Ανάκρουση είναι η απότομη αντίδραση του αντικειμένου εργασίας λόγω λεπίδας πριονιού που έχει ακινητοποιηθεί ή σφηνώσει, ή μιας λοξής κοπής στο αντικείμενο εργασίας σε σχέση με τη λεπίδα πριονιού ή όταν ένα μέρος του αντικειμένου εργασίας έχει σφηνώσει ανάμεσα στη λεπίδα πριονιού και στον παράλληλο αναστολέα ή σε άλλο σταθερό αντικείμενο.

Στις περισσότερες περιπτώσεις σε περίπτωση μιας ανάκρουσης το αντικείμενο εργασίας πιάνεται από το πίσω τμήμα της λεπίδας πριονιού, ανυψώνεται από το τραπέζι πριονιού και εκσφενδονίζεται προς την κατεύθυνση του χειριστή. Μια ανάκρουση είναι συνέπεια ακατάλληλης ή λανθασμένης χρήσης του δισκοπριονιού πάγκου. Μπορεί να αποτραπεί με κατάλληλα μέτρα προφύλαξης, όπως περιγράφεται παρακάτω.

- a) **Ποτέ μη στέκεστε σε ευθεία γραμμή με τη λεπίδα πριονιού. Παραμένετε πάντα στην πλευρά της λεπίδας πριονιού στην οποία βρίσκεται και η ράγα αναστολέα.**

Σε περίπτωση ανάκρουσης, μπορεί να αντικείμενο εργασίας να εκσφενδονιστεί με υψηλή ταχύτητα προς άτομα τα οποία βρίσκονται μπροστά και σε ευθεία με τη λεπίδα πριονιού.

- b) **Ποτέ μην περνάτε το χέρι σας πάνω ή πίσω από τη λεπίδα πριονιού για να τραβήξετε ή να υποστηρίξετε το αντικείμενο εργασίας.**

Αυτό μπορεί να προκαλέσει αθέλητη επαφή με τη λεπίδα πριονιού ή επιπλέον να προκαλέσει ανάκρουση η οποία θα τραβήξει τα δάχτυλά σας στη λεπίδα πριονιού.

- c) **Ποτέ μη συγκρατείτε και πιέζετε πάνω στην περιστρεφόμενη λεπίδα πριονιού το αντικείμενο εργασίας που κόβετε.**

Η πίεση πάνω στη λεπίδα πριονιού του αντικείμενου εργασίας που κόβετε μπορεί να επιφέρει σφήνωμα και ανάκρουση.

- d) **Ευθυγραμμίζετε τη ράγα αναστολέα παράλληλα με τη λεπίδα πριονιού.**

Μια μη ευθυγραμμισμένη ράγα αναστολέα πιέζει το αντικείμενο εργασίας πάνω στη λεπίδα πριονιού και δημιουργεί ανάκρουση.

- e) **Όταν πραγματοποιείτε μη διαμπερείς κοπές (π.χ. δημιουργία εντομών, εγκοπών στερέωσης ή εκ νέου πριονισμό τομών) χρησιμοποιείτε ένα κτένι ώθησης για να καθοδηγήτε το αντικείμενο εργασίας σε επαφή με το τραπέζι και τη ράγα αναστολέα.**

Με ένα κτένι ώθησης μπορείτε να ελέγξετε καλύτερα το αντικείμενο εργασίας σε περίπτωση ανάκρουσης.

- f) **Προσέχετε ιδιαίτερα κατά την κοπή σε τυφλές περιοχές αντικειμένων εργασίας που έχουν συναρμολογηθεί μαζί.**

Η λεπίδα πριονιού καθώς βυθίζεται μπορεί να κόψει αντικείμενα που μπορεί να προκαλέσουν ανάκρουση.

- g) **Υποστηρίζετε τα μεγάλα μεγέθους φύλλα υλικού, για να αποφύγετε τον κίνδυνο ανάκρουσης από σφήνωμα της λεπίδας πριονιού.**

Οι μεγάλοι μεγέθους πλάκες μπορεί να κάμπτονται υπό την επίδραση του ίδιου τους του βάρους. Γενικά οι πλάκες πρέπει να στηρίζονται στις περιοχές όπου προεξέχουν από την επιφάνεια του τραπεζιού.

- h) **Προσέχετε ιδιαίτερα κατά την κοπή με το πριόνι αντικειμένων εργασίας τα οποία έχουν συστραφεί, έχουν ρόζους, έχουν στραβώσει ή δεν διαθέτουν μια ευθεία ακμή με την οποία μπορούν να καθοδηγηθούν με έναν αναστολέα φάλτσοκοπής ή κατά μήκος μιας ράγας αναστολέα.**

Ένα αντικείμενο εργασίας που έχει στραβώσει, έχει ρόζους ή έχει συστραφεί δεν είναι ευσταθές και οδηγεί σε λανθασμένη ευθυγράμμιση της τομής με τη λεπίδα πριονιού, σε σφήνωμα και σε ανάκρουση.

- i) **Ποτέ μην κόβετε με το πριόνι περισσότερα από ένα αντικείμενα εργασίας που έχουν στοιβαχτεί το ένα πάνω στο άλλο ή το ένα πίσω από το άλλο.**

Η λεπίδα πριονιού θα μπορούσε να πιαστεί σε ένα ή περισσότερα από τα μέρη και να προκαλέσει ανάκρουση.

- j) **Αν θέλετε να θέσετε πάλι σε λειτουργία ένα πριόνι του οποίου η λεπίδα πριονιού βρίσκεται ήδη μέσα στο αντικείμενο εργασίας, κεντράρετε τη λεπίδα πριονιού στην εντομή κοπής με πριόνι, με τρόπο ώστε τα δόντια του πριονιού να μην έχουν συμπλεχτεί με το αντικείμενο εργασίας.**

Αν σφηνώσει η λεπίδα πριονιού, μπορεί να ανυψώσει το αντικείμενο εργασίας και να προκαλέσει ανάκρουση, όταν τεθεί πάλι σε λειτουργία το πριόνι.

- k) **Διατηρείτε τις λεπίδες πριονιού καθαρές, αιχμηρές και με επαρκώς ρυθμισμένα δόντια. Μη χρησιμοποιείτε ποτέ λεπίδες πριονιού που έχουν στραβώσει ή λεπίδες πριονιού με δόντια που φέρουν ρωγμές ή είναι σπασμένα.**

Οι λεπίδες πριονιού που είναι αιχμηρές και έχουν σωστά ρυθμισμένα δόντια περιορίζουν το σφήνωμα, το μπλοκάρισμα και την ανάκρουση.

Υποδείξεις ασφαλείας για τον χειρισμό δισκοπρίονων πάγκου

- a) **Απενεργοποιήστε το δισκοπρίονο πάγκου και αποσυνδέστε το από το δίκτυο ρεύματος πριν απομακρύνετε το ένθετο τραπεζιού, αλλάξετε τη λεπίδα πριονιού, πραγματοποιήσετε ρυθμίσεις στη σφήνα σχισίματος ή στο κάλυμμα προστασίας της λεπίδας πριονιού και όταν αφήνετε το μηχάνημα χωρίς επιτήρηση.**

Τα μέτρα προφύλαξης χρησιμεύουν για την αποφυγή ατυχημάτων.

- b) **Ποτέ μην αφήσετε το δισκοπρίονο πάγκου να λειτουργεί χωρίς επιτήρηση. Απενεργοποιήστε το ηλεκτρικό εργαλείο και μην απομακρυνθείτε από αυτό πριν ακινητοποιηθεί πλήρως.**

Ένα πριόνι που είναι σε λειτουργία χωρίς επιτήρηση αποτελεί έναν μη ελεγχόμενο κίνδυνο.

- c) **Εγκαταστήστε το δισκοπρίονο πάγκου σε μια θέση η οποία είναι οριζόντια και καλά φωτισμένη και όπου μπορείτε να στέκεστε με ασφάλεια και να διατηρείτε την ισορροπία σας. Η θέση εγκατάστασης πρέπει να προσφέρει επαρκή χώρο για να μπορείτε να χειρίζεστε καλά αντικείμενα εργασίας του μεγέθους που χρειάζεστε.**

Παράγοντες όπως η ακαταστασία, οι μη φωτισμένοι χώροι εργασίας και ένα μη ομαλό και οριζόντιο ή ένα ολισθηρό δάπεδο μπορούν να επιφέρουν ατυχήματα.

- d) **Απομακρύνετε τακτικά τα μεγάλα πριονίδια και το λεπτό πριονίδι κάτω από το τραπέζι πριονιού και/ή από το σύστημα αναρρόφησης σκόνης.**

Το πριονίδι που συσσωρεύεται είναι καύσιμο και μπορεί να αυταναφλεγεί.

- e) **Ασφαλίστε το δισκοπρίονο πάγκου.**

Ένα δισκοπρίονο πάγκου που δεν έχει ασφαλιστεί κανονικά μπορεί να μετακινηθεί ή να υποστεί ανατροπή.

- f) **Απομακρύνετε εργαλεία ρύθμισης, υπολείμματα ξύλου κλπ. από το δισκοπρίονο πάγκου πριν το ενεργοποιήσετε.**

Τυχόν εκτροπή ή ενσφήνωση μπορεί να είναι επικίνδυνα.

- g) **Χρησιμοποιείτε πάντα λεπίδες πριονιού με σωστό μέγεθος και την κατάλληλη οπή υποδοχής (π.χ. σχήματος ρόμβου ή στρογγυλή).**

Λεπίδες πριονιού που δεν ταιριάζουν στα εξαρτήματα εγκατάστασης που διαθέτει το πριόνι, κινούνται έκκεντρα και επιφέρουν απώλεια του ελέγχου.

- h) **Ποτέ μη χρησιμοποιήσετε υλικά εγκατάστασης λεπίδας πριονιού, όπως π.χ. φλάντζες, ροδέλες στήριξης, βίδες ή παξιμάδια, που έχουν υποστεί ζημιά ή είναι λανθασμένα.**

Αυτό το υλικό εγκατάστασης λεπίδας πριονιού έχει κατασκευαστεί ειδικά για το πριόνι σας, για ασφαλή λειτουργία και βέλτιστη απόδοση.

- i) **Ποτέ μην ανεβαίνετε πάνω στο δισκοπρίονο πάγκου και μην το χρησιμοποιείτε για σκαλοπάτι.**

Μπορεί να προκύψουν σοβαροί τραυματισμοί αν ανατραπεί το ηλεκτρικό εργαλείο ή αν έρθετε κατά λάθος σε επαφή με τη λεπίδα πριονιού.

- j) **Βεβαιωθείτε ότι η λεπίδα πριονιού έχει εγκατασταθεί ώστε να έχει τη σωστή φορά περιστροφής. Μη χρησιμοποιείτε τροχούς λείανσης ή συρματόβουρτσες με το δισκοπρίονο πάγκου.**

Η ακατάλληλη εγκατάσταση της λεπίδας πριονιού ή η χρήση μη συνιστώμενων αξεσουάρ μπορεί να επιφέρει σοβαρούς τραυματισμούς.

Υποδείξεις ασφαλείας για το χειρισμό λεπίδων πριονιού

1. Χρησιμοποιείτε εργαλεία εργασίας μόνον όταν έχετε επαρκή εξοικείωση με τον χειρισμό τους.
2. Τηρείτε τον περιορισμό του μέγιστου αριθμού στροφών. Δεν επιτρέπεται η υπέρβαση του μέγιστου αριθμού στροφών που αναφέρεται πάνω στο εργαλείο εργασίας. Αν αναφέρεται, τηρείτε την περιοχή αριθμού στροφών.
3. Τηρείτε την κατεύθυνση περιστροφής του κινητήρα και της λεπίδας πριονιού.
4. Μη χρησιμοποιήσετε οποιοδήποτε εργαλείο εργασίας παρουσιάζει ρωγμές. Αποσύρετε από τη χρήση οποιοδήποτε εργαλείο εργασίας παρουσιάζει ρωγμές. Δεν επιτρέπεται επισκευή.
5. Καθαρίζετε τις επιφάνειες σύσφιξης από βρομιές, γράσα, λάδια και νερό.
6. Μη χρησιμοποιείτε δακτύλιους ή χιτώνια μείωσης για τη μείωση της διαμέτρου οπών σε λεπίδες δισκοπριονιού.
7. Προσέχετε ώστε οι σταθεροί δακτύλιοι μείωσης για την ασφάλιση ενός εργαλείου εργασίας να έχουν την ίδια διάμετρο και τουλάχιστον το 1/3 της διαμέτρου κοπής.
8. Να βεβαιώνετε ότι οι στερεωμένοι δακτύλιοι μείωσης είναι παράλληλοι μεταξύ τους.
9. Χειρίζεστε με προσοχή τα εργαλεία εργασίας. Φυλάσσετε τα καλύτερα στην αρχική τους συσκευασία ή σε ειδικές θήκες. Φοράτε προστατευτικά γάντια, για βελτιωμένη ασφάλεια κρατήματος και μειωμένο κίνδυνο τραυματισμού.
10. Πριν τη χρήση των προσαρτημάτων εργασίας να βεβαιώνετε ότι όλες οι προστατευτικές διατάξεις είναι σωστά στερεωμένες.
11. Διασφαλίστε πριν τη χρήση, ότι το χρησιμοποιούμενο εργαλείο εργασίας συμμορφώνεται με τις τεχνικές απαιτήσεις αυτού του ηλεκτρικού εργαλείου και είναι σωστά στερεωμένο.

12. Χρησιμοποιείτε τη συμπεριλαμβανόμενη λεπίδα πριονιού μόνο για εργασίες κοπής σε ξύλο, ποτέ για επεξεργασία μετάλλων.
13. Χρησιμοποιείτε τη σωστή λεπίδα πριονιού για το υλικό που επεξεργάζεστε.
14. Χρησιμοποιείτε μόνο λεπίδα πριονιού με διάμετρο που αντιστοιχεί στα στοιχεία που αναφέρονται πάνω στο πριόνι.
15. Χρησιμοποιείτε μόνο λεπίδες πριονιού οι οποίες φέρουν σήμανση ίσου ή υψηλότερου αριθμού στρωφών σε σχέση με αυτή στο ηλεκτρικό εργαλείο.
16. Χρησιμοποιείτε μόνο λεπίδες πριονιού που συνιστά ο κατασκευαστής, οι οποίες, αν προβλέπονται για την κοπή ξύλου ή παρόμοιων υλικών, συμμορφώνονται με το πρότυπο EN 847-1.
17. Φοράτε κατάλληλο ατομικό εξοπλισμό προστασίας, όπως π.χ.:
 - Προστασία ακοής.
 - Προστατευτικά γάντια κατά τον χειρισμό λεπίδων πριονιού.
18. Χρησιμοποιείτε μόνο λεπίδες πριονιού που συνιστά ο κατασκευαστής, οι οποίες συμμορφώνονται με το πρότυπο EN 847-1. Προειδοποίηση! Κατά την αλλαγή της λεπίδας πριονιού προσέχετε το πλάτος κοπής να μην είναι μικρότερο και το πάχος κορμού της λεπίδας πριονιού να μην είναι μεγαλύτερο από το πάχος της σφήνας σχισίματος!
19. Αποφεύγετε κατά την κοπή ξύλου και πλαστικών την υπερθέρμανση των δοντιών του πριονιού. Μειώνετε την ταχύτητα προώθησης, για να αποφύγετε τήξη του πλαστικού.
20. Έχετε υπόψη σας ότι δεν επιτρέπονται πολύπλοκες διαδικασίες καλυμμένων κοπών και κοπές λοξότμησης/σφήνιων.
21. Μην εκτελείτε διαμήκη κοπή με κλίση στην πλευρά προς την οποία δείχνει η κλίση.
22. Κατά την εγκατάσταση ή τη ρύθμιση του παράλληλου αναστολέα, διασφαλίστε ότι ο παράλληλος αναστολέας είναι πραγματικά ευθυγραμμισμένος παράλληλα με τη λεπίδα πριονιού.

Υπολειπόμενοι κίνδυνοι

Το ηλεκτρικό εργαλείο έχει κατασκευαστεί σύμφωνα με τις τελευταίες εξελίξεις της τεχνολογίας και βάσει των καθιερωμένων τεχνικών κανόνων ασφαλείας. Κατά την εργασία ενδέχεται παρόλα αυτά να παρουσιαστούν μεμονωμένοι υπολειπόμενοι κίνδυνοι.

Κίνδυνος για την υγεία από ηλεκτρικό ρεύμα σε περίπτωση χρήσης ακατάλληλων καλωδίων ρεύματος.

- Παρά όλες τις προφυλάξεις που έχουν ληφθεί ενδέχεται πέραν αυτών να υπάρχουν μη προφανείς υπολειπόμενοι κίνδυνοι.
- Οι υπολειπόμενοι κίνδυνοι μπορούν να ελαχιστοποιηθούν όταν τηρούνται οι «Υποδείξεις ασφαλείας» και η «Ενδεδειγμένη χρήση», καθώς και οι εντολές χειρισμού στην ολότητα τους.
- Μην καταπονείτε άσκοπα το μηχάνημα: η πολύ ισχυρή πίεση κατά την κοπή προξενεί γρήγορα ζημιά στη λεπίδα πριονιού. Αυτό μπορεί να προκαλέσει υποβάθμιση της απόδοσης του μηχανήματος κατά την επεξεργασία και μειωμένη ακρίβεια κοπής.
- Αποφεύγετε αθέλητη θέση σε λειτουργία του μηχανήματος: κατά την εισαγωγή του φως στην πρίζα δεν επιτρέπεται να είναι πατημένο το μπουτόν λειτουργίας.
- Χρησιμοποιείτε το εργαλείο που συνιστάται στο παρόν εγχειρίδιο. Έτσι απολαμβάνετε πάντα τη μέγιστη απόδοση από το πριόνι σας.
- Κρατάτε τα χέρια σας μακριά από την περιοχή εργασίας, όταν είναι σε λειτουργία το μηχάνημα.

Πριν πραγματοποιήσετε εργασίες ρύθμισης ή συντήρησης, διακόψτε τη λειτουργία της συσκευής και αποσυνδέστε το φως ρευματοληψίας από την πρίζα.

6. Τεχνικά χαρακτηριστικά

| | |
|------------------------------------|------------------------|
| Μοτέρ εναλλασσόμενου ρεύματος | 220 - 240 V~ 50 Hz |
| Ισχύς | S1 1800 W |
| Τρόπος λειτουργίας | S6 25% 2000 W |
| Αριθμός στρωφών χωρίς φορτίο | 5000 min ⁻¹ |
| Λεπίδα πριονιού από σκληρό μέταλλο | ø 250 x ø 30 x 2,8 mm |
| Αριθμός δοντιών | 24 |
| Πάχος σφήνας σχισίματος | 2 mm |
| Μέγεθος τραπέζιου | 563 x 583 x 28 mm |
| Ύψος κοπής, μέγ. 90° | 85 mm |
| Ύψος κοπής, μέγ. 45° | 65 mm |
| Ρύθμιση ύψους | 0 - 85 mm |

| | |
|-------------------------------|---------|
| Στρεφόμενη λεπίδα πριονιού | 0 - 45° |
| Σύνδεσμος αναρρόφησης | ∅ 35 mm |
| Βάρος περ. | 19 kg |

* Τρόπος λειτουργίας S6 25%: Συνεχής λειτουργία με διαλείποντα περιοδικό φορτίο (διάρκεια λειτουργίας 10 λεπτά). Για να μην θερμανθεί ανεπίτρεπτα, ο κινητήρας επιτρέπεται για 25% του κύκλου δραστηριότητας να λειτουργεί με την καθορισμένη ονομαστική ισχύ και κατόπιν πρέπει για 75% του κύκλου δραστηριότητας να συνεχίσει να λειτουργεί χωρίς φορτίο.

Τιμές θορύβου

Οι τιμές θορύβου μετρήθηκαν βάσει του προτύπου EN 62841.

| | |
|---------------------------------|----------|
| Στάθμη ηχητικής πίεσης L_{pA} | 94,0 dB |
| Αβεβαιότητα K_{pA} | 3 dB |
| Στάθμη ηχητικής ισχύος L_{WA} | 107,0 dB |
| Αβεβαιότητα K_{WA} | 3 dB |

Φοράτε προστασία ακοής.

Η επίδραση του θορύβου ενδέχεται να προκαλέσει απώλεια ακοής. Συνολικές τιμές κραδασμών (διανυσματικό άθροισμα τριών κατευθύνσεων) υπολογισμένο κατά EN 62841.

7. Αποσυσκευασία

- Ανοίξτε τη συσκευασία και αφαιρέστε προσεκτικά τη συσκευή.
- Απομακρύνετε το υλικό συσκευασίας καθώς και τα ασφαλιστικά συσκευασίας και μεταφοράς (εφόσον υπάρχουν).
- Ελέγξτε εάν είναι πλήρες το παραδοτέο υλικό.
- Ελέγξτε τη συσκευή και τα αξεσουάρ για τυχόν ζημιές κατά τη μεταφορά.
- Φυλάξτε τη συσκευασία κατά το δυνατό μέχρι τη λήξη της εγγύησης.

⚠ ΠΡΟΣΟΧΗ!

Η συσκευή και τα υλικά συσκευασίας δεν είναι παιδικά παιχνίδια! Τα παιδιά δεν επιτρέπεται να παίζουν με πλαστικές σακούλες, μεμβράνες και μικρά εξαρτήματα! Υπάρχει κίνδυνος κατάποσης και ασφυξίας!

8. Πριν από τη θέση σε λειτουργία

- Το μηχάνημα πρέπει να εγκαθίσταται με σταθερότητα δηλ. βιδώνετε το πάνω σε πάγκο εργασίας, στο πλαίσιο βάσης ή σε άλλο πρόσφορο στήριγμα. Για τον σκοπό αυτό χρησιμοποιείτε τις οπές διάτρησης που υπάρχουν στην εσωτερική πλευρά των ποδιών πλαισίου.
- Πριν τη θέση σε λειτουργία πρέπει να έχουν εγκατασταθεί κανονικά όλα τα καλύμματα και τα συστήματα ασφαλείας.
- Η λεπίδα πριονιού πρέπει να μπορεί να κινείται ελεύθερα.
- Αν εξεργάζεστε ξύλο που έχει ήδη χρησιμοποιηθεί, προσέχετε για ξένα σώματα όπως π.χ. καρφά ή βίδες κλπ.
- Πριν πατήσετε το διακόπτη ενεργοποίησης/ απενεργοποίησης, βεβαιωθείτε ότι η λεπίδα πριονιού έχει εγκατασταθεί σωστά και τα κινητά μέρη μπορούν να κινούνται εύκολα.
- Βεβαιωθείτε πριν από τη σύνδεση του μηχανήματος, ότι τα στοιχεία στην πινακίδα τύπου συμφωνούν με τα στοιχεία του δικτύου τροφοδοσίας.
- Συνδέετε το μηχάνημα μόνο σε μια σωστά εγκατεστημένη πρίζα με προστατευτική επαφή, η οποία προστατεύεται από ασφάλεια τουλάχιστον 16 A.

9. Τοποθέτηση και χειρισμός

Προσοχή! Πριν από κάθε εργασία συντήρησης, αλλαγής εξοπλισμού και συναρμολόγησης στο διασκοπρίοιο πρέπει να αποσυνδέετε το φως ρευματοληψίας από την πρίζα.

Απλώστε όλα τα συμπεριλαμβανόμενα στην παράδοση εξαρτήματα σε μια επίπεδη επιφάνεια πάγκου. Ομαδοποιήστε τα ίδια εξαρτήματα.

Υπόδειξη: Όταν πρέπει να ασφαλιστούν συνδέσεις με βίδα (στρογγυλής/ή εξαγωνικής κεφαλής), εξαγωνικά παξιμάδια και ροδέλα στήριξης, τότε η ροδέλα στήριξης πρέπει να τοποθετείται κάτω από το παξιμάδι.

Εισάγετε τις βίδες κάθε φορά από έξω προς τα μέσα και ασφαλίστε τις συνδέσεις με παξιμάδια από τη μέσα πλευρά.

Υπόδειξη: Κατά τη διάρκεια της συναρμολόγησης, συσφίγγετε τα παξιμάδια και τις βίδες μόνο όσο χρειάζεται για να μην πέσουν από τη θέση τους.

Αν συσφίξετε τα παξιμάδια και τις βίδες ήδη πριν την τελική συναρμολόγηση, τότε δεν μπορεί να γίνει η τελική συναρμολόγηση.

9.1 Εγκατάσταση επέκτασης τραπεζιού (Εικ. 5)

1. Γυρίστε το πριόνι και αποθέστε το στο δάπεδο με το τραπέζι προς τα κάτω.
2. Φέρτε την επέκταση τραπεζιού (8) στο ίδιο επίπεδο με το τραπέζι πριονιού (1).
3. Στερεώστε χαλαρά την επέκταση τραπεζιού (8) στο τραπέζι πριονιού (1) χρησιμοποιώντας τις βίδες εξαγωνικής κεφαλής (19) και την εγκάρσια αντηρίδα (21c). Επαναλάβετε τη διαδικασία στην απέναντι πλευρά.
4. Βιδώστε τις αντηρίδες στήριξης (21a, 21b) με τις βίδες εξαγωνικής κεφαλής (19) και την εγκάρσια αντηρίδα (21c) στις επεκτάσεις τραπεζιού (8).
5. Κατόπιν σφίξτε όλες τις βίδες.

9.2 Εγκατάσταση του πλαισίου (Εικ. 5 - 7.1)

1. Βιδώστε στο πριόνι τα τέσσερα πόδια στήριξης (16) μαζί με τις αντηρίδες στήριξης (21a, 21b) και με τις τέσσερις βίδες εξαγωνικής κεφαλής (19) (Εικ. 6). Για το σκοπό αυτό χρησιμοποιήστε το παρεχόμενο κλειδί λεπίδας πριονιού (22a). (Εικ. 6).
2. Τώρα τοποθετήστε τα λαστιχένια πέλματα (16a) πάνω στα πόδια στήριξης (16) (Εικ. 6.1).
3. Τώρα βιδώστε τη μακριά μεσαία αντηρίδα (17) και την κοντή μεσαία αντηρίδα (18) στα πόδια στήριξης (16) χρησιμοποιώντας τις βίδες εξαγωνικής κεφαλής (19) και τα εξαγωνικά παξιμάδια (20).

Προσέχετε ώστε απέναντι από κάθε αντηρίδα να βρίσκεται ίδια αντηρίδα. Οι μακριές μεσαίες αντηρίδες (17 - επισημαινόμενες με «B») πρέπει να τοποθετηθούν παράλληλα προς την πλευρά χειριστή του πριονιού. (Εικ. 7).

4. Στερεώστε χαλαρά στις οπές στα πίσω πόδια στήριξης τις βάσεις στήριξης (16b) χρησιμοποιώντας από 2 βίδες εξαγωνικής κεφαλής (19) και εξαγωνικά παξιμάδια (20). (Εικ. 7.1)

Προσοχή!

Και οι δύο βάσεις στήριξης πρέπει να στερεωθούν στην πίσω πλευρά του μηχανήματος!

5. Κατόπιν σφίξτε καλά όλες τις βίδες και τα παξιμάδια του πλαισίου βάσης.

9.3 Ρύθμιση / εγκατάσταση σφήνας σχισίματος (Εικ. 8 - 10) **Δ Προσοχή! Αποσυνδέστε το φινιρίσμα από την πρίζα! Η ρύθμιση της σφήνας σχισίματος (6) πρέπει να ελεγχθεί πριν τη θέση σε λειτουργία.**

1. Ρυθμίστε τη λεπίδα πριονιού (3) σε μέγ. βάθος κοπής, φέρτε τη στη θέση 0° και ασφαλίστε τη.
2. Ξεβιδώστε τη βίδα (23) του ενθέτου τραπεζιού (2) με τη βοήθεια ενός σταυροκατσάβιδου και αφαιρέστε το ένθετο τραπεζιού (2) (Εικ. 8).
3. Η απόσταση μεταξύ λεπίδας πριονιού (3) και σφήνας σχισίματος (6) πρέπει να είναι το πολύ 5 mm. (Εικ. 9)
4. Λασκάρτε τη βίδα στερέωσης (24) και τραβήξτε έξω τη σφήνα σχισίματος (6) έως ότου έχει ρυθμιστεί στη σωστή απόσταση (Εικ. 10)
5. Σφίξτε ξανά τη βίδα στερέωσης (24) και εγκαταστήστε το ένθετο τραπεζιού (2).

9.4 Εγκατάσταση / απεγκατάσταση προστατευτικού λεπίδας πριονιού (Εικ. 11 - 12)

1. Τοποθετήστε το προστατευτικό λεπίδας πριονιού (4) μαζί με τη βίδα (25) από την πάνω πλευρά πάνω στη σφήνα σχισίματος (6) ώστε η βίδα να εδράσει σταθερά στην επιμήκη οπή της σφήνας σχισίματος (6).
2. Μη σφίξετε πολύ σφιχτά τη βίδα (25) επειδή το προστατευτικό λεπίδας πριονιού (4) πρέπει να μπορεί να κινείται ελεύθερα.
3. Τοποθετήστε τον εύκαμπτο σωλήνα αναρρόφησης εξαγωγής (5) πάνω στον προσαρμογέα αναρρόφησης (26) και στο στόμιο αναρρόφησης του προστατευτικού λεπίδας πριονιού (4). Συνδέστε στον προσαρμογέα αναρρόφησης (26) μια κατάλληλη διάταξη αναρρόφησης πριονιδιών.
4. Η αφαίρεση γίνεται με την αντίστροφη σειρά ενεργειών.

Προσοχή!

Πριν την έναρξη της κοπής πρέπει να χαμηλώσετε το προστατευτικό λεπίδας πριονιού (4) πάνω στο αντικείμενο που κόβετε.

9.5 Αντικατάσταση ενθέτου τραπεζιού (Εικ. 8)

1. Το ένθετο τραπεζιού (2) πρέπει να αντικαθιστάται αν έχει υποστεί φθορά ή ζημιά, διαφορετικά υπάρχει αυξημένος κίνδυνος τραυματισμού.
2. Αφαιρέστε τη βίδα (23) με τη βοήθεια ενός σταυροκατσάβιδου.

3. Αφαιρέστε το φθαρμένο ένθετο τραπεζιού (2).
4. Η εγκατάσταση του νέου ενθέτου τραπεζιού γίνεται με την αντίστροφη σειρά ενεργειών.

9.6 Εγκατάσταση/αλλαγή της λεπίδας πριονιού (Εικ. 13)

1. **Προσοχή! Αφαιρέστε το φινι ρευματοληψίας από την πρίζα και φορέστε προστατευτικά γάντια.**
2. Αφαιρέστε το προστατευτικό λεπίδας πριονιού (4) (βλ. 8.4).
3. Απομακρύνετε το ένθετο τραπεζιού (2) (βλ. 8.5).
4. Λασκάρτε το παξιμάδι τοποθετώντας ένα κλειδί λεπίδας πριονιού (22a) στο παξιμάδι και κρατώντας αντίσταση στον άξονα του κινητήρα με ένα δεύτερο κλειδί λεπίδας πριονιού (22b) (βλ. Εικ. 22).
5. **Προσοχή!** Περιστρέψτε το παξιμάδι στην κατεύθυνση περιστροφής της λεπίδας πριονιού.
6. Αφαιρέστε την εξωτερική φλάντζα και κατόπιν τραβήξτε την παλιά λεπίδα πριονιού από την εσωτερική φλάντζα.
7. Πριν την εγκατάσταση της νέας λεπίδας πριονιού καθαρίστε προσεκτικά τις φλάντζες λεπίδας πριονιού χρησιμοποιώντας μια συρματόβουρτσα.
8. Εισάγετε τη νέα λεπίδα πριονιού με αντίστροφη σειρά ενεργειών και σφίξτε την.

Προσοχή! Προσέχετε την κατεύθυνση κίνησης, οι λοξομήσεις κοπής των δοντιών πρέπει να δείχνουν προς την κατεύθυνση κίνησης, δηλ. προς τα εμπρός.

9. Εγκαταστήστε πάλι και ρυθμίστε το ένθετο τραπεζιού (2) καθώς και το προστατευτικό λεπίδας πριονιού (4) (βλ. 8.4 και 8.5).
10. Πριν εργαστείτε πάλι με το πριόνι, πρέπει να ελέγξετε τη λειτουργική ικανότητα των προστατευτικών διατάξεων.
11. Ελέγξτε το προστατευτικό λεπίδας πριονιού (4) για σωστή λειτουργία. Ανυψώστε το προστατευτικό λεπίδας πριονιού και αφήστε το ελεύθερο. Το προστατευτικό λεπίδας πριονιού θα πρέπει να μετακινείται από μόνο του πάλι στην αρχική του θέση.

10. Χειρισμός

Δ ΠΡΟΣΟΧΗ!

Πριν από τη θέση σε λειτουργία, συναρμολογήστε οπωσδήποτε πλήρως τη συσκευή!

10.1 Ενεργοποίηση, απενεργοποίηση (Εικ. 14)

- Με το πάτημα του πράσινου μπουτόν «I» (11) μπορείτε να ενεργοποιήσετε το πριόνι. Πριν την έναρξη της κοπής, περιμένετε έως ότου η λεπίδα πριονιού έχει φθάσει το μέγιστο αριθμό στροφών της.
- Για να απενεργοποιήσετε πάλι το πριόνι, πρέπει να πατήσετε το κόκκινο μπουτόν «0» (11).

10.2 Ρύθμιση του βάθους κοπής (Εικ. 14)

Με την περιστροφή του χειροκίνητου τροχού ρύθμισης ύψους (12) μπορεί να ρυθμιστεί (αδιαβάθμιτα) η λεπίδα πριονιού (3) στο επιθυμητό βάθος κοπής.

- Αριστερόστροφα: μικρότερο βάθος κοπής
- Δεξιόστροφα: μεγαλύτερο βάθος κοπής

Ελέγξτε τη ρύθμιση με μια δοκιμαστική κοπή.

10.3 Ρύθμιση γωνίας (Εικ. 14)

Με το δισκοπρίονο πάγκου μπορείτε να πραγματοποιήσετε λοξές κοπές προς τα αριστερά σε γωνίες 0°-45° ως προς τη ράγα αναστολέα.

Δ Πριν από κάθε κοπή ελέγχετε ότι δεν υπάρχει πιθανότητα σύγκρουσης ανάμεσα σε ράγα αναστολέα (27), εγκάρσιο αναστολέα (7) και λεπίδα πριονιού (3).

- Λασκάρτε τη λαβή ακινητοποίησης (13).
- Πιέζοντας μέσα και περιστρέφοντας τον χειροκίνητο τροχό (12) ρυθμίστε το επιθυμητό μέγεθος γωνίας στην κλίμακα.
- Ασφαλίστε τη λαβή ακινητοποίησης (13) στην επιθυμητή ρύθμιση γωνίας.

10.4 Εργασία με τον παράλληλο αναστολέα

10.4.1 Ρύθμιση του ύψους αναστολέα (Εικ. 15 - 16)

- Η ράγα αναστολέα (27) του παράλληλου αναστολέα (15) έχει δύο επιφάνειες καθοδήγησης διαφορετικού ύψους.
- Ανάλογα με το πάχος του υλικού που πρόκειται να κοπεί, πρέπει να χρησιμοποιηθεί η ράγα αναστολέα (27) σύμφωνα με την Εικ. 16, για μεγάλο πάχους υλικό (πάνω από 25 mm πάχος αντικειμένου εργασίας) και σύμφωνα με την Εικ. 15 για μικρού πάχους υλικό (πάνω από 25 mm πάχος αντικειμένου εργασίας).

10.4.2 Περιστροφή της ράγας-οδηγού (Εικ. 15 - 16)

- Για την περιστροφή της ράγας αναστολέα (27), πρώτα λασκάρτε τα παξιμάδια τύπου πεταλούδας (28).

- Τώρα μπορείτε να τραβήξετε τη ράγα αναστολέα (27) από τη ράγα-οδηγό (29) και να την τοποθετήσετε πάλι στη ράγα-οδηγό με την αντίστοιχη επιφάνεια καθοδήγησης.
- Σφίξτε πάλι τα παξιμάδια τύπου πεταλούδας (28).
- Μπορείτε να τοποθετήσετε τη ράγα- αναστολέα (27) αριστερά ή δεξιά της ράγας-οδηγού (29), όπως χρειάζεται. Για το σκοπό αυτό εγκαταστήστε τις βίδες από την άλλη πλευρά της ράγας-οδηγού (29).

10.4.3 Ρύθμιση του πλάτους κοπής (Εικ. 17)

- Σε περίπτωση διαμήκους κοπής τεμαχίων ξύλου, πρέπει να χρησιμοποιείτε τον παράλληλο αναστολέα (15).
- Ο παράλληλος αναστολέας (15) πρέπει να τοποθετείται στη δεξιά πλευρά της λεπίδας πριονιού (3).
- Τοποθετήστε τον παράλληλο αναστολέα (15) από την πάνω πλευρά πάνω στη ράγα-οδηγό (14) του παράλληλου αναστολέα.
- Πάνω στη ράγα-οδηγό (14) του παράλληλου αναστολέα υπάρχουν 2 κλίμακες, οι οποίες δείχνουν την απόσταση ανάμεσα στον παράλληλο αναστολέα (15) και στη λεπίδα πριονιού (3).
- Επιλέξτε την κατάλληλη κλίμακα, ανάλογα αν η ράγα αναστολέα (27) έχει περιστραφεί για επεξεργασία μεγάλου ή μικρού πάχους υλικού:
Ψηλή ράγα αναστολέα (υλικό μεγάλου πάχους),
Χαμηλή ράγα αναστολέα (υλικό μικρού πάχους).
- Ρυθμίστε τον παράλληλο αναστολέα (15) στην επιθυμητή απόσταση στο γυαλί παρατήρησης και στερεώστε τον με τον μοχλό εκκέντρου παράλληλου αναστολέα (30).
- Κατά την εγκατάσταση ή τη ρύθμιση του παράλληλου αναστολέα, διασφαλίζετε ότι ο παράλληλος αναστολέας είναι πραγματικά ευθυγραμμισμένος παράλληλα με τη λεπίδα πριονιού.

10.5 Εγκάρσιος αναστολέας (Εικ. 18)

- Περάστε τον εγκάρσιο αναστολέα (7) σε μια αυλάκωση (31a/31b) του τραπεζιού πριονιού.
- Λασκάρετε τη βίδα λαβής (32).
- Στρέψτε τον εγκάρσιο αναστολέα (7) έως ότου έχει ρυθμιστεί το επιθυμητό μέγεθος γωνίας. Το βέλος στον εγκάρσιο αναστολέα δείχνει τη ρυθμισμένη γωνία. (0°-60°)
- Σφίξτε πάλι τη βίδα λαβής (32).
- Η ράγα αναστολέα (34) μπορεί να μετακινηθεί σε επαφή με τον εγκάρσιο αναστολέα (7). Για το σκοπό αυτόν λασκάρετε τα παξιμάδια (33) και σπρώξτε τη ράγα αναστολέα (34) στην επιθυμητή θέση. Σφίξτε πάλι τα παξιμάδια (34).

Προσοχή!

- Μη σπρώξτε τη ράγα αναστολέα (34) πολύ προς την κατεύθυνση της λεπίδας πριονιού.
- Η απόσταση μεταξύ ράγας αναστολέα (34) και λεπίδας πριονιού (3) πρέπει να είναι περ. 2 cm.

11. Λειτουργία

Υποδείξεις εργασίας

Συνιστούμε μετά από κάθε νέα ρύθμιση να πραγματοποιείτε μια δοκιμαστική κοπή, για να ελέγχετε τη ρυθμισμένη διάσταση.

Μετά την ενεργοποίηση του πριονιού και πριν την εκτέλεση της κοπής, περιμένετε να φθάσει η λεπίδα πριονιού τον μέγιστο αριθμό στροφών της.

Στερεώνετε τα μεγάλα μήκους αντικείμενα εργασίας για να αποτρέψετε ανατροπή τους στο τέλος της διαδικασίας κοπής (π.χ. βάσεις με ράουλα κλπ.).

Προσοχή κατά την έναρξη της κοπής.

Χρησιμοποιείτε τη συσκευή μόνο με σύστημα αναρόφησης. Ελέγχετε και καθαρίζετε τακτικά τα κανάλια αναρρόφησης.

Καταλληλότητα των λεπίδων πριονιού:

- 24 δόντια: μαλακά υλικά, υψηλή δυνατότητα αφαίρεσης πριονιδιών, χονδρικό αποτέλεσμα κοπής
- 48 δόντια: σκληρά υλικά, μικρότερη δυνατότητα αφαίρεσης πριονιδιών, καθαρότερο αποτέλεσμα κοπής

11.1 Εκτέλεση διαμήκων κοπών (Εικ. 19)

Σε αυτή την περίπτωση ένα αντικείμενο εργασίας κόβεται στη διαμήκη του διεύθυνση.

Μια ακμή του αντικείμενου εργασίας πιέζεται ώστε να είναι σε επαφή με τον παράλληλο αναστολέα (15), ενώ η επίπεδη πλευρά είναι σε πλήρη επαφή με το τραπέζι πριονιού (1).

Το προστατευτικό λεπίδας πριονιού (4) πρέπει να χαμηλώνεται πάνω στο αντικείμενο εργασίας.

Η θέση εργασίας του χειριστή κατά τη διαμήκη κοπή δεν επιτρέπεται να είναι σε ευθεία γραμμή με τη γραμμή κοπής.

- Ρυθμίστε τον παράλληλο αναστολέα (15) σύμφωνα με το ύψος του αντικείμενου εργασίας και το επιθυμητό πλάτος κοπής. (βλ. 9.4)
- Ενεργοποιήστε το πριόνι.

- Τοποθετήστε τις παλάμες με κλεισμένα δάκτυλα σε καλή επαφή με το αντικείμενο εργασίας και ωθήστε τον αντικείμενο εργασίας κατά μήκος του παράλληλου αναστολέα (15) ώστε να εισέλθει στη λεπίδα πριονιού (3).
- Πλευρική καθοδήγηση με το αριστερό ή δεξιό χέρι (ανάλογα με τη θέση του παράλληλου αναστολέα) μόνο μέχρι την μπροστινή ακμή του προστατευτικού λεπίδας πριονιού (4).
- Περνάτε πάντα το αντικείμενο εργασίας ως το τέλος της σφήνας σχισίματος (6).
- Το κομμένο κομμάτι παραμένει στο τραπέζι πριονιού (1) έως ότου η λεπίδα πριονιού (3) είναι πάλι στη θέση ηρεμίας.
- Στερεώνετε τα μεγάλοι μήκους αντικείμενα εργασίας για να αποτρέψετε ανατροπή τους στο τέλος της διαδικασίας κοπής! (π.χ. με βάσεις με ράουλα κλπ.)

11.1.1 Κοπή μικρών αντικειμένων εργασίας (Εικ. 20)

Πρέπει απαραίτητα να γίνεται χρήση ράβδου ώθησης (9) για διαμήκεις κοπές αντικειμένων εργασίας πλάτους μικρότερο από 120 mm. Η ράβδος ώθησης περιλαμβάνεται στο παραδοτέο υλικό. Πρέπει να αντικαθιστάτε άμεσα τη ράβδο ώθησης αν έχει υποστεί ζημιά ή φθορά.

- Ρυθμίστε τον παράλληλο αναστολέα ανάλογα με το προβλεπόμενο πλάτος του αντικειμένου εργασίας. (βλ. 9.4)
- Προωθήτε το αντικείμενο εργασίας και με τα δύο χέρια και στην περιοχή της λεπίδας πριονιού χρησιμοποιήστε απαραίτητα μια ράβδο ώθησης (9) ως βοήθημα ώθησης.
- Περνάτε πάντα το αντικείμενο εργασίας ως το τέλος της σφήνας σχισίματος.

⚠ Προσοχή! Για μικρού μήκους αντικείμενα εργασίας χρησιμοποιήστε από την αρχή της κοπής τη ράβδο ώθησης.

11.1.2 Εκτέλεση λοξών κοπών (Εικ. 21)

Οι λοξές κοπές εκτελούνται κατά βάση με χρήση του παράλληλου αναστολέα (15).

- Ρυθμίστε τη λεπίδα πριονιού στο επιθυμητό μέγεθος γωνίας. (βλ. 9.3)
- Ρυθμίστε τον παράλληλο αναστολέα (15) ανάλογα με το πλάτος και το ύψος του αντικειμένου εργασίας (βλ. 9.4)
- Εκτελέστε την κοπή σύμφωνα με το πλάτος του αντικειμένου εργασίας (βλ. 10.1)

11.2 Εκτέλεση εγκάρσιων κοπών (Εικ. 22)

- Εισάγετε τον εγκάρσιο αναστολέα (7) σε μία από τις δύο αυλακώσεις (31a/b) του τραπέζιου πριονιού και ρυθμίστε τον στο επιθυμητό μέγεθος γωνίας (βλ. 9.5). Αν πρέπει να θεθεί λοξά και η λεπίδα πριονιού (3), τότε πρέπει να χρησιμοποιήσετε την αυλάκωση (31a) η οποία δεν επιτρέπεται να έρθει το χέρι σας και ο εγκάρσιος αναστολέας σε επαφή με το προστατευτικό λεπίδας πριονιού.
- Χρησιμοποιήστε τη ράγα αναστολέα.
- Πιέζετε το αντικείμενο εργασίας σταθερά πάνω στον εγκάρσιο αναστολέα (7).
- Ενεργοποιήστε το πριόνι.
- Ωθήστε τον εγκάρσιο αναστολέα (7) και το αντικείμενο εργασίας στην κατεύθυνση της λεπίδας πριονιού για να εκτελέσετε την κοπή.

- Προσοχή:

Συγκρατείτε πάντα σταθερά το καθοδηγούμενο τμήμα του αντικειμένου εργασίας, ποτέ το ελεύθερο τμήμα το οποίο αποκόπεται.

- Πάντα προωθήτε τον εγκάρσιο αναστολέα (7) έως ότου έχει κοπεί πλήρως το αντικείμενο εργασίας.
- Απενεργοποιήστε πάλι το πριόνι. Αφαιρέστε το αποκομμένο τμήμα μόνον αφού έχει ακινητοποιηθεί η λεπίδα πριονιού.

11.3 Κοπή μοριοσανίδων

Για να αποτρέψετε τη θραύση των ακμών κοπής κατά την κοπή μοριοσανίδων, πρέπει η λεπίδα πριονιού (3) να μη ρυθμίζεται ψηλότερα από 5 mm πάνω από το πάχος του αντικειμένου εργασίας (βλ. και σημείο 9.2).

12. Μεταφορά

1. Πριν από κάθε μεταφορά απενεργοποιείτε το ηλεκτρικό εργαλείο και αποσυνδέετε το από την παροχή ρεύματος.
2. Μεταφέρετε πάντα το ηλεκτρικό εργαλείο πάντα με τουλάχιστον άλλο ένα άτομο και ποτέ μην το κρατάτε από τις επεκτάσεις τραπέζιου.
3. Μη μεταφέρετε το προϊόν από τις κρατώντας το από τις επεκτάσεις τραπέζιου, αλλά από το ίδιο το τραπέζι πριονιού.
4. Προστατεύετε το ηλεκτρικό εργαλείο από χτυπήματα, πτώσεις και έντονους κραδασμούς, π.χ. κατά τη μεταφορά με οχήματα.
5. Ασφαλίστε το ηλεκτρικό εργαλείο έναντι ανατροπής και ολίσθησης.
6. Ποτέ μη χρησιμοποιήσετε προστατευτικές διατάξεις για χειρισμό ή μεταφορά του μηχανήματος.

13. Συντήρηση

Δ Προειδοποίηση! Πριν από κάθε ρύθμιση, σέρβις ή επισκευή, αποσυνδέετε το φις ρευματοληψίας από την πρίζα!

13.1 Γενικά μέτρα συντήρησης

- Διατηρείτε τις προστατευτικές διατάξεις, τις σχισμές αερισμού και το περίβλημα κινητήρα όσο το δυνατόν καθαρά από σκόνη και ακαθαρσίες. Σκουπίστε τη συσκευή με ένα καθαρό πανί ή φυσήξτε την με πεπιεσμένο αέρα χαμηλής πίεσης.
- Συνιστούμε να καθαρίζετε τη συσκευή άμεσα μετά από κάθε χρήση.
- Καθαρίζετε τη συσκευή τακτικά με ένα ελαφρά υγρό πανί και λίγο μαλακό σαπούνι. Μη χρησιμοποιείτε καθαριστικά ή διαλυτικά, γιατί θα μπορούσαν να προσβάλουν τα πλαστικά μέρη της συσκευής. Προσέχετε να μην μπορέσει να εισχωρήσει νερό στο εσωτερικό της συσκευής.
- Λαδώνετε μία φορά τον μήνα τα περιστρεφόμενα μέρη για επιμήκυνση της διάρκειας ζωής του εργαλείου. Μη λαδώνετε τον κινητήρα.
- Καθαρίστε το σύστημα συλλογής σκόνης φυσώντας το με πεπιεσμένο αέρα.

13.2 Ψήκτρες άνθρακα

- Σε περίπτωση υπερβολικής δημιουργίας σπινθήρων, αναθέστε τον έλεγχο των ψηκτρών άνθρακα σε ειδικευμένο ηλεκτρολόγο. Προσοχή! Οι ψήκτρες άνθρακα επιτρέπεται να αντικαθίστανται μόνο από ειδικευμένο ηλεκτρολόγο.

13.3 Διακόπτης υπερφόρτωσης

Ο κινητήρας αυτής της συσκευής προστατεύεται έναντι υπερφόρτωσης με έναν διακόπτη υπερφόρτωσης (11a).

Σε περίπτωση υπέρβασης του ονομαστικού ρεύματος, ο διακόπτης υπερφόρτωσης (11a) απενεργοποιεί τη συσκευή.

Στην περίπτωση αυτή, προχωρήστε ως εξής:

- Αφήστε τη συσκευή να κρυώσει αρκετά λεπτά.
- Πιέστε τον διακόπτη υπερφόρτωσης (11a).
- Ενεργοποιήστε τη συσκευή πατώντας το πράσινο πλήκτρο «I».

Πληροφορίες σέρβις

Πρέπει να έχετε υπόψη σας ότι σε αυτό το προϊόν τα παρακάτω εξαρτήματα υπόκεινται σε φθορά ανάλογα με τη χρήση ή φυσική φθορά, δηλ. τα παρακάτω εξαρτήματα χρειάζονται ως αναλώσιμα.

Φθειρόμενα εξαρτήματα*: ψήκτρες άνθρακα, ένθετο τραπέζιου, ράβδος ώθησης, λεπίδα πριονιού

* δεν περιλαμβάνονται υποχρεωτικά στο παραδοτέο υλικό!

Αναλλακτικά και αξεσουάρ μπορείτε να προμηθευτείτε από το κέντρο σέρβις της εταιρείας μας. Για τον σκοπό αυτόν, σαρώστε τον κωδικό QR στη σελίδα τίτλου.

14. Αποθήκευση

- Φυλάσσετε τη συσκευή και τα αξεσουάρ του σε σκοτεινό, στεγνό χώρο χωρίς παγετό και μη προσβάσιμο σε παιδιά.
- Η ιδανική θερμοκρασία αποθήκευσης βρίσκεται μεταξύ 5 και 30°C.
- Φυλάξτε το ηλεκτρικό εργαλείο στη γνήσια συσκευασία.
- Καλύψτε το ηλεκτρικό εργαλείο, για προστασία από σκόνη ή υγρασία.
- Οι λεπίδες πριονιού και τα κλειδιά που δεν χρησιμοποιούνται μπορούν να φυλαχτούν όπως δείχνει η Εικ. 23.
- Φυλάσσετε τις οδηγίες χειρισμού μαζί με το ηλεκτρικό εργαλείο.

15. Ηλεκτρική σύνδεση

Ο εγκατεστημένος ηλεκτροκινητήρας έχει συνδεθεί ώστε να είναι έτοιμος για λειτουργία. Η σύνδεση συμμορφώνεται με τις ισχύουσες διατάξεις VDE και DIN. Η σύνδεση στο ηλεκτρικό δίκτυο από την πλευρά του πελάτη καθώς και το καλώδιο επέκτασης που χρησιμοποιείται πρέπει να συμμορφώνονται με αυτές τις προδιαγραφές.

- Το προϊόν ικανοποιεί τις απαιτήσεις του EN 61000-3-11 και υπόκειται σε ειδικούς όρους σύνδεσης. Αυτό σημαίνει ότι δεν επιτρέπεται η χρήση του σε οποιαδήποτε ελεύθερα επιλέξιμα σημεία σύνδεσης.
- Το προϊόν μπορεί, σε περίπτωση δυσμενών συνθηκών ηλεκτρικού δικτύου, να προκαλέσει προσωρινές διακυμάνσεις τάσης.
- Το προϊόν προβλέπεται αποκλειστικά και μόνο για χρήση σε σημεία σύνδεσης, τα οποία
 - α) δεν υπερβαίνουν μια μέγιστη επιτρεπόμενη σύνθετη αντίσταση δικτύου «Z» (Ζμέγ. = 0,346 Ω), ή
 - β) έχουν ικανότητα φορτίου ρεύματος δικτύου τουλάχιστον 100 A ανά φάση.

- Ως χρήστης πρέπει να εξασφαλίσετε, εάν χρειάζεται σε συνεννόηση με την εταιρεία παροχής ηλεκτρικής ενέργειας, ότι το σημείο σύνδεσής σας, στο οποίο θέλετε να χρησιμοποιείτε το προϊόν, ικανοποιεί μία εκ των δύο αναφερόμενων απαιτήσεων α) ή β).

Σημαντικές υποδείξεις

Σε περίπτωση υπερφόρτωσης του κινητήρα, διακόπεται αυτόματα η λειτουργία του. Μετά από κάποιο χρόνο ψύξης (μεταβλητής διάρκειας) ο κινητήρας μπορεί να ενεργοποιηθεί πάλι.

Καλώδιο ηλεκτρικής σύνδεσης με ζημιά

Στα καλώδια ηλεκτρικής σύνδεσης συχνά προκύπτουν ζημιές στη μόνωση.

Οι σχετικές αιτίες μπορεί να είναι:

- σημεία πίεσης, όταν καλώδια σύνδεσης περνούν μέσα από διάκενα παραθύρου ή πόρτας.
- θέσεις τσακίσματος λόγω ακατάλληλης στερέωσης ή διέλευσης του καλωδίου σύνδεσης.
- σημεία κοψίματος λόγω διέλευσης τροχήλατων αντικειμένων επάνω από το καλώδιο σύνδεσης.
- Ζημιές στη μόνωση λόγω τραβήγματος του φως από την πρίζα.
- ρωγμές λόγω γήρανσης της μόνωσης.

Καλώδια ηλεκτρικής σύνδεσης με τέτοιες ζημιές δεν επιτρέπεται να χρησιμοποιηθούν και λόγω των ζημιών στη μόνωση αποτελούν κίνδυνο για τη ζωή.

Ελέγχετε τακτικά τα καλώδια ηλεκτρικής σύνδεσης για τυχόν ζημιές. Προσέχετε ώστε κατά τον έλεγχο το καλώδιο σύνδεσης να μην είναι συνδεδεμένο στο δίκτυο ρεύματος.

Τα καλώδια ηλεκτρικής σύνδεσης πρέπει να συμμορφώνονται με τις ισχύουσες διατάξεις VDE και DIN. Χρησιμοποιείτε μόνο καλώδια σύνδεσης με χαρακτηρισμό H05VV-F.

Είναι υποχρεωτικό να είναι τυπωμένη η ονομασία τύπου πάνω στο καλώδιο σύνδεσης.

Μοτέρ εναλλασσόμενου ρεύματος

- Η τάση δικτύου ρεύματος πρέπει να είναι 230 V~.
- Τα καλώδια επέκτασης μήκους έως 25 m πρέπει να έχουν διατομή 1,5 τετραγωνικού χιλιοστού.

Συνδέσεις και επισκευές του ηλεκτρικού εξοπλισμού επιτρέπεται να γίνονται μόνο από ειδικευμένο ηλεκτρολόγο.

Τύπος σύνδεσης Υ

Αν απαιτείται αντικατάσταση του καλωδίου ρεύματος, τότε αυτό πρέπει να αντικατασταθεί από τον κατασκευαστή ή από τον εκπρόσωπό του, για την αποφυγή έκθεσης σε κινδύνους.

Σε περίπτωση ερωτήσεων, αναφέρετε τα εξής στοιχεία:

- Τύπος ρεύματος του κινητήρα
- Στοιχεία της πινακίδας τύπου της μηχανής
- Δεδομένα της πινακίδας τύπου του κινητήρα

16. Απόρριψη και ανακύκλωση

Υποδείξεις σχετικά με τη συσκευασία



Τα υλικά συσκευασίας είναι ανακυκλώσιμα. Παρακαλούμε να απορρίψετε τη συσκευασία με τρόπο φιλικό προς το περιβάλλον.

Υποδείξεις σχετικά με το νόμο περί ηλεκτρικού και ηλεκτρονικού εξοπλισμού (ElektroG)



Τα απόβλητα ηλεκτρικού και ηλεκτρονικού εξοπλισμού δεν πρέπει να απορρίπτονται στα οικιακά απορρίμματα, αλλά να συλλέγονται ή να απορρίπτονται ξεχωριστά!









- Οι χρησιμοποιημένες μπαταρίες ή επαναφορτιζόμενες μπαταρίες που δεν είναι σταθερά εγκατεστημένες στην παλαιά συσκευή, πρέπει πριν την παράδοσή τους να αφαιρούνται χωρίς να καταστραφούν! Η απόρριψή τους ρυθμίζεται από τον νόμο σχετικά με μπαταρίες.
- Οι ιδιοκτήτες ή χρήστες παλαιού ηλεκτρικού και ηλεκτρονικού εξοπλισμού υποχρεούνται από τη νομοθεσία να τον επιστρέφουν μετά το τέλος της ωφέλιμης ζωής του.
- Ο τελικός χρήστης φέρει ο ίδιος την ευθύνη για τη διαγραφή των προσωπικών δεδομένων του από την προς απόρριψη παλαιά συσκευή!
- Το σύμβολο διαγραμμένου κάδου απορριμμάτων σημαίνει ότι τα απόβλητα ηλεκτρικού και ηλεκτρονικού εξοπλισμού δεν επιτρέπεται να απορρίπτονται στα οικιακά απορρίμματα.
- Τα απόβλητα ηλεκτρικού και ηλεκτρονικού εξοπλισμού μπορούν να παραδίδονται χωρίς χρέωση στις εξής θέσεις:
 - Δημόσιες θέσεις απόρριψης ή θέσεις συλλογής (π.χ. θέσεις που έχουν ορίσει οι δημοτικές αρχές).

- Σημεία πώλησης ηλεκτρικού εξοπλισμού (είτε φυσικά καταστήματα είτε online) εφόσον οι έμποροι έχουν την υποχρέωση παραλαβής τους ή προσφέρουν αυτή την υπηρεσία εθελοντικά.
 - Έως τρεις παλαιές ηλεκτρικές συσκευές ανά είδος συσκευής, με μήκος ακμής έως 25 εκατοστών μπορείτε να τις παραδώσετε στον κατασκευαστή, χωρίς χρέωση και χωρίς προηγούμενη αγορά νέας συσκευής, ή να τις παραδώσετε σε άλλη εξουσιοδοτημένη θέση συλλογής στην περιοχή σας.
 - Περαιτέρω συμπληρωματικούς όρους παραλαβής του κατασκευαστή και του διανομέα μπορείτε να πληροφορηθείτε από το εκάστοτε τμήμα εξυπηρέτησης πελατών.
- Σε περίπτωση παράδοσης μιας νέας ηλεκτρικής συσκευής από τον κατασκευαστή σε μια ιδιωτική οικία, αυτός μπορεί να φροντίσει για τη δωρεάν παραλαβή της παλαιάς ηλεκτρικής συσκευής, κατόπιν ζήτησης από τον τελικό χρήστη. Για τον σκοπό αυτό επικοινωνήστε με το τμήμα εξυπηρέτησης πελατών του κατασκευαστή.
 - Αυτές οι δηλώσεις ισχύουν μόνο για συσκευές που εγκαθίστανται και πωλούνται σε χώρες της Ευρωπαϊκής Ένωσης και υπόκεινται στην Ευρωπαϊκή Οδηγία 2012/19/ΕΕ. Σε χώρες εκτός Ευρωπαϊκής Ένωσης μπορεί να ισχύουν διαφορετικές διατάξεις για την απόρριψη αποβλήτων ηλεκτρικού και ηλεκτρονικού εξοπλισμού.

17. Αντιμετώπιση προβλημάτων

| Πρόβλημα | Ενδεχόμενη αιτία | Μέτρο αντιμετώπισης |
|---|--|--|
| Η λεπίδα πριονιού λασκάρει μετά την απενεργοποίηση του κινητήρα | Το παξιμάδι στερέωσης δεν έχει σφιχτεί αρκετά | Σφίξτε το παξιμάδι στερέωσης με δεξιόστροφο σπειρώμα |
| Ο κινητήρας δεν ξεκινά | Βλάβη σε ασφάλεια ρεύματος δικτύου | Ελέγξτε την ασφάλεια ρεύματος δικτύου |
| | Βλάβη καλωδίου επέκτασης | Αντικαταστήστε το καλώδιο επέκτασης |
| | Πρόβλημα συνδέσεων στον κινητήρα ή στον διακόπτη | Αναθέστε τον έλεγχο σε ειδικευμένο ηλεκτρολόγο |
| | Βλάβη κινητήρα ή διακόπτη | Αναθέστε τον έλεγχο σε ειδικευμένο ηλεκτρολόγο |
| Ο κινητήρας δεν παρέχει ισχύ, πέφτει η ασφάλεια | Ανεπαρκής διατομή καλωδίου επέκτασης | βλ. Ηλεκτρική σύνδεση |
| | Υπερφόρτωση λόγω στομωμένης λεπίδας πριονιού | Αλλαγή λεπίδας πριονιού |
| Επιφανειακό κάψιμο στην επιφάνεια κοπής | Στομωμένη λεπίδα πριονιού | Ακονίστε ή αντικαταστήστε τη λεπίδα πριονιού |
| | Λανθασμένη λεπίδα πριονιού | Αντικαταστήστε τη λεπίδα πριονιού |

Explicitatea simbolurilor de pe aparat

| | |
|---|--|
|  | <p>Înainte de punerea în funcțiune citiți și țineți cont de manualul de utilizare și de indicațiile de securitate!</p> |
|  | <p>Purtați ochelari de protecție!</p> |
|  | <p>Purtați căști antifonice!</p> |
|  | <p>Dacă se produce praf, purtați mască de protecție a respirației!</p> |
|  | <p>Purtați mănuși de protecție!</p> |
|  | <p>Atenție! Pericol de vătămare! Nu interveniți dacă pânza de ferăstrău este în funcțiune!</p> |
|  | <p>Clasa de protecție II</p> |
|  | <p>Produsul este conform cu directivele europene aplicabile.</p> |
| <p>⚠ Atenție!</p> | <p>În aceste instrucțiuni de operare am marcat pasajele care se referă la securitatea dumneavoastră cu acest simbol ⚠.</p> |
|  | <p>Produsul este conform cu directivele sârbe în vigoare.</p> |

Cuprins:
Pagină:

| | | |
|-----|---|-----|
| 1. | Introducere..... | 83 |
| 2. | Descrierea aparatului (Fig. 1 - 4)..... | 83 |
| 3. | Pachetul de livrare | 83 |
| 4. | Utilizarea conformă cu destinația | 84 |
| 5. | Indicații de securitate..... | 84 |
| 6. | Date tehnice..... | 90 |
| 7. | Dezambalare | 91 |
| 8. | Înainte de punerea în funcțiune..... | 91 |
| 9. | Structura și operarea..... | 91 |
| 10. | Operarea..... | 92 |
| 11. | Funcționare..... | 93 |
| 12. | Transport..... | 95 |
| 13. | Întreținerea curentă | 95 |
| 14. | Depozitarea | 95 |
| 15. | Branșamentul electric..... | 95 |
| 16. | Eliminarea ca deșeu și revalorificarea..... | 96 |
| 17. | Remedierea avariilor | 97 |
| 18. | Declarația de conformitate | 131 |

1. Introducere

Producător:

Scheppach GmbH
Günzburger Straße 69
D-89335 Ichenhausen

Stimate client

Vă dorim să aveți multe satisfacții și mult succes în lucrul cu noul dumneavoastră aparat.

Indicație:

Conform legii privind garantarea produselor, producătorul acestui aparat nu răspunde pentru deteriorările apărute la acest aparat sau din cauza acestui aparat în caz de:

- manipulare necorespunzătoare
- Nerespectare a instrucțiunilor de operare
- Reparații executate de terțe persoane, specialiști neautorizați
- Montare și schimbare a altor piese de schimb decât cele originale
- utilizare necorespunzătoare
- Defecțiuni ale instalației electrice în caz de nerespectare a prescripțiilor electrice și dispozitiilor VDE 0100, DIN 57113 / VDE 0113

Acordați atenție:

Înainte de montajul și punerea în funcțiune citiți întregul text al instrucțiunilor de operare.

Acest manual de utilizare are rolul de a vă facilita cunoașterea aparatului dumneavoastră și utilizarea posibilităților aplicative conforme cu destinația.

Manualul de utilizare conține indicații importante privind modul de lucru sigur, în conformitate cu prescripțiile și economice cu aparatul și cum să evitați pericolele, să economisiți costuri de reparație, să micșorați timpul de nefuncționare și să măriți fiabilitatea și durata de serviciu a aparatului.

Suplimentar față de dispozițiile de siguranță din acest manual de utilizare trebuie să respectați în mod obligatoriu prescripțiile în vigoare referitoare la exploatarea aparatului din țara dumneavoastră.

Păstrați manualul de utilizare într-o husă de plastic protejat de murdărie și umiditate, la aparat. Acestea trebuie citite de personalul de operare înainte de începerea lucrului și respectate riguros.

La aparat au voie să lucreze numai persoane care au fost instruite privitor la utilizarea aparatului și care cunosc pericolele legate de aceasta. Respectați vârsta minimă necesară.

În afară de indicațiile privind securitatea cuprinse în acest manual de utilizare și prevederile speciale ale țării dumneavoastră, trebuie respectate regulamentele tehnice general recunoscute pentru exploatarea mașinilor de acest tip constructiv.

Nu ne asumăm răspunderea pentru accidente sau pagube produse prin nerespectarea acestui manual și a indicațiilor de securitate.

2. Descrierea aparatului (Fig. 1 - 4)

1. Masă ferăstrău
2. Adaos de masă
3. Pânză de ferăstrău
4. Protecție a pânzei de ferăstrău
5. Furtun de aspirare
6. Pană de despicat
7. Opritor transversal
8. Lărgirea pentru masă
9. Tijă de împingere
10. Cadru inferior
11. Comutator pornit/oprit (butonul verde „I”, butonul roșu „O”)
- 11.a Comutator de suprasarcină
12. Roată manuală
13. Mâner de blocare
14. Șină de ghidare
15. Limitator paralel
16. Picioare de așezare
- 16.a Picioare din cauciuc
- 16.b Cadru de așezare
17. Contravântuire centrală, lungă
18. Contravântuire centrală, scurtă
19. Șurub cu cap hexagonal
20. Piuliță hexagonală
- 21.a Tijă de susținere scurtă
- 21.b Tijă de susținere lungă
- 21.c Contravântuire transversală
- 22.a Cheie pentru pânza de ferăstrău 10/21 mm
- 22.b Cheie pentru pânza de ferăstrău 10/13 mm

3. Pachetul de livrare

- Picioare-suport 4x (16)
- Tijă centrală, lungă 2x (17)
- Tijă centrală, scurtă 2x (18)
- Tijă de susținere, lungă 2x (21a)
- Tijă de susținere, scurtă 2x (21b)
- Contravântuire transversală 4x (21c)
- Cadru de așezare 2x (16b)
- Lărgirea pentru masă 2x (8)

- Picioare din cauciuc 4x (16a)
- Limitator paralel (15)
- Protecție a pânzei de ferăstrău (4)
- Opritor transversal (7)
- Furtun de aspirare (5)
- Tijă de împingere (9)
- Cheie pentru pânda de ferăstrău , 10/ 21 mm (22a)
- Cheie pentru pânda de ferăstrău, 10/13 mm (22b)
- Șurub cu cap hexagonal 32x (19)
- Piuliță hexagonală 24x (20)
- Pană de despicat (6)

4. Utilizarea conformă cu destinația

Ferăstrăul circular cu masă servește la tăierea longitudinală și transversală (numai cu opritor transversal) a tuturor tipurilor de lemn, în funcție de dimensiunea mașinii.

Lemnul rotund de toate tipurile nu poate fi tăiat. Mașina trebuie utilizată numai conform destinației.

Orice altă utilizare este considerată neconformă cu destinația. Pentru pagubele materiale și vătămrile de orice fel rezultate pe cale de consecință răspunde utilizatorul/operatorul și nu producătorul.

Se vor utiliza numai pânze de ferăstrău adecvate pentru mașină (pânze de ferăstrău HM sau CV).

Este interzisă utilizarea pânelor de ferăstrău HSS și a discurilor de separare de alte tipuri. Din utilizarea conformă cu destinația face parte și respectarea indicațiilor de securitate, precum și a manualului de montaj și a indicațiilor de operare din manualul de utilizare.

Persoanele care operează și întrețin mașina trebuie să fie familiarizați cu aceasta și informați cu privire la pericolele posibile. Suplimentar trebuie respectate strict prescripțiile de prevenire a accidentelor în vigoare. Țineți cont de celelalte regulamente generale din domeniul de medicină a muncii și tehnica securității.

⚠ Atenție!

La utilizarea aparatelor trebuie îndeplinite anumite măsuri de securitate, pentru a împiedica vătămrile și pagubele. De aceea, citiți cu atenție și complet acest manual de utilizare/aceste indicații de securitate. Păstrați-le într-un loc sigur, pentru a putea avea acces în permanență la aceste informații.

În cazul în care predați aparatul unei alte persoane, înmânați-i și acest manual de utilizare/aceste indicații de securitate.

Nu ne asumăm răspunderea pentru accidente sau pagube produse prin nerespectarea acestui manual și a indicațiilor de securitate.

Modificările la mașină exclud complet orice răspundere a producătorului pentru prejudiciile rezultate din situațiile respective.

În pofida utilizării conforme cu destinația nu pot fi excluși complet anumiți factori de riscuri neclasificate. Condiționat de construcția și de structura mașinii pot apărea următoarele riscuri:

- Atingerea pânzei de ferăstrău în zona neacoperită de tăiere cu ferăstrăul.
- Intervenția în pânda de ferăstrău în funcțiune (vătămare prin tăiere).
- Recul de pe piese și părți ale piesei.
- Ruperea pânzei de ferăstrău.
- Aruncarea prin centrifugare a componentelor din carbură metalică defectuoase ale pânzei de ferăstrău.
- Vătămarea auzului în caz de neutilizare a căștilor antiacustice necesare.
- Emisii de praf de lemn vătămătoare pentru sănătate în caz de utilizare în încăperi închise.

⚠ Vă rugăm să aveți în vedere că aparatele noastre nu au fost construite având ca destinație utilizarea profesională sau industrială. Nu preluăm garanția dacă aparatul este utilizat în regim profesional sau industrial, precum și la activități la fel de solicitante.

⚠ **AVERTIZARE!** Această sculă electrică generează pe parcursul funcționării un câmp electromagnetic. Acest câmp poate în anumite împrejurări să influențeze negativ implanturile medicale active sau pasive. Pentru a micșora pericolul unor vătămări grave sau mortale, recomandăm persoanelor cu implanturi medicale să consulte medicul și producătorul implantului medical înainte de a folosi scula electrică.

5. Indicații de securitate

Fraze de precauție generale pentru scule electrice

⚠ **AVERTIZARE: Citiți toate indicațiile de securitate, instrucțiunile, ilustrațiile și datele tehnice, cu care este prevăzută această sculă electrică.**

Deficiențele la respectarea următoarelor instrucțiuni pot provoca electrocutarea, incendiul și/sau vătămări grele.

Păstrați toate indicațiile de securitate și instrucțiunile pentru utilizarea viitoare.

Noțiunea „sculă electrică“, utilizată în indicațiile de securitate, face referire la sculele electrice acționate prin rețea (cu cablu de rețea) sau la sculele electrice acționate prin acumulatori (fără cablu de rețea).

1) Siguranța locului de muncă

- a) **Mențineți locul de muncă curat și bine iluminat.** Dezordinea și zonele de lucru neluminate pot cauza accidente.
- b) **Nu lucrați cu scula electrică în medii cu pericol de explozie în care se găsesc lichide, gaze sau pulberi inflamabile.** Sculele electrice produc scânteii care pot să aprindă pulberile sau vaporii.
- c) **Țineți la distanță copiii și alte persoane în timpul utilizării sculei electrice.** În cazul devierii puteți pierde controlul asupra sculei electrice.

2) Siguranța electrică

- a) **Fișa de conectare a sculei electrice trebuie să se potrivească în priză. Fișa nu trebuie în niciun caz modificată. Nu utilizați nicio fișă a adaptorului împreună cu sculele electrice cu pământare de protecție.** Fișele nemodificate și prizele potrivite diminuează riscul unui electroșoc.
- b) **Evitați contactul corporal cu suprafețele împământate cum ar fi țevile, sistemele de încălzire, plitele și frigiderele.** Există un risc crescut de electrocutare dacă corpul vă este pământat.
- c) **Mențineți sculele electrice la distanță de ploaie sau umezeală.** Pătrunderea apei într-o sculă electrică crește riscul de electrocutare.
- d) **Nu folosiți în alte scopuri cablul de racordare pentru a purta, acroșa scula electrică sau pentru a scoate fișa din priză. Țineți cablul de racordare la depărtare de căldură, ulei, muchii ascuțite sau piese mobile.** Cablurile de racordare deteriorate sau încălcite cresc riscul de electrocutare.
- e) **Dacă lucrați cu o sculă electrică în aer liber, utilizați numai cabluri prelungitoare care sunt adecvate și pentru zona exterioară.** Utilizarea unui cablu prelungitor adecvat pentru zona exterioară diminuează riscul de electrocutare.

- f) **Dacă utilizarea sculei electrice într-o zonă cu umiditate nu poate fi evitată, utilizați un comutator de protecție pentru curenți vagabonzi.** Utilizarea unui comutator de protecție pentru curenți vagabonzi diminuează riscul de electrocutare.

3) Siguranța persoanelor

- a) **Fiți atenți la ceea ce faceți și lucrați rațional cu o sculă electrică. Nu utilizați scula electrică dacă sunteți obosit sau sub influența drogurilor, alcoolului sau medicamentelor.** Un moment de neatenție în timpul utilizării sculei electrice poate provoca vătămări grave.
- b) **Purtați întotdeauna echipament personal de protecție și ochelari de protecție.** Purtarea echipamentului individual de protecție, cum ar fi o mască de protecție împotriva prafului, încălțăminte de siguranță aderentă, cască de protecție sau căști antiacustice, în funcție de tipul și utilizarea sculei electrice, reduce riscul de vătămare.
- c) **Evitați o punere în funcțiune involuntară. Asigurați-vă că scula electrică este oprită înainte de conectarea la alimentarea cu curent și/sau la acumulator, preluarea sau transportarea acesteia.** Dacă la cărarea sculei electrice aveți degetul pe comutator sau dacă conectați scula electrică în poziția pornit la alimentarea electrică, acest lucru poate cauza accidente.
- d) **Înlăturați sculele electrice sau cheia pentru șuruburi înainte de a cupla scula electrică.** O unealtă sau cheia care se află în partea rotativă a sculei electrice poate cauza vătămări.
- e) **Evitați o poziție anormală a corpului. Asigurați-vă o poziție stabilă și mențineți în permanență echilibrul.** Astfel puteți controla mai bine scula electrică în situații neașteptate.
- f) **Purtați îmbrăcăminte adecvată. Nu purtați îmbrăcăminte largă sau bijuterii. Mențineți la distanță părul și îmbrăcămintea de piesele mobile.** Îmbrăcămintea largă, bijuteriile sau părul lung pot fi prinse de piesele mobile.
- g) **Dacă pot fi montate dispozitive de aspirare și de captare a prafului, acestea se vor racorda și utiliza corect.** Utilizarea unei aspirări a prafului poate diminua pericolele determinate de praf.

- h) Nu vă bazați pe o falsă siguranță și nu încălcați regulamentele de siguranță pentru scule electrice, chiar dacă sunteți familiarizat cu scula electrică după multiple utilizări. Acționarea neglijentă poate conduce în interval de fracțiuni de secunde la vătămări grave.

4) Utilizarea și manipularea sculei electrice

- a) Nu suprasolicitați scula electrică. Utilizați scula electrică adecvată pentru lucrul dumneavoastră. Cu scula electrică potrivită, lucrați mai bine și mai sigur în domeniul de putere indicat.
- b) Nu utilizați scule electrice cu comutator defect. O sculă electrică pe care nu o mai puteți conecta sau deconecta este periculoasă și trebuie reparată.
- c) Scoateți fișa din priză și/ sau îndepărtați un acumulator detașabil înainte de a efectua setări ale aparatului, de a schimba piesele sculei de lucru sau de a depune scula electrică în afara zonei de lucru. Această măsură de precauție previne pornirea involuntară a sculei electrice.
- d) Păstrați sculele electrice neutilizate în afara razei de acțiune a copiilor. Nu permiteți utilizarea sculei electrice de nicio persoană care nu este familiarizată cu acesta sau care nu a citit aceste instrucțiuni. Sculele electrice sunt periculoase dacă sunt utilizate de către persoane neexperimentate.
- e) Întrețineți sculele electrice și unealta de lucru cu atenție. Controlați dacă componentele mobile funcționează ireproșabil și dacă nu prind, dacă piesele sunt rupte sau deteriorate, dacă funcționarea sculei electrice este afectată. Dispuneți repararea pieselor deteriorate înainte de utilizarea sculei electrice. Multe accidente sunt cauzate de sculele electrice prost întreținute.
- f) Mențineți sculele de tăiere ascuțite și curate. Sculele de tăiere îngrijite cu atenție și având mușchii de tăiere ascuțite se înțepenesc mai puțin și sunt ușor de dirijat.
- g) Utilizați scula electrică, accesoriile, sculele de lucru etc. corespunzător acestor instrucțiuni. Totodată luați în considerare condițiile de lucru și activitatea de executat. Utilizarea de scule electrice pentru alte aplicații decât cele prevăzute poate să conducă la situații periculoase.

- h) Păstrați mânerul și suprafețele mânerului uscate, curate, fără urme de ulei și unsoare. Mânerul și suprafețele mânerului alunecoase nu permit o operare sigură și controlul sculei electrice în situații neprevăzute.

5) Service

- a) Dispuneți repararea sculei dumneavoastră electrice numai de către personal de specialitate calificat și numai cu piese de schimb originale. Astfel vă asigurați că este păstrată siguranța sculei electrice.

Indicații de securitate pentru ferăstrăul circular cu masă

Indicații de securitate referitoare la capacul de protecție

- a) Lăsați capacele de protecție montate. Capacele de protecție trebuie să fie în stare de funcționare și să fie montate corespunzător. Capacele de protecție destinate, deteriorate sau care nu funcționează corect trebuie reparate sau înlocuite.
- b) Utilizați în permanență pentru tăierile de separare capacul de protecție pentru pânza de ferăstrău și pana de despicat. Pentru tăierile de separare în care pânza de ferăstrău taie complet prin grosimea piesei de lucru, capacul de protecție și alte echipamente de siguranță reduc riscul de vătămare.
- c) Fixați din nou după încheierea operațiilor (de ex. fâlțuire, canelare sau separarea prin procesul de mișcare), în care este necesară îndepărtarea capacului de protecție și/sau penei de despicat, fără întârziere, sistemul de protecție. Capacul de protecție reduce riscul de vătămare.
- d) Asigurați-vă că, înainte de a porni unealta electrică, pânza de ferăstrău nu atinge capacul de protecție, pana de despicat sau piesa de lucru. Contactul accidental al acestor componente cu pânza de ferăstrău poate duce la o situație periculoasă.
- e) Ajustați pana de despicat așa cum este descris în acest manual de utilizare. Distanța, poziția și alinierea greșită pot fi cauza pentru care pana de despicat nu împiedică eficient un recul.

- f) **Pentru ca pana de despicat să funcționeze, trebuie să acționeze pe piesa de lucru.**

Pentru tăieri în piese care sunt prea scurte pentru a permite penei de despicat să intervină, pana de despicat este inoperantă. În aceste condiții, un recul nu poate fi împiedicat de pana de despicat.

- g) **Utilizați pânda de ferăstrău potrivită pentru pana de despicat.**

Pentru ca pana de despicat să funcționeze corect, diametrul pânzei de ferăstrău trebuie să se potrivească la grosimea penei de despicat corespunzătoare, lama la trunchi a pânzei de ferăstrău mai subțire decât pana de despicat și lățimea dinților să fie mai mare decât grosimea penei de despicat.

Instrucțiuni de siguranță pentru procesul de tăiere cu ferăstrăul

- a) **⚠ PERICOL: Nu țineți degetele și mâinile lângă pânda de ferăstrău sau în zona de tăiere cu ferăstrăul.**

Un moment de neatenție sau alunecare vă poate împinge mâna spre pânda de ferăstrău și poate provoca vătămări grave.

- b) **Deplasați piesa de lucru numai contra direcției de rotație a pânzei de ferăstrău.**

Ghidarea piesei de prelucrat în aceeași direcție cu direcția de rotație a pânzei de ferăstrău deasupra mesei poate determina ca piesa de lucru și mâna să fie trase în pânda de ferăstrău.

- c) **Pentru tăieturile longitudinale, nu folosiți niciodată opritorul colțar pentru a ghida piesa de lucru, iar pentru tăieturile transversale cu opritorul colțar, nu utilizați niciodată limitatorul paralel pentru reglarea lungimii.**

Ghidarea simultană a piesei de lucru cu limitatorul paralel și opritorul pentru îmbinări de colț crește probabilitatea ca pânda de ferăstrău să se blocheze și să se ajungă la recul.

- d) **Pentru tăieturile longitudinale, aplicați întotdeauna forța de ghidare pe piesa de lucru între șina opritoare și pânda de ferăstrău. Utilizați o tijă de împingere dacă distanța dintre șina opritoare și pânda de ferăstrău este mai mică de 150 mm și un bloc de împingere dacă distanța este mai mică de 50 mm.**

Aceste mijloace ajutătoare de lucru ajută la menținerea mâinii la o distanță sigură față de pânda de ferăstrău.

- e) **Utilizați numai tija de împingere furnizată de producător sau una care a fost produsă conform instrucțiunilor.**

Tija de împingere asigură o distanță suficientă între mână și pânda de ferăstrău.

- f) **Nu folosiți niciodată o tijă de împingere deteriorată.**

O tijă de împingere deteriorată se poate rupe și poate cauza ca mâna să intre în pânda de ferăstrău.

- g) **Nu lucrați cu „mâna liberă”. Utilizați întotdeauna limitatorul paralel sau opritorul pentru îmbinări de colț pentru a așeza și a ghida piesa de lucru. „Mână liberă” înseamnă sprijinirea sau ghidarea piesei de lucru cu mâinile în loc de limitator paralel sau de opritor pentru îmbinări de colț.**

Tăierea cu ferăstrău cu mâinile libere duce la o aliniere necorespunzătoare, înțepenire și recul.

- h) **Nu introduceți mâna în jurul sau peste pânda de ferăstrău rotativă.**

Introducerea mâinii după o piesă de lucru poate duce la contact neintenționat cu pânda de ferăstrău rotativă.

- i) **Sprijiniți piesele de lucru lungi și/sau late în spatele și/sau pe partea laterală a mesei ferăstrăului, astfel încât să rămână orizontală.**

Piesele de lucru lungi și/sau late tind să se încline la marginea mesei ferăstrăului; acest lucru duce la pierderea controlului, înțepenirea pânzei de ferăstrău și recul.

- j) **Ghidați piesa de lucru uniform. Nu îndoiiți sau răsuciți piesa de lucru. Dacă pânda de ferăstrău se blochează, opriți imediat scula electrică, deconectați fișa de rețea și îndepărtați cauza înțepenirii.**

Înțepenirea pânzei de ferăstrău prin piesa de lucru poate duce la recul sau blocarea motorului.

- k) **Nu îndepărtați materialul tăiat în timp ce ferăstrăul este în funcțiune.**

Materialul tăiat se poate fixa între pânda de ferăstrău și șina opritoare sau în capacul de protecție și, în timp ce îl îndepărtați, să tragă degetele în pânda de ferăstrău. Opriți ferăstrăul și așteptați ca pânda de ferăstrău să se oprească înainte de a scoate materialul.

- l) **Pentru tăieturi longitudinale pe piese de lucru mai subțiri de 2 mm, utilizați un limitator paralel suplimentar care are contact cu suprafața mesei.**

Piesele subțiri pot fi înțepenite sub limitatorul paralel și pot provoca un recul.

Recul - Cauze și indicații de securitate corespunzătoare

Un recul este o reacție bruscă a piesei de lucru, ca rezultat al unei pânze de ferăstrău agățate, blocate sau a unei tăieturi oblice efectuate în piesa de lucru raportată la pânza de ferăstrău sau când o parte a piesei de lucru se blochează între pânza de ferăstrău și limitatorul paralel sau alt obiect fix.

De cele mai multe ori în cazul unui recul, piesa de lucru este prinsă în partea din spate a pânzei de ferăstrău, ridicată de masa de tăiat și centrifugată în direcția operatorului. Un recul este urmarea unei utilizări greșite sau defectuoase a ferăstrăului circular cu masă. Acesta poate fi prevenit prin măsurile de precauție adecvate, conform descrierii următoare.

a) Nu vă așezați niciodată în linie dreaptă cu pânza de ferăstrău. Rămâneți întotdeauna în lateralul pânzei de ferăstrău pe care este se află șina opritoare.

În caz de recul, piesa de lucru poate fi centrifugată cu viteză mare asupra persoanelor care se află în fața și în linie cu pânza de ferăstrău.

b) Nu introduceți mâna niciodată peste sau în spatele pânzei de ferăstrău pentru a trage sau sprijini piesa de lucru.

Există riscul unui contact accidental cu pânza de ferăstrău sau unui recul care poate provoca tragearea degetelor în pânza de ferăstrău.

c) Nu mențineți niciodată și nu apăsați piesa de lucru care trebuie tăiată împotriva pânzei de ferăstrău rotative.

Apăsarea piesei de lucru, care este tăiată, pe pânza de ferăstrău duce la înțepenire și recul.

d) Aliniați șina opritoare în paralel cu pânza de ferăstrău.

O șină opritoare nealiniată presează piesa de lucru pe pânza de ferăstrău și generează un recul.

e) Pentru tăierile de ferăstrău ascunse (cum ar fi pliere, canelarea sau separarea prin procesul de mișcare), utilizați un pieptene cu presiune pentru a îndrepta piesa de lucru pe masă și la șina opritoare.

Cu un pieptene cu presiune puteți controla mai bine piesa de lucru în caz de recul.

f) Dovediți o atenție deosebită la tăierea în zone vizibile slab ale pieselor asamblate.

Pânza de ferăstrău poate tăia în obiecte care pot provoca un recul.

g) Sprijiniți plăcile mari pentru a diminua riscul unui recul din cauza unei pânze de ferăstrău prinse.

Plăcile mari pot să se îndoie sub greutatea proprie. Plăcile trebuie să fie rezemate acolo unde ies în afara suprafeței mesei.

h) Dovediți o atenție deosebită la tăierea pieselor răsucite, înnodate, deformate sau care nu au o margine dreaptă, pe care să poată fi ghidate cu un opritor colțar sau de-a lungul unei șine opritoare.

O piesă de lucru deformată, înnodată sau răsucită este instabilă și duce la alinierea greșită a rostului de tăiere cu pânza de ferăstrău, înțepeniri și recul.

i) Nu tăiați niciodată mai multe piese de lucru așezate una peste cealaltă sau succesive.

Pânza de ferăstrău ar putea prinde una sau mai multe părți și ar provoca un recul.

j) Dacă doriți să porniți din nou un ferăstrău a cărui pânză este în piesa de lucru, centrați pânza de ferăstrău în fanta de tăiere cu ferăstrăul, astfel încât dinții de ferăstrău să nu fie prinși în piesă.

Dacă pânza de ferăstrău se blochează, aceasta poate ridica piesa de lucru și poate produce un recul când ferăstrăul este repornit.

k) Mențineți pânzele de ferăstrău curate, ascuțite și suficient de ceaprazuite. Nu utilizați niciodată pânze de ferăstrău deformate cu dinți crăpați sau ruși.

Pânzele de fierăstrău ascuțite și ceaprazuite corect minimizează prinderea, blocarea și reculul.

Indicațiile de securitate pentru operarea ferăstrăului circular cu masă

a) Porniți ferăstrăul circular cu masă și deconectați-l de la priză înainte de a scoate piesa detașabilă pentru masă, schimbați pânza de ferăstrău, faceți ajustări la pana de despăcat sau preluați capacul de protecție a pânzei și dacă mașina este lăsată nesupravegheată.

Măsurile de precauție servesc la evitarea accidentelor.

b) Nu acționați niciodată ferăstrăul circular cu masă nesupravegheat. Opriți unealta electrică și nu o părăsiți până când nu ajuns în stare completă de repaus.

Un ferăstrău în funcțiune nesupravegheat reprezintă un pericol necontrolat.

- c) **Așezați ferăstrăul de masă într-un loc care este plan și luminat și unde puteți sta în siguranță și vă puteți ține echilibrul. Locul de instalare trebuie să ofere spațiu suficient pentru a manevra bine mărimea pieselor dumneavoastră.** Dezordinea, zonele de lucru neluminate și podelele neuniforme, alunecoase pot cauza accidente.
- d) **Îndepărtați în mod regulat așchiile de tăiere cu ferăstrăul și rumegușul de sub masa de ferăstrău și/sau de la sistemul de aspirare a prafului.** Rumegușul acumulat este inflamabil și se poate aprinde.
- e) **Asigurați ferăstrăul circular cu masă.** Un ferăstrăul circular cu masă securizat în mod necorespunzător se poate mișca sau se poate răsturna.
- f) **Îndepărtați uneltele de reglaj, resturile de lemn etc. de la ferăstrăul circular cu masă, înainte de a-l porni.** Devierea sau blocările posibile pot fi periculoase.
- g) **Utilizați întotdeauna lame de ferăstrău de mărimi corespunzătoare și cu orificiu de preluare adecvat (de ex. în formă de paralelogram sau rotund).** Pânzele de ferăstrău care nu sunt potrivite pentru piesele de montaj ale ferăstrăului se deplasează excentric și determină pierderea controlului.
- h) **Nu folosiți niciodată un material deteriorat sau greșit pentru montarea pânzei de ferăstrău, ca de ex. flanșe, șaibe, șuruburi sau piulițe.** Acest material de montare a pânzei de ferăstrău este proiectat special pentru ferăstrăul dumneavoastră pentru o funcționare sigură și o performanță optimă.
- i) **Nu vă așezați niciodată pe ferăstrăul circular cu masă și nu folosiți ferăstrăul circular cu masă ca scaun.** Se pot produce vătămări grave dacă unealta electrică se răstoarnă sau dacă intrați accidental în contact cu pânza de ferăstrău.
- j) **Asigurați-vă că lama de ferăstrău este montată în sensul de rotație corect. Nu folosiți discurile de șlefuire sau periile de sârmă cu ferăstrăul circular cu masă.** Montajul incorect a pânzei de ferăstrău sau utilizarea accesoriilor nerecomandate pot provoca vătămări grave.

Indicații de securitate pentru manevrarea pânzelor de ferăstrău

1. Folosiți uneltele de lucru numai dacă stăpâniți manevrarea acestora.
2. Acordați atenție turației maxime. Este interzisă depășirea turației maxime indicată pe unealta de lucru. Dacă este indicat, respectați domeniul de turații.
3. Acordați atenție sensului de rotație a motorului - pânzei de ferăstrău.
4. Nu utilizați uneltele de lucru cu fisuri. Scoateți din uz uneltele de lucru fisurate. O revizie nu este admisibilă.
5. Curățați suprafețele de tensionare de murdărie, unsoare, ulei și apă.
6. Nu utilizați inele sau bușe de reducere libere pentru micșorarea alezajelor la pânzele de circular.
7. Aveți în vedere ca inelele de reducere fixate pentru asigurarea unei de lucru să aibă același diametru și cel puțin 1/3 din diametrul de tăiere.
8. Asigurați-vă că inelele de reducere fixate să fie paralele între ele.
9. Manevrați cu precauție uneltele de lucru. Păstrați-le cel mai bine în ambalajul original sau în recipiente speciale. Purtați mănuși de protecție pentru a îmbunătăți prinderea și pentru a micșora în continuare pericolul de vătămare.
10. Înainte de utilizarea uneltelor de lucru, asigurați-vă că toate dispozitivele de protecție sunt fixate în conformitate cu prescripțiile.
11. Înainte de utilizare, asigurați-vă că unealta de lucru utilizată de dumneavoastră corespunde cerințelor tehnice ale acestei scule electrice și este fixată în conformitate cu prescripțiile.
12. Folosiți pânza de ferăstrău din pachetul de livrare numai pentru lucrări de tăiere în lemn, niciodată pentru prelucrarea metalelor.
13. Utilizați pânza de ferăstrău corectă pentru materialul de prelucrat.
14. Utilizați numai o pânză de ferăstrău cu un diametru corespunzător datelor de pe ferăstrău.
15. Utilizați numai pânzele de ferăstrău care sunt evaluate la aceeași turație sau mai mare decât cele de pe scula electrică.
16. Utilizați numai pânze de ferăstrău recomandate de producător, care să corespundă EN 847-1, dacă sunt prevăzute pentru prelucrarea lemnului sau a materialelor asemănătoare.
17. Purtați un echipament de protecție personal, cum ar fi:

- Căști antifonice;
 - Mănuși de protecție la manevrarea pânzelor de ferăstrău.
18. Utilizați numai pânze de ferăstrău recomandate de producător care corespund normei EN 847-1. Avertizare! La schimbarea pânzei de ferăstrău aveți în vedere ca lățimea de tăiere să nu fie mai mică și grosimea discului-suport al pânzei de ferăstrău să nu fie mai mare decât grosimea penei de despicat!
 19. În cazul tăierii materialelor plastice cu ferăstrăul, evitați supraîncălzirea dinților de ferăstrău. Reduceți viteza de avans pentru a evita topirea plasticului.
 20. Vă rugăm să țineți cont că nu sunt permise procedurile complicate de tăiere ascusă și tăierea coturilor/penelor.
 21. Nu executați tăierea longitudinală cu înclinația pe partea spre care se efectuează înclinarea.
 22. Asigurați-vă la montaj sau la reglarea limitatorului paralel că limitatorul paralel este aliniat paralel cu pânza de ferăstrău.

Riscuri reziduale

Scula electrică este construită după standarde tehnice de actualitate și reguli tehnice de securitate recunoscute. Cu toate acestea, în timpul lucrului pot apărea riscuri reziduale.

Pericol pentru sănătate datorită curentului în caz de utilizare a unor cabluri electrice de racord necorespunzătoare.

- Totodată, există riscuri reziduale care nu sunt evidente, chiar dacă se întreprind toate măsurile preventive.
- Riscurile reziduale pot fi minimizezate dacă „îndicațiile de securitate” și „utilizarea conformă cu destinația”, precum și instrucțiunile de operare sunt respectate în totalitate.
- Nu solicitați mașina inutil: o apăsare prea puternică la tăiere deteriorează rapid pânza de ferăstrău. Aceasta poate duce la o pierdere de putere a mașinii la prelucrare și la o diminuare a preciziei de tăiere.
- Evitați punerea în funcțiune accidentală a mașinii: la introducerea fișei în priză este interzisă apăsarea butonului de funcționare.
- Utilizați unealta care este recomandată în acest manual. Astfel veți obține performanțe optime a ferăstrăului dumneavoastră.

- Când mașina este în funcțiune, țineți mâinile la distanță de zona de lucru.

Înainte de executarea lucrărilor de reglare sau de întreținere curentă, deconectați aparatul și trageți fișa de rețea.

6. Date tehnice

| | |
|---|------------------------|
| Motorul de curent alternativ | 220 - 240 V~ 50Hz |
| Puterea | S1 1800 W |
| Regim de funcționare | S6 25% 2000 W |
| Turația de mers în gol | 5000 min ⁻¹ |
| Pânză de ferăstrău din carburi metalice | ø 250 x ø 30 x 2,8 mm |
| Numărul de dinți | 24 |
| Pană de despicat grosă | 2 mm |
| Mărimea mesei | 563 x 583 x 28 mm |
| Înălțime de tăiere max. 90° | 85 mm |
| Înălțime de tăiere max. 45° | 65 mm |
| Sistemul de reglare a înălțimii | 0 - 85 mm |
| Pânză de ferăstrău rabatabilă | 0 - 45° |
| Racord de aspirare | ø 35 mm |
| Masa aprox. | 19 kg |

*** Regim de funcționare S6 25%: Regim de funcționare continuă cu solicitare intermitentă (durata ciclului de operație 10 min). Pentru a nu încălzi inadmisibil motorul, acesta poate fi exploatat pentru 25% din durata ciclului de operație la puterea nominală specificată și trebuie să continue să funcționeze apoi 75% din durata ciclului de operație fără sarcină.**

Valori zgomot

Valorile nivelului de zgomot au fost determinate conform EN 62841.

| | |
|-------------------------------------|---------|
| Nivelul presiunii acustice L_{pA} | 94,0 dB |
| Incertitudinea K_{pA} | 3 dB |

| | |
|-----------------------------------|----------|
| Nivelul puterii acustice L_{WA} | 107,0 dB |
| Incertitudinea K_{WA} | 3 dB |

Purtați căști antifonice.

Influența zgomotului poate provoca pierderea auzului. Valorile totale pentru vibrații (sumă de vectori pe trei direcții) determinate corespunzător EN 62841.

7. Dezambalare

- Deschideți ambalajul și scoateți cu precauție aparatul.
- Înlăturați materialul de ambalat, precum și siguranțele de ambalare și de transport (dacă există).
- Verificați dacă pachetul de livrare este complet.
- Verificați dacă aparatul și accesoriile prezintă deteriorări de la transport.
- Dacă este posibil, păstrați ambalajul până la expirarea perioadei de garanție.

⚠ ATENȚIE!

Aparatul și materialele de ambalat nu sunt jucării pentru copii! Copiii nu au voie să se joace cu sacii din plastic, foliile și piesele mici! Există pericol de înghețare și sufocare!

8. Înainte de punerea în funcțiune

- Instalați mașina într-o poziție stabilă, adică înșurubați-o ferm pe un banc de lucru, pe cadrul inferior ș.a. Utilizați în acest sens orificiile care se află în interiorul picioarelor cadrului.
- Înainte de punerea în funcțiune trebuie montate toate capacele și dispozitivele de siguranță în conformitate cu prescripțiile.
- Pânza de ferăstrău trebuie să aibă libertate de mișcare deplină.
- În cazul lemnului prelucrat anterior, acordați atenție corpurilor străine, ca de ex. cuie sau șuruburi etc.
- Înainte de a acționa comutatorul de pornire/oprire, asigurați-vă că pânza de ferăstrău este montată corect și piesele mobile funcționează mecanic ușor.
- Înainte de racordarea mașinii, convingeți-vă că datele de pe plăcuța de fabricație coincid cu datele rețelei.
- Racordați mașina numai la o priză cu contact de protecție instalată conform prescripțiilor, asigurată pentru cel puțin 16 A.

9. Structura și operarea

Atenție! Înainte de toate lucrările de întreținere curentă, reechipare și montaj la ferăstrăul circular, se va trage fișa de rețea.

Așezați toate piesele livrate pe o suprafață plană. Grupeți piesele identice.

Indicație: Dacă îmbinările sunt asigurate cu un șurub (cu cap rotund/sau hexagonal), piulițe hexagonale și șaibe, șaiba trebuie să fie montată sub piuliță. Introduceți șuruburile respective din exterior spre interior, asigurați îmbinările cu piulițe din interior.

Indicație: Strângeți piulițele și șuruburile pe parcursul montajului numai astfel încât acestea să nu poată cădea în afară.

Dacă strângeți ferm piulițele și șuruburile încă dinainte de montajul final, montajul final nu mai poate fi executat.

9.1 Montarea elementului de lărgire a mesei (fig. 5)

1. Întoarceți ferăstrăul și așezați-l pe podea cu masa orientată în jos.
2. Aliniați plan lărgirea pentru masă (8) cu masa de ferăstrău (1).
3. Atașați ușor lărgirea pentru masă (8) la masa de ferăstrău (1) utilizând șuruburile cu cap hexagonal (19) și contravântuirea transversală (21c). Repetați procesul pe partea opusă.
4. Înșurubați tijele de susținere (21a, 21b) pe lărgirea pentru masă (8) utilizând șuruburile hexagonale (19) și contravântuirea transversală (21c).
5. Apoi strângeți toate șuruburile.

9.2 Montarea cadrului (fig. 5 - 7.1)

1. Înșurubați cele patru picioare-suport (16) împreună cu tijele de susținere (21a, 21b) și șuruburile cu cap hexagonal (19) pe ferăstrău (Fig. 6). Utilizați cheia pentru pânza de ferăstrău furnizată (22a). (Fig.6).
2. Introduceți acum picioarele din cauciuc (16a) pe picioare de așezare (16) (fig. 6.1).
3. Acum înșurubați tija centrală lungă (17) și tija centrală scurtă (18) pe picioarele de susținere (16) folosind șuruburile cu cap hexagonal (19) și piulițele hexagonale (20).

Asigurați-vă că aceleași tije sunt opuse una față de cealaltă. Tijele centrale lungi (17 - marcate cu „B”) trebuie instalate paralel cu partea operatorului ferăstrăului. (Fig. 7).

- Atașați ușor picioarele-suport (16b) la orificiile din picioarele din spate, utilizând 2 șuruburi cu cap hexagonal (19) și piulițe hexagonale (20). (Fig.7.1)
- Atenție!**

Cele două cadre de așezare trebuie fixate pe partea posterioară a mașinii!

- Apoi strângeți toate șuruburile și piulițele de pe cadrul inferior.

9.3 Reglați / Instalați pana de despicat (Fig. 8 - 10)

⚠ Atenție! Scoateți fișa de rețea! După fiecare schimbare punere în funcțiune, trebuie verificat reglajul panii de despicat (6).

- Reglați șurubul de ferăstrău (3) la adâncimea de tăiere max., în poziția 0° și blocați-o.
- Slăbiți șurubul (23) adaosului mesei (2) cu ajutorul unei șurubelnițe în cruce și scoateți adaosul mesei (2) (Fig.8).
- Distanța dintre pânda de ferăstrău (3) și pana de despicat (6) trebuie să fie de aprox. 5 mm. (Fig. 9)
- Slăbiți șurubul de fixare (24) și trageți afară pana de despicat (6) până când se ajunge la jocul corect (Fig. 10).
- Strângeți din nou ferm șurubul de fixare (24) și montați adaosul de masă (2).

9.4 Montarea / demontarea protecției pânzei de ferăstrău (Fig. 11- 12)

- Așezați protecția pânzei de ferăstrău (4) împreună cu șurubul (25) de sus, pe pana de despicat (6), astfel încât șurubul să stea ferm în orificiul penei de despicat (6).
- Nu strângeți excesiv șurubul (25); protecția pânzei de ferăstrău (4) trebuie să rămână liberă pentru a se deplasa.
- Conectați furtunul de aspirare (5) la adaptorul de aspirare (26) și la duza de aspirație a protecției pânzei de ferăstrău (4). Conectați un sistem adecvat de aspirare a șpanului la adaptorul de aspirare (26).
- Demontarea se efectuează în ordine inversă.

Atenție!

Înainte de a începe tăierea, protecția pânzei de ferăstrău (4) trebuie coborâtă pe materialul tăiat.

9.5 Schimbați adaosul de masă (fig. 8)

- În cazul uzurii sau deteriorării, se va schimba adaosul de masă (2), în caz contrar apare pericol ridicat de vătămare.
- Îndepărtați șurubul (23) cu ajutorul unei piulițe în cruce.
- Scoateți adaosul de masă uzat (2).
- Montarea noului adaos de masă se realizează în ordine inversă.

9.6 Montajul/Schimbarea pânzei de ferăstrău (Fig. 13)

1. Atenție! Scoateți din priză fișa de rețea și purtați mănuși de protecție.

- Demontați protecția pânzei de ferăstrău (4) (a se vedea 8.4).
- Îndepărtați adaosul de masă (2) (vezi 8.5).
- Desfaceți piulița atașând cheia inelară (22a) la piulița și ținând-o pe arborele motorului (vezi fig. 22) cu o altă cheie pentru pânda de ferăstrău (fig. 22b).
- Atenție!** Rotiți piulița în sensul de rotație a pânzei de ferăstrău.
- Detashați flanșa exterioară și trageți vechea pânză de ferăstrău de la flanșa interioară.
- Înainte de montarea pânzei noi de ferăstrău, curățați cu atenție flanșa pânzei de ferăstrău cu o perie de sârmă.
- Reinstalați și strângeți ferm noua pânză de ferăstrău în ordine inversă.

Atenție! Țineți cont de direcția de rulaj, înclinația de tăiere a dinților trebuie să fie orientat în direcția de rulaj, adică spre înainte.

- Montați din nou adaosul de masă (2), precum și protecția pânzei de ferăstrău (4) și reglați (vezi 8.4 și 8.5).
- Înainte de a lucra din nou cu ferăstrăul se va verifica funcționalitatea dispozitivelor de protecție.
- Verificați dacă protecția pânzei de ferăstrău (4) funcționează corect. Ridicați protecția pânzei de ferăstrău și eliberați-o. Protecția pânzei de ferăstrău trebuie să revină automat în poziția inițială.

10. Operarea

⚠ ATENȚIE!

Înainte de punerea în funcțiune, trebuie să montați complet aparatul!

10.1 Pornirea, Oprirea (Fig. 14)

- Prin apăsarea tastei verzii „I” (11), ferăstrăul poate fi conectat. Așteptați până când pânda de ferăstrău a atins turajul maximă înainte de începerea tăierii.
- Pentru a deconecta din nou ferăstrăul, trebuie apăsată tasta roșie „0” (11).

10.2 Reglarea înălțimii de tăiere (fig. 14)

Prin rotirea roții manuale pentru reglarea înălțimii (12), pânda de ferăstrău (3) poate fi reglată la adâncimea de tăiere dorită (fără trepte).

- În sens antiorar: adâncime de tăiere mai mică
- În sens orar: adâncime de tăiere mai mare

Verificați reglarea pe baza unei tăieturi de probă.

10.3 Reglarea unghiului (Fig. 14)

Cu ferăstrăul circular cu masă, tăierile oblice pot fi executate la stânga de la 0° - 45° față de șina opritoare.

⚠ Înainte de tăiere verificați să nu existe posibilitatea unei coliziuni între șina opritoare (27), opritorul transversal (7) și pânda de ferăstrău (3).

- Desfaceți mânerul de blocare (13).
- Prin împingerea și rotirea roții manuale (12), reglați mărimea unghiulară dorită pe scală.
- Blocați mânerul de blocare (13) în poziția unghiulară dorită.

10.4 Lucrul cu limitatorul paralel

10.4.1 Reglarea înălțimii limitatorului (fig. 15 - 16)

- Șina opritoare (27) a limitatorului paralel (15) are două suprafețe de ghidare înalte.
- În funcție de grosimea materialelor ce urmează a fi tăiate, conform fig. 16 pentru materialul gros (peste 25 mm grosimea piesei), și conform fig. 15 pentru materialul subțire (grosime mai mică de 25 mm), trebuie folosită șina opritoare (27).

10.4.2 Rotirea șinei opritoare (Fig. 15- 16)

- Pentru rotirea șinei opritoare (27) slăbiți mai întâi piulițele cu aripi (28).
- Acum se poate desprinde șina opritoare (27) de pe șina de ghidare (29) și se poate împinge cu ghidajul respectiv din nou peste aceasta.
- Strângeți din nou piulițele cu aripi (28).

- Șina opritoare (27) poate fi amplasată în funcție de necesar la stânga sau la dreapta șinei de ghidare (29). Montați în acest scop numai șuruburile de pe cealaltă parte a șinei de ghidare (29).

10.4.3 Reglarea lățimii de tăiere (fig. 17)

- La tăierea longitudinală a părților lemnului, trebuie folosit limitatorul paralel (15).
- Limitatorul paralel (15) poate fi montat pe partea dreaptă a pânzei de ferăstrău (3).
- Așezați limitatorul paralel (15) de sus pe șina de ghidare pentru limitatorul paralel (14).
- Pe șina de ghidare pentru limitatorul paralel (14) se află 2 scale care indică distanța dintre limitatorul paralel (15) și pânda de ferăstrău (3).
- Alegeți scala potrivită în funcție de modul în care este rotită șina opritoare (27), pentru prelucrarea materialului gros sau subțire:
Șină opritoare înaltă (material gros),
Șină opritoare joasă (material subțire).
- Reglați limitatorul paralel (15) la cota dorită de pe vizor și fixați-l cu pârghia cu excentric pentru limitatorul paralel (30).
- Asigurați-vă la montaj sau la reglarea limitatorului paralel că limitatorul paralel este aliniat paralel cu pânda de ferăstrău.

10.5 Opritor transversal (Fig. 18)

- Introduceți opritorul transversal (7) în canelura (31a/31b) mesei de ferăstrău.
- Slăbiți șurubul mânerului (32).
- Rotiți opritorul transversal (7), până când mărimea unghiulară dorită este reglată. Săgeata de la opritorul transversal indică unghiul reglat. (0°-60°)
- Strângeți din nou șurubul mânerului (32).
- Șina opritoare (34) poate fi deplasată la opritorul transversal (7). Pentru a face acest lucru, slăbiți piulițele (33) și glisați șina de oprire (34) în poziția dorită. Strângeți din nou piulițele (34).

Atenție!

- Nu împingeți șina opritoare (34) prea departe în direcția pânzei de ferăstrău.
- Distanța dintre șina opritoare (34) și pânda de ferăstrău (3) trebuie să fie de aprox. 2 cm.

11. Funcționare

Indicații de lucru

După fiecare setare nouă recomandăm o tăiere de probă, pentru a verifica cotele setate.

După conectarea ferăstrăului, așteptați până când pânza de ferăstrău și-a atins turația maximă, înainte de a executa tăietura.

Asigurați piesele de lucru lungi împotriva basculării la finalul procesului de tăiere (de ex. cu un suport de derulare etc.).

Atenție la secționare.

Utilizați aparatul numai cu un sistem de aspirare. Verificați și curățați regulat canalele de aspirare.

Adecvarea pânzelor de ferăstrău:

- 24 dinți: materiale moi, așchiere intensă, imagine de tăiere grosieră
- 48 dinți: materiale dure, așchiere redusă, imagine de tăiere fină

11.1 Executarea de tăieturi longitudinale (Fig. 19)

În acest caz este secționată o piesă de lucru pe direcția longitudinală.

Apăsăți o margine a piesei de lucru pe limitatorul paralel (15), în timp ce partea netedă stă pe masa ferăstrăului (1).

Protecția pânzei de ferăstrău (4) trebuie coborâtă întotdeauna pe piesa de lucru.

Poziția de lucru la tăieturile longitudinale nu trebuie să fie niciodată în linie cu traseul tăieturii.

- Reglați limitatorul paralel (15) corespunzător înălțimii piesei de lucru și lățimii dorite. (a se vedea 9.4)
- Porniți ferăstrăul.
- Așezați mâinile cu degetele închise plan pe piesa de lucru și împingeți piesa de lucru pe limitatorul paralel (15) de-a lungul pânzei de ferăstrău (3).
- Ghidajul lateral cu mâna stângă sau dreaptă (în funcție de poziția limitatorului paralel) numai până la marginea frontală a protecției pânzei de ferăstrău (4).
- Împingeți piesa de lucru întotdeauna până la capătul final al penei de despical (6).
- Deșeurile de tăiere rămân pe masa ferăstrăului (1), până când pânza de ferăstrău (3) se află din nou în poziția de repaus.
- Asigurați piesele lungi împotriva basculării la finalul procesului de tăiere! (de ex. cadru de rulare etc.)

11.1.1 Tăierea pieselor înguste (fig. 20)

Tăieturile longitudinale la piesele de lucru cu lățimea mai mică de 120 mm trebuie să fie executate neapărat cu ajutorul unei tije de împingere (9). Tija de împingere este conținută în pachetul de livrare. Schimbați imediat o tijă de împingere, dacă este uzată, respectiv detriorată.

- Reglați limitatorul paralel, corespunzător lățimii prevăzute a piesei. (a se vedea 9.4)
- Împingeți piesa de lucru cu ambele mâini spre înainte, în zona pânzei de ferăstrău utilizați neapărat o tijă de împingere (9) ca mijloc ajutător de împingere.
- Împingeți piesa de lucru întotdeauna până la capătul final al penei de despical.

⚠ **Atenție!** În cazul pieselor de lucru scurte, tija de împingere se va utiliza încă de la începutul tăieturii.

11.1.2 Executarea de tăieturi oblice (Fig. 21)

Tăieturile oblice se execută în toate cazurile prin utilizarea limitatorului paralel (15).

- Reglați pânza de ferăstrău pe mărimea unghiulară dorită. (a se vedea 9.3)
- Reglați limitatorul paralel (15) în funcție de lățimea și înălțimea piesei de lucru (a se vedea 9.4)
- Executați tăietura corespunzător lățimii piesei de lucru (a se vedea 10.1)

11.2 Executarea de tăieturi transversale (Fig. 22)

Împingeți opritorul transversal (7) în una din cele două caneluri (31a/b) ale mesei ferăstrăului și reglați-l la mărimea unghiulară dorită (vezi 9.5). Dacă, în plus, pânza de ferăstrău (3) trebuie așezată înclinat, se va utiliza canelura (31a) care nu lasă să vină mâna și opritorul transversal în contact cu protecția pânzei de ferăstrău.

- Utilizați șina opritoare.
- Apăsăți ferm piesa de lucru pe opritorul transversal (7).
- Porniți ferăstrăul.
- Împingeți opritorul transversal (7) și piesa de lucru în direcția pânzei de ferăstrău, pentru a executa tăietura.

Atenție: **Țineți întotdeauna ferm piesa de lucru condusă, niciodată piesa de lucru liberă care este tăiată.**

- Împingeți întotdeauna opritorul transversal (7) spre înainte până când piesa de lucru este secționată complet.
- Opriti ferăstrăul din nou. Îndepărtați deșeurile de tăiere numai când pânza de ferăstrău s-a oprit.

11.3 Tăierea plăcilor aglomerate

Pentru a împiedica ruperea muchiilor de tăiere la tăierea plăcilor aglomerate, pânza de ferăstrău (3) nu trebuie să fie reglată mai sus de 5 mm peste grosimea piesei de lucru (a se vedea și punctul 9.2).

12. Transport

- Înainte de fiecare transport, deconectați scula electrică și separați-o de alimentarea electrică.
- Scula electrică trebuie transportată de cel puțin două persoane și nu trebuie prinsă de extensiile pentru masă.
- Nu duceți produsul la lărgitoarele pentru masă, ci la masa ferăstrăului.
- Protejați scula electrică împotriva loviturilor, șocurilor și vibrațiilor puternice, de ex. la transportul în autovehicule.
- Asigurați scula electrică împotriva basculării și alunecării.
- Nu utilizați niciodată dispozitivele de protecție pentru manevrare sau transport.

13. Întreținerea curentă

⚠ **Avertizare!** Înainte de orice reglare, întreținere generală sau revizie trageți fișa de rețea!

13.1 Măsurile generale de întreținere curentă

- Feriți dispozitivele de protecție, fantele pentru aer și carcasa motorului cât mai mult posibil de praf și murdărie. Frecați aparatul cu o lavetă curată sau suflați cu aer comprimat la presiune scăzută.
- Vă recomandăm să curățați aparatul imediat după fiecare utilizare.
- Curățați regulat aparatul după fiecare folosire cu o lavetă umedă și puțin săpun de lubrifiere. Nu utilizați detergenți sau solvenți, aceștia ar putea ataca piesele din material plastic ale aparatului. Aveți grijă să nu poată pătrundă apă în interiorul aparatului.
- Pentru prelungirea duratei de serviciu a sculei, ungeți lunar piesele rotative cu ulei. Nu ungeți motorul cu ulei.
- Curățați sistemele de colectare a prafului prin suflare cu aer comprimat.

13.2 Periile de cărbune

- În cazul formării exagerate de scântei solicitați verificarea periilor de cărbune de către un specialist electrician. Atenție! Schimbarea periilor de cărbune este permisă numai unui specialist electrician.

13.3 Comutator de suprasarcină

Motorul acestui aparat este protejat împotriva suprasarcinii de către un comutator de suprasarcină (11a). În cazul depășirii curentului nominal, comutatorul de suprasarcină (11a) oprește aparatul.

În acest caz, procedați după cum urmează:

- Permiteți răcirea aparatului câteva minute.
- Apăsăți comutatorul de suprasarcină (11a).
- Conectați aparatul prin apăsarea tastei „I”.

Informații cu privire la service

Trebuie menționat faptul că, în cazul acestui produs, următoarele piese sunt supuse uzurii în conformitate cu utilizarea prevăzută sau uzurii naturale, respectiv că următoarele componente sunt necesare drept consumabile.

Piese de uzură*: Periile de cărbune, adaosul de masă, tija de împingere, pâza de ferăstrău

* nu este inclus în mod obligatoriu în pachetul de livrare!

Puteți obține piese de schimb și accesorii de la centrul nostru de service. În acest scop scanați codul QR de pe pagina de titlu.

14. Depozitarea

- Depozitați aparatul și accesorii într-un loc întunecat, uscat, ferit de îngheț și inaccesibil pentru copii.
- Temperatura optimă de depozitare este între 5 și 30°C.
- Păstrați scula electrică în ambalajul original.
- Acoperiți scula electrică pentru a o proteja de praf sau umiditate.
- Pânzele de ferăstrău și cheile care nu sunt utilizate pot fi depozitate, așa cum se arată în Fig.23.
- Păstrați manualul de utilizare la scula electrică.

15. Branșamentul electric

Motorul electric instalat este racordat pregătit de funcționare. Racordul corespunde dispozițiilor în vigoare ale asociațiilor profesionale și din normele DIN. Racordul la rețeaua electrică pus la dispoziție de client, precum și cablul prelungitor utilizat, trebuie să corespundă acestor prescripții.

- Produsul îndeplinește cerințele EN 61000-3-11 și este supus unor condiții speciale de conectare. Cu alte cuvinte, nu este permisă o utilizare în puncte de racordare cu selectare liberă.
- Produsul poate provoca fluctuații temporare de tensiune în cazul unor condiții defavorabile în rețea.

- Produsul este prevăzut exclusiv pentru utilizarea în punctele de racordare, care
 - a) nu depășesc o impedanță admisibilă maximă a rețelei „Z” ($Z_{\max.} = 0,346 \Omega$) sau
 - b) care au o capacitate a curentului continuu a rețelei de minimum 100 A per fază.
- Ca utilizator trebuie să vă asigurați, dacă este necesar după consultarea furnizorului de energie electrică, că punctul de racordare în care doriți să exploatați produsul îndeplinește una din cele două cerințe a) sau b).

Indicații importante

În cazul în care motorul este suprasolicitat, acesta se oprește automat. După un timp de răcire (diferit), motorul poate fi conectat din nou.

Conductori de legătură electrici deteriorați

La conductorii de legătură electrici apar în mod frecvent deteriorări ale izolației.

Cauzele pentru aceasta pot fi:

- Puncte de presiune, când conductorii de legătură trec prin ferestre sau fante de uși.
- Puncte de frângere, din cauza fixării sau ghidării improprii a conductorului de legătură.
- Puncte de tăiere cauzate de trecerea cu vehicule peste conductorii de legătură.
- Deteriorări ale izolației cauzate de smulgerea din priză de perete.
- Fisuri cauzate de învechirea izolației.

Utilizarea conductorilor de legătură electrici care prezintă asemenea deteriorări nu este permisă, ei prezentând pericol de moarte din cauza deteriorării izolației. Verificați regulat la conductorii de legătură electrici dacă prezintă deteriorări. Aveți în vedere ca, la verificarea, conductorul de legătură să nu stea suspendat de rețeaua electrică.

Conductorii de legătură electrici trebuie să corespundă dispozițiilor în vigoare ale asociațiilor profesionale și din normele DIN. Utilizați numai conductori de legătură cu identificatorul H05VV-F.

Este prescris ca notația tipului să fie imprimată pe cablul de conexiune.

Motorul de curent alternativ

- Tensiunea de rețea trebuie să fie 230 V~.
- Cablurile prelungitoare până la o lungime de 25 m trebuie să aibă o secțiune de 1,5 milimetri pătrați.

Recordurile și reparațiile la echipamentul electric pot fi efectuate numai de către un electrician calificat.

Tipul racordului Y

Dacă este necesară înlocuirea conductei de racord la rețeaua electrică, această operație trebuie efectuată de producător sau de un reprezentant al acestuia, pentru a se evita apariția de pericole ulterioare.

În cazul solicitărilor de informații vă rugăm să indicați următoarele date:

- Tipul de curent al motorului
- Datele de pe plăcuța de fabricație a mașinii
- Datele de pe plăcuța de fabricație a motorului

16. Eliminarea ca deșeu și revalorificarea

Indicații referitoare la ambalaj



Materialele de ambalare sunt reciclabile. Vă rugăm să eliminați ambalajele ca deșeu, în mod ecologic.

Indicații referitoare la Legea privind echipamentele electrice și electronice (ElektroG)



Echipamentele uzate electrice și electronice nu reprezintă gunoi menajer și trebuie colectate separat, respectiv eliminate ca deșeu!







- Bateriile sau acumulatorii uzați care nu sunt încorporați în aparatul uzat trebuie îndepărtați fără a fi distruși înainte de predarea acestora! Eliminarea ca deșeu a acestora este reglementată de Legea privind bateriile.
- Deținătorii, respectiv utilizatorii echipamentelor electrice și electronice sunt obligați prin lege să le returneze după folosire.
- Utilizatorul final este personal responsabil de ștergerea datelor sale cu caracter personal din echipamentul uzat care trebuie eliminat ca deșeu!
- Simbolul pubelei de gunoi barate cu două linii în formă de X înseamnă că echipamentele electrice și electronice nu pot fi aruncate la gunoiul menajer.
- Echipamentele electrice și electronice pot fi predate gratuit la următoarele puncte:
 - Puncte publice de eliminare sau colectare a deșeurilor (de exemplu, curțile clădirilor municipale).

- Puncte de vânzare ale echipamentelor electronice (fizice sau online), în cazul în care distribuitorii sunt obligați să primească produsele spre a fi colectate sau dacă oferă în mod voluntar acest serviciu.
- Puteți preda gratuit către producător, fără a fi necesară achiziționarea în prealabil a unui echipament nou, sau către un alt punct de colectare autorizat din apropierea dvs. până la trei echipamente electrice uzate din fiecare tip de echipament, cu o lungime laterală de maximum 25 de centimetri.
- Puteți afla care sunt condițiile suplimentare de colectare ale producătorului și distribuitorului la serviciul de asistență a clienților respectiv.
- În cazul în care un producător livrează un echipament electronic nou către o gospodărie privată, echipamentul electric uzat va fi colectat gratuit, la cererea utilizatorului final. În acest scop, contactați serviciul de asistență a clienților al producătorului.
- Acestea se aplică doar pentru aparatele care sunt instalate și achiziționate în țările Uniunii Europene și care sunt supuse Directivei Europene 2012/19/UE. Este posibil ca în țările din afara Uniunii Europene să se aplice alte dispoziții pentru eliminarea de deșeu a echipamentelor electrice și electronice uzate.

17. Remedierea avariilor

| Defecțiune | Cauza posibilă | Remediere |
|---|--|--|
| Pânza de ferăstrău se desprinde după deconectarea motorului | Piulița de fixare nu este strânsă suficient | Strângeți piulița de fixare cu filet pe dreapta |
| Motorul nu pornește | leșire din funcțiune a siguranței de rețea | Verificați siguranța de rețea |
| | Cablul prelungitor defect | Schimbați cablul prelungitor |
| | Racordurile la motor sau comutatorul nu sunt în ordine | Dispuneți verificarea de către un specialist electrician |
| | Motorul sau comutatorul defect | Dispuneți verificarea de către un specialist electrician |
| Motorul nu are putere, siguranța reacționează | Secțiunea cablului prelungitor este insuficientă | A se vedea Branșamentul electric |
| | Suprasolicitare din cauza pânzei de ferăstrău tocite | Schimbați pânza de ferăstrău |
| Suprafețe cu arsuri pe suprafața de tăiere | Pânză de ferăstrău tocită | Ascuțiți, schimbați pânza de ferăstrău |
| | Pânză de ferăstrău incorectă | Schimbați pânza de ferăstrău |

Objašnjenje simbola na uređaju

| | |
|---|---|
|  | <p>Pre puštanja u rad pročitati i pridržavati se priručnika za upotrebu i sigurnosnih napomena!</p> |
|  | <p>Nosite zaštitne naočare!</p> |
|  | <p>Nosite štitnike za uši!</p> |
|  | <p>U slučaju stvar. prašine, nosite zaštitu za dis. organe!</p> |
|  | <p>Nosite zaštitne rukavice!</p> |
|  | <p>Pažnja! Opasnost od povreda! Ne posežite za listom testere u radu!</p> |
|  | <p>Klasa zaštite II</p> |
|  | <p>Proizvod odgovara važećim evropskim direktivama.</p> |
| <p>⚠ Pažnja!</p> | <p>U ovom uputstvu za upotrebu smo mesta koja se odnose na sigurnost označili ovim simbolom ⚠.</p> |
|  | <p>Proizvod odgovara važećim srpskim direktivama.</p> |

Kazalo:**Strana:**

| | | |
|-----|--------------------------------------|-----|
| 1. | Uvod..... | 100 |
| 2. | Opis uređaja (sl. 1 - 4) | 100 |
| 3. | Opseg isporuke..... | 100 |
| 4. | Namenska upotreba | 101 |
| 5. | Sigurnosne napomene | 101 |
| 6. | Tehnički podaci | 107 |
| 7. | Raspakivanje | 107 |
| 8. | Pre stavljanja u pogon | 107 |
| 9. | Montaža i rukovanje..... | 108 |
| 10. | Rukovanje | 109 |
| 11. | Rad..... | 110 |
| 12. | Transport..... | 111 |
| 13. | Održavanje | 111 |
| 14. | Skladištenje | 111 |
| 15. | Električni priključak..... | 112 |
| 16. | Odlaganje na otpad i reciklaža | 112 |
| 17. | Pomoć za otklanjanje smetnji..... | 113 |
| 18. | Izjava o usaglašenosti | 131 |

1. Uvod

Proizvođač:

Scheppach GmbH
Günzburger Straße 69
D-89335 Ichenhausen

Poštovani kupče

Želimo Vam puno zadovoljstva i uspeha u radu sa Vašim novim uređajem.

Napomena:

Proizvođač ovog uređaja, u skladu sa važećim zakonom o odgovornosti za proizvod, ne odgovara za štetu koja nastane na ovom uređaju ili usled ovog uređaja u slučaju:

- nestručnog rukovanja
- nepoštovanja uputstva za upotrebu
- Popravki od strane trećih lica, neovlašćenih stručnih lica
- Ugradnje i zamene neoriginalnih rezervnih delova
- nenamenske upotrebe
- Otkaz električne instalacije usled nepoštovanja propisa o električnim instalacijama i VDE propisa 0100, DIN 57113 / VDE 0113

Vodite računa o sledećem:

Pre montaže i puštanja mašine u rad pročitajte celokupan tekst priručnika za upotrebu.

Ovo uputstvo za upotrebu treba da Vam olakša upoznavanje Vašeg uređaja i iskorišćavanje njegovih namenskih mogućnosti upotrebe.

Priručnik za upotrebu sadrži važne napomene kako da bezbedno, stručno i ekonomično radite sa uređajem, kao i kako da izbegnete opasnosti, uštedite troškove popravke, smanjite neradno vreme i povećate pouzdanost i vek trajanja uređaja.

Dodatno uz sigurnosne napomene iz ovog priručnika za upotrebu morate obavezno da poštujete propise u vezi rada uređaja koji važe u vašoj državi.

Priručnik za upotrebu čuvajte u plastičnom omotaču, zaštićeno od prljavštine i vlage u blizini uređaja. Pre početka rada svako mora pažljivo da pročita i pažljivo da sledi ovo uputstvo.

Na uređaju mogu da rade samo lica koja su upućena u rukovanje uređajem i koja su informisana u pogledu povezanih opasnosti. Poštovati zahtevanu minimalnu starosnu dob.

Pored sigurnosnih napomena sadržanih u ovom priručniku za upotrebu i posebnih propisa vaše zemlje, moraju se poštovati tehnička pravila koja su opšte prihvaćena za rad sličnih mašina.

Ne preuzimamo odgovornost za nesreće i štetu koje nastanu usled nepoštovanja ovog uputstva i sigurnosnih napomena.

2. Opis uređaja (sl. 1 - 4)

1. Sto sa testerom
2. Umetak za sto
3. List testere
4. Zaštita lista testere
5. Usisno crevo
6. Klin za razdvajanje
7. Poprečni graničnik
8. Proširenje stola
9. Štap za guranje
10. Postolje
11. Prekidač za uključivanje i isključivanje (zeleni taster „I“, crveni taster „O“)
- 11.a Prekidač za preopterećenje
12. Ručni točkić
13. Ručica za fiksiranje
14. Šina za vođenje
15. Paralelni graničnik
16. Noge stalka
- 16.a Gumene stopice
- 16.b Potporni stremen
17. Srednji podupirač, duži
18. Srednji podupirač, kraći
19. Šestostrani zavrtanj
20. Šestostrana navrtka
- 21.a Potporna greda kratka
- 21.b Potporna greda dugačka
- 21.c Poprečna greda
- 22.a Ključ za list testere 10/21 mm
- 22.b Ključ za list testere 10/13 mm

3. Opseg isporuke

- Stajne noge 4x (16)
- Srednji podupirač, duži 2x (17)
- Srednji podupirač kraći 2x (18)
- Potporna greda, duža 2x (21a)
- Potporna greda, kraća 2x (21b)
- Poprečna greda 4x (21c)
- Potporni stremen 2x (16b)
- Proširenje stola 2x (8)
- Gumene stopice 4x (16a)

- Paralelni graničnik (15)
- Zaštita lista testere (4)
- Poprečni graničnik (7)
- Usisno crevo (5)
- Štap za guranje (9)
- Ključ za list testere, 10/21 mm (22a)
- Ključ za list testere, 10/13 mm (22b)
- Šestougaoni zavrtanj 32x (19)
- Šestougaona navrtka 24x (20)
- Klin za razdvajanje (6)

4. Namenska upotreba

Stona kružna testera služi za uzdužno i poprečno rezanje (samo sa poprečnim graničnikom) svih vrsta drveta u skladu sa veličinom mašine.

Okrugla drva bilo koje vrste se ne smeju rezati.

Mašinu smete da koristite samo u svrhu za koju je namenjena.

Svaka dodatna upotreba koja izlazi iz ovih okvira smatra se nenamenskom. Za oštećenja ili povrede svih vrsta koje nastanu usled toga, odgovara korisnik/rukovalac, a ne proizvođač.

Koristiti isključivo listove testere (HM ili CV listovi testere) koji su pogodni za mašinu.

Korišćenje HSS listova testere i reznih diskova bilo koje vrste je zabranjeno. U namensku upotrebu spada i poštovanje sigurnosnih napomena, kao i uputstva za montažu i instrukcija za upotrebu navedenih u priručniku za upotrebu.

Osobe koje rukuju mašinom i održavaju je moraju biti upoznate sa njima i moraju biti informisane o mogućim opasnostima. Stoga je neophodno da se strogo pridržavate važećih propisa o zaštiti od nezgoda.

Takođe se moraju poštovati i druga opšta pravila u oblasti zaštite na radu i bezbednosti.

⚠ Pažnja!

Pri korišćenju uređaja moraju se poštovati neke mere predostrožnosti, kako bi se izbegle povrede i oštećenja. Zato pažljivo pročitajte ovaj priručnik za upotrebu/sigurnosne napomene. Čuvajte ih na sigurnom mestu, tako da vam informacije budu uvek na raspolaganju. Ako prosledite uređaj drugim osobama, takođe im isporučite i ovaj priručnik za upotrebu/sigurnosne napomene.

Ne preuzimamo odgovornost za nesreće i štetu koje nastanu usled nepoštovanja ovog uputstva i sigurnosnih napomena.

Proizvođač se oslobađa odgovornosti zbog izmena na mašini i štete koja usled toga nastane.

Uprkos namenskoj upotrebi, određeni preostali faktori rizika ne mogu se u potpunosti eliminisati. Zbog konstrukcije i konfiguracije mašine mogu se pojaviti sledeći rizici:

- Dodirivanje lista testere u području rezanja koje nije pokriveno.
- Posezanje za listom testere u radu (posekotine).
- Povratni udar od strane radnog predmeta i delova radnog predmeta.
- Lom lista testere.
- Izbacivanje istrošenih komadića tvrdog metala lista testere.
- Oštećenje sluha kod nekorišćenja neophodne opreme za zaštitu sluha.
- Štetne emisije drvene prašine kada se koristi u zatvorenom prostoru.

⚠ Molimo vas da imate u vidu da naši uređaji nisu namenski konstruisani za profesionalnu, zanatsku ili industrijsku upotrebu. Ne preuzimamo odgovornost ukoliko se uređaj koristi u profesionalnim, zanatskim ili industrijskim kao i srodnim delatnostima.

⚠ **UPOZORENJE!** Ovaj električni alat u toku pogona stvara elektromagnetno polje. Ovo polje pod određenim okolnostima može da negativno utiče na aktivne ili pasivne implantate. Da bi se smanjila opasnost od ozbiljnih ili smrtonosnih povreda, preporučujemo osobama sa medicinskim implantatima da konsultuju svog lekara i proizvođača medicinskog implantata, pre rukovanja električnim alatom.

5. Sigurnosne napomene

Opšte sigurnosne napomene za električni alat

⚠ **UPOZORENJE: Pročitajte sve sigurnosne napomene, instrukcije, ilustracije i tehničke podatke priložene uz ovaj električni alat.**

Propusti u poštovanju sigurnosnih napomena i uputstva mogu imati za posledicu električni udar, požar i/ili teške telesne povrede.

Čuvajte sve sigurnosne napomene i uputstva za buduće potrebe.

Pojam „električni alat“ upotrebljen u sigurnosnim napomenama odnosi se na električne alate koji se napajaju iz električne mreže (sa mrežnim vodom) i električne alate koji rade na punjive baterije (bez mrežnog voda).

1) Sigurnost na radnom mestu

- a) **Područje u kojem radite držite čistim i dobro osvetljenim.** Nered ili neosvetljena radna područja mogu voditi nesrećama.
- b) **Ne radite s električnim alatom u okolini ugroženoj od eksplozija, u kojoj se nalaze zapaljive tečnosti, plinovi ili prašine.** Električni alati stvaraju varnice koje mogu zapaliti prašinu ili isparenja.
- c) **Prilikom korišćenja električnog alata držite podalje decu i druge osobe.** Odvratanje pažnje može za posledicu imati gubitak kontrole nad električnim alatom.

2) Električna sigurnost

- a) **Utikač za priključak električnog alata mora odgovarati odgovarajućoj utičnici. Nije dozvoljeno obavljati nikakve izmene na utikaču. Ne upotrebljavajte utikačke adaptere zajedno s električnim alatom s uzemljenom zaštitom.** Neizmenjeni utikači i odgovarajuće utičnice smanjuju opasnost od strujnog udara.
- b) **Izbegavajte telesni dodir s uzemljenim površinama, kao što su cevi, grejna tela, šporeti i hladnjaci.** Postoji povećana opasnost od strujnog udara ukoliko ste u dodiru s uzemljenim telima.
- c) **Držite električne alate podalje od kiše ili vlage.** Prodiranje vode u električni alat povećava opasnost od strujnog udara.
- d) **Ne koristite priključni vod da biste električni alat nosili, vešali ili utikač izvlačili iz utičnice. Držite priključni vod daleko od izvora toplote, ulja, oštih ivica i pokretnih delova. Oštećeni ili zamršeni priključni vodovi povećavaju opasnost od strujnog udara.**
- e) **Ako sa električnim alatom radite na otvorenom, koristite samo produžne vodove koji su namenjeni i za upotrebu na otvorenom prostoru.** Upotreba produžnog voda koji je pogodan za rad na otvorenom smanjuje opasnost od strujnog udara.
- f) **Ako rad sa električnim alatom u vlažnim područjima nije moguće izbeći, koristite prekidač sa zaštitnom sklopkom.** Upotreba zaštitne sklopke smanjuje opasnost od strujnog udara.

3) Sigurnost osoba

- a) **Budite pažljivi, vodite računa šta radite i ophodite se razumno tokom rada s električnim alatom. Ne upotrebljavajte električni alat ako ste umorni ili pod uticajem droge, alkohola ili lekova.** Trenutak nepažnje pri upotrebi električnog alata može dovesti do ozbiljnih telesnih povreda.
- b) **Nosite ličnu zaštitnu opremu i uvek zaštitne naočare.** Nošenje lične zaštitne opreme, kao što su maska za zaštitu od prašine, zaštitna obuća sa zaštitom od klizanja, zaštitni šlem ili štitnici za uši, u zavisnosti od vrste i načina primene električnog alata, smanjuje opasnost od telesnih povreda.
- c) **Sprečite nenamerno stavljanje alata u pogon. Uverite se da je električni alat isključen pre nego što ga podignete, nosite ili priključite u struju i/ili akumulator.** Ukoliko prilikom nošenja električnog alata držite prst na prekidaču ili uključeni električni alat priključite na strujno napajanje, može doći do nesreće.
- d) **Uklonite alat za podešavanje ili ključeve za zavrtnje pre nego što uključite električni alat.** Alat ili ključ koji se nalazi u delu električnog alata koji se okreće može izazvati telesne povrede.
- e) **Izbegavajte abnormalne položaje tela. Pobrinite se da sigurno stojite i da u svako doba održavate ravnotežu.** Tako ćete u neočekivanim situacijama imati bolju kontrolu nad električnim alatom.
- f) **Nosite odgovarajuću odeću. Ne nosite široku odeću ili nakit. Držite kosu i odeću dalje od pokretnih delova.** Široka odeća, nakit ili duga kosa mogu biti zahvaćeni delovima koji se okreću.
- g) **Ako je moguće montirati uređaje za usisavanje i hvatanje prašine, osigurajte da su oni pravilno priključeni.** Upotreba uređaja za usisavanje prašine može smanjiti opasnosti uzrokovane prašinom.
- h) **Nemojte sebi da dajete lažan osećaj bezbednosti i nemojte da zanemarujete bezbednosna pravila za električne alate, čak i kada ste upoznati sa električnim alatom nakon čestog korišćenja.** Nepažljivo postupanje deliću sekunde može izazvati ozbiljne povrede.

4) Upotreba i rukovanje električnim alatom

- a) **Nemojte preopterećivati električni alat. Za rad upotrebljavajte odgovarajući električni alat.** Upotrebom odgovarajućeg električnog alata ćete bolje i bezbednije obavljati radove u datom opsegu performansi.

- b) **Ne upotrebljavajte električni alat čiji prekidač je neispravan.** Električni alat koji više ne može da se uključi ili isključi predstavlja opasnost i mora se popraviti.
- c) **Izvučite utikač iz utičnice i/ili izvadite odvojiv akumulator, pre nego što preduzmete podešavanja na uređaju, zamenite delove priključnog alata ili odložite električni alat.** Ove mere opreza sprečavaju nenamerno puštanje u rad električnog alata.
- d) **Električne alate koje ne koristite čuvajte van domašaja dece. Ne dozvolite da električni alat koriste osobe koje nisu upoznate sa ili pročitale ova uputstva.** Električni alati su opasni ako ih koriste osobe koje nemaju iskustvo u rukovanju sa njima.
- e) **Brižljivo održavajte električne alate i nastavke za alat. Proverite da li pokretni delovi besprekorno funkcionišu i da ne zapinju pri njihovom obrtanju, ali i to, jesu li polomljeni ili usled loma oštećeni, kako ne bi došlo do oštećenja funkcije električnog alata. Popravite oštećene delove pre nego što počnete da koristite električni uređaj.** Uzrok mnogih nesreća su loše održavani električni alati.
- f) **Alate za rezanje održavajte naoštrenim i čistim.** Pažljivo održavani alati za rezanje sa oštrim reznim ivicama manje zapinju i lakše se obrću.
- g) **Upotrebljavajte električni alat, pribor, alate za umetanje, itd. prema datim uputstvima. Pored toga, vodite računa o uslovima rada i poslu koji treba da uradite.** Upotreba električnih alata u druge svrhe koje nisu u skladu s propisanom namenom može izazvati opasne situacije.
- h) **Vodite računa da su ručke i rukohvati suvi, čisti i da na njima nema tragova ulja i masti.** Klizave ručke i površine za hvatanje ne dozvoljavaju bezbedno rukovanje i kontrolu nad električnim alatom u nepredviđenim situacijama.

5) Servisiranje

- a) **Dozvolite da vaš električni alat popravlja samo kvalifikovano stručno osoblje i da pri tom koristite samo originalne rezervne delove.** Tako ćete obezbediti da sigurnost električnog alata ostane sačuvana.

Sigurnosne napomene za stone kružne testere

Sigurnosne napomene vezano za zaštitni poklopac

- a) **Zaštitni poklopci moraju biti montirani. Zaštitni poklopci moraju biti u ispravnom stanju i pravilno montirani.**
Labavi, oštećeni ili neispravni zaštitni poklopci moraju se popraviti ili zameniti.
- b) **Za odvajanje rezova uvek koristite zaštitni poklopac lista testere i klin za razdvajanje.**
Za odvajanje rezova, kod kojih se list testere u potpunosti probija kroz debljinu radnog predmeta, zaštitni poklopac i drugi sigurnosni uređaji smanjuju rizik od povreda.
- c) **Po završetku radova (kao što su npr. izrada falca, žlebova ili razdvajanja postupkom obostranog rezanja) koji zahtevaju uklanjanje zaštitnog poklopcu i/ili klina za razdvajanje, odmah ponovo fiksirajte zaštitni sistem.**
Zaštitni poklopci smanjuju rizik od povreda.
- d) **Pre uključivanja električnog alata, pazite da list testere ne dodiruje zaštitni poklopac, klin za razdvajanje ili radni predmet.**
Slučajni kontakt ovih komponenti i lista testere može dovesti do opasne situacije.
- e) **Podesite klin za razdvajanje kao što je opisano u ovom uputstvu za upotrebu.**
Pogrešni razmaci, položaj i orijentacija mogu biti razlog zbog kojeg klin za razdvajanje neće efikasno sprečiti povratni udar.
- f) **Da bi klin za razdvajanje funkcionisao, on mora delovati na radni predmet.**
Klin za razdvajanje nije efikasan kod sečenja radnih predmeta koji su prekratki da bi bili zahvaćeni klinom za razdvajanje. Pod tim uslovima se povratni udar ne može sprečiti klinom za razdvajanje.
- g) **Koristite odgovarajući list testere za klin za razdvajanje.**
Da bi klin za razdvajanje pravilno funkcionisao, prečnik lista testere mora biti u skladu sa odgovarajućim klinom za razdvajanje, osnova lista testere mora biti tanja od klina za razdvajanje, a širina zubaca mora biti veća od debljine klina za razdvajanje.

Sigurnosne napomene za rezanje testerom

- a) **⚠ OPASNOST: Ne približavajte prste i ruke bližu lista testere ili područja rezanja.**

Trenutak nepažnje ili iskliznuće može vašu ruku usmeriti prema listu testere i uzrokovati ozbiljne povrede.

- b) Radni predmet vodite samo u suprotnom smeru od okretanja lista testere.**

Vođenje radnog predmeta u smeru okretanja lista testere iznad stola može uzrokovati uvlačenje radnog predmeta i ruke u list testere.

- c) Kod uzdužnih rezova nikada nemojte koristiti ugaoni graničnik za uvođenje radnog predmeta, a kod poprečnih rezova sa ugaonim graničnikom nikada nemojte koristiti paralelni graničnik za podešavanje dužine.**

Istovremeno vođenje radnog predmeta paralelnim i ugaonim graničnikom povećava mogućnost zaglavljivanja lista testere i povratnog udara.

- d) Kod uzdužnih rezova silu uvlačenja radnog predmeta uvek primenite između granične šine graničnika i lista testere. Ako je razmak između granične šine i lista testere manji od 150 mm koristite potisni blok, a ako je razmak manji od 50 mm koristite štap za guranje.**

Ova radna pomagala pomažu da vaša ruka bude na sigurnoj udaljenosti od lista testere.

- e) Koristite samo isporučeni štap za guranje proizvođača ili onaj koji je izrađen prema uputstvima.**

Štap za guranje obezbeđuje dovoljnu udaljenost između ruke i lista testere.

- f) Nikada nemojte koristiti oštećeni ili zasečeni štap za guranje.**

Oštećeni štap za guranje se može slomiti i uzrokovati da vam ruka uleti u list testere.

- g) Nemojte raditi „držeci rukama“. Uvek koristite paralelni ili ugaoni graničnik za postavljanje i vođenje radnog predmeta. „Držanje rukom“ znači podupirati ili voditi radni predmet rukama umesto paralelnim ili ugaonim graničnikom.**

Rezanje testerom na takav način dovodi do pogrešnog poravnanja, zaglavljivanja i povratnog udara.

- h) Nikada ne posežite oko ili iznad rotirajućeg lista testere.**

Posezanje prema radnom predmetu može dovesti do slučajnog dodira rotirajućeg lista testere.

- i) Duže i/ili šire radne predmete poduprite iza i/ili na bočnoj strani stola testere tako da ostanu u vodoravnom položaju.**

Duži i/ili širi radni predmeti imaju tendenciju da se prevrnu na ivici stola testere; to dovodi do gubitka kontrole, zaglavljivanja lista testere i povratnog udara.

- j) Radni predmet vodite ravnomerno. Nemojte savijati ili okretati radni predmet. Ako se list testere zaglavi, odmah isključite električni alat, izvucite mrežni utikač i uklonite uzrok zaglavljivanja.**

Zaglavljivanje lista testere u radnom predmetu može dovesti do povratnog udara ili blokiranja motora.

- k) Ne uklanjajte izrezani materijal dok testera radi.**

Izrezani materijal može da se zaglavi između lista testere i granične šine ili u zaštitnom poklopcu i da prilikom uklanjanja uvuče prste u list testere. Isključite testeru i pričekajte dok se list testere potpuno ne zaustavi, pre nego što uklonite materijal.

- l) Kod uzdužnih rezova na radnim predmetima koji su tanji od 2 mm, koristite dodatni paralelni graničnik koji ima kontakt sa površinom stola.**

Tanki radni predmeti mogu da se zaglave ispod paralelnog graničnika i dovedu do povratnog udara.

Povratni udar - uzroci i odgovarajuća bezbednosna uputstva

Povratni udar je iznenadna reakcija radnog predmeta kao rezultat zakačivanja, zaglavljivanja lista testere ili kosog rezanja u odnosu na list testere, odnosno kada se deo radnog predmeta zarobi između lista testere i paralelnog graničnika ili nekog drugog fiksiranog predmeta.

U većini slučajeva, kod povratnog udara radni predmet biva zahvaćen zadnjim delom lista testere, podignut sa stola sa testerom i odbačen u smeru rukovaoca. Do povratnog udara dolazi usled pogrešne ili neispravne upotrebe stone kružne testere. To se može sprečiti preduzimanjem odgovarajuće mere predostrožnosti, kao što je opisano u nastavku.

- a) Nikada nemojte stajati u direktnoj liniji sa listom testere. Budite uvek na onoj strani lista testere na kojoj se nalazi šina graničnika.**

U slučaju povratnog udara, radni predmet se može velikom brzinom odbaciti na osobe koje se nalaze ispred i u liniji sa listom testere.

- b) Nikada nemojte posezati u prednji ili zadnji deo lista testere da biste izvukli ili poduprli radni predmet.**

Postoji opasnost od slučajnog dodira lista testere ili povratnog udara koji može izazvati uvlačenje prstiju u list testere.

- c) **Nikada nemojte držati i gurati izrezani radni predmet prema rotirajućem listu testere.**

Guranje izrezanog radnog predmeta prema listu testere dovodi do zaglavljivanja i povratnog udara.

- d) **Poravnajte šinu graničnika paralelno sa listom testere.**

Neporavnata granična šina pritiska radni predmet prema listu testere i stvara povratni udar.

- e) **Kod prekrivenih rezova testerom (kao što su npr. izrada preklopa, žlebova ili razdvajanja postupkom obostranog rezanja) koristite pritiskač kako biste radni predmet vodili prema stolu i graničnoj šini.**

Pomoću pritiskača možete bolje kontrolisati radni predmet u slučaju povratnog impulsa.

- f) **Budite posebno obazrivi pri rezanju testerom sastavljenih radnih predmeta u području koje nije vidljivo.**

Uronjeni kraj lista testere se može urezati u predmete koji mogu uzrokovati povratni udar.

- g) **Poduprite veće ploče koje se režu, kako biste izbegli opasnost od povratnog udara usled zaglavljivanja lista testere.**

Veće ploče imaju tendenciju da se saviju pod sopstvenom težinom. Ploče moraju biti poduprte svuda gde prelaze površinu stola.

- h) **Budite posebno obazrivi pri rezanju uvijenih, čvornovatih ili iskrivljenih radnih predmeta ili onih koji nemaju ravnu ivicu kojom bi se usmeravali ugaonim graničnikom ili vodili uz graničnu šinu.**

Iskrivljeni, čvornovati ili uvijeni radni predmet je nestabilan i dovodi do pogrešnog poravnjanja zaseka sa listom testere, zaglavljivanja i povratnog udara.

- i) **Testerom nikada nemojte rezati nekoliko radnih predmeta naslaganih jedan na drugi ili jedan iza drugog.**

List testere može da zahvati jedan ili više delova i tako izazove povratni udar.

- j) **Ako testeru, čiji se list nalazi u radnom predmetu želite ponovo da pokrenete, centrirajte list testere u zazor testere tako da se zupci testere ne zakačinju u radni predmet.**

Ako je list testere pri ponovnom pokretanju zagavljen, on može podići obradak i uzrokovati povratni trzaj.

- k) **Listove testere održavajte čistim, naoštrenim i pravilno postavljenim. Nikada nemojte koristiti iskrivljene listove testere ili listove testere sa napuklim ili slomljenim zupcima.**

Oštri i pravilno postavljeni listovi testere maksimalno smanjuju zaglavljivanje, blokiranje i povratni udar.

Sigurnosne napomene uputstva za rad sa stonom kružnom testerom

- a) **Isključite stonu kružnu testeru i odvojite je od električne mreže pre uklanjanja uloška za sto, zamene lista testere, podešavanja klina za razdvajanje ili zaštitnog poklopca lista testere i prilikom ostavljanja mašine bez nadzora.**

Koristite mere predostrožnosti za sprečavanje nesreća.

- b) **Nikada ne ostavljajte stonu kružnu testeru da radi bez nadzora. Isključite električni alat i ne udaljavajte se dok se u potpunosti ne zaustavi.** Rad testere bez nadzora predstavlja nekontrolisanu opasnost.

- c) **Postavite stonu kružnu testeru na ravno i dobro osvetljeno mesto, gde možete stabilno stajati i održavati ravnotežu. Mesto postavljanja mora pružiti dovoljno prostora za pravilno rukovanje obratcima veličine koju obrađujete.**

Nered, neosvetljeno radno područje i neravno, klizavo tlo mogu da dovedu do nesreća.

- d) **Redovno uklanjajte opiljke i piljevinu ispod stola sa testerom i/ili iz sistema za usisavanje prašine.**

Nagomilana piljevina je zapaljiva i može se sponatano zapaliti.

- e) **Osigurajte stonu kružnu testeru.**

Nepravilno osigurana stona kružna testera može da se pomeri ili prevrne.

- f) **Uklonite alate za podešavanje, ostatke od drveta itd. iz stone kružne testere pre nego što je uključite.**

Skretanje pažnje ili mogući zastoj mogu biti opasni.

- g) **Koristite uvek listove testere odgovarajuće veličine i prihvatnog otvora (npr. romboidnog ili okruglog oblika).**

Listovi koji ne odgovaraju montažnim delovima testere ne okreću se pravilno i vode do gubitka kontrole nad uređajem.

- h) **Nikada nemojte koristiti oštećene ili pogrešne materijale za montažu lista testere, kao što su prirubnice, podloške, zavrtnji ili navrtke.**

Ovaj materijal za montažu lista testere je posebno dizajniran za vašu testeru i pruža bezbedan rad i optimalne performanse.

i) Nikada nemojte stajati na stonj kružnoj testeri, niti je koristiti kao klupu.

Može doći do ozbiljnih povreda ako se električni alat prevrne ili ako slučajno dodirnete list testere.

j) Uverite se da je list testere montiran u pravilnom smeru obrtanja. Ne koristite brusne diskove ili žičane četke sa stonom kružnom testerom.

Nepravilna montaža lista testere ili upotreba dodatne opreme koja se ne preporučuje može izazvati ozbiljne povrede.

Sigurnosne napomene u vezi postupanja sa listovima testere

1. Koristite samo priključne alate sa kojima znate da radite.
2. Vodite računa o maksimalnom broju obrtaja. Maksimalan broj obrtaja naveden na priključnom alatu ne sme biti prekoračen. Držite se opsega broja obrtaja ako je naveden.
3. Vodite računa o smeru obrtanja motora i lista testere.
4. Nemojte da koristite naprsle priključne alate. Izbacite naprsle priključne alate iz upotrebe. Servisiranje nije dozvoljeno.
5. Očistite stezne površine od prljavštine, masti, ulja i vode.
6. Nemojte koristiti nefiksirane redukcijske prstenove ili čaure za smanjenje otvora na kružnim listovima testerama.
7. Uverite se da fiksni redukcijski prstenovi za pričvršćivanje priključnog alata imaju isti prečnik i najmanje 1/3 prečnika rezanja.
8. Pobrinite se da su fiksni redukcijski prstenovi međusobno paralelni.
9. Pažljivo rukujte priključnim alatima. Najbolje je da ih čuvate u originalnoj ambalaži ili specijalnim kontejnerima. Nosite zaštitne rukavice kako biste poboljšali bezbedno držanje i dodatno smanjili rizik od povreda.
10. Pre upotrebe priključnih alata, uverite se da su svi sigurnosni uređaji pravilno učvršćeni.
11. Pre upotrebe se uverite da priključni alat koji koristite ispunjava tehničke zahteve ovog električnog alata i da je pravilno učvršćen.
12. Isporučeni list testere koristite samo za rezanje drveta, nikad za obradu metala.
13. Koristite odgovarajući list testere za materijal koji se obrađuje.

14. Koristite samo list testere čiji je prečnik naveden na testeri.
15. Koristite samo listove testere koji su označeni sa istim ili većim brojem obrtaja u odnosu na električni alat.
16. Koristite samo listove testere koji su preporučeni od strane proizvođača, koji u slučaju da su predviđeni za obradu drveta ili sličnih materijala moraju biti u skladu sa EN 847-1.
17. Nosite odgovarajuću ličnu zaštitnu opremu, kao npr.:
 - Štitnici za uši;
 - Zaštitne rukavice prilikom rukovanja listovima testere.
18. Koristite samo listove testera koje je preporučio proizvođač i koji odgovaraju standardu EN 847-1. Upozorenje! Prilikom zamene lista testere vodite računa o tome da širina reza ne bude manja, a debljina glavnog dela lista testere ne bude veća od debljine klina za razdvajanje!
19. Prilikom rezanja drveta i plastike izbegavajte pregrevanje zubaca testere. Smanjite brzinu pomaka kako biste sprečili topljenje plastike.
20. Imajte na umu da komplikovani postupci za skrivene rezove i rezanje kosina/klinova nisu dozvoljeni.
21. Uzdužno rezanje nemojte da izvodite pod nagibom na stranu na koju se naginje.
22. Prilikom montaže ili podešavanja paralelnog graničnika proverite da li je paralelni graničnik paralelno poravnat sa listom testere.

Preostali rizici

Električni alat je konstruisan u skladu s najnovijim dostignućima tehnike i prema priznatim sigurnosno-tehničkim propisima. Međutim, i pored toga se tokom rada mogu pojaviti pojedini preostali rizici.

Opasnost po zdravlje usled strujnog udara kod primene nepropisnih električnih priključnih kablova.

- Osim toga, uprkos svim preduzetim merama predostrožnosti, može doći i do preostalih opasnosti koje nisu očigledne.
- Preostale opasnosti mogu da se umanje ako se poštuju „sigurnosne napomene“ i „namenska upotreba“, kao i uputstvo za upotrebu u celini.
- Ne opterećujte mašinu ako to nije neophodno: veliki pritisak kod sečenja testerom brzo dovodi do oštećenja lista testere. To može da dovede do skraćivanja veka trajanja mašine prilikom obrade i do smanjenja preciznosti sečenja.

- Izbegavajte iznenadno puštanje u rad mašine: kod umetanja utikača u utičnicu dugme za paljenje ne sme biti pritisnuto.
- Upotrebljavajte alat koji se preporučuje u ovom priručniku. Tako ćete postići da vaša testera ostvaruje optimalan učinak.
- Ruke držite dalje od područja obrade kada je mašina u upotrebi.

Pre nego što preduzmete radove na podešavanju ili održavanju, isključite uređaj i izvucite mrežni utikač iz struje.

6. Tehnički podaci

| | |
|---------------------------------|------------------------|
| Motor naizmenične struje | 220 - 240 V~ 50 Hz |
| Snaga | S1 1800 W |
| Režim rada | S6 25% 2000 W |
| Broj obrtaja u praznom hodu | 5000 min ⁻¹ |
| List testere od tvrdog metala | ø 250 x ø 30 x 2,8 mm |
| Broj zubaca | 24 |
| Debljina klina za razdvajanje | 2 mm |
| Veličina stola | 563 x 583 x 28 mm |
| Visina sečenja maks. 90° | 85 mm |
| Visina sečenja maks. 45° | 65 mm |
| Mehanizam za podešavanje visine | 0 - 85 mm |
| Zakretanje lista testere | 0 - 45° |
| Priključak za usisavanje | ø 35 mm |
| Težina oko | 19 kg |

***Režim rada S6 25%: Nепrekidni rad sa povremenim prekidom opterećenja (trajanje ciklusa 10 min). Kako se motor ne bi nedozvoljeno zagrevao, motor sme da se koristi 25% trajanja ciklusa sa navedenom nominalnom snagom, a nakon toga mora 75% ciklusa da nastavi da radi bez opterećenja.**

Vrednosti buke

Vrednosti buke su određene u skladu sa EN 62841.

| | |
|--------------------------------|----------|
| Nivo zvučnog pritiska L_{pA} | 94,0 dB |
| Nesigurnost K_{pA} | 3 dB |
| Nivo zvučne snage L_{WA} | 107,0 dB |
| Nesigurnost K_{WA} | 3 dB |

Nosite štitičke za uši.

Dejstvo buke može da dovede do gubitka sluha. Ukupna vrednost vibracija (vektorski zbir tri pravca) određeno u skladu sa EN 62841.

7. Raspakivanje

- Otvorite pakovanje i oprezno izvadite uređaj.
- Uklonite materijal za pakovanje, kao i osigurače pakovanja/transportne osigurače (ako postoje).
- Proverite da li je opseg isporuke potpun.
- Proverite uređaj i delove opreme u pogledu transportnih oštećenja.
- Ako je moguće, sačuvajte pakovanje do isteka garantnog roka.

⚠ PAŽNJA!

Uređaj i materijal pakovanja nisu igračke za decu! Deca ne smeju da se igraju plastičnim kesama, folijama i sitnim delovima! Postoji opasnost od gutanja i gušenja!

8. Pre stavljanja u pogon

- Mašina mora da bude stabilno postavljena na radnom stolu, postolju i sl. i učvršćena. U tu svrhu koristite otvore koje se nalaze na unutrašnjoj strani noga postolja.
- Pre stavljanja u pogon sve oplate i sigurnosne naprave moraju da budu montirane.
- List testere mora slobodno da se okreće.
- Kod prethodno obrađivanih komada drveta voditi računa o stranim telima, kao npr. ekserima ili zavrtnjima itd.
- Pre nego što pritisnete taster za uključivanje/isključivanje, uverite se da je list testere pravilno montiran i da se pokretni delovi lako pokreću.
- Pre povezivanja mašine uverite se da podaci na tipskoj pločici odgovaraju podacima strujne mreže.
- Priključite mašinu samo na propisno instaliranu šuko utičnicu, koja je osigurana za najmanje 16 A.

9. Montaža i rukovanje

Pažnja! Pre svih radova održavanja, modifikacije i montaže na kružnoj testeri mora da se izvrše mrežni utikač.

Stavite sve isporučene delove na ravnu površinu. Grupišite iste delove.

Napomena: Kada se spojevi učvršćuju zavrtnjem (okrugla glava/ili šestougao), šestougaonim navrtkama i podloškom, podloška mora da se postavi ispod navrtke.

Gurnite zavrtnje uvek od spolja prema unutra, učvrstite spojeve navrtkama iznutra.

Napomena: Pritegnite navrtke i zavrtnje u toku montaže samo toliko da ne mogu da padnu.

Ako navrtke i zavrtnje pritegnete/zategnete već pre završne montaže, onda završna montaža ne može da se sprovede.

9.1 Montaža proširenja stola (sl. 5)

1. Okrenite testeru i stavite je na tlo sa stolom okrenutim nadole.
2. Proširenje stola (8) poravnati sa stolom sa testerom (1) u istoj ravni.
3. Labavo pričvrstite proširenje stola (8) na sto sa testerom (1) pomoću šestougaonih zavrtnjeva (19) i poprečne grede (21c). Ponovite postupak na suprotnoj strani.
4. Pričvrstite potporne grede (21a, 21b) pomoću šestostranih zavrtnjeva (19) i poprečne grede (21c) na proširenja stola (8).
5. Zatim zategnite sve zavrtnje.

9.2 Montaža postolja (sl. 5 - 7.1)

1. Četiri stajne noge (16) zajedno sa potpornim gredama (21a, 21b) i šestougaonim zavrtnjima (19) pričrafite na testeru (sl. 6). U tu svrhu koristite isporučeni ključ za list testere (22a). (sl. 6).
2. Sada natakните gumene stopice (16a) na potporne noge (16) (sl. 6.1).
3. Sada dugi srednji podupirač (17) i kratki srednji podupirač (18) šestougaonim zavrtnjima (19) i šestougaonim navrtkama (20) zašrafite na stajne noge (16).

Vodite računa da uvek isti podupirači budu jedan naspram drugog. Dugački srednji podupirači (17 - označeni sa „B“) moraju da se montiraju paralelno sa stranom rukovaoca na testeri. (sl. 7).

4. Na otvorima zadnjih stajnih nogu labavo pričvrstite potporne stremene (16b) sa po 2 šestostrana zavrtnja (19) i šestostrane navrtke (20). (sl.7.1)

Pažnja!

Oba potporna stremena moraju da se pričvrste na zadnju stranu mašine!

5. Zatim zategnite sve zavrtnje i navrtke postolja.

9.3 Podešavanje / montaža klina za razdvajanje (sl. 8 - 10) **Pažnja!** Izvucite mrežni utikač iz struje! Podešavanje klina za razdvajanje (6) se mora proveriti pre puštanja u rad.

1. List testere (3) podesiti na maks. dubinu reza, postaviti u položaj od 0° i fiksirati.
2. Odvijte zavrtnj (23) umetka za sto (2) pomoću krstastog odvijača i izvadite umetak za sto (2) (sl. 8).
3. Rastojanje između lista testere i (3) i klina za proces (6) treba da bude maks. 5 mm. (Sl. 9)
4. Olabavite zavrtnj za pričvršćivanje (24) i izvucite klin za razdvajanje (6) dok ne bude podešeno odgovarajuće rastojanje (sl. 10)
5. Ponovo zategnite zavrtnje za pričvršćivanje (24) i montirajte umetak za sto (2).

9.4 Montaža/demontaža zaštite lista testere (sl. 11-12)

1. Zaštitu lista testere (4) zajedno sa zavrtnjem (25) postaviti odozgo na klin za razdvajanje (6), tako da zavrtnj čvrsto nalegne u uzdužnu rupu na klinu za razdvajanje (6).
2. Nemojte previše jako zategnuti zavrtnj (25); zaštita lista testere (4) mora da bude slobodno pokretan.
3. Gurnite usisno crevo (5) na adapter za usisavanje (26) i nastavak za usisavanje zaštite lista testere (4). Priključite prikladni sistem za usisavanje opijljaka na adapter za usisavanje (26).
4. Demontaža se vrši obrnutim redosledom.

Pažnja!

Pre početka rezanja zaštita lista testere (4) mora da se spusti na materijal koji se reže.

9.5 Zamena umetka za sto (sl. 8)

1. U slučaju pohabanosti ili oštećenja umetak za sto (2) treba zameniti, u protivnom postoji povećana opasnost od povreda.

2. Pomoću odvijača sa krstastim vrhom ukloniti zavrtanj (23).
3. Izvaditi pohabani umetak za sto (2).
4. Montaža novog umetka za sto se vrši obrnutim redosledom.

9.6 Montaža/zamena lista testere (sl. 13)

1. **Pažnja! Izvući mrežni utikač i nositi zaštitne rukavice.**
2. Demontirati zaštitu lista testere (4) (vidi 8.4).
3. Uklonite umetak za sto (2) (vidi 8.5).
4. Otpustiti navrtku, tako što se ključ za list testere (22a) postavi na navrtku i sa dodatnim ključem za list testere (22b) kontrira na vratilu motora (vidi sl. 22).
5. **Pažnja!** Navrtku okrenuti u smeru rotacije lista testere.
6. Skinuti spoljašnju prirubnicu i svuci stari list testere sa unutrašnje prirubnice.
7. Prirubnicu lista testere pre montaže novog lista testere pažljivo očistiti žičanom četkom.
8. Novi list testere obrnutim redosledom ponovo postaviti i zategnuti.

Pažnja! Obratiti pažnju na smer kretanja, kosi rezovi zubaca moraju pokazivati u smeru kretanja, tj. prema napred.

9. Ponovo montirati i podesiti (vidi 8.4 i 8.5) umetak za sto (2), kao i zaštitu lista testere (4).
10. Pre nego što sa testerom ponovo obavljate radove, mora se proveriti funkcionalnost zaštitnih uređaja.
11. Izvršiti proveru pravilnog funkcionisanja zaštite lista testere (4). Podignite zaštitu lista testere i pustite je. Zaštita lista testere bi trebalo samostalno da se vrati nazad u početni položaj.

10. Rukovanje

⚠ PAŽNJA!

Pre stavljanja u pogon uređaj obavezno montirati u potpunosti!

10.1 Uključivanje i isključivanje (sl. 14)

- Testera se može uključiti pritiskom na zeleni taster „I“ (11). Pre početka sečenja sačekajte da list testere dostigne maksimalni broj obrtaja.
- Da ponovo isključite testeru, mora se pritisnuti crveni taster „0“ (11).

10.2 Podešavanje dubine reza (sl. 14)

Okretanjem ručnog točkica za podešavanje visine (12) list testere (3) se može podesiti na željenu dubinu reza (kontinualno).

- U smeru suprotnom od kretanja kazaljke na satu: manja dubina reza
- U smeru kretanja kazaljke na satu: veća dubina reza

Proverite podešavanje probnim rezom.

10.3 Podešavanje ugla (sl. 14)

Pomoću stone kružne testere mogu da se izvode kosi rezovi ulevu pod uglom od 0°-45° u odnosu na granične šine.

⚠ Pre svakog reza se uverite da ne postoji mogućnost sudara između granične šine (27), poprečnog graničnika (7) i lista testere (3).

- Otpustiti ručicu za fiksiranje (13).
- Utiskivanjem i okretanjem ručnog točkica (12) možete da podesite željeni ugao na skali.
- Ručicu za fiksiranje (13) zavrnuti u podešenom željenom uglu.

10.4 Rad sa paralelnim graničnikom

10.4.1 Podešavanje visine graničnika (sl. 15 - 16)

- Granična šina (27) paralelnog graničnika (15) poseduje dve različite visine površina za vođenje.
- U zavisnosti od debljine materijala koji se režu, granična šina (27) se za deblji materijal koristi kao na sl. 16 (debljina radnog predmeta preko 25 mm) i za tanji materijal u skladu sa sl. 15 (debljina radnog predmeta ispod 25 mm).

10.4.2 Obrtanje granične šine (sl. 15 - 16)

- Radi okretanja granične šine (27) prvo olabavite leprir navrtke (28).
- Sada se granična šina (27) može ukloniti sa šine za vođenje (29) i sa odgovarajućom vodicom ponovo gurnuti preko nje.
- Ponovo zategnite leprir navrtke (28).
- Granična šina (27) se po potrebi može postaviti levo ili desno od šine za vođenje (29). U tu svrhu montirajte samo zavrtanje sa druge strane šine za vođenje (29).

10.4.3 Podešavanje širine reza (sl. 17)

- Kod rezanja drvenih delova po dužini mora se koristiti paralelni graničnik (15).
- Paralelni graničnik (15) treba da se montira na desnoj strani lista testere (3).
- Paralelni graničnik (15) odzgo postaviti na šinu za vođenje paralelnog graničnika (14).

- Na šini za vođenje paralelnog graničnika (14) nalaze se 2 skale, koje pokazuju razmak između paralelnog graničnika (15) i lista testere (3).
- Izaberite odgovarajuću skalu u zavisnosti od toga da li je granična šina (27) okrenuta za obradu debljeg ili tanjeg materijala:
Visoka granična šina (deblji materijal),
Niska granična šina (tanji materijal).
- Paralelni graničnik (15) podesiti na odgovarajuću dimenziju na kontrolnom oknu i fiksirati ekscentričnu polugu za paralelni graničnik (30).
- Prilikom montaže ili podešavanja paralelnog graničnika proverite da li je paralelni graničnik paralelno poravnat sa listom testere.

10.5 Poprečni graničnik (sl. 18)

- Gurnuti poprečni graničnik (7) u žleb (31a/31b) na stolu testere.
- Olabavite zavrtanj sa drškom (32).
- Okretati poprečni graničnik (7), dok se ne podesi željena ugaona dimenzija. Strelica na poprečnom graničniku pokazuje podešeni ugao. (0°-60°)
- Ponovo zategnite zavrtanj sa drškom (32).
- Granična šina (34) na poprečnom graničniku (7) se može pomerati. U tu svrhu olabavite navrtke (33) i gurnite graničnu šinu (34) na željenu poziciju. Ponovo zategnite navrtke (34).

Pažnja!

- Graničnu šinu (34) ne gurati predaleko u pravcu lista testere.
- Rastojanje između granične šine (34) i lista testere (3) treba da bude oko 2 cm.

11. Rad

Radna uputstva

Posle svakog novog podešavanja preporučujemo da izvedete probni rez kako bi proverili podešene dimenzije.

Posle uključivanja testere sačekajte da list testere dostigne svoj maks. broj obrtaja, pre nego što napravite rez.

Dugačke radne predmete osigurajte od nakretanja na kraju postupka sečenja (npr. stalak sa valjcima).
Pažnja pri zasecanju.

Uređaj sme da se koristi samo sa usisavanjem. Redovno proveravajte i čistite usisne kanale.

Pogodnost listova testere:

- 24 zupca: meki materijali, visoko uklanjanje pljeverne, grubi izgled reza

- 48 zupaca: tvrdi materijali, manje uklanjanje pljeverne, finiji izgled reza

11.1 Izvođenje uzdužnih rezova (sl. 19)

Pri tom se radni predmet raseca po uzdužnom pravcu. Jedna ivica radnog predmeta se pritiska na paralelni graničnik (15) dok ravna strana naleže na sto sa testerom (1). Zaštita lista testere (4) uvek mora da se spusti na radni predmet.

Radni položaj pri uzdužnom rezu nikad ne sme da bude u istoj liniji sa trasom reza.

- Podesiti paralelni graničnik (15) u skladu sa visinom radnog predmeta i željenom širinom. (vidi 9.4)
- Uključiti testeru.
- Ruke sa spojenim prstima ravno staviti na radni predmet i radni predmet gurati duž paralelnog graničnika (15) na list testere (3).
- Bočno vođenje levom ili desnom rukom (zavisno od pozicije paralelnog graničnika) samo do prednje ivice zaštite lista testere (4).
- Radni predmet uvek gurati do kraja klina za razdvajanje (6).
- Otpad od sečenja ostaje da leži na stolu sa testerom (1), dok se list testere (3) ponovo ne nađe u položaju mirovanja.
- Dugačke radne predmete osigurajte od nakretanja na kraju postupka sečenja! (npr. stalak za odmotavanje, itd.)

11.1.1 Sečenje uskih radnih predmeta (sl. 20)

Uzdužni rezovi radnih predmeta sa širinom manjom od 120 mm obavezno moraju da se vrše uz pomoć štapa za guranje (9). Štap za guranje je sadržan u opsegu isporuke. Odmah zamenite istrošeni odn. oštećeni štap za guranje.

- Paralelni graničnik podesite na predviđenu širinu radnog predmeta. (vidi 9.4)
- Radni predmet pomerajte napred obema rukama, u području lista testere obavezno koristite štap za guranje (9) kao pomoć pri guranju.
- Radni predmet uvek gurati do kraja klina za razdvajanje.

⚠ Pažnja! Kod kratkih radnih predmeta štap za guranje treba da se koristi već na početku reza.

11.1.2 Izvođenje kosih rezova (sl. 21)

Kosi rezovi se u principu izvode uz korišćenje paralelnog graničnika (15).

- Podesite list testere na željenu veličinu ugla. (vidi 9.3)

- Podesiti paralelni graničnik (15) zavisno od širine i visine radnog predmeta (vidi 9.4)
- Izvršiti rez u skladu sa širinom radnog predmeta (vidi 10.1)

11.2 Izvođenje poprečnih rezova (sl. 22)

- Gurnuti poprečni graničnik (7) u jedan od oba žleba (31a/b) na stolu testere i podesiti na željenu veličinu ugla (vidi 9.5). Ukoliko list testere (3) dodatno treba postaviti ukoso, onda koristiti žleb (31a) koji ne dozvoljava da vaša ruka u poprečni graničnik dođu u dodir sa zaštitom lista testere.
- Koristiti graničnu šinu.
- Radni predmet jako pritisnuti na poprečni graničnik (7).
- Uključiti testeru.
- Poprečni graničnik (7) i radni predmet gurati u smeru lista testere, kako biste izvršili rez.

- Pažnja:

Uvek čvrsto držite vođeni radni predmet, nikada slobodni radni predmet koji se odseca.

- Poprečni graničnik (7) uvek gurajte napred dok radni predmet ne bude do kraja presečen.
- Opet isključite testeru. Otpad od sečenja testerom uklonite tek kada list testere bude mirovao.

11.3 Sečenje ploča od iverice

Da bi se sprečilo odlamanje reznih ivica pri sečenju ploča od iverice, list testere (3) ne bi trebalo da se podešava više nego 5 mm preko debljine radnog predmeta (vidi takođe tačku 9.2).

12. Transport

1. Isključite električni alat pre bilo kakvog transporta i odvojite ga od električnog napajanja.
2. Nosite električni alat najmanje sa dve osobe, ne hvatajte za proširenja stola.
3. Proizvod nemojte da nosite držeći za proširenja stola, već koristite sto sa testerom.
4. Zaštitite električni alat od udaraca, udara i jakih vibracija, npr. pri transportu u vozilima.
5. Osigurajte električni alat protiv naginjanja i klizanja.
6. Zaštitnu opremu nikada nemojte da koristite za rukovanje ili transport.

13. Održavanje

⚠ **Upozorenje!** Pre svakog podešavanja, održavanja ili servisiranja, izvucite mrežni utikač iz struje!

13.1 Opšte mere održavanja

- Održavajte zaštitnu opremu, ventilacione proreze i kućište motora što je moguće čistijim od prašine i prljavštine. Obrišite uređaj čistom krpom ili ga izduvajte komprimovanim vazduhom pod niskim pritiskom.
- Preporučujemo da očistite uređaj direktno posle svakog korišćenja.
- Redovno čistite uređaj sa vlažnom krpom i malo sapuna za podmazivanje. Nemojte koristiti sredstva za čišćenje ili rastvarače, jer bi ovi mogli da napadnu plastične delove uređaja. Vodite računa da u unutrašnjost uređaja ne može da prodre voda.
- Da produžite životni vek alata jednom mesečno nalijte rotirajuće delove. Ne podmazujte uljem motor.
- Očistite sisteme za sakupljanje prašine tako što ćete ih izduvati komprimovanim vazduhom.

13.2 Grafitne četkice

- U slučaju prekomernog formiranja varnica, grafitne četkice neka proveri kvalifikovani električar. Pažnja! Zamenu grafitnih četkica sme da obavi samo kvalifikovani električar.

13.3 Prekidač za preopterećenje

Motor ovog uređaja je opremljen prekidačem za preopterećenje (11a) radi zaštite od preopterećenja.

U slučaju prekoračenja nominalne struje prekidač za preopterećenje (11a) isključuje uređaj.

U tom slučaju postupite na sledeći način:

- Ostaviti uređaj nekoliko minuta da se ohladi.
- Pritisnuti prekidač za preopterećenje (11a).
- Uključiti uređaj pritiskom na zeleni taster „I“.

Informacije o servisu

Imajte u vidu da su sledeći delovi ovog proizvoda podložni habanju usled upotrebe ili prirodnom habanju, odn. da se sledeći delovi koriste kao potrošni materijal. Potrošni delovi*: Grafitne četkice, umetak za sto, štap za guranje, list testere

* nije obavezno sadržano u opsegu isporuke!

Rezervne delove i dodatnu opremu možete nabaviti u našem servisnom centru. Potrebno je da skenirate QR kod na naslovnoj strani.

14. Skladištenje

- Skladištite uređaj i njegov pribor na tamnom i suvom mestu zaštićenom od mraza van domašaja dece.

- Optimalna temperatura skladištenja je između 5 i 30°C.
- Električni alat čuvajte u originalnoj ambalaži.
- Pokrijte električni alat da biste ga zaštitili od prašine ili vlage.
- Listovi testere i ključevi, koji se ne koriste, mogu da se skladište kao na sl. 23.
- Čuvajte priručnik za upotrebu uz električni alat.

15. Električni priključak

Instalirani električni motor fabrički je priključen. Priključak je usklađen s relevantnim propisima VDE i DIN. Mrežni priključak na mestu upotrebe, kao i produžni kabl koji će se koristiti moraju da budu u skladu sa ovim propisima.

- Proizvod ispunjava zahteve standarda EN 61000-3-11 i podleže posebnim uslovima priključivanja. To znači da korišćenje proizvoljnih tačaka priključivanja nije dozvoljeno.
- Pod nepovoljnim uslovima mreže, proizvod može da dovede do privremenog kolebanja napona.
- Proizvod je predviđen isključivo za korišćenje na priključnim tačkama koje
 - a) maksimalno dozvoljena impedansa mreže „Z“ ($Z_{max} = 0,346 \Omega$) se ne sme prekoračiti ili
 - b) postoji trajno strujno opterećenje mreže od najmanje 100 A po fazi.
- Kao korisnik morate osigurati, ako je potrebno, uz konsultaciju sa svojim dobavljačem električne energije, da vaša priključna tačka na kojoj želite da koristite proizvod ispunjava jedan od dva pomenuta zahteva a) ili b).

Važne napomene

U slučaju preopterećenja, motor se automatski isključuje. Nakon vremena hlađenja (vremenski se razlikuje), motor se može ponovo uključiti.

Oštećen električni priključni kabl

Na električnim priključnim kablovima često nastaju oštećenja izolacije.

Uzroci mogu biti:

- Sploštena mesta na kablovima kada se provode kroz zazor otvorenog prozora ili otvorenih vrata.
- Prelomi usled nepravilno pričvršćivanja ili vođenja priključnog kabla.
- Posekotine usled prelaženja preko priključnog kabla.
- Oštećenja izolacije usled naglog izvlačenja kabla iz zidne utičnice.

- Pukotine uslovljene starenjem izolacije.

Tako oštećene električne priključne kablove nije dozvoljeno koristiti, jer zbog oštećenja na izolacionom omotaču mogu da budu opasni po život.

Redovno proveravajte priključne kablove na moguća oštećenja. Prilikom provere osigurajte da kabl nije priključen na električnu mrežu.

Električni priključni kablovi moraju biti u skladu s relevantnim propisima VDE i DIN. Koristite samo priključne vodove sa oznakom H05VV-F.

Na priključnom kablju mora biti utisnuta oznaka sa tipom kabla.

Motor naizmenične struje

- Mrežni napon mora biti 230 V~.
- Produžni kablovi dužine do 25 m moraju biti poprečnog preseka od 1,5 kvadratnih milimetara.

Priključivanja i popravke električne opreme sme da vrši samo kvalifikovani električar.

Vrsta priključka Y

Ukoliko je potrebna zamena kabla za napajanje, ona se mora obaviti od strane proizvođača ili njegovog zastupnika, kako bi se izbegli bezbednosni rizici.

Kod pitanja molimo imajte spremne sledeće podatke:

- tip struje motora
- Podaci sa tipske pločice mašine
- podatke s tipske pločice motora

16. Odlaganje na otpad i reciklaža

Napomene o pakovanju



Materijali za pakovanje se mogu reciklirati. Odložite pakovanje na ekološki prihvatljiv način.

Napomene o zakonu za električne i elektronske uređaje (ElektroG)



Korišćeni električni i elektronski uređaji ne spadaju u kućni otpad, već se moraju odvojeno prikupljati i odlagati na otpad!

- Korišćene baterije i punjive baterije koje nisu fiksno ugrađene u uređaj, pre predaje se moraju nedestruktivno ukloniti! Njihovo odlaganje na otpad je regulisano Zakonom o baterijama.

- Vlasnici, odn. korisnici električnih i elektronskih aparata su po zakonu u obavezi da ih vrate nakon njihove upotrebe.
- Krajnji korisnik snosi sopstvenu odgovornost za brisanje podataka o ličnosti sa korišćenog uređaja koji se odlaže na otpad!
- Simbol sa precrtanom kantom za smeće znači da se električni i elektronski uređaji ne smeju odlagati preko kućnog otpada.
- Električni i elektronski uređaji se mogu besplatno predati na sledećim mestima:
 - Legalne javne lokacije za odlaganje, odn. prikupljanje otpada (npr. dvorišta komunalnih objekata).
 - Prodajna mesta električnih uređaja (stacionarna i onlajn), ukoliko su prodavci u obavezi da ih prihvate nazad ili tu uslugu pružaju dobrovoljno.
- Možete po tipu uređaja besplatno da vratite do tri korišćena električna uređaja sa maksimalnom dužinom ivica od 25 cm, a da pritom ne morate prethodno da kupite novi uređaj od proizvođača ili da ga odnesete na drugo ovlašćeno mesto za prikupljanje u vašoj blizini.
- Informacije o ostalim dopunskim uslovima proizvođača i distributera u vezi povraćaja možete dobiti od odgovarajuće korisničke službe.
- Ukoliko proizvođač isporučuje privatnom domaćinstvu novi električni uređaj, on na zahtev krajnjeg korisnika može da organizuje besplatno preuzimanje korišćenog električnog uređaja. U tu svrhu stupite u kontakt sa korisničkom službom proizvođača.
- Ove izjave važe samo za uređaje koji se instaliraju i prodaju u zemljama Evropske unije i koji podležu Evropskoj direktivi 2012/19/EU. U zemljama van Evropske unije se mogu primenjivati drugačiji propisi za odlaganje korišćenih električnih i elektronskih uređaja na otpad.

17. Pomoć za otklanjanje smetnji

| Smetnja | Mogući uzrok | Uputstva za sprečavanje |
|---|---|---|
| List testere spada nakon isključivanja motora | Navrtka za pričvršćivanje nije dovoljno zategnuta | Zategnite navrtku za pričvršćivanje, desni navoj |
| Motor se ne pali | Otkaz glavnog osigurača | Proveriti glavni osigurač |
| | Produžni vod je neispravan | Zamenite produžni vod |
| | Priključci na motoru ili prekidaču nisu u redu | Dozvolite da to pregleda kvalifikovani električar |
| | Motor ili prekidač u kvaru | Dozvolite da to pregleda kvalifikovani električar |
| Motor se ne pokreće; osigurač se ne uključuje | Poprečni presek produžnog voda nije dovoljan | vidi Električni priključak |
| | Preopterećenje uslovljeno tupim listom testere | Promenite list testere |
| Varničenje na reznoj površini | Tupi list testere | Naoštrite, odnosno zamenite list testere |
| | Pogrešan list testere | Zamenite list testere |

Cihaz üzerindeki sembollerin açıklaması

| | |
|--|---|
| | İşletime almadan önce kullanım kılavuzunu ve güvenlik uyarılarını okuyun ve bunları dikkate alın! |
| | Koruyucu gözlük kullanın! |
| | Kulaklık kullanın! |
| | Toz oluşan ortamlarda solunum maskesi takın! |
| | Koruyucu eldiven kullanın! |
| | Dikkat! Yaralanma tehlikesi! Çalışır durumdaki testere şeridine dokunmayın! |
| | Koruma sınıfı II |
| | Ürün Avrupa'da geçerli yönetmeliklere uygundur. |
| | ⚠ Dikkat! Bu kullanım kılavuzunda sizin güvenliğinizi ilgilili olan yerleri bu işaret ile ⚠ işaretledik. |
| | Ürün Sırbistan'daki geçerli yönetmeliklere uygundur. |

İçindekiler:**Sayfa:**

| | | |
|-----|---------------------------------------|-----|
| 1. | Giriş..... | 116 |
| 2. | Cihaz tanımı (şek. 1 - 4)..... | 116 |
| 3. | Teslimat kapsamı | 116 |
| 4. | Amacına uygun kullanım | 117 |
| 5. | Güvenlik talimatları | 117 |
| 6. | Teknik veriler..... | 123 |
| 7. | Ambalajı çıkarma | 123 |
| 8. | İşletime almadan önce..... | 123 |
| 9. | Testerenin kurulumu ve kullanımı..... | 123 |
| 10. | Kullanım | 125 |
| 11. | İşletim..... | 126 |
| 12. | Taşıma | 127 |
| 13. | Bakım | 127 |
| 14. | Depolama..... | 127 |
| 15. | Elektrik bağlantısı | 127 |
| 16. | İmha ve yeniden değerlendirme | 128 |
| 17. | Arıza giderme | 129 |
| 18. | Uygunluk beyanı | 131 |

1. Giriş

Üretici:

Schepbach GmbH
Günzburger Straße 69
D-89335 Ichenhausen

İthalatçı:

Ankara Civata Hırdavat Bağlantı Elemanları İthalat
İhracat Sanayi ve Ticaret A.Ş.
Macun Mahallesi 250. Cadde No:26
Yenimahalle/Ankara/Türkiye

Sayın Müşterimiz

Bu yeni cihazı iyi günlerde kullanmanızı dileriz.

Bilgi:

Bu cihazın üreticisi, geçerli ürün sorumluluk yasası uyarınca cihaz üzerinde veya cihazın kullanımına bağlı olarak aşağıdaki nedenlerden ötürü oluşan hasarlar için sorumluluk kabul etmemektedir:

- Usulüne aykırı kullanım
- Kullanım kılavuzunun dikkate alınmaması
- Üçüncü şahıslar ve yetkisiz kişiler tarafından yapılan onarımlar
- Montaj ve değişim sırasında orijinal olmayan yedek parçaların kullanılması
- Amacına aykırı kullanım
- Elektrik ile ilgili direktiflerin, VDE 0100, DIN 57113 / VDE 0113 standartlarındaki koşulların dikkate alınmaması nedeniyle elektrikli donanımların arızalanması

Dikkate almanız gerekenler:

Montaj ve işleme alma öncesinde kullanım kılavuzunu tamamen okuyun.

Bu kullanım kılavuzu, cihazı yakından tanımanızı ve amacına uygun şekilde kolayca kullanmanızı sağlayacaktır.

Kullanım kılavuzu, cihaz ile güvenli, doğru ve ekonomik çalışmalar yapmanın yanı sıra tehlikelerin önlenmesi, onarım masraflarından tasarruf edilmesi, arıza sürelerinin kısaltılması ve cihazın uzun ömürlü kullanılmasına yönelik önemli bilgiler içermektedir.

Bu kullanım kılavuzunun güvenlik uyarılarına ek olarak, ülkenizde cihazın kullanımı ile ilgili yönetmelikleri de mutlaka dikkate alın.

Kullanım kılavuzunu kirden ve nemden korumak amacıyla bir plastik torba içinde doğrudan cihazın yanında saklayın. Bu kılavuz, çalışma faaliyetine başlamadan önce her kullanıcı kişi tarafından dikkatle okunmalı ve çalışma faaliyetleri sırasında dikkate alınmalıdır.

Cihaz ile cihazın kullanımı konusunda eğitim almış ve kullanım ile bağlantılı olası tehlikeler konusunda bilgilendirilmiş kişiler çalışabilir. Belirlenen asgari yaş sınırına uyulmalıdır.

Bu kullanım kılavuzu ile birlikte verilen güvenlik talimatları, ülkenizde geçerli yönetmelikler ve yapısal olarak eşdeğer makinelerin işletimi için geçerli genel teknik kurallar dikkate alınmalıdır.

Bu kılavuzun ve güvenlik bilgilerinin dikkate alınmaması nedeniyle ortaya çıkan kazalar ya da hasarlar için hiçbir sorumluluk kabul edilmez.

2. Cihaz tanımı (şek. 1 - 4)

1. Testere tezgahı
2. Tezgah dolgu maddesi
3. Testere bıçağı
4. Testere bıçağı koruması
5. Çekiş hortumu
6. Ayırma takozu
7. Çapraz dayanak
8. Tezgah genişletme parçası
9. İtme çubuğu
10. Alt şasi
11. Açma ve kapatma şalteri (yeşil tuş "I", kırmızı tuş "O")
- 11.a Aşırı yük devre kesici
12. El çarkı
13. Sabitlemek için tutma yeri
14. Kılavuz rayı
15. Paralel dayanak
16. Sütunlar
- 16.a Kauçuk ayaklar
- 16.b Destek ayağı
17. Uzun orta destek
18. Kısa orta destek
19. Altı köşe başlı vida
20. Altıgen somun
- 21.a Gergi çubuğu, kısa
- 21.b Gergi çubuğu, uzun
- 21.c Çapraz kiriş
- 22.a Testere bıçağı anahtarı 10/21mm
- 22.b Testere bıçağı anahtarı 10/13mm

3. Teslimat kapsamı

- Sütunlar 4x (16)
- Uzun orta destek 2x (17)
- Kısa orta destek 2x (18)
- Uzun destek dayanağı 2x (21a)
- Kısa destek dayanağı 2x (21b)

- Çapraz kiriş 4x (21c)
- Destek ayağı 2x (16b)
- Tezgah genişletme parçası 2x (8)
- Lastik ayaklar 4x (16a)
- Paralel dayanak (15)
- Testere bıçağı koruması (4)
- Çapraz dayanak (7)
- Çekiş hortumu (5)
- İtme çubuğu (9)
- Testere bıçağı anahtarı, 10/21 mm (22a)
- Testere bıçağı anahtarı, 10/13 mm (22b)
- Altı köşe başlı vida 32x (19)
- Altıgen somun 24x (20)
- Ayırma takozu (6)

4. Amacına uygun kullanım

Tezgah tipi dairesel testere her tür kerestenin makine boyutuna göre uzunlamasına ve enine kesilmesi (çapraz dayanak) için kullanılır.

Hiçbir yuvarlak kereste kesilemez.

Makine sadece öngörüldüğü amaç için kullanılmalıdır.

Bunun dışındaki her kullanım amacına uygunsuz kullanım olarak geçerlidir. Bunun sonucunda ortaya çıkan her türlü hasardan veya yaralanmalardan üretici değil, kullanıcı/operatör sorumludur.

Sadece makine için uygun testere bıçakları (HM veya CV testere bıçakları) kullanılabilir.

Her türlü HSS testere bıçağının ve ayırma diskinin kullanılması yasaktır. Amacına uygun kullanıma, güvenlik uyarılarının, montaj kılavuzunun ve kullanım kılavuzundaki işletim uyarılarının dikkate alınması da dahildir.

Makinenin kullanımında ve bakımında görev alan kişiler, makine hakkında bilgi sahibi olmalı ve olası tehlikeler ile ilgili eğitim almış olmalıdır. Bunun dışında geçerli kaza önleme talimatlarına tamamen uyulmalıdır.

İş sağlığı ve güvenliği ile ilgili geçerli genel kurallar da dikkate alınmalıdır.

⚠ İkaz!

Cihazların kullanımında yaralanma ve hasarları önlemek için bazı güvenlik önlemlerine uyulmalıdır. Bu nedenle kullanım talimatı/güvenlik uyarılarını dikkatle okuyun. Bilgilere her zaman ulaşabilmek için bunu iyi muhafaza edin.

Cihazı başka birine vermeniz durumunda lütfen bu kullanım talimatını / güvenlik uyarılarını birlikte teslim edin.

Bu kılavuzun ve güvenlik bilgilerinin dikkate alınmaması nedeniyle ortaya çıkan kazalar ya da hasarlar için hiçbir sorumluluk kabul edilmez.

Makinede yapılan değişiklikler ve bu nedenle ortaya çıkan hasarlar üreticinin sorumluluğunda değildir. Amacına uygun kullanıma rağmen bazı diğer risk faktörleri tamamen ortadan kaldırılamaz. Makinenin tasarımına ve yapısına göre aşağıdaki riskler söz konusu olabilir:

- Kapalı olmayan kesme alanında testere bıçağına dokunulması.
- Çalışır durumdaki testere şeridine dokunulması (kesik yaralanmaları).
- İş parçalarının ve iş parçası bölümlerinin geri tepmesi.
- Testere bıçağı kırılmaları.
- Testere bıçağının arızalı sert metal parçalarının dışarı fırlaması.
- Gerekli kulaklığın kullanılmamasında işitme hasarları.
- Kapalı alanlarda kullanım durumunda ahşap tozlarının sağlık açısından zararlı emisyonları.

⚠ Lütfen makinelerimizin ticari, zanaatkar veya endüstriyel amaçlı kullanım için tasarlanmadığını dikkate alın. Cihaz ticari, zanaatkar ya da endüstri işletmelerinde ya da eş değer eylemlerde kullanılırsa garanti hizmeti üstlenmiyoruz.

⚠ **UYARI!** Bu elektrikli alet, çalışması sırasında elektromanyetik alan oluşturuyor. Bu elektromanyetik alan, belirli durumlarda aktif veya pasif tıbbi implantları olumsuz etkileyebilir. Ciddi ve ölümcül yaralanma tehlikesini azaltmak amacıyla, tıbbi implant taşıyan kişilerin, elektrikli aleti kullanmadan önce doktora veya tıbbi implant üreticisine danışmalarını öneriyoruz.

5. Güvenlik talimatları

Elektrikli aletler için genel güvenlik uyarıları

⚠ **UYARI:** Bu elektrikli alet üzerinde bulunan tüm güvenlik uyarılarını, talimatları, resimleri ve teknik verileri okuyun.

Takip eden talimatların dikkate alınmaması elektrik çarpmasına, yangına ve/veya ağır yaralanmalara yol açabilir.

Daha sonra başvurmak üzere tüm güvenlik açıklamalarını ve talimatlarını saklayın.

Güvenlik uyarılarında kullanılan “elektrikli alet” terimi, elektrikle çalışan (elektrik kablosu ile) elektrikli aletleri veya akü ile (elektrik kablosu olmadan) çalışan elektrikli aletleri kapsamaktadır.

1) Çalışma yeri güvenliği

- a) **Çalışma alanınızı temiz tutun ve yeterince aydınlatın.** Düzensizlik veya aydınlatılmamış çalışma yerleri kazalara sebep olabilir.
- b) **Elektrikli alet ile, yanıcı sıvılar, gazlar veya tozların mevcut olduğu patlayıcı ortamlarda çalışmayın.** Elektrikli aletler, toz veya buharları tutuşturabilecek kıvılcımlar üretir.
- c) **Elektrikli aleti kullanırken çocukları ve diğer insanları aletten uzak tutun.** Dikkatinizin dağılması durumunda elektrikli alet üzerindeki kontrolünüzü yitirebilirsiniz.

2) Elektriksel güvenlik

- a) **Elektrikli aletin bağlantı fişi prize tam oturmalıdır.** Fiş kesinlikle değiştirilmemelidir. Topraklamalı elektrikli aletler ile birlikte kesinlikle adaptör fişler kullanmayın. Değiştirilmemiş fişler ve uygun prizler, elektrik çarpması riskini azaltır.
- b) **Boru, kalorifer, soba ve buzdolabı gibi topraklanmış yüzeylere vücudunuzun temas etmesinden kaçının.** Vücudunuz topraklandığı takdirde ciddi elektrik çarpması tehlikesi ortaya çıkar.
- c) **Elektrikli aletleri yağmura ve ıslanmaya karşı koruyun.** Suyun elektrikli alete girmesi, elektrik çarpması riskini yükseltir.
- d) **Bağlantı kablosunu, elektrikli aleti taşımak, asmak veya fişi prizden çekmek gibi amacı dışında işler için kullanmayın.** Bağlantı kablosunu ısı, yağ, keskin kenarlar veya hareketli parçalarından uzak tutun. Hasarlı veya dolanmış güç kabloları, elektrik çarpması riskini artırır.
- e) **Elektrikli alet ile açık havada çalışırken sadece açık havaya uygun uzatma kabloları kullanın.** Açık havaya uygun uzatma kablosu kullanılması elektrik çarpması riskini azaltır.
- f) **Elektrikli aletin nemli ortamda kullanımı zorunlu olduğunda, kaçak akım rölesi kullanın.** Kaçak akım rölesi kullanılması elektrik çarpması riskini azaltır.

3) İnsanların güvenliği

- a) **Dikkatli olun, ne yaptığınıza dikkat edin ve elektrikli alet ile çalışırken mantıklı hareket edin.** Yorgunsanız veya uyuşturucu, alkol veya ilaç etkisi altındaysanız elektrikli aleti kullanmayın. Elektrikli aleti kullanırken bir anlık dikkatsizlik ciddi yaralanmalara yol açabilir.
- b) **Kişisel koruyucu donanım ve daima bir koruyucu gözlük takın.** Elektrikli aletin türüne ve kullanımına göre toz maskesi, kaymayı önleyici eldivenler, baret veya koruyucu kulaklık gibi kişisel koruyucu donanım kullanılması, yaralanma riskini azaltır.
- c) **Aletin kontrol dışı işleme girmesini önleyin.** Elektrikli aleti elektrik beslemesine ve/veya aküye bağlamadan, aleti tutmadan veya taşımadan önce aletin kapalı olduğundan emin olun. Elektrikli aleti taşıırken parmağınız şalter üzerinde olursa veya elektrikli aleti açık haldeyken elektrik beslemesine bağladığınız takdirde kazalar meydana gelebilir.
- d) **Elektrikli aleti çalıştırmadan önce ayar aletlerini veya civata anahtarlarını ortadan kaldırın.** Elektrikli aletin dönen bir parçasında bulunan alet veya anahtarlar yaralanmalara neden olabilir.
- e) **Vücudunuz anormal şekilde durmamalıdır.** Güvenli bir duruş sağlayın ve her daim dengede durun. Bu şekilde elektrikli aleti beklenmeyen durumlarda daha iyi kontrol edebilirsiniz.
- f) **Uygun kıyafet kullanın. Bol kıyafet veya aksesuar kullanmayın. Saçlarınızı ve kıyafetinizi hareketli parçalardan uzak tutun.** Bol kıyafetler, takılar veya uzun saçlar, hareketli parçalara kapılabilir.
- g) **Toz emme ve toplama üniteleri monte edildiği takdirde, bunlar bağlanmalı ve doğru kullanılmalıdır.** Toz emme ünitesi, toza bağlı riskleri azaltabilir.
- h) **Elektrikli aleti uzun süredir kullanıyor olsanız bile güvenliği elden bırakmayın ve elektrikli aletin güvenlik kurallarını ihmal etmeyin.** Dikkatsizlik nedeniyle saniyeler içerisinde ağır yaralanmalar meydana gelebilir.

4) Elektrikli aletin kullanımı ve alet ile çalışma

- a) **Elektrikli alete aşırı yüklenmeyin. Çalışmanıza uygun elektrikli aleti kullanın.** Uygun elektrikli alet ile, belirtilen güç aralığında daha iyi ve daha güvenli şekilde çalışabilirsiniz.

- b) **Şalteri arızalı olan elektrikli aleti kullanmayın.** Açılıp kapatılmayan elektrikli alet tehlikelidir ve onarılması gerekir.
- c) **Cihaz ayarlarını yapmadan, elektrikli alet parçalarını değiştirmeden veya elektrikli aleti rafa kaldırmadan önce fişi prizden çekin ve/veya çıkarılabilir aküyü çıkarın.** Bu tedbir, elektrikli aletin yanlışlıkla çalıştırılmasını önler.
- d) **Kullanılmayan elektrikli aletleri çocukların erişemeyeceği şekilde muhafaza edin.** Elektrikli aletin kullanımını bilmeyen veya bu talimatları okumamış kişilere aleti kullandırtmayın. Elektrikli aletler, deneyimsiz kişiler tarafından kullanıldıkları takdirde tehlikelidir.
- e) **Elektrikli aletlerin ve kullanılan diğer aletlerin bakımını özenli şekilde yapın.** Hareketli parçaların sorunsuz bir şekilde çalışıp çalışmadığını ve sıkışmadığını, elektrikli aletin fonksiyonu zarar görmeyecek şekilde parçaların kırılmış veya hasar görmüş olup olmadığını kontrol edin. Elektrikli aleti kullanmadan önce hasar görmüş parçaları onarımını sağlayın. Birçok kazanın sebebi, bakımı iyi yapılmamış elektrikli aletlerdir.
- f) **Kesici takımların her zaman keskin ve temiz olmasını sağlayın.** Bakımı düzenli yapılan keskin ağızlı kesme takımları daha az sıkışır ve kontrol edilmesi daha kolaydır.
- g) **Elektrikli aleti, uygulama takımları, kullanılan diğer aletleri bu talimatlara uygun şekilde kullanın.** Kullanımda çalışma koşullarını ve uygulanacak işlemi dikkate alın. Elektrikli aletler öngörülen uygulamalar haricinde kullanıldığı takdirde tehlikeli durumlar meydana gelebilir.
- h) **Tutma yerlerini ve tutma yüzeylerinin her zaman kuru, temiz ve yağ ve gresten arındırılmış olmasını sağlayın.** Kaygan tutma yerleri ve tutma yüzeyleri, elektrikli aletin güvenli kullanımını ve öngörülemeden durumlarda kontrol edilebilmesini engeller.

5) Servis

- a) **Elektrikli aletin sadece gerekli yeterliliğe sahip uzman personel tarafından ve sadece orijinal yedek parçalarla onarılmasını sağlayın.** Bu şekilde elektrikli aletin güvenliğinin korunmasını sağlarsınız.

Tezgaah testerelele yönelik güvenlik uyarıları

Koruyucu kapağa yönelik güvenlik açıklamaları

- a) **Koruyucu kapakları sökmeyin.** Koruyucu kapaklar işlevlerini yerine getirecek durumda ve doğru monte edilmiş olmalıdır. Gevşemiş, hasar görmüş veya düzgün çalışmayan koruyucu kapaklar onarılmalı veya değiştirilmelidir.
- b) **Ayırma kesimlerinde daima testere bıçağı koruyucu kapağını ve yarma kamasını kullanın.** Testere bıçağının iş parçası kalınlığını tamamen kestiği ayırma kesimleri için, koruyucu kapak ve diğer güvenlik donanımları yaralanma riskini azaltır.
- c) **Koruyucu kapak ve/veya yarma kamasının çıkarılmasını gerektiren işlemler (ör. oyuk açma, kanal açma veya boylamasına dik yarma) tamamlandıktan sonra koruyucu sistemi derhal geri takın.** Koruyucu kapak yaralanma riskini azaltır.
- d) **Elektrikli aletin gücünü açmadan önce, testere bıçağının koruyucu kapağa, yarma kamasına veya iş parçasına değmediğinden emin olun.** Bu bileşenlerin yanlışlıkla testere bıçağına teması tehlikeli durumlara yol açabilir.
- e) **Yarma kamasını bu işletim kılavuzundaki açıklamalara göre hizalayın.** Hatalı mesafeler, konum ve yönlendirme yarma kamasının bir geri tepmeyi etkili bir şekilde önleyememesine sebep olabilir.
- f) **Yarma kamasının işlevini yerine getirebilmesi için, iş parçasına etki etmesi gerekir.** Yarma kamasının erişemeyeceği kadar kısa iş parçalarının kesilmesi sırasında, kama etkisizdir. Bu koşullar altında geri tepme yarma kaması tarafından engellenmez.
- g) **Yarma kamasına uygun testere bıçağı kullanın.** Yarma kamasının doğru etkiye sahip olması için, testere bıçağı çapı ilgili yarma kamasına uygun olmalı, testere bıçağının çeliği yarma kamasından daha ince olmalı ve diş genişliği yarma kaması kalınlığından daha fazla olmalıdır.

Kesme işlemine yönelik güvenlik uyarıları

- a) **⚠ TEHLİKE: Ellerinizin veya parmaklarınızın testere bıçağının veya kesme alanının yakınına gelmemesine dikkat edin.** Bir anlık dikkatsizlik ya da kayma, elinizi testere bıçağına doğru yönlendirerek ciddi yaralanmalara yol açabilir.

- b) **İş parçasını testere bıçağına doğru sadece dönüş yönünün tersi istikamette besleyin.**

İş parçasının tezgah üzerinde testere bıçağının dönüş yönünde beslenmesi, iş parçasının ve eliniz testere bıçağına çekilmesine yol açabilir.

- c) **Uzunlamasına kesimlerde iş parçasının beslenmesi için asla gönye mesnedi kullanmayın ve gönye mesnet ile enlemesine kesimlerde ek olarak uzunluk ayarına yönelik paralel mesnedi kullanın.**

İş parçasının paralel mesnet ve gönye mesnet ile birlikte aynı anda beslenmesi testere bıçağının sıkışması ve geri tepmesi olasılığını artırır.

- d) **Uzunlamasına kesimlerde iş parçası üzerine uygulanan besleme kuvvetini daima kılavuz mesnedi ve testere bıçağı arasında deneyin. Kılavuz mesnedi ve testere bıçağı arasındaki mesafe 150 mm'den daha az ise bir itme çubuğu, ve mesafe 50 mm'den düşükse bir itme bloğu kullanın.**

Bu türden yardımcı aletler eliniz ile testere arasında güvenli bir mesafe bulunmasını sağlar.

- e) **Sadece cihaz ile birlikte verilen, üreticinin itme çubuğunu veya talimatlara uygun üretilmiş bir itme çubuğu kullanın.**

İtme çubuğu eliniz ve testere bıçağı arasında yerli mesafe bulunmasını sağlar.

- f) **Asla hasarlı veya yarılmış itme çubukları kullanmayın.**

Hasarlı bir itme çubuğu kırılarak elinizin testere bıçağına gelmesine yol açabilir.

- g) **“Serbest elle” çalışmayın. İş parçasını yerleştirmek ve beslemek için daima paralel mesnet ya da gönye mesnet kullanın. “Serbest elle” çalışma iş parçasının paralel mesnet veya gönye mesnet yerine eller ile desteklenmesi veya beslenmesidir.**

Serbest elle kesim gerçekleştirmek hatalı yönlendirme, sıkışma ve geri tepmeye sebep olur.

- h) **Elinizi asla dönmekte olan testere bıçağının etrafına veya üstüne uzatmayın.**

Elin iş parçasına uzatılması dönmekte olan testere bıçağına yanlışlıkla temasa sebep olabilir.

- i) **Uzun ve/veya geniş iş parçalarını testere tezgahının arkasından ve/veya yanlarından destekleyerek, yatay bir şekilde düz kalmalarını sağlayın.**

Uzun ve/veya geniş iş parçaları testere tezgahının kenarlarında devrilmeye meyillidir; bu da kontrol kaybına, testere bıçağının sıkışmasına ve geri tepmeye yol açar.

- j) **İş parçasını eşit bir şekilde besleyin. İş parçasını eğmeyin veya bükmeyin. Testere bıçağının sıkışması halinde, cihazın gücünü derhal kapatın, fişi prizden çekin ve sıkışmanın sebebinin giderin.**

Testere bıçağının iş parçası sonucu sıkışması geri tepmeye ve motorun bloke olmasına yol açabilir.

- k) **Kesilen materyali testere çalışırken almayın.**
Kesilen materyal testere bıçağı ve kılavuz mesnedi arasında veya koruyucu kapağa sıkışabilir ve alınırken parmaklarınızı testere bıçağına doğru çekebilir. Testerenin gücünü kapatın ve materyali almadan önce testere bıçağı durana kadar bekleyin.

- l) **2 mm'den daha ince iş parçalarında uzunlamasına kesimlerde tezgah yüzeyine temas eden ek bir paralel mesnet kullanın.**

İnce iş parçaları paralel mesnet altında sıkışıp geri tepmeye yol açabilir.

Geri tepme - Sebepleri ve ilgili güvenlik uyarıları

Geri tepme, sıkışan testere bıçağının veya testere bıçağına göre eğik beslemeli bir kesimin veya iş parçasının bir kısmının testere bıçağı ve paralel mesnet ya da başka bir sabit nesne arasında sıkışmasının sonucunda gerçekleşen ani bir iş parçası reaksiyonudur.

Çoğu durumda, geri tepme halinde iş parçası testere bıçağının arka kısmı tarafından kavranır, tezgahın kaldırılır ve kullanıcıya doğru ivmelenir. Geri tepme tezgah testerenin yanlış veya hatalı kullanımının bir sonucudur. Geri tepme, aşağıdakiler gibi uygun tedbirler ile önlenbilir.

- a) **Asla testere bıçağı ile aynı hat üzerinde durmayın. Testere bıçağının daima kılavuz mesnedinin bulunduğu tarafında durun.**

Bir geri tepme durumunda iş parçası hızla, testere bıçağının önünde veya testere bıçağı ile aynı hat üzerinde bulunan kişilerin üzerine gelebilir.

- b) **İş parçasını çekmek ya da desteklemek için asla elinizi testere bıçağının arkasına veya üzerine uzatmayın.**

Testere bıçağıyla yanlışlıkla temas meydana gelebilir veya bir geri tepme parmağınızın testere bıçağına çekilmesine yol açabilir.

- c) **Kesilen iş parçasını tutup asla dönmekte olan testere bıçağına doğru bastırmayın.**

Kesilen iş parçasını testere bıçağına doğru bastırarak sıkışmaya ve geri tepmeye yol açar.

d) Kılavuz mesnedini testere bıçağına paralel olarak hizalayın.

Hizalanmamış bir kılavuz mesnedi iş parçasını testere bıçağına doğru bastırarak geri tepmeye yol açar.

e) Gizli kesimlerde (ör. oluk açma, kanal açma, veya boylamasına dik yarma) iş parçasının tezgaha ve kılavuz mesnedine yönlendirmek için bir baskı kaması kullanın.

Baskı kamasıyla iş parçasını bir geri tepme sırasında daha iyi kontrol edebilirsiniz.

f) Birleştirilmiş iş parçalarının görülmeyen yerlerinde kesim gerçekleştirirken bilhassa dikkatli olun.

İş parçasının içine giren testere bıçağı bir geri tepmeye sebep olabilecek nesnelere kesebilir.

g) Büyük levhaları, sıkışan testere bıçağı sonucu geri tepme riskini azaltmak üzere destekleyin.

Büyük levhalar kendi ağırlıkları altında bel verebilir. Levhaların tezgah yüzeyinden çıkıntı yaptığı yerlerde daima desteklenmesi gerekir.

h) Eğilmiş, düğümlemiş, bükülmüş veya bir gönye mesnet ile ya da kılavuz mesnedi boyunca yönlendirebileceğiniz düz bir kenarı olmayan iş parçalarını keserken bilhassa dikkatli olun.

Eğilmiş, düğümlemiş, bükülmüş bir iş parçası stabil değildir ve kesim genişliğinin testere bıçağıyla hizasının yanlış olmasına, sıkışmaya ve geri tepmeye yol açar.

i) Asla üst üste veya arka arkaya istiflenmiş birden fazla iş parçasını kesmeyin.

Testere bıçağı bir veya birkaç parçayı kavrayıp geri tepmeye sebep olabilir.

j) Testereyi, testere bıçağı iş parçasının içindeyken tekrar çalıştırmak isterseniz, testere bıçağını kesim açıklığında, testere dışı iş parçasına geçmeyecek şekilde ortalayın.

Testere bıçağı sıkışmışsa, testere yeniden çalıştığı anda iş parçasını tezgahtan kaldırılabılır ve geri tepmeye yol açabilir.

k) Testere bıçaklarını temiz, keskin ve yeterince ayarlı bir şekilde muhafaza edin. Asla çarpılmış ya da kırık veya çatlak dişleri olan testere bıçakları kullanmayın.

Keskin ve doğru ayarlanmış testere bıçakları, sıkışma, bloke olma ve geri tepme olasılığını en aza indirir.

Tezgah testerenin kullanımına yönelik güvenlik uyarıları

a) Tezgah parçasını çıkarmadan, testere bıçağını değiştirmeden, yarma kamasında ya da testere bıçağı koruyucu kapağında ayarlar gerçekleştirilmeden önce ve makine gözetimsiz bırakılacağına tezgah testerenin gücünü kapatın ve şebekeden ayırın.

Tedbirler kazalarını önlenmesine yarar.

b) Tezgah testereyi asla gözetimsiz olarak çalıştırarak bırakmayın. Cihazın gücünü kapatın ve tamamen durana kadar yanından ayrılmayın.

Gözetimsiz olarak çalışan bir testere kontrolsüz bir tehlike teşkil eder.

c) Tezgah testereyi düz ve iyi aydınlatmalı ve sağlam bir şekilde durabileceğiniz ve dengelenizi koruyabileceğiniz bir yere kurun. Kurulum yeri, iş parçalarının boyutunun iyi bir şekilde idare edilebileceği yeterli alanı sunmalıdır.

Düzensizlik veya aydınlatılmamış çalışma alanları ve düz olmayan kaygan zeminler kazalara sebep olabilir.

d) Testere tezgahının altındaki ve/veya toz çekimindeki testere talaşlarını ve testere tozunu düzenli olarak temizleyin.

Toplanan testere tozu yanıcıdır ve kendi kendine tutuşabilir.

e) Tezgah testereyi emniyet altına alın.

Uygun bir şekilde emniyet altına alınmamış bir tezgah testere hareket edebilir veya devrilebilir.

f) Gücünü açmadan önce, ayar aletlerini, tahta artıklarını vb. tezgah testereden uzaklaştırın.

Saptırma ve olası sıkışmalar tehlikeli olabilir.

g) Daima doğru boyda ve uygun tespit deliğine sahip (ör. baklava şeklinde ya da yuvarlak) testere bıçakları kullanın.

Testerenin montaj parçalarına oturmamış testere bıçakları, dairesel bir şekilde dönmeler ve kontrol kaybına yol açarlar.

h) Asla flanşlar, pullar, vidalar veya somunlar gibi hasarlı ya da hatalı testere bıçağı montaj malzemesi kullanmayın.

Bu testere bıçağı montaj malzemeleri güvenli işletim ve optimum performans için testereye özel olarak yapılandırılmıştır.

i) Asla tezgah testere üzerinde durmayın ve tezgah testereyi asla basamak olarak kullanmayın. Cihaz devrilsen ya da yanlışlıkla testere bıçağına temas ederseniz ciddi yaralanmalar meydana gelebilir.

j) Testere bıçağının, doğru dönüş yönünde monte edilmiş olduğundan emin olun. Tezgah testere ile zımpara diskleri ya da tel fırçalar kullanmayın.

Testere bıçağının uygunsuz bir şekilde takılması veya önerilmeyen aksesuarların kullanımı ciddi yaralanmalara neden olabilir.

Testere bıçağının kullanımı için güvenlik uyarıları

1. Uygulama takımlarını, sadece kullanmayı bildiğiniz takdirde alete takın.
2. Maksimum devir sayısını dikkate alın. Uygulama takımı üzerinde yer alan maksimum devir sayısı aşılmamalıdır. Belirtilmişse devir sayısı aralığına uyun.
3. Motor-testere bıçağının dönüş yönünü dikkate alın.
4. Çatlamış uygulama takımlarını kullanmayın. Çatlamış uygulama takımlarını imha edin. Onarım yapılmamalıdır.
5. Sıkıştırma yüzeylerindeki kir, gres, yağ ve suyu temizleyin.
6. Dairesel testere bıçaklarındaki delikleri küçültmek için gevşek küçültme halkaları veya kovanları kullanmayın.
7. Uygulama takımını emniyete almak için sabitlenen küçültme halkalarının, aynı çapta ve kesme çapının en az 1/3 oranında olmasına dikkat edin.
8. Sabitlenen küçültme halkalarının birbirine paralel olduğundan emin olun.
9. Uygulama takımlarını dikkatli şekilde taşıyın. Bunları orijinal ambalajında veya özel kaplarda muhafaza edin. Daha güvenli tutmak ve yaralanma riskini azaltmak için koruyucu eldivenler takın.
10. Uygulama takımını kullanmadan önce, tüm koruma tertibatlarının doğru şekilde sabitlendiğinden emin olun.
11. Kullanımdan önce, kullandığınız uygulama takımının bu elektrikli aletin teknik gerekliliklerine uygun olduğundan ve doğru şekilde sabitlendiğinden emin olun.
12. Beraberinde teslim edilen testere bıçağını sadece tahta kesme işlerinde kullanın, hiçbir zaman metal işlemek için kullanmayın.
13. İşlenecek materyal için doğru testere bıçağını kullanın.
14. Sadece testere üzerinde belirtilen verilere uygun çapa sahip bir testere bıçağı kullanın.
15. Sadece cihaz üzerinde belirtilen devir sayısına eşit veya daha yüksek bir devir sayısına sabit testere bıçakları kullanın.

16. Sadece, ahşap veya benzeri malzemelerin kullanımını için öngörülmüşlerse, EN 847-1'e uygun, tavsiye edilen testere bıçakları kullanın.
17. Uygun kişisel koruyucu donanım kullanın, ör.:
 - Koruyucu kulaklık;
 - Testere bıçakları ile işlem gerçekleştirirken koruyucu eldivenler.
18. Sadece üretici tarafından tavsiye edilen, EN 847-1'e uygun testere bıçakları kullanın. Uyarı! Testere bıçağını değiştirirken, testere bıçağı kesme genişliğinin yarma kaması kalınlığından küçük olmamasına ve testere bıçağı ana bıçak kalınlığının yarma kaması kalınlığından büyük olmamasına dikkat edin!
19. Ahşap ve plastik keserken, testere dişlerinin aşırı ısınmasını önleyin. Plastiğin erimesini önlemek için besleme hızını düşürün.
20. Karmaşık kapalı kesim yöntemine ve eğimli/kamalı kesimlere izin verilmediğini dikkate alın.
21. Eğimli uzunlamasına kesimleri eğimin olduğu tarafa doğru yapmayın.
22. Paralel mesnedin montajı veya ayarı sırasında, paralel mesnedin testere bıçağına paralel hizalanmış olduğundan emin olun.

Artık riskler

Elektrikli makine, en son teknolojiye göre ve geçerli güvenlik kuralları dikkate alınarak üretilmiştir. Ancak yine de çalışma sırasında artık riskler oluşabilir.

Usulüne uygun olmayan elektrik bağlantı kablolarının kullanılması halinde akım nedeniyle sağlık riski söz konusudur.

- Ayrıca alınan tüm tedbirlerle rağmen öngörülemeyen arta kalan riskler mevcut olabilir.
- Artık riskler, güvenlik açıklamaları ve Amacına uygun kullanım bölümleri ve kullanım talimatının tamamı dikkate alındığında en aza indirgenebilir.
- Makineye gereksiz yere yüklenmeyin: kesme sırasında aşırı basınç testere bıçağına çabuk zarar verir. Bu işleme sırasında makinenin performansının azalmasına ve kesme hassasiyetinin azalmasına neden olabilir.
- Makinenin rastgele işleme alınmalarını önleyin: Fişin elektrik prizine sokulması sırasında çalışma düğmesine basılmamalıdır.
- Bu el kitabında önerilen takımları kullanın. Bu şekilde testerenizden en iyi performans elde edersiniz.
- Makine çalıştığında ellerinizi çalışma alanından uzak tutun.

Ayar veya bakım işlerine başlamadan önce, cihazı devre dışı bırakın ve elektrik fişini prizden ayırın.

6. Teknik veriler

| | |
|-------------------------------|------------------------|
| Alternatif akımlı motor | 220 - 240 V~ 50Hz |
| Güç | S1 1800 W |
| Çalışma modu | S6 %25 2000 W |
| Rölanti devir sayısı | 5000 dak ⁻¹ |
| Sert metal testere bıçağı | ø 250 x ø 30 x 2,8 mm |
| Dış sayısı | 24 |
| Ayırma takozu kalınlığı | 2 mm |
| Tezgah büyüklüğü | 563 x 583 x 28 mm |
| Maks. kesim yüksekliği 90° | 85 mm |
| Maks. kesim yüksekliği 45° | 65 mm |
| Yükseklik ayarı | 0 - 85 mm |
| Döndürülebilir testere bıçağı | 0 - 45° |
| Emme bağlantısı | ø 35 mm |
| Ağırlık yakl. | 19 kg |

* **Çalışma modu S6 %25: Yüksüz çalışmalı kesintisiz işletim (çalışma süresi 10 dakika). Motorun müsaade edilmeyecek kadar ısıtılmaması amacıyla, motor, görev döngüsünün %25'lik süresinde belirtilen anma gücü ile çalıştırılabilir ve ardından görev döngüsünün %75'lik süresinde yüksüz çalışmalıdır.**

Gürültü değerleri

Gürültü değerleri EN 62841 uyarınca belirlenmiştir.

| | |
|-------------------------------|----------|
| Ses basıncı seviyesi L_{pA} | 94,0 dB |
| Güvensizlik K_{pA} | 3 dB |
| Ses gücü seviyesi L_{WA} | 107,0 dB |
| Güvensizlik K_{WA} | 3 dB |

Bir koruyucu kulaklık kullanın.

Gürültü etkisi işitme kaybına neden olabilir. Titreşim toplam değerleri (üç yönün vektör toplamı) EN 62841 uyarınca belirlenmiştir.

7. Ambalajı çıkarma

- Ambalajı açın ve makineyi dikkatlice dışarı çıkarın.
- Ambalaj malzemesini, ambalaj ve taşıma emniyetlerini çıkarın (varsa).
- Teslimat kapsamının eksiksiz olduğunu kontrol edin.
- Makine ve aksesuar parçalarında taşıma hasarı bulunmadığını kontrol edin.
- Ambalajı, mümkünse garanti süresinin sonuna kadar saklayın.

⚠ DİKKAT!

Cihaz ve ambalaj malzemesi, çocuklar için uygun değildir! Çocuklar; plastik torbalar, folyolar ve küçük parçalar ile oynamamalıdır! Yutma ve boğulma tehlikesi söz konusudur!

8. İşletime almadan önce

- Makine duruşu güvenli olacak bir şekilde kurulmalıdır, yani bir çalışma tezgahına, şasiye veya benzeri bir şeye vidalayın. Bunun için, makinenin ayaklarının iç yüzlerindeki delikleri kullanın.
- İşletime alma öncesinde tüm kapaklar ve güvenlik tertibatları tekniğine uygun bir şekilde monte edilmiş olmalıdır.
- Testere bıçağı rahat çalışabilmelidir.
- Halihazırda işlenmiş ahşapta, örneğin çiviler veya cıvatalar vs. gibi yabancı cisimlere dikkat edin.
- Açma/kapama şalterine basmadan önce, testere bıçağının doğru takılı olduğundan ve hareketli parçaların rahat hareket ettiğinden emin olun.
- Makineyi bağlamadan önce tip etiketi üzerindeki verilerin şebeke verileri ile aynı olduğundan emin olun.
- Makinenin elektrik bağlantısını, sadece en az 16 A sigortalı, usulüne uygun şekilde monte edilmiş top-raklı elektrik prizine yapın.

9. Testerenin kurulumu ve kullanımı

Dikkat! Daire testeredeki tüm bakım, donanım değişikliği ve montaj çalışmalarından önce şebeke fişi çekilmelidir.

Birlikte teslim edilen tüm parçaları düz bir yüzeye koyun. Aynı parçaları gruplandırın.

Bilgi: Bağlantılar cıvata (yuvarlak başlı veya altıgen), altıgen somunlar ve rondelalarla emniyete alınacaksa rondela, somunun altına takılmalıdır.

Cıvataları dıştan içe doğru takın, bağlantıları somunlarla içten emniyete alın.

Bilgi: Montaj sırasında somunları ve cıvataları yere düşmeyecek şekilde sıkın.

Somunları ve cıvataları nihai montaj öncesinde sıkarsanız/sıkıştırırsanız nihai montaj gerçekleştirilemez.

9.1 Tezgah genişletme parçasının takılması (Şek. 5)

1. Testereyi ters çevirin ve tezgah aşağı bakacak şekilde zemine koyun.
2. Tezgah genişletme parçasını (8) testere tezgahı (1) ile hizalayın.
3. Tezgah genişletme parçasını (8), altı köşeli cıvatalar (19) ve çapraz kiriş (21c) ile gevşek olacak şekilde testere tezgahına (1) tespitleyin. Aynı işlemi diğer tarafta tekrarlayın.
4. Dayanma desteklerini (21a, 21b) altı köşeli cıvatalar (19) ve çapraz kiriş (21c) ile tezgah genişletme parçasına (8) vidalayın.
5. Ardından tüm cıvataları sıkın.

9.2 Şasi montajı (Şek. 6 - 7.1)

1. Dört sütunu da (16) dayanma destekleri (21a, 21b) ve altı köşeli cıvatalar (19) ile testereye vidalayın (şek. 6). Bu işlem için birlikte teslim edilen testere bıçağı anahtarını (21a) kullanın. (Şek.6).
2. Şimdi lastik ayakları (16a) sütunlara (16) takın (şek. 6.1).
3. Şimdi uzun orta desteği (17) ve kısa orta desteği (18) altı köşe başlı vidalarla (19) ve altıgen somunlarla (20) sütunlara (16) vidalayın.

Karşı karşıya aynı sütunların olmasına dikkat edin. Uzun orta destekler (17 - "B" ile işaretli) testerenin kullanici tarafına paralel olarak takılmalıdır. (Şek. 7).

4. Arka sütunların deliklerine destek ayağını (16b) 2 altı köşe başlı vida (19) ve altıgen somunlarla (20) gevşek bir şekilde sabitleyin. (Şek.7.1)

Dikkat!

İki destek ayağı da makinenin arka tarafına sabitlenmelidir!

5. Ardından alt şasinin tüm cıvatalarını ve somunlarını sıkın.

9.3 Ayırma takozunun ayarlanması / monte edilmesi (Şek. 8 - 10)

⚠ Dikkat! Elektrik fişini çekin! Ayırma takozunun (6) ayarı işleme alma öncesinde kontrol edilmelidir.

1. Testere bıçağını (3) maks. kesme derinliğine ayarlayın, 0° konuma alıp kilitleyin.
2. Tezgah dolgu maddesinin (2) cıvatasını (23) yıldız tornavida yardımıyla sökün ve tezgah dolgu maddesini (2) çıkarın (şek. 8).
3. Testere bıçağı (3) ve ayırma takozu (6) arasındaki mesafe maks. 5 mm olmalıdır. (Şek. 9)
4. Tespitleme cıvatasını (24) gevşetin ve ayırma takozunu (6) doğru mesafe ayarlanana kadar dışarı çekin (10).
5. Tespitleme cıvatasını (24) tekrar sıkıp tezgah dolgu maddesini (2) takın.

9.4 Testere bıçağı korumasının takılması / sökülmesi (Şek. 11 - 12)

1. Testere bıçağı korumasını (4) cıvata (25) ile birlikte cıvata, ayırma takozunun (6) uzun deliğinde oturacak şekilde üstten ayırma takozuna (6) oturtun.
2. Cıvata (25) çok fazla sıkmayın; testere bıçağı koruması (4) serbest hareket edebilecek şekilde kalmalıdır.
3. Çekiş hortumunu (5) emme adaptörüne (26) ve testere bıçağı korumasının (4) emme bağlantı ağızına takın. Emme adaptörüne (26) uygun talaş emme makinesi takın.
4. Sökme işlemi ters sırada gerçekleştirilir.

Dikkat!

Testere ile kesme işlemine başlamadan önce testere bıçağı koruması (4) testere ile kesilecek ürüne indirilmelidir.

9.5 Tezgah dolgu maddesinin değiştirilmesi (res. 8)

1. Aşınma veya hasar durumunda tezgah dolgu maddesi (2) değiştirilmelidir, aksi takdirde ciddi yaralanma tehlikesi söz konusudur.
2. Cıvata (23) bir yıldız tornavida ile çıkarın.
3. Aşınmış tezgah dolgu maddesini (2) çıkarın.
4. Yeni tezgah dolgu maddesinin montajı, işlemleri tersten uygulayarak gerçekleştirilir.

9.6 Testere bıçağının takılması/değiştirilmesi (Şek. 13)

1. **Dikkat! Elektrik fişini çıkarın ve koruyucu eldiven kullanın.**
2. Testere bıçağı korumasını (4) sökün (bkz. 8.4).
3. Tezgah dolgu maddesini (2) çıkarın (bkz. 8.5).
4. Somuna bir testere bıçağı anahtarı (22a) oturtup başka bir testere bıçağı anahtarını (22b) motor milinin üzerine tutarak somunu sökün (bkz. şek. 22).
5. **Dikkat!** Somunu testere bıçağının dönüş yönünde çevirin.

6. Dış flanş çıkarın ve eski testere bıçağının iç flanşını çıkarın.
7. Yeni testere bıçağını takmadan önce testere bıçağı flanşlarını tamamen tel fırça ile temizleyin.
8. Yeni testere bıçağını ters sıralamayla yeniden yerleştirin ve sıkın.
Dikkat! Çalışma yönüne dikkat edin, dişlerin kesme eğimi çalışma yönünde, yani ileri doğru olmalıdır.
9. Tezgah dolgu maddesini (2) ve testere bıçağı korumasını (4) tekrar takıp ayarlayın (bkz. 8.4 ve 8.5).
10. Testere ile tekrar çalışmaya başlamadan önce koruma tertibatlarının işlevselliği kontrol edilmelidir.
11. Testere bıçağı muhafazasının (4) doğru işleyişini kontrol edin. Testere bıçağı muhafazasını kaldırın ve bırakın. Testere bıçağı muhafazası kendiliğinden başlangıç konumuna geri gelmelidir.

10. Kullanım

⚠ İKAZ!

İşletime almadan önce cihazı mutlaka komple monte edin!

10.1 Açma, kapama (Şek. 14)

- "I" (11) yeşil düğmeye basarak testere çalıştırılabilir. Testere başlamadan önce testere bıçağının maksimum devir sayısına ulaşmasını bekleyin.
- Testereyi tekrar kapatmak için "0" (11) kırmızı düğmeye basılmalıdır.

10.2 Kesim derinliğinin ayarlanması (Şek. 14)

Yükseklik ayarı için el çarkının (12) döndürülmesiyle testere bıçağı (3) istenilen kesme derinliğine (kademesiz olarak) ayarlanabilir.

- Saat yönü tersine: Daha küçük kesme derinliği
- Saat yönünde: Daha büyük kesme derinliği

Deneme kesimi ile ayarı kontrol edin.

10.3 Açı ayarı (Şek. 14)

Tablalı daire testere ile durdurma rayına 0°-45° sola eğri kesikler uygulanabilir.

⚠ Her kesim öncesinde durdurma rayı (27), çapraz dayanak (7) ve testere bıçağı (3) arasında çarpışma mümkün olmadığını kontrol edin.

- Sabitlemek için tutma yerini (13) çözün.
- El çarkını (12) içeri bastırıp çevirerek ölçekten istediğiniz açı ölçüsünü ayarlayın.

- Sabitlemek için tutma yerini (13) istenilen açı konumunda kilitleyin.

10.4 Paralel dayanak ile yapılan çalışmalar

10.4.1 Durdurma yüksekliğinin ayarlanması (Şek. 15- 16)

- Paralel dayanağın (15) durdurma rayı (27) iki farklı yükseklikte kılavuz yüzeye sahiptir.
- Kesilecek malzemenin kalınlığına göre durdurma rayı (27) şek. 16 uyarınca kalın malzeme (25 mm iş parçası kalınlığının üzerinde) ve şek 15 uyarınca ince malzeme (25 mm iş parçası kalınlığının altında) için kullanılmalıdır.

10.4.2 Durdurma rayının döndürülmesi (Şek. 15 - 16)

- Durdurma rayını (27) döndürmek için önce kelebek somunları (28) gevşetin.
- Şimdi durdurma rayı (27) kılavuz raydan (29) çıkarılabilir ve ilgili kılavuz ile tekrar bunun üzerine itilebilir.
- Kelebek somunları (28) tekrar sıkın.
- Durdurma rayı (27) ihtiyaca göre kılavuz rayın (29) soluna ya da sağına takılabilir. Bunun için sadece kılavuz rayın (29) diğer tarafındaki civataları takın.

10.4.3 Kesim genişliğinin ayarlanması (Şek. 17)

- Ahşap parçaları uzunlamasına kesme sırasında paralel dayanak (15) kullanılmalıdır.
- Paralel dayanak (15) testere bıçağının (3) sağ tarafına takılmalıdır.
- Paralel dayanağı (15) yukarıdan paralel dayanak (14) için kılavuz raya oturtun.
- Paralel dayanak (14) için kılavuz rayda paralel dayanak (15) ve testere bıçağı (3) arasındaki mesafeyi gösteren 2 ölçek vardır.
- Durdurma rayının (27) kalın ya da ince malzemenin işlenmesi için mi döndürüldüğüne bağlı olarak uygun ölçü seçin:
Yüksek durdurma rayı (kalın malzeme),
Düşük durdurma rayı (ince malzeme).
- Paralel dayanağı (15) kontrol camı ile istenen ölçüde ayarlayın ve paralel dayanak (30) için eksantrik kol ile sabitleyin.
- Paralel mesnedin montajı veya ayarı sırasında, paralel mesnedin testere bıçağına paralel hizalanmış olduğundan emin olun.

10.5 Çapraz dayanak (Şek. 18)

- Çapraz dayanağı (7) testere tezgahının bir yivine (31a/31b) itin.

- Tutma vidasını (32) gevşetin.
- İstenen açılı ölçüsü ayarlanana kadar çapraz dayanağı (7) döndürün. Enine dayanakta ok, ayarlanan açılı gösterir. (0°-60°)
- Tutma vidasını (32) tekrar sıkın.
- Dayanak rayı (34) çapraz dayanağa (7) itilebilir. Bunun için somunları (33) sökün ve durdurma rayını (34) istenen pozisyona itin. Somunları (34) tekrar sıkın.

Dikkat!

- Durdurma rayını (34) ikili halde testere bıçağı yönünde itmeyin.
- Durdurma rayı (34) ve testere bıçağı (3) arasında-ki mesafe maks. 2 cm olmalıdır.

11. İşletim

Çalışma bilgileri

Her yeni ayar sonrasında ayarlı ölçüyü kontrol etmek için bir deneme kesimi yapılmasını tavsiye ediyoruz. Testere açıldıktan sonra, kesime başlamadan önce testere bıçağı maksimum devir sayısına ulaşana kadar bekleyin.

Uzun iş parçalarını devrilmeye karşı kesme işlemin sonunda emniyete alın (örn. makine çözme bobini çerçevesi vs.).

Keserken dikkatli olun.

Cihazı sadece bir emme sistemi ile çalıştırın. Emme kanallarını düzenli olarak kontrol edin ve temizleyin.

Testere bıçaklarının uygunluğu:

- 24 diş: yumuşak malzemeler, yüksek talaş kaldırma, kaba kesme deseni
- 48 diş: yumuşak malzemeler, düşük talaş kaldırma, ince kesme deseni

11.1 Uzunlamasına kesimlerin uygulanması (Şek. 19)

Bu sırada iş parçası uzunlamasına yönde kesilir. Düz tarafı testere tezgahında (1) dururken iş parçasının bir kenarı paralel dayanağın (15) tersine bastırılır.

Testere bıçağı koruması (4) her zaman iş parçasına indirilmelidir.

Uzunlamasına kesim için çalışma konumu asla kesim yönüyle aynı hizada olmamalıdır.

- Paralel dayanağı (15) iş parçası yüksekliğine ve istenilen genişliğe uygun olarak ayarlayın. (Bkz. 9.4)
- Testereyi çalıştırın.
- Parmaklarınızı kapatarak ellerinizi yassı bir şekilde iş parçasının üzerine koyun ve iş parçasını paralel dayanaktan (15) testere bıçağına (3) itin.

- Testere bıçağı korumasının (4) ön kenarına kadar sol ya da sağ elle (paralel dayanağın pozisyonuna göre) yandan destek verin.
- İş parçasını her zaman ayırma takozunun (6) sonuna kadar itin.
- Testere bıçağı (3) tekrar durma konumuna gelene kadar atıklar testere tezgahında (1) kalır.
- Uzun iş parçalarını kesme işleminin sonunda devrilmeye karşı emniyete alın! (Örn. makine çözme bobini çerçevesi vs.)

11.1.1 Dar iş parçalarının kesilmesi (Şek. 20)

120 mm'den az bir genişliğe sahip iş parçalarının uzunlamasına kesimleri mutlaka itme çubuğundan (9) yardım alınarak yapılmalıdır. İtme çubuğu teslimat kapsamına dahildir. Aşınmış ya da hasarlı itme çubuğunu hemen değiştirin.

- Paralel dayanağı öngörülen iş parçası genişliğine uygun olarak ayarlayın. (Bkz. 9.4)
- İş parçasını iki elle ileri itin, testere bıçağı alanında itme yardımcısı olarak mutlaka bir itme çubuğu (9) kullanın.
- İş parçasını her zaman ayırma takozunun sonuna kadar itin.

△ İkaz! Kısa iş parçalarında itme çubuğu kesimin başlangıcında kullanılmalıdır.

11.1.2 Eğimli kesimlerin yapılması (Şek. 21)

Eğri kesimler genel olarak paralel dayanak (15) kullanılarak yapılır.

- Testere bıçağını istediğiniz açılı ölçüsüne ayarlayın. (Bkz. 9.3)
- Paralel dayanağı (15) iş parçası genişliğine ve yüksekliğine göre ayarlayın (bkz. 9.4)
- Kesimi iş parçası genişliğine göre uygulayın (bkz. 10.1)

11.2 Enine kesimlerin uygulanması (Şek. 22)

- Çapraz dayanağı (7) testere tezgahının iki yivinden (31a/b) itin ve istediğiniz açılı ölçüsüne ayarlayın (bkz. 9.5). Testere bıçağı (3) ayrıca eğri olarak ayarlanacaksa, elinizin ve çapraz dayanağın testere bıçağı koruması ile temas etmediği (31a) yiv kullanılmalıdır.
- Durdurma rayları kullanın.
- İş parçasını sıkıca çapraz dayanağa (7) karşı bastırın.
- Testereyi çalıştırın.
- Kesim gerçekleştirilmek için çapraz dayanağı (7) ve iş parçasını testere bıçağı yönünde itin.

- İkaz:

Her zaman kontrol altındaki iş parçasını sıkı tutun, kesilen serbest iş parçasını değil.

- İş parçası tamamen kesilene kadar çapraz dayanağı (7) ileri itin.
- Testereyi tekrar kapatın. Atıkları ancak testere bıçağı durduğunda temizleyin.

11.3 Sunta kesme

Yonga plakaları kesilirken kesme kenarlarının kırılmasını önlemek için testere bıçağı (3) iş parçası kalınlığının 5 mm'sini geçmeyecek şekilde ayarlanmalıdır (bkz. madde 9.2).

12. Taşıma

1. Elektrikli aleti her türlü taşıma işleminden önce devre dışı bırakın ve akım beslemesinden ayırın.
2. Elektrikli aleti her zaman iki kişi taşıyın, tezgah genişletme parçalarından kavramayın.
3. Ürünü tezgah genişletme parçasından değil, testere tezgahından taşıyın.
4. Elektrikli aleti, örneğin araçlarda taşıma sırasında çarpmalara, darbelere ve şiddetli titreşimlere karşı koruyun.
5. Elektrikli aleti devrilmeye ve kaymaya karşı sabitleyin.
6. Yer değiştirmek veya taşımak için koruma tertibatlarını kesinlikle kullanmayın.

13. Bakım

⚠ Uyarı! Her türlü ayarlama, bakım ve servis faaliyetinden önce elektrik fişini prizden ayırın!

13.1 Genel bakım uygulamaları

- Koruma tertibatlarını, hava deliklerini ve motor gövdesini tozdan ve kirden mümkün olduğu kadar temiz tutun. Cihazı temiz bir bezle silin ya da düşük basınç durumunda basınçlı hava ile üfleyin.
- Cihazı her kullanım sonrasında doğrudan temizlenmesini öneriyoruz.
- Cihazı düzenli olarak nemli bezle ve biraz yağlama sabunu ile temizleyin. Temizlik ya da çözültü maddesi kullanmayın; bunlar cihazın plastik parçalarına zarar verebilir. Cihazın içerisine su girmemesine dikkat edin.
- Takımın kullanım ömrünü uzatmak için ayda bir defa döner parçaları yağlayın. Motoru yağlamayın.
- Toz yakalama sistemlerini basınçlı hava vererek temizleyin.

13.2 Karbon fırçalar

- Aşırı kıvılcım oluşumunda karbon fırçalarının elektrik uzmanı tarafından kontrol edilmesini sağlayın. Dikkat! Karbon fırçalar sadece bir uzman elektrikçi tarafından değiştirilebilir.

13.3 Aşırı yük devre kesici

Bu cihazın motoru, aşırı yüklenmeye karşı bir aşırı yük devre kesici (11a) ile korunmaktadır.

Anma akımının aşılması durumunda aşırı yük devre kesici (11a) cihazın gücünü kapatır.

Bu durumda şu şekilde hareket edin:

- Cihazı birkaç dakika soğumaya bırakın.
- Aşırı yük devre kesiciye (11a) basın.
- Cihazı yeşil "I" düğmesine basarak açın.

Servis bilgileri

Ürünün aşağıdaki parçalarının kullanıma veya doğal sürece bağlı olarak aşınmaya tabi olduğu veya aşağıdaki parçaların sarf malzemeleri olarak gerekli olduğu dikkate alınmalıdır.

Aşınma parçaları*: Karbon fırçalar, tezgah dolgu maddesi, itme çubuğu, testere bıçağı

* Teslimat kapsamında bulunması zorunlu değildir!

Yedek parçalar ve aksesuarları servis merkezimizden temin edebilirsiniz. Bunun için kapak sayfasındaki QR kodunu tarayın.

14. Depolama

- Cihazı ve bunun aksesuarlarını karanlık, kuru ve donsuz ve çocukların erişemeyeceği bir yerde muhafaza edin.
- İdeal depolama sıcaklığı 5 ve 30°C arasındadır.
- Elektrikli aleti orijinal ambalajında saklayın.
- Tozlara ve ıslaklığa karşı korumak için elektrikli takımların üzerini kapatın.
- Kullanılmayan testere bıçakları ve anahtarlar şek. 23'te gösterildiği gibi istiflenebilir.
- Kullanım kılavuzunu elektrikli takımın yanında saklayın.

15. Elektrik bağlantısı

Takılı elektro motor işleme hazır bir şekilde bağlıdır. Bağlantı ilgili VDE ve DIN kurallarına uygundur. Müşteri tarafından yapılan şebeke bağlantısı ya da kullanılan uzatma hattı bu talimatlara uygun olmalıdır.

- Bu ürün, EN 61000-3-11 standardının gerekliliklerini yerine getirmekte ve özel bağlantı koşullarına tabiidir. Bunun anlamı, isteğe göre seçilebilen herhangi bir bağlantı noktasında kullanılmasının yasak olmasıdır.
- Ürün, elverişsiz elektrik şebekesi koşullarında geçici gerilim dalgalanmalarına yol açabilir.
- Ürün sadece aşağıdaki özelliklere sahip bağlantı noktalarında kullanılmak üzere tasarlanmıştır:
 - a) izin verilen bir maksimum şebeke empedansını "Z"yi ($Z_{max} = 0,346 \Omega$) aşmayın veya
 - b) faz başına şebekede kesintisiz akım yükü en az 100 A olan.
- Kullanıcı olarak gerekirse enerji işletmesiyle ayrıntılı bir görüşme yapın, ürünü kullanmak istediğiniz bağlantı noktasında, bahsedilen a) veya b) taleplerinden birini yerine getirdiğinden emin olun.

Önemli uyarılar

Motor aşırı yüklenme olduğunda kendiliğinden kapanır. Motor soğuma süresinden (zamana göre farklı) sonra tekrar çalışır.

Hasarlı elektrik bağlantı kablosu

Elektrikli bağlantı kablolarında sıklıkla izolasyon hasarları oluşur.

Bunun olası nedenleri:

- Bağlantı kablolarının pencere veya kapılardan geçmesi nedeniyle oluşan baskılar.
- Bağlantı kablosunun doğru döşenmemesi veya sabitlenmemesi nedeniyle bükülmesi.
- Bağlantı kablosuna basılması nedeniyle oluşan ke-silmeler.
- Duvar prizinden zorla çekme nedeniyle oluşan izolasyon hasarları.
- İzolasyonun eskimesine bağlı çatlaklar.

Bu gibi hasarlı elektrik bağlantı kabloları kullanılmamalıdır ve izolasyon hasarları nedeniyle ölüm tehlikesi söz konusudur.

Elektrik bağlantı kablolarında düzenli olarak hasar kontrolü yapın. Kontrol sırasında bağlantı kablosunun şebekeye bağlı olmamasına dikkat edin.

Elektrik bağlantı kabloları geçerli VDE ve DIN yönetmeliklerine uygun olmalıdır. Sadece H05VV-F kodlu bağlantı kabloları kullanın.

Bağlantı kablosunda tip kodu baskısının bulunması zorunludur.

Alternatif akımlı motor

- Şebeke gerilimi 230 V~ olmalıdır.
- 25m'ye kadar olan uzatma kabloları 1,5 milimetrekare kesitli olmalıdır.

Elektrik donanımındaki bağlantı ve onarım çalışmaları sadece bir uzman elektrik personeli tarafından yapılabilir.

Bağlantı türü Y

Şebeke bağlantısı hattının değiştirilmesi gereken durumda, güvenliği sağlamak için bunlar üretici veya temsilcisi tarafından gerçekleştirilmelidir.

Sorularınızın olması durumunda lütfen aşağıdaki bilgileri verin:

- Motorun akım türü
- Makine tip etiketinin verileri
- Motor tip etiketinin verileri

16. İmha ve yeniden değerlendirme

Ambalaj ile ilgili bilgiler



Ambalaj malzemeleri geri dönüştürülebilir özelliğindedir. Lütfen ambalajları çevreye uygun bir şekilde tasfiye edin.

Elektrikli ve elektronik cihaz yasanına (ElektroG) ilişkin bilgiler



Elektrikli ve elektronik eski cihazlar evsel atıklara ait değildir, ayrı olarak toplanmalı veya tasfiye edilmelidir!

- Eski cihazda takılı olmayan eski batarya veya aküler, verilmeden önce tahrip edilmeden çıkarılmalıdır! Bunlar batarya yasanına göre tasfiye edilir.
- Elektrikli ve elektronik cihaz sahipleri veya kullanıcıları, bunları kullandıktan sonra yasal olarak iade etmekle yükümlüdür.
- Eski cihazdaki kişisel verilerinin tasfiye için silinmesinden son kullanıcı sorumludur!
- Üzerinde çarpı olan çöp kutusu sembolü, elektrikli ve elektronik cihazların ev çöpüne atılmayacağına işaret eder.
- Elektrikli ve elektronik eski cihazlar aşağıdaki yerlere ücretsiz olarak teslim edilebilir:
 - Kamusal tasfiye veya toplama yerleri (örn. belediye şantiyeleri).

- Satıcıların bunları gönüllü olarak geri almak veya sunmakla yükümlü olması koşuluyla, elektronik cihazlara yönelik satış noktaları (sabit ve çevrim içi).
- Cihaz başına, kenar uzunluğu maksimum 25 santimetre olan yaklaşık üç eski elektronik cihazı, öncesinde yeni bir cihaz satın almadan veya bölgenizdeki başka bir yetkili toplama yerine götürmeden üreticiye ücretsiz olarak teslim edebilirsiniz.
- Üreticinin ve satıcının diğer ek iade alma koşullarını ilgili müşteri hizmetlerinden öğrenebilirsiniz.
- Üretici tarafından özel bir eve yeni bir elektronik cihazın teslim edilmesi durumunda, son kullanıcının talebi üzerine eski elektronik cihazın ücretsiz olarak teslim alınmasını sağlayabilir. Bu konu ile ilgili üreticinin müşteri hizmetleri ile iletişime geçin.
- Bu beyanlar sadece Avrupa Birliği ülkelerinde kurulu olan ve satılan ve 2012/19/AB Avrupa Yönetmeliğine tabi olan cihazlar için geçerlidir. Avrupa Birliği dışındaki ülkelerde, elektronik ve elektrikli eski cihazların tasfiye işlemi için farklı düzenlemeler geçerli olabilir.

17. Arıza giderme

| Arıza | Olası sebep | Yardım |
|---|---|---|
| Motoru kapattıktan sonra testere bıçağı sökülüyor | Sabitleme somunu çok hafif sıkılmış | Sabitleme somunu sağ dişlisini sıkın |
| Motor çalışmaya başlamıyor | Şebeke sigortası arızası | Şebeke sigortasını kontrol edin |
| | Uzatma kablosu arızalı | Uzatma hattını değiştirin |
| | Motordaki ya da şalterdeki bağlantılar düzgün değil | Uzman elektrikçiye kontrol ettirin |
| | Motor ya da şalter arızalı | Uzman elektrikçiye kontrol ettirin |
| Motor performans göstermiyor, sigorta devreye giriyor | Uzatma hattının çapraz kesiti yeterli değil | Bkz. Elektrik bağlantısı |
| | Kör testere bıçağı nedeniyle aşırı zorlanma | Testere bıçağını değiştirin |
| Kesim yüzeyinde yanık yüzeyler | Kör testere bıçağı | Testere bıçağını keskinleştirin, değiştirin |
| | Yanlış testere bıçağı | Testere bıçağını değiştirin |

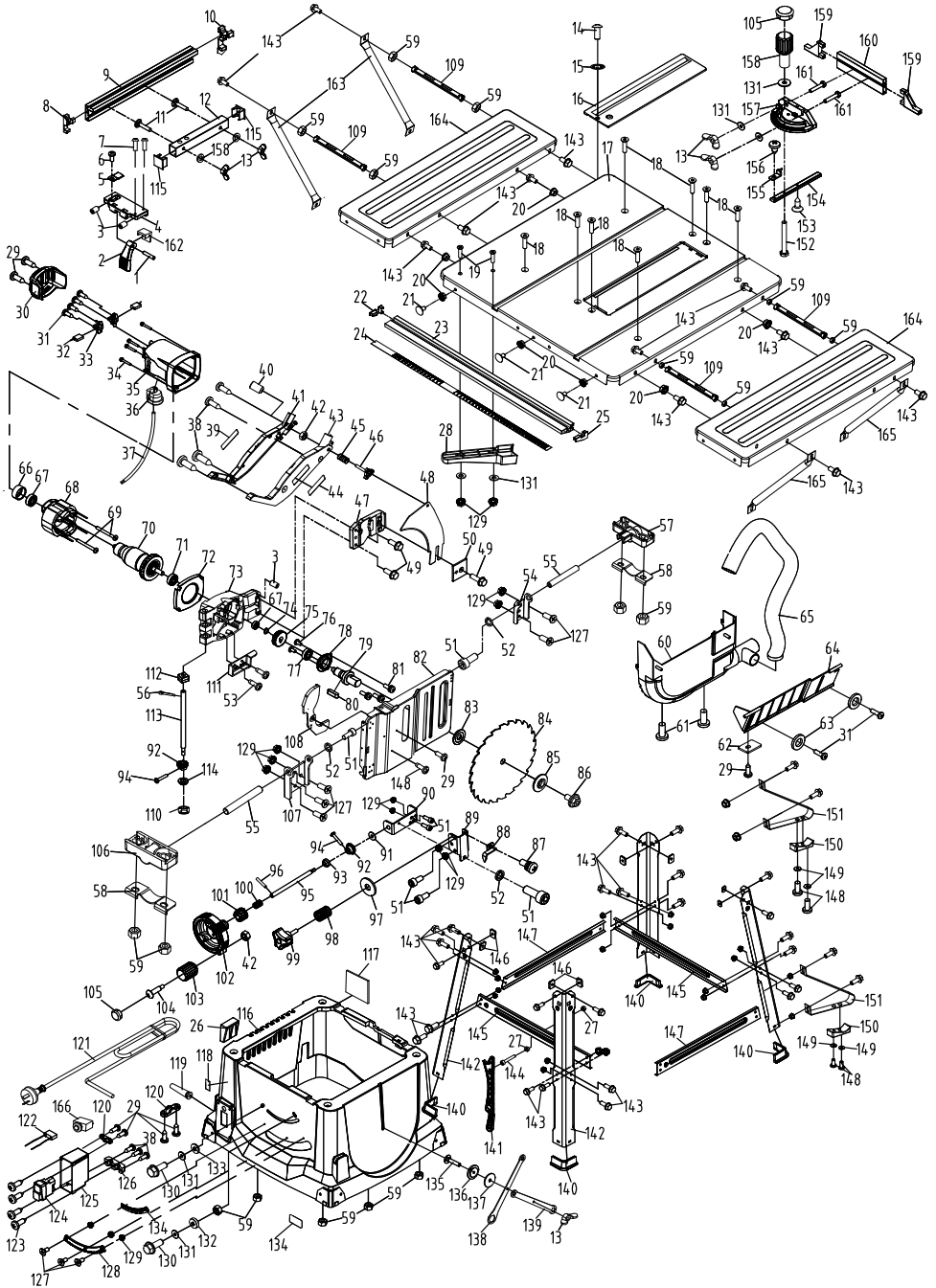

**Schepbach GmbH, Günzburger Str. 69, 89335 Ichenhausen**

| | | | |
|---------------------|---|--|---|
| DE | EU-Konformitätserklärung Übersetzung der Originalkonformitätserklärung | | Der hier beschriebene Gegenstand der Erklärung erfüllt die Vorschriften der Richtlinie 2011/65/EU des Europäischen Parlaments und des Rates vom 8. Juni 2011 zur Beschränkung der Verwendung bestimmter gefährlicher Stoffe in Elektro- und Elektronikgeräten. * |
| | Wir erklären in alleiniger Verantwortung, dass das hier beschriebene Produkt mit den geltenden Richtlinien und Normen übereinstimmt. | | Technische Unterlagen verfügbar bei: ** |
| Artikelnummer*** | | Artikelbezeichnung: Tischkreissäge HS100s | Marke**** |
| GB | EU Declaration of Conformity Translation of the original Declaration of Conformity | | The object of the declaration described here fulfils the regulations of the directive 2011/65/EU of the European Parliament and Council from 8th June 2011, on the restriction of the use of certain hazardous substances in electrical and electronic equipment. * |
| | We declare under our sole responsibility that the product described here complies with the applicable directives and standards. | | Technical documentation available at: ** |
| Item number*** | | Item designation: Circular table saw HS100s | Brand**** |
| BG | ЕС Декларация за съответствие Превод на оригиналната декларация на съответствие | | Описаният предмет в декларацията отговаря на разпоредбите на Директива 2011/65/ЕС на Европейския парламент и на Съвета от 8 юни 2011 г. относно ограничението на употребата на определени опасни вещества в електрическо и електронно оборудване. * |
| | Ние декларираме на своя отговорност, че описаният тук продукт отговаря на приложимите директиви и стандарти. | | Техническата документация се предоставя от: ** |
| Каталожен номер *** | | Обозначение на артикула: Циркуляρ с плот HS100s | Марка **** |
| GR | Δήλωση συμμόρφωσης ΕΕ Μετάφραση από το πρωτότυπο της δήλωσης συμμόρφωσης | | Το αντικείμενο της παρούσας δήλωσης, το οποίο περιγράφεται εδώ, εκπληρώνει τις διατάξεις της Οδηγίας 2011/65/ΕΕ του Ευρωπαϊκού Κοινοβουλίου και του Συμβουλίου της 8ης Ιουνίου 2011 σχετικά με τον περιορισμό της χρήσης ορισμένων επικίνδυνων ουσιών σε ηλεκτρικό και ηλεκτρονικό εξοπλισμό. * |
| | Δηλώνουμε με αποκλειστική μας ευθύνη ότι το προϊόν που περιγράφεται στο παρόν βρίσκεται σε συμμόρφωση με τις ισχύουσες Οδηγίες και Πρότυπα. | | Ο τεχνικός φάκελος είναι διαθέσιμος στη θέση: ** |
| Αριθμός είδους *** | | Όνομασία εϊδ.: Διακοπτήριο πάγκου HS100s | Μάρκα **** |
| RO | Declarație de conformitate UE Traducere a declarației de conformitate originale | | Obiectul declarației descris aici îndeplinește condițiile directivei 2011/65/UE a Parlamentului European și a Consiliului din 8 Iunie 2011 asupra limitării utilizării anumitor substanțe periculoase în aparatele electrice și electronice. * |
| | Declăram pe proprie răspundere că produsul descris aici coincide cu directivele și normele în vigoare. | | Documentație tehnică disponibilă la: ** |
| Număr articol *** | | Notație art.: Ferăstrău circular cu masă HS100s | Marcă **** |
| RS | EU izjava o usaglašenosti Prevod originalne izjave o usklađenosti | | Ovde opisani predmet ove izjave ispunjava odredbe Direktive 2011/65/EU Evropskog parlamenta i Saveta od 8. juna 2011. godine o ograničenju upotrebe određenih opasnih materija u električnoj i elektronskoj opremi. * |
| | Izjavljujemo na našu isključivu odgovornost da je ovde opisani proizvod usklađen sa primenljivim smernicama i standardima. | | Tehnička dokumentacija dostupna kod: ** |
| Broj artikla *** | | Oznaka proizvoda: Stona kružna testera HS100s | Brend **** |
| TR | AB uygunluk beyanı Orijinal uygunluk beyanının çevirisi | | İşbu uygunluk beyanının düzenlendiği burada adı geçen ürün, Avrupa Parlamentosu'na ve 8 Haziran 2011 tarihli Konsey'in elektrik ve elektronik cihazlarda belirli tehlikeli maddelerin sınırlandırılmasına ilişkin 2011/65/AT sayılı direktifini yerine getirmektedir. * |
| | Burada açıklanan ürünün geçerli yönetmeliklere ve standartlara uygun olduğunu tamamen kendi sorumluluğumuz altında beyan ediyoruz. | | Teknik belgeler şurada mevcuttur: ** |
| Ürün numarası *** | | Ürün Tanım: Tezgah testere HS100s | Marka **** |
| *** | | 5901310901 / 5901310903 / 5901310905 / 5901310907 | **** SCHEPBACH |

| | | | |
|---|---|---|--|
| ** : Georg Kohler Günzburger Str. 69 D-89335 Ichenhausen i. V. Andreas Pecher / Head of Project Management i. V. Simon Schunk / Division Manager Product Center Ichenhausen, 10.07.2025 | <input checked="" type="checkbox"/> 2011/65/EU* <input checked="" type="checkbox"/> 2014/30/EU <input type="checkbox"/> 2016/1628/EU <input type="checkbox"/> 2014/29/EU <input type="checkbox"/> 2014/35/EU <input type="checkbox"/> 2004/22/EG <input type="checkbox"/> 2014/68/EU <input type="checkbox"/> 89/686/EWG_96/58/EG <input type="checkbox"/> 90/396/EWG | <input checked="" type="checkbox"/> 2006/42/EG <input checked="" type="checkbox"/> Annex IV Notified Body: TÜV SÜD Product Service GmbH, Ridderstraße 65, D-80339 München (Germany) Notified Body No.: 0123 Certificate No.: M6A 011284 0469 Rev. 00 | <input type="checkbox"/> 2000/14/EG; 2005/88/EG Noise: measured L _{WA} = guaranteed L _{WA} = <input type="checkbox"/> Annex V <input type="checkbox"/> Annex VI Notified Body: Notified Body No.: |
| | <input type="checkbox"/> 2016/1628/EU | Emission No.: EN 62841-1:2015/A11:2022; EN 62841-3-1:2014/A12:2021; EN IEC 55014-1:2021; EN IEC 55014-2:2021; EN IEC 61000-3-2:2019/A1:2021; EN IEC 61000-3-11:2019 | |

Garantie DE

Offensichtliche Mängel sind innerhalb von 8 Tagen nach Erhalt der Ware anzuzeigen, andernfalls verliert der Käufer sämtliche Ansprüche wegen solcher Mängel. Wir leisten Garantie für unsere Maschinen bei richtiger Behandlung auf die Dauer der gesetzlichen Gewährleistungsfrist ab Übergabe in der Weise, dass wir jedes Maschinenteil, das innerhalb dieser Zeit nachweisbar in Folge Material- oder Fertigungsfehler unbrauchbar werden sollte, kostenlos ersetzen. Für Teile, die wir nicht selbst herstellen, leisten wir nur insoweit Gewähr, als uns Gewährleistungsansprüche gegen die Vorlieferanten zustehen. Die Kosten für das Einsetzen der neuen Teile trägt der Käufer. Wandlungs- und Minderungsansprüche und sonstige Schadensersatzansprüche sind ausgeschlossen.

Warranty GB

Apparent defects must be notified within 8 days from the receipt of the goods. Otherwise, the buyer's rights of claim due to such defects are invalidated. We guarantee for our machines in case of proper treatment for the time of the statutory warranty period from delivery in such a way that we replace any machine part free of charge which provably becomes unusable due to faulty material or defects of fabrication within such period of time. With respect to parts not manufactured by us we only warrant insofar as we are entitled to warranty claims against the upstream suppliers. The costs for the installation of the new parts shall be borne by the buyer. The cancellation of sale or the reduction of purchase price as well as any other claims for damages shall be excluded.

гаранция BG

Очевидни недостатъци трябва да бъдат докладвани в рамките на 8 дни от получаването на стоки, в противен случай купувачът губи всякакви претенции за такива дефекти. Предлагаме гаранция на нашите машини с правилното лечение на срока на действие на косвена гаранция от датата на доставка по такъв начин, че ние замени всяка част в рамките на това време открива в един ред в материала или изработката трябва да бъде безполезно, безплатно. За части, които ние не се произвеждат, ние правим само като гаранция, като имаме право на гаранционни иски срещу доставчици. Разходите за вмъкване на нови части на купувача. Преобразуване и намаляване вземания и други иски не са обобщения, са изключени.

Garancija RS

Očigledni nedostaci se moraju prijaviti u roku od 8 dana nakon prijema robe, u suprotnom kupac gubi sva prava u pogledu takvih nedostataka. Za naše mašine dajemo garanciju tokom trajanja zakonskog garantnog roka od datuma primopredaje, pod uslovom da se sa njima pravilno rukuje, na taj način besplatno vršimo zamenu svakog dela mašine koji tokom tog perioda postane neupotrebljiv usled greške u materijalu ili proizvodnji. Za delove koje ne proizvodimo sami, dajemo garanciju samo u okviru ostvarivanja garantnih prava koja dobijamo od poddobavljača. Troškove za ugradnju novih delova snosi kupac. Pravo na zamenu i umanjenje i drugi zahtevi za nadoknadu štete su isključeni.

Garantie RO

Defecte evidente trebuie să fie raportate în termen de 8 zile de la primirea de bunuri, altfel cumpărătorul pierde toate cererile pentru astfel de defecte. Oferim o garanție de pe mașinile noastre cu un tratament adecvat pe durata unei garanții implicite de la data de livrare în așa fel încât vom înlocui fiecare parte în acel moment detectabil într-un rând în material sau manoperă ar fi inutil, gratuit. Pentru părțile care nu ne produc, vom face doar o astfel de garanție, așa cum avem dreptul la pretenții de garanție împotriva furnizorilor. Costurile pentru introducerea de piese noi la cumpărător. Converse și reducerea creanțe și alte cererile de despăgubire sunt excluse.

εγγύηση GR

Εμφάνων ελαττωμάτων που πρέπει να κοινοποιούνται εντός 8 ημερών από την παραλαβή των εμπορευμάτων. Διαφορετικά, τα δικαιώματα buyeris της αξίωσης λόγω τέτοιων ελαττωμάτων ακυρωθεί. Εγγυόμαστε για τις μηχανές μας σε περίπτωση κατάλληλη θεραπεία για το χρόνο της εκ του νόμου περιόδου εγγύησης από την παράδοση με τέτοιο τρόπο ώστε να αντικαταστήσει οποιοδήποτε μέρος δωρεάν μηχανή που αποδεδειγμένα θα αχρηστευτεί λόγω ελαττωματικού υλικού ή ελαττώματα της κατασκευής μέσα σε τέτοια χρονική περίοδο. Όσον αφορά τα τμήματα που δεν έχουν κατασκευαστεί από εμάς έχουμε μόνο εγγυάται εφόσον έχουμε το δικαίωμα να τις αξιώσεις εγγύησης έναντι των προμηθευτών. Τα έξοδα για την εγκατάσταση των νέων τμημάτων θα πρέπει να βαρύνουν τον αγοραστή. Πρέπει να αποκλείεται η ακύρωση της πώλησης ή η μείωση της τιμής αγοράς, καθώς και οποιοσδήποτε άλλες αξιώσεις για αποζημίωση. Η ληπίδα προιονιού είναι αναλώσιμο είδος και εξαιρούνται ρητά από καμία εγγύηση.

Garanti TR

Apaçık kusurları malların alınmasından 8 gün içinde bildirilmesi gerekir, aksi takdirde alıcı bu kusurları için tüm talepler kaybeder. Biz ücretsiz, yararsız olmalıdır malzeme veya işçilik üst üste saptanabilir bu süre içinde her bir parça takmadan böyle bir şekilde teslim tarihinden itibaren zımnı garanti süresine uygun tedavi ile makinelerde bir garanti veriyoruz. Biz tedarikçiler karşı garanti talepleri hakkı olarak kendimizi üretmek değil bu parça için, biz, sadece teminat olun. Alıcıya yeni parçaların yerleştirilmesi için maliyetleri. Dönüşüm ve azaltma iddiaları ve diğer tazminat talepleri dahil değildir.