



NBP9S831AT

TP9SB831AB

TP9SB831AT

EL Οδηγίες Χρήσης | Φούρνος ατμού



ΕΓΚΑΤΑΣΤΑΣΗ



Καλωσορίσατε στην AEG! Ευχαριστούμε που επιλέξατε τη συσκευή μας.



Βρείτε υποδείξεις χρήσης, φυλλάδια, συμβουλές για την επίλυση προβλημάτων, πληροφορίες σέρβις και επισκευής:
www.aeg.com/support

Υπόκειται σε αλλαγές χωρίς προειδοποίηση.

ΠΕΡΙΕΧΟΜΕΝΑ

1. ΠΛΗΡΟΦΟΡΙΕΣ ΓΙΑ ΤΗΝ ΑΣΦΑΛΕΙΑ.....	3
2. THIS OBJECT IS NOT AVAILABLE IN THE REPOSITORY.....	5
3. ΠΕΡΙΓΡΑΦΗ ΠΡΟΪΟΝΤΟΣ.....	6
4. ΠΙΝΑΚΑΣ ΕΛΕΓΧΟΥ.....	6
5. ΠΡΙΝ ΑΠΟ ΤΗΝ ΠΡΩΤΗ ΧΡΗΣΗ.....	7
6. ΚΑΘΗΜΕΡΙΝΗ ΧΡΗΣΗ.....	8
7. ΠΡΟΣΘΕΤΕΣ ΛΕΙΤΟΥΡΓΙΕΣ.....	12
8. THIS OBJECT IS NOT AVAILABLE IN THE REPOSITORY.....	12
9. ΧΡΗΣΗ ΤΩΝ ΑΞΕΣΟΥΑΡ.....	12
10. ΥΠΟΔΕΙΞΕΙΣ ΚΑΙ ΣΥΜΒΟΥΛΕΣ.....	14
11. ΦΡΟΝΤΙΔΑ ΚΑΙ ΚΑΘΑΡΙΣΜΑ.....	17
12. ΑΝΤΙΜΕΤΩΠΙΣΗ ΠΡΟΒΛΗΜΑΤΩΝ.....	21
13. ΕΝΕΡΓΕΙΑΚΗ ΑΠΟΔΟΣΗ.....	23
14. ΠΕΡΙΒΑΛΛΟΝΤΙΚΑ ΘΕΜΑΤΑ.....	25

1. ⚠ ΠΛΗΡΟΦΟΡΪΕΣ ΓΙΑ ΤΗΝ ΑΣΦΆΛΕΙΑ

Πριν από την εγκατάσταση και τη χρήση της συσκευής, διαβάστε προσεκτικά τις παρεχόμενες οδηγίες. Ο κατασκευαστής δεν είναι υπεύθυνος για τυχόν τραυματισμούς ή ζημιές που είναι αποτέλεσμα λανθασμένης εγκατάστασης ή χρήσης. Να φυλάσσετε πάντα αυτές τις οδηγίες σε ένα ασφαλές μέρος με εύκολη πρόσβαση για μελλοντική αναφορά.

1.1 Ασφάλεια παιδιών και ευπαθών ατόμων

- Η συσκευή αυτή μπορεί να χρησιμοποιηθεί από παιδιά ηλικίας 8 ετών και άνω και από άτομα με μειωμένες σωματικές, αισθητηριακές ή πνευματικές δυνατότητες ή έλλειψη εμπειρίας και γνώσης, εάν επιβλέπονται ή έχουν λάβει οδηγίες σχετικά με τη χρήση της συσκευής με ασφαλή τρόπο και κατανοούν τους κινδύνους που ενέχονται. Παιδιά ηλικίας μικρότερης των 8 ετών και άτομα με εκτενείς και

περίπλοκες αναπηρίες πρέπει να παραμένουν μακριά από τη συσκευή, εκτός εάν επιβλέπονται συνεχώς.

- Τα παιδιά πρέπει να εποπτεύονται ώστε να διασφαλίζεται ότι δεν παίζουν με τη συσκευή και τις κινητές συσκευές με την εφαρμογή.
- Φυλάσσετε όλα τα υλικά συσκευασίας μακριά από τα παιδιά και απορρίψτε τα κατάλληλα.
- ΠΡΟΕΙΔΟΠΟΙΗΣΗ: Η συσκευή και τα προσβάσιμα μέρη της θερμαίνονται κατά τη χρήση. Κρατάτε τα παιδιά και τα κατοικίδια ζώα μακριά από τη συσκευή όταν την χρησιμοποιείτε και όταν ψύχεται.
- Εάν η συσκευή διαθέτει διάταξη ασφαλείας για παιδιά, θα πρέπει να είναι ενεργοποιημένη.
- Τα παιδιά δεν πρέπει να εκτελούν τον καθαρισμό και τη συντήρηση που εκτελεί ο χρήστης στη συσκευή χωρίς επίβλεψη.

1.2 Γενικές πληροφορίες για την ασφάλεια

- Αυτή η συσκευή προορίζεται μόνο για μαγειρική χρήση.
- Η συσκευή αυτή έχει σχεδιαστεί μόνο για οικιακή χρήση σε εσωτερικό περιβάλλον.
- Η συσκευή αυτή μπορεί να χρησιμοποιηθεί σε γραφεία, δωμάτια ξενοδοχείων, ξενώνες, αγροικίες και άλλα παρόμοια καταλύματα όπου τέτοια χρήση δεν υπερβαίνει τα επίπεδα της (μέσης) οικιακής χρήσης.
- Η εγκατάσταση αυτής της συσκευής και η αντικατάσταση του καλωδίου πρέπει να εκτελείται μόνο από κατάλληλα καταρτισμένο άτομο.
- Μην χρησιμοποιείτε τη συσκευή πριν την εγκαταστήσετε στην ενσωματωμένη δομή.
- Πριν από οποιαδήποτε εργασία συντήρησης, αποσυνδέετε τη συσκευή από την πρίζα.
- Εάν το καλώδιο τροφοδοσίας έχει υποστεί φθορές, θα πρέπει να αντικατασταθεί από τον κατασκευαστή, το Εξουσιοδοτημένο Κέντρο Σέρβις ή ένα κατάλληλα

καταρτισμένο άτομο, ώστε να αποφευχθεί τυχόν κίνδυνος από το ηλεκτρικό ρεύμα.

- ΠΡΟΕΙΔΟΠΟΙΗΣΗ: Βεβαιωθείτε ότι η συσκευή είναι απενεργοποιημένη προτού αντικαταστήσετε τον λαμπτήρα για την αποφυγή πιθανότητας ηλεκτροπληξίας.
- ΠΡΟΕΙΔΟΠΟΙΗΣΗ: Η συσκευή και τα προσβάσιμα μέρη της θερμαίνονται κατά τη χρήση. Πρέπει να προσέχετε ώστε να μην αγγίζετε τις αντιστάσεις ή την επιφάνεια του εσωτερικού της συσκευής.
- Χρησιμοποιείτε πάντα γάντια φούρνου όταν αφαιρείτε ή βάζετε εξαρτήματα ή σκεύη.
- Χρησιμοποιείτε μόνο τον αισθητήρα φαγητού (αισθητήρα θερμοκρασίας πυρήνα) που συνιστάται για αυτήν τη συσκευή.
- Για να αφαιρέσετε τα στηρίγματα σαρώων, τραβήξτε πρώτα το μπροστινό τμήμα του στηρίγματος σαρώων και, στη συνέχεια, το πίσω τμήμα για να το αποσπάσετε από τα πλαϊνά τοιχώματα. Τοποθετήστε τα στηρίγματα σαρώων, ακολουθώντας την παραπάνω διαδικασία με την αντίστροφη σειρά.
- Μη χρησιμοποιείτε ατμοκαθαριστή για τον καθαρισμό της συσκευής.
- Μη χρησιμοποιείτε ισχυρά λειαντικά καθαριστικά ή αιχμηρές μεταλλικές ξύστρες για να καθαρίσετε τη γυάλινη πόρτα, καθότι μπορεί να χαράξουν την επιφάνεια και αυτό μπορεί να προκαλέσει θραύση του γυαλιού.

2. THIS OBJECT IS NOT AVAILABLE IN THE REPOSITORY.

3. ΠΕΡΙΓΡΑΦΗ ΠΡΟΪΟΝΤΟΣ

3.1 Γενική επισκόπηση

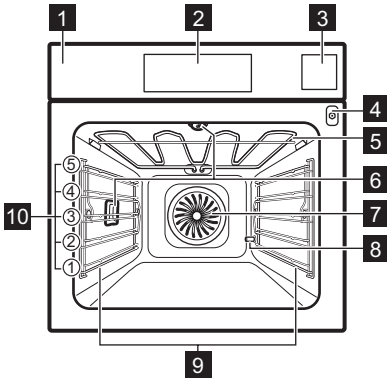

- 1 Πίνακας χειριστηρίων
- 2 Οθόνη
- 3 Δοχείο νερού
- 4 Υποδοχή αισθητήρα φαγητού
- 5 Θερμαντικό στοιχείο
- 6 Λαμπτήρας
- 7 Ανεμιστήρας
- 8 Αφαίρεση αλάτων από έξοδο σωλήνα
- 9 Στήριξη σχάρας, αφαιρούμενη
- 10 Θέσεις σχάρας

4. ΠΙΝΑΚΑΣ ΕΛΕΓΧΟΥ

4.1 Επισκόπηση πίνακα χειριστηρίων

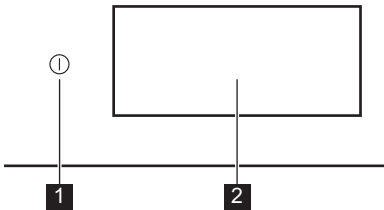





- | | | |
|---|----------|---|
| 1 | ON / OFF | Πιέστε παρατεταμένα για να ενεργοποιήσετε και να απενεργοποιήσετε τη συσκευή. |
| 2 | Display | Εμφανίζει τις τρέχουσες ρυθμίσεις της συσκευής. |





Το χειριστήριο παρέχει πρόσβαση σε διάφορες λειτουργίες μαγειρέματος και φαγητά. Εμφανίζει επίσης τις πληροφορίες σχετικά με την τρέχουσα κατάσταση λειτουργίας του.

4.2 Οθόνη

Η οθόνη είναι πλήρως διαδραστική, με δυνατότητα κύλισης και χωρίζεται σε καθορισμένες ενότητες. Μπορείτε να σαρώσετε την οθόνη για να πλοηγηθείτε αριστερά ή δεξιά.

- | | |
|-----|---|
| OK | Για επιβεβαίωση της επιλογής / ρύθμισης. |
| > < | Για να πλοηγηθείτε στο επόμενο ή στο προηγούμενο επίπεδο του μενού. |
| ^ v | Για πρόσβαση και προσαρμογή πρόσθετων ρυθμίσεων. |
| ♥ | Για να αποθηκεύσετε τις τρέχουσες ρυθμίσεις στο: Αγαπημένα. |
| ♡ | Για να διαγράψετε τις τρέχουσες ρυθμίσεις στο: Αγαπημένα. |
| ⚙ | Για να μεταβείτε στο μενού: Ρυθμίσεις. |
| ⏻ | Για ενεργοποίηση και απενεργοποίηση του λαμπτήρα. |
| 🔌 | Για την ενεργοποίηση και απενεργοποίηση των επιλογών. |
| 🔒 | Η συσκευή είναι κλειδωμένη. |

	Η λειτουργία Ηχητική προειδοποίηση είναι ενεργοποιημένη.
	Η λειτουργία Ηχητική προειδοποίηση και τερματισμός μαγειρέματος είναι ενεργοποιημένη.
	η επιλογή Μόνο αναδυόμενο μήνυμα είναι ενεργοποιημένη.
	Η λειτουργία Χρονοκαθυστέρηση έναρξης είναι ενεργοποιημένη.
	Για να κλείσετε το αναδυόμενο μήνυμα ή να ακυρώσετε τη ρύθμιση.

	Η σύνδεση Wi-Fi είναι ενεργοποιημένη.
	Η σύνδεση Wi-Fi είναι απενεργοποιημένη.
	Η ένδειξη Απομακρυσμένη λειτουργία είναι αναμμένη.
	Λειτουργία με λειτουργία εξοικονόμησης ενέργειας.

5. ΠΡΙΝ ΑΠΟ ΤΗΝ ΠΡΩΤΗ ΧΡΗΣΗ

ΠΡΟΕΙΔΟΠΟΙΗΣΗ!

Ανατρέξτε στα κεφάλαια σχετικά με την Ασφάλεια.

5.1 Πρώτη σύνδεση

Η οθόνη εμφανίζει ένα μήνυμα καλωσορίσματος μετά την πρώτη σύνδεση. Μπορείτε να επιλέξετε μεταξύ της έναρξης ή της παράλειψης της διαδικασίας πρόσληψης. Μπορείτε να δείτε ξανά τις ρυθμίσεις και να τις τροποποιήσετε όποτε είναι απαραίτητο.

Προσαρμόστε τις ρυθμίσεις: Γλώσσα, Ωρα, Σκληρότητα νερού, Ασύρματη σύνδεση.

5.2 Ασύρματη σύνδεση

Η συσκευή ενεργοποιεί τη σύνδεση δικτύου Wi-Fi και τη σύνδεση κινητής συσκευής. Μπορείτε να λαμβάνετε ειδοποιήσεις καθώς και να ελέγχετε και να παρακολουθείτε τη συσκευή από την κινητή συσκευή.

Για να συνδέσετε τη συσκευή χρειάζεστε:

- Ασύρματο δίκτυο με σύνδεση στο διαδίκτυο.
 - Κινητή συσκευή συνδεδεμένη στο ίδιο ασύρματο δίκτυο.
1. Για να κατεβάσετε την εφαρμογή, σαρώστε τον κωδικό QR που βρίσκεται στο οπισθόφυλλο του εγχειριδίου χρήστη. Μπορείτε επίσης να κάνετε λήψη της εφαρμογής απευθείας από το app store.
 2. Ακολουθήστε τις οδηγίες εγγραφής στην εφαρμογή.
 3. Ενεργοποιήστε τη συσκευή.

4. Πίστετε την οθόνη για να μεταβείτε στο μενού και πιάστε  Ρυθμίσεις / Συνδέσεις.

5. Πιάστε το για να ενεργοποιήσετε ή να απενεργοποιήσετε: Wi-Fi.

Η ασύρματη μονάδα της συσκευής ξεκινά εντός 90 δευτ.

Συχνότητα	2.4 GHz WLAN : 2400 - 2483.5 MHz
	Bluetooth: 2400 - 2483.5 MHz
Μέγιστη Ισχύς	2.4 GHz WLAN : EIRP < 20 dBm (100 mW)
	Bluetooth: EIRP < 20 dBm (100 mW)
Πρωτόκολλο	2.4 GHz WLAN : IEEE 802.11bgn

5.3 Άδειες χρήσης λογισμικού

Το λογισμικό στο παρόν προϊόν περιέχει στοιχεία που βασίζονται σε δωρεάν λογισμικό ανοιχτού κώδικα. Η AEG αναγνωρίζει με ευγνωμοσύνη τη συμβολή των κοινοτήτων ανοιχτού λογισμικού και ρομποτικής στο έργο ανάπτυξης.

Για να αποκτήσετε πρόσβαση στον πηγαίο κώδικα αυτών των στοιχείων δωρεάν λογισμικού ανοιχτού κώδικα, των οποίων οι προϋποθέσεις άδειας χρήσης απαιτούν δημοσίευση, καθώς και για να δείτε τις πλήρεις πληροφορίες πνευματικών δικαιωμάτων και τους ισχύοντες όρους άδειας χρήσης, επισκεφτείτε τη διεύθυνση: <http://aeg.opensoftwarerepository.com> (φάκελος NIU6).

5.4 Object Missing

This object is not available in the repository.

5.5 Ρύθμιση: Σκληρότητα νερού





Όταν συνδέετε τη συσκευή στην πρίζα, πρέπει να ρυθμίσετε το επίπεδο σκληρότητας του νερού.

Χρησιμοποιήστε το δοκιμαστικό χαρτί ή επικοινωνήστε με την εταιρεία ύδρευσης της περιοχής σας για να ελέγξετε το επίπεδο σκληρότητας του νερού.

1. Τοποθετήστε το δοκιμαστικό χαρτί στο νερό βρύσης για περίπου 1 δευτ. Μην τοποθετείτε το δοκιμαστικό χαρτί κάτω από τρεχούμενο νερό.
2. Τινάξτε το δοκιμαστικό χαρτί για να αφαιρέσετε το υπόλοιπο νερό.
3. Μετά από 1 λεπτ, ελέγξτε τη σκληρότητα του νερού με τον παρακάτω πίνακα.
4. Ρυθμίστε το επίπεδο σκληρότητας νερού
 Ρυθμίσεις / Ρύθμιση / Σκληρότητα νερού.

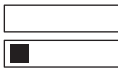
Τα χρώματα του δοκιμαστικού χαρτιού συνεχίζουν να αλλάζουν. Ελέγξτε τη σκληρότητα του νερού εντός 1 λεπτ μετά τη δοκιμή.

Ο πίνακας εμφανίζει το εύρος σκληρότητας νερού με το αντίστοιχο επίπεδο ταξινόμηση2 του νερού. Ρυθμίστε το επίπεδο σκληρότητας νερού σύμφωνα με τον πίνακα.

Επίπεδο σκληρότ. νερού	Δοκιμαστικό χαρτί
1 - μαλακό	
2 - μέσης σκληρότητας	
3 - σκληρό	
4 - πολύ σκληρό	

6. ΚΑΘΗΜΕΡΙΝΉ ΧΡΗΣΗ



ΠΡΟΕΙΔΟΠΟΙΗΣΗ!

Ανατρέξτε στα κεφάλαια σχετικά με την Ασφάλεια.

6.1 Μενού

Πιέστε την οθόνη ή το κουμπί ON / OFF για να μεταβείτε στο μενού.

- Αρχική σελίδα
- Λειτουργίες
- Πιάτα
- Ρυθμίσεις

6.2 Αρχική σελίδα

Το υπομενού περιλαμβάνει προγράμματα, λειτουργίες, πιάτα και ρυθμίσεις.

6.3 Λειτουργίες

Το υπομενού περιλαμβάνει μια λίστα των λειτουργιών μαγειρέματος.

Η λίστα των λειτουργιών ενδέχεται να διαφέρει ανάλογα με την έκδοση του λογισμικού.

1. Μεταβείτε στο μενού και επιλέξτε: Λειτουργίες.
2. Επιλέξτε το πρόγραμμα ζεστάματος.
3. Προσαρμόστε τις ρυθμίσεις.
4. Πιέστε το START . Μπορείτε να συνδέσετε τον Αισθ. Φαγητού οποιαδήποτε στιγμή πριν ή κατά τη διάρκεια του μαγειρέματος. Ανατρέξτε στο κεφάλαιο «Χρήση των αξεσουάρ, Αισθητήρας φαγητού».
5. ^ - πιέστε για να προσαρμόσετε τις ρυθμίσεις κατά τη διάρκεια του μαγειρέματος.
6. STOP - πιέστε για να απενεργοποιήσετε το πρόγραμμα.



Αυτή η επιλογή Γρήγορο Προθέρμανση είναι διαθέσιμη μόνο για μερικά από τα προγράμματα ζεστάματος. Για περισσότερες πληροφορίες σχετικά με τις επιλογές προθέρμανσης, ανατρέξτε στο κεφάλαιο «Καθημερινή χρήση», Ρυθμίσεις, Υπομενού: Προτιμήσεις.



Επάνω

Εντατικό ζέσταμα για γρήγορο ρόδισμα από πάνω.



Κάτω

Ροδιστε ομοιόμορφα το κάτω μέρος του φαγητού. Καλό για πίτσες ή πίτες και για φινιρίσμα κέικ ή κίς. Προθερμάνετε τον φούρνο και χρησιμοποιήστε το χαμηλότερο επίπεδο σχάρας.



Θερμός αέρας

Για καθημερινό μαγείρεμα σε πολλαπλά επίπεδα. Πηγαίνετε ομοιόμορφα μαγειρεμένα φαγητά χωρίς να ανακατεύετε τις γεύσεις. Ρυθμίστε χαμηλότερη θερμοκρασία από ό,τι για τη λειτουργία Επάνω & Κάτω.



Επάνω & Κάτω

Για καθημερινό μαγείρεμα σε ένα μόνο επίπεδο. Καλό για όλα τα φαγητά, όπως φαγητά στη γάστρα και αρτοσκευάσματα.



Θερμός αέρας & Επάνω

Ψήστε μεγαλύτερες μερίδες κρέατος και πουλερικά για τρυφερά αποτελέσματα και τραγανή επιφάνεια.



Θερμός αέρας & Κάτω

Ψήστε ομοιόμορφα τη ζύμη με τραγανή κρούστα. Καλό για πίτσες, κίς, τάρτες ή πίτες.



Θερμός αέρας, Επάνω & Κάτω

Αυτή η λειτουργία είναι ιδανική για έτοιμα γεύματα.



Steamify

Αντιστοιχίστε το σωστό ποσό ατμού με την επιλεγμένη θερμοκρασία



ProSteam

Απολαύστε τρυφερά φαγητά και τραγανή επιφάνεια με συνδυασμό ατμού και θερμότητας. Καλό για λαχανικά, φαγητά γάστρας και κρέας.



Ανεμιστήρας εξοικονόμησης θερμότητας

Εξοικονομήστε ενέργεια χρησιμοποιώντας την υπολειπόμενη θερμότητα για το μαγείρεμα. Ιδανικό για γλυκά.



Ατμός

Συνεχής ατμός για υγιεινά και γευστικά τρόφιμα



Ζέσταμα

Αυτή η λειτουργία ξαναζεσταίνει ήπια τα περρισεύματα με ατμό.



Γκριλ

Ψήστε ομοιόμορφα ή ροδίστε λαχανικά ή κρέας. Επίσης ιδανικό για φριγάνισμα ψωμιού.



SousVide

Μαγειρέψτε τρόφιμα σφραγισμένα σε κενό αέρος σε ακριβή θερμοκρασία για βέλτιστη γεύση και υφή.



Φούσκωμα ζύμης

Βελτιστοποιημένη θερμοκρασία για γρήγορο φούσκωμα



Φρεσκάρισμα

Επαναφέρετε τη φρέσκια μυρωδιά και τη μαλακή υφή στο εσωτερικό, στο ψωμί μιας ημέρας ή στα αρτοσκευάσματα.



Απόψυξη

Απαλή απόψυξη για περαιτέρω προετοιμασία



Σιγομαγείρεμα

Αποκτήστε τρυφερά, ζουμερά μαγειρευτά σιγοβράζοντας τα υλικά όλα μαζί.



Ψητό

Απολαύστε αποτέλεσμα, τραγανό απ' έξω και τρυφερό από μέσα για κρέας, πουλερικά ή λαχανικά.



Ψήσιμο Ψωμιού

Χρησιμοποιήστε αυτήν τη λειτουργία για να παρασκευάσετε ψωμί και ψωμάκια με σχεδόν επαγγελματικά αποτελέσματα όσον αφορά την τραγανότητα, το χρώμα και τη γυαλάδα της κρούστας.



Αργό μαγείρεμα

Το μαγείρεμα σε χαμηλή θερμοκρασία αυξάνει τον χρόνο μαγειρέματος, αλλά θα έχετε καλύτερο αποτέλεσμα μαγειρέματος. Πριν τοποθετήσετε το κρέας στο φούρνο, σούρατε το.



Διατήρηση

Αποκτήστε ζουμερά φρούτα και λαχανικά κονσερβοποιημένα σε χαμηλή θερμοκρασία. Τοποθετήστε τα ανθεκτικά στη θερμότητα δοχεία συλλογής σε ένα ταψί ψησίματος γεμάτο με νερό.



Ζέσταμα πιάτων.

Για προθέρμανση των πιάτων πριν από το σερβίρισμα



Διατήρηση Θερμότητας

Διατηρήτε τα πιάτα ζεστά για το σερβίρισμα. Σημειώστε ότι ορισμένα φαγητά μπορεί να συνεχίσουν να μαγειρεύονται και να στεγνώνουν ενώ παραμένουν ζεστά. Εάν χρειάζεται, σκεπάστε τα πιάτα.



Αποξήρανση

Αποξηράνετε ομοίμορφα φρούτα, βότανα και λαχανικά σε χαμηλή θερμοκρασία. Περιστασιακά, ανοίγετε την πόρτα κατά τη διάρκεια του στεγνώματος για να βελτιώσετε το αποτέλεσμα του στεγνώματος.



Ο λαμπτήρας μπορεί να απενεργοποιηθεί αυτόματα σε θερμοκρασία κάτω από 80 °C κατά τη διάρκεια ορισμένων προγραμμάτων.

6.4 Πιάτα

Το υπομενού Πιάτα αποτελείται από προγράμματα που έχουν σχεδιαστεί για πιάτα με ειδική μαγειρική. Κάθε φαγητό σε αυτό το υπομενού διαθέτει μια κατάλληλη ρύθμιση. Ο χρόνος και η θερμοκρασία μπορούν να ρυθμιστούν κατά τη διάρκεια του μαγειρέματος.

Για κάποια από τα φαγητά μπορείτε επίσης να μαγειρέψετε με Αισθ. Φαγητού.

1. Μεταβείτε στο μενού και επιλέξτε: Πιάτα.
2. Επιλέξτε ένα φαγητό ή έναν τύπο φαγητού.
3. Προσαρμόστε τις ρυθμίσεις σύμφωνα με τις προτιμήσεις μαγειρέματος. Ρυθμίστε το βάρος. Η επιλογή είναι διαθέσιμη για επιλεγμένα πιάτα. Πιέστε το OK.
4. Τοποθετήστε το φαγητό μέσα στη συσκευή σύμφωνα με τις οδηγίες που διατίθενται στην οθόνη.
5. Πιέστε το κουμπί START.

Όταν τελειώσει το πρόγραμμα, ελέγξτε αν το φαγητό είναι έτοιμο. Παρατείνετε τον χρόνο μαγειρέματος όσο χρειάζεται.

6.5 Αγαπημένα



Αυτή η λειτουργία είναι διαθέσιμη μόνο για επιλεγμένα μοντέλα.

Μπορείτε να αποθηκεύσετε έως και 20 από τις αγαπημένες σας ρυθμίσεις, όπως πρόγραμμα, φαγητό ή λειτουργία καθαρισμού.

Για να αποθηκεύσετε τη ρύθμιση, επιλέξτε την προτιμώμενη ρύθμιση και πιέστε το

Επιλέξτε Αγαπημένα

1. Εισέλθετε στο μενού και πιέστε: Αρχική σελίδα και μετακινήστε την μπάρα κύλισης προς τα δεξιά.
2. Πατήστε: Δείτε τα αγαπημένα. για να ελέγξετε τις αποθηκευμένες ρυθμίσεις.
3. Επιλέξτε μία από τις αποθηκευμένες ρυθμίσεις.
4. Πιέστε START για να ξεκινήσει το μαγείρεμα.

Διαγραφή: Αγαπημένα

1. Μεταβείτε στο μενού και επιλέξτε: Αρχική σελίδα και μετακινήστε την μπάρα κύλισης προς τα δεξιά.
2. Πατήστε: Δείτε τα αγαπημένα. για να ελέγξετε τις αποθηκευμένες ρυθμίσεις.
3. Πατήστε: για να διαγράψετε τις αποθηκευμένες ρυθμίσεις.

6.6 Ρυθμίσεις

Αυτό το υπομενού περιλαμβάνει μια λίστα ρυθμίσεων.

Πιέστε την οθόνη ή το κουμπί ON / OFF για να μεταβείτε στο μενού και πιέστε το Ρυθμίσεις.

Υπομενού: Προγράμματα συντήρησης

Καθάρισμα με ατμό	Ελαφρύς καθαρισμός.
Καθάρισμα με ατμό Plus	Σχολαστικός καθαρισμός.
Αφαίρεση αλάτων	Καθαρισμός του κυκλώματος της γεννήτριας ατμού από επικαθίσεις αλάτων.
Ξήρανση	Διαδικασία για το στέγνωμα του εσωτερικού του φούρνου από τη συμπύκνωση που παραμένει μετά από τη χρήση των λειτουργιών ατμού.

Ξέβγαλμα	Για το ξέβγαλμα και καθαρισμό του κυκλώματος της γεννήτριας ατμού έπειτα από συχνή χρήση των λειτουργιών ατμού.
----------	---

Υπομενού: Ρύθμιση

Γλώσσα	Για ρύθμιση της γλώσσας της συσκευής.
Ωρα	Για ρύθμιση της τρέχουσας ώρας.
Φωτεινότητα Οθόνης	Για ρύθμιση της φωτεινότητας της οθόνης.
Ήχοι Πληκτρων	Για να ενεργοποιεί και απενεργοποιεί τον ήχο των πεδίων αφής. Δεν είναι δυνατή η σίγαση των ήχων για  .
Ένταση Βομβητή	Ρυθμίζει την ένταση του ήχου των πλήκτρων και των σημάτων.
Μονάδα θερμοκρασίας	Για εμφάνιση της μονάδας τρέχουσας θερμοκρασίας.
Σκληρότητα νερού	Ρυθμίστε τη σκληρότητα νερού.

Υπομενού: Ξέρβις

Λειτουργία Demo	Κωδικός ενεργοποίησης / απενεργοποίησης: 2468
Έκδοση λογισμικού	Πληροφορίες σχετικά με την έκδοση λογισμικού.
Επαναφορά όλων των ρυθμίσεων	Επαναφέρει τις εργοστασιακές ρυθμίσεις.

Object Missing

This object is not available in the repository.

Υπομενού: Συνδέσεις

Σύνδεση σε Wi-Fi	Για τη σύνδεση της συσκευής με το ασύρματο δίκτυο.
Wi-Fi	Για την ενεργοποίηση και απενεργοποίηση: Wi-Fi.
Δίκτυο	Για τον έλεγχο της κατάστασης δικτύου και της ισχύος σήματος του: Wi-Fi.

Απόρριψη δικτύου	Για την απενεργοποίηση της αυτόματης σύνδεσης του τρέχοντος δικτύου με τη συσκευή.
------------------	--

Απομακρυσμένη λειτουργία	Για την εκκίνηση της απομακρυσμένης λειτουργίας αυτόματα αφού πιάσετε το START. Επιλογή ορατή μόνο μετά την ενεργοποίηση: Wi-Fi.
--------------------------	---

6.7 Object Missing

This object is not available in the repository.

6.8 Water tank

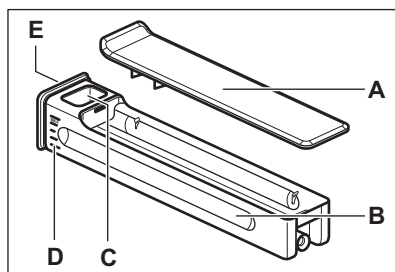

- A. Καπάκι
- B. Θήκη
- C. Άνοιγμα εισόδου νερού
- D. Κλίμακα
- E. Μπροστινό κάλυμμα

6.9 Σημειώσεις σχετικά με: Ανεμιστήρας εξοικονόμησης θερμότητας

Αυτή η λειτουργία χρησιμοποιήθηκε για συμμόρφωση με την τάξη ενεργειακής απόδοσης και τις απαιτήσεις για τον οικολογικό σχεδιασμό (σύμφωνα με EU 65/2014 και EU 66/2014). Δοκιμές σύμφωνα με το: IEC/EN 60350-1.

Η πόρτα του φούρνου θα πρέπει να είναι κλειστή κατά τη διάρκεια του μαγειρέματος, έτσι ώστε η λειτουργία να μη διακόπτεται και ο φούρνος να λειτουργεί με την υψηλότερη δυνατή ενεργειακή απόδοση.

Όταν χρησιμοποιείτε αυτήν τη λειτουργία, ο λαμπτήρας απενεργοποιείται αυτόματα μετά από 30 δευτερόλεπτα.

Για τις οδηγίες μαγειρέματος, ανατρέξτε στην ενότητα Υποδείξεις και συμβουλές,

Ανεμιστήρας εξοικονόμησης θερμότητας. Για γενικές συμβουλές εξοικονόμησης ενέργειας

ανατρέξτε στην ενότητα Ενεργειακή απόδοση, Συμβουλές εξοικονόμησης ενέργειας.

7. ΠΡΟΣΘΕΤΕΣ ΛΕΙΤΟΥΡΓΙΕΣ

7.1 Κλειδ. ασφ. για παιδ.

Αυτή η λειτουργία αποτρέπει την ακούσια λειτουργία της συσκευής. Μπορεί να ενεργοποιηθεί ανά πάσα στιγμή.



1. Είσοδος στο μενού.
2. Επιλέξτε  / Προτιμήσεις / Κλειδ. ασφ. για παιδ..

η επιλογή Κλειδ. ασφ. για παιδ. είναι ενεργοποιημένη. Για να γίνει δυνατή η χρήση της συσκευής, επιλέξτε τα κωδικά γράμματα με αλφαβητική σειρά.

7.2 Αυτόματη απενεργοποίηση

Για λόγους ασφαλείας, αν το πρόγραμμα είναι ενεργό και δεν αλλαχθούν οι ρυθμίσεις, η συσκευή απενεργοποιείται αυτόματα μετά από ορισμένο χρονικό διάστημα.

 (°C)	 (ώ)
30 - 115	12.5

 (°C)	 (ώ)
120 - 195	8.5
200 - 230	5.5

Εάν σκοπεύετε να εκτελέσετε ένα πρόγραμμα για διάρκεια που υπερβαίνει την ώρα αυτόματης απενεργοποίησης, ρυθμίστε τον χρόνο μαγειρέματος. Ανατρέξτε στην ενότητα Λειτουργίες ρολογιού.

7.3 Ανεμιστήρας ψύξης

Όταν η συσκευή βρίσκεται σε λειτουργία, ο ανεμιστήρας ψύξης ενεργοποιείται αυτόματα για να διατηρηθούν ψυχρές οι επιφάνειες της συσκευής. Εάν απενεργοποιήσετε τη συσκευή, ο ανεμιστήρας ψύξης μπορεί να συνεχίσει να λειτουργεί μέχρι να κρυώσει η συσκευή.

8. THIS OBJECT IS NOT AVAILABLE IN THE REPOSITORY.

9. ΧΡΗΣΗ ΤΩΝ ΑΞΕΣΟΥΑΡ



ΠΡΟΕΙΔΟΠΟΙΗΣΗ!

Ανατρέξτε στα κεφάλαια σχετικά με την Ασφάλεια.

9.1 Εισαγωγή αξεσουάρ

Διατίθενται αξεσουάρ ανάλογα με το μοντέλο. Σαρώστε τον κωδικό QR για να ελέγξετε τον τρόπο χρήσης των αξεσουάρ που παρέχονται με τη συσκευή σας. Μπορείτε να παραγγείλετε τα προαιρετικά αξεσουάρ ξεχωριστά. Για περισσότερες πληροφορίες, επικοινωνήστε με τον τοπικό σας προμηθευτή.



Μια μικρή εγκοπή στο επάνω μέρος αυξάνει την ασφάλεια και παρέχει προστασία με κλίση. Οι εγκοπές λειτουργούν επίσης ως

ασφάλειες ανατροπής. Το πλαίσιο γύρω από τη σχάρα αποτρέπει την ολισθήση των μαγειρικών σκευών από αυτήν.

Εισαγάγετε το αξεσουάρ (μεταλλική σχάρα / ταψί) ανάμεσα στις ράβδους οδήγησης του στηρίγματος ραφίου. Βεβαιωθείτε ότι το ράφι αγγίζει το πίσω μέρος του εσωτερικού του φούρνου .

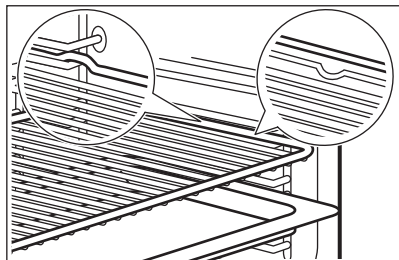

Αν το ταψί σας έχει κλίση, τοποθετήστε το προς το πίσω μέρος του εσωτερικού του φούρνου.

Εάν υπάρχει επιγραφή στο αξεσουάρ, βεβαιωθείτε ότι είναι στραμμένο προς το μέρος σας.

Αν χρησιμοποιείτε ταψί με οπές, τοποθετήστε το από κάτω για να συλλέξετε υγρά που στάζουν.

9.2 Αισθ. Φαγητού

Μετράει τη θερμοκρασία στο εσωτερικό του φαγητού.

Υπάρχουν δύο θερμοκρασίες που πρέπει να ρυθμιστούν:

- $^{\circ}\text{C}$ - η θερμοκρασία στο εσωτερικό της συσκευής. Θα πρέπει να είναι τουλάχιστον 25°C υψηλότερα από τη θερμοκρασία πυρήνα του φαγητού.

- \mathcal{R} - η θερμοκρασία στον πυρήνα του φαγητού.

Συστάσεις:

- Τα υλικά θα πρέπει να βρίσκονται σε θερμοκρασία δωματίου.
- Μην τον χρησιμοποιείτε με υγρά φαγητά.
- Κατά το μαγείρεμα, η βελόνα του αισθητή φαγητού πρέπει να εισαχθεί πλήρως στο σκεύος.

Μαγείρεμα με: Αισθ. Φαγητού

⚠ ΠΡΟΕΙΔΟΠΟΙΗΣΗ!

Υπάρχει κίνδυνος εγκαύματος καθώς ο αισθητ. φαγητού θερμαίνεται. Μην αγγίζετε τη λαβή του αισθητ. Φαγητού με γυμνά χέρια. Χρησιμοποιείτε πάντα γάντια φούρνου.

1. Επιλέξτε ένα πρόγραμμα ζεστάματος από το μενού: Λειτουργίες ή ένα πιάτο από το μενού: Πιάτα.
2. Ρυθμίστε τη θερμοκρασία του φούρνου και τον χρόνο μαγειρέματος, αν χρειάζεται.
3. Πιέστε το κουμπί OK.
4. Πιέστε το κουμπί START .
5. Τοποθετήστε τον αισθητήρα φαγητού στο εσωτερικό του σκεύους:

Κρέας, πουλερικά και ψάρι

Εισαγάγετε ολόκληρη τη βελόνα του αισθητήρα φαγητού στο πιο παχύ μέρος του κρέατος ή του ψαριού.

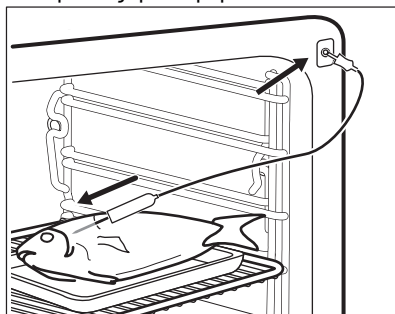

Γάστρα

Εισαγάγετε το άκρο του Αισθητήρα Φαγητού ακριβώς στο κέντρο της γάστρας. Ο αισθητήρας φαγητού θα πρέπει να είναι σταθεροποιημένος σε μία θέση κατά τη διάρκεια του μαγειρέματος. Για να το πετύχετε, χρησιμοποιήστε ένα στερεό υλικό. Χρησιμοποιήστε το χείλος του σκεύους ψησίματος για να στηρίξετε τη λαβή σιλικόνης του Αισθητήρα Φαγητού. Το άκρο του Αισθητήρα Φαγητού δεν θα πρέπει να αγγίζει τον πυθμένα του σκεύους ψησίματος.

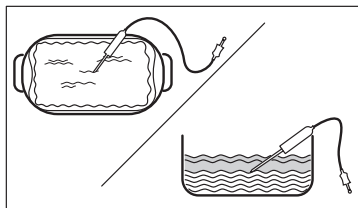

6. Τοποθετήστε το βύσμα του αισθητή φαγητού στην πρίζα που βρίσκεται μέσα στη συσκευή. Ανατρέξτε στο κεφάλαιο «Περιγραφή προϊόντος».

Στην οθόνη εμφανίζεται η τρέχουσα θερμοκρασία του αισθ. φαγητού.

7. \wedge - πιάστε για να προσαρμόσετε τις ρυθμίσεις.
8. Επιλέξτε την κάρτα Αισθ. Φαγητού για να ρυθμίσετε τη θερμοκρασία πυρήνα του αισθητήρα ή για να ρυθμίσετε την προτιμώμενη επιλογή:
- Ηχητική προειδοποίηση - όταν το φαγητό φτάσει στη θερμοκρασία πυρήνα, ακούγεται ένα σήμα.

- Ηχητική προειδοποίηση και τερματισμός μαγειρέματος - όταν το φαγητό φτάσει στη θερμοκρασία πυρήνα, ακούγεται ένα σήμα και το ψήσιμο σταματά.
- Μόνο αναδυόμενο μήνυμα - όταν το φαγητό φτάσει στη θερμοκρασία πυρήνα, εμφανίζεται το μήνυμα στην οθόνη.

9. Πιέστε το κουμπί OK.
10. Όταν το φαγητό φτάσει στη θερμοκρασία που έχετε ρυθμίσει, ακούγεται το σήμα. Ελέγξτε αν το φαγητό είναι έτοιμο. Παρατείνετε τον χρόνο μαγειρέματος, αν χρειαστεί.
11. STOP - πιάστε για να απενεργοποιήσετε το πρόγραμμα.
12. Αφαιρέστε το βύσμα του αισθητή. φαγητού από την υποδοχή και βγάλτε το σκεύος από τη συσκευή.

10. ΥΠΟΔΕΙΞΕΙΣ ΚΑΙ ΣΥΜΒΟΥΛΕΣ

10.1 Συστάσεις μαγειρέματος

Οι τιμές θερμοκρασίας και χρόνου μαγειρέματος στους πίνακες είναι μόνο ενδεικτικές. Εξαρτώνται από τις συνταγές, καθώς και από την ποιότητα και ποσότητα των υλικών που χρησιμοποιούνται.

Η συσκευή σας μπορεί να ψήνει με διαφορετικό τρόπο σε σχέση με τη συσκευή που είχατε. Οι παρακάτω υποδείξεις δείχνουν τις συνιστώμενες ρυθμίσεις θερμοκρασίας, χρόνο ψησίματος και θέση σχάρας για συγκεκριμένους τύπους φαγητού.

Μετρήστε τις θέσεις σχάρας αρχίζοντας από το κάτω μέρος του φούρνου.

Αν δεν μπορείτε να βρείτε τις ρυθμίσεις για μια συγκεκριμένη συνταγή, αναζητήστε μια παρόμοια.

Για συμβουλές εξοικονόμησης ενέργειας, ανατρέξτε στην ενότητα Ενεργειακή απόδοση.

Σύμβολα που χρησιμοποιούνται στους πίνακες:



Τύπος φαγητού



Πρόγραμμα



Θερμοκρασία



Αξεσουάρ



Θήκη (Gastronorm)



Βάρος (kg)



Θέση σχάρας



Χρόνος μαγειρέματος (λεπ)

10.2 Ανεμιστήρας εξοικονόμησης θερμότητας - προτεινόμενα αξεσουάρ





Χρησιμοποιείτε σκούρα και μη ανακλαστικά βαθιά τασιά/φόρμες και δοχεία. Έχουν καλύτερη απορρόφηση θερμότητας από τα ανοιχτόχρωμα και ανακλαστικά σκεύη.

- **Ταψί πίτσας** - σκούρο, μη ανακλαστικό, διαμέτρου 28 cm

- **Σκεύος ψησίματος** - σκούρο, μη ανακλαστικό, διαμέτρου 26 cm
- **Κεραμικά φορμάκια** - κεραμικά, διαμέτρου 8cm, ύψους 5 cm
- **Βαθύ ταψί/φόρμα βάσης τάρτας** - σκούρο, μη ανακλαστικό, διαμέτρου 28cm

10.3 Ανεμιστήρας εξοικονόμησης θερμότητας





Για καλύτερα αποτελέσματα, ακολουθήστε τις προτάσεις που αναγράφονται στον παρακάτω πίνακα.





		°C		
Sweet rolls, 16 τεμάχια	ταψί ψησίματος ή ταψί για ταλίπη	180	2	25 - 35
Swiss roll	ταψί ψησίματος ή ταψί για ταλίπη	180	2	15 - 25
Whole fish, 0,2 kg	ταψί ψησίματος ή ταψί για ταλίπη	180	3	15 - 25
Cookies, 16 τεμάχια	ταψί ψησίματος ή ταψί για ταλίπη	180	2	20 - 30
Macaroons, 24 τεμάχια	ταψί ψησίματος ή ταψί για ταλίπη	160	2	25 - 35
Muffins, 12 τεμάχια	ταψί ψησίματος ή ταψί για ταλίπη	180	2	20 - 30
Savory pastry, 20 τεμάχια	ταψί ψησίματος ή ταψί για ταλίπη	180	2	20 - 30
Short crust biscuits, 20 τεμάχια	ταψί ψησίματος ή ταψί για ταλίπη	140	2	15 - 25
Tartlets, 8 τεμάχια	ταψί ψησίματος ή ταψί για ταλίπη	180	2	15 - 25

10.4 Πληροφορίες για ιδρύματα δοκιμών

Δοκιμές σύμφωνα με το: EN 60350-1, IEC 60350-1.

Ψήσιμο σε ένα επίπεδο

			°C		
Fatless sponge cake	Θερμός αέρας	Wire shelf	160	45 - 60	2
Fatless sponge cake	Επάνω & Κάτω	Wire shelf	160	45 - 60	2
Apple pie 1)	Θερμός αέρας	Wire shelf	160	55 - 65	2
Apple pie 1)	Επάνω & Κάτω	Wire shelf	180	55 - 65	1
Short bread	Θερμός αέρας	Baking tray	140	25 - 35	2
Short bread	Επάνω & Κάτω	Baking tray	140	25 - 35	2
Small cakes, 20 per tray 2)	Θερμός αέρας	Baking tray	150	20 - 30	3
Small cakes, 20 per tray 2)	Επάνω & Κάτω	Baking tray	170	20 - 30	3





			°C		
Toast 3)	Επάνω	Wire shelf	μέγ.	1 - 2	5

1) 2 φόρμες τοποθετημένες διαγώνια (Ø 20 cm). Η δεξιά πρέπει να τοποθετηθεί περισσότερο προς τα εμπρός από την αριστερή.

2) Προθερμάνετε τη συσκευή μέχρι να επιτευχθεί η ρυθμισμένη θερμοκρασία με τη χρήση της ρύθμισης: Προθέρμανση / Κανένα. Μη χρησιμοποιείτε: Προθέρμανση / Γρήγορο και Eco. Ανατρέξτε στην ενότητα Καθημερινή χρήση, Ρυθμίσεις, Υπομενού: Προτιμήσεις.

3) Προθερμάνετε τη συσκευή για 5 λεπτ με τη χρήση της ρύθμισης: Προθέρμανση / Κανένα. Μη χρησιμοποιείτε: Προθέρμανση / Γρήγορο και Eco. Ανατρέξτε στην ενότητα Καθημερινή χρήση, Ρυθμίσεις, Υπομενού: Προτιμήσεις.

Ψήσιμο σε πολλά επίπεδα

			°C		
Short bread	Θερμός αέρας	Baking tray	140	25 - 45	2 και 4
Small cakes, 20 per tray 1)	Θερμός αέρας	Baking tray	150	25 - 35	2 και 4
Fatless sponge cake	Θερμός αέρας	Wire shelf	160	45 - 55	2 και 4
Apple pie	Θερμός αέρας	Wire shelf	160	55 - 65	2 και 4





1) Προθερμάνετε τη συσκευή μέχρι να επιτευχθεί η ρυθμισμένη θερμοκρασία με τη χρήση της ρύθμισης: Προθέρμανση / Κανένα. Μη χρησιμοποιείτε: Προθέρμανση / Γρήγορο και Eco. Ανατρέξτε στην ενότητα Καθημερινή χρήση, Ρυθμίσεις, Υπομενού: Προτιμήσεις.

10.5 Πληροφορίες για ιδρύματα δοκιμών

Χρησιμοποιήστε τη λειτουργία: ProSteam, επίπεδο: Πλήρη λειτουργία ατμού.

Δοκιμές σύμφωνα με το EN 60350-1, IEC 60350-1.





Ρυθμίστε τη θερμοκρασία στους 100°C.

				
Broccoli 1) 2)	2/3 Σετ ατμού διάτρητο	0.3	3	8 - 9
Broccoli 1) 2)	2/3 Σετ ατμού διάτρητο	μέγ.	3	10 - 11
Peas, frozen 2)	2 x 2/3 Σετ ατμού διάτρητο	2 x 1,5	2 και 4	Μέχρι η θερμοκρασία στο ψυχρότερο σημείο να φτάσει τους 85°C.

1) Προθερμάνετε τη συσκευή μέχρι να επιτευχθεί η ρυθμισμένη θερμοκρασία με τη χρήση της ρύθμισης: Προθέρμανση / Κανένα. Μη χρησιμοποιείτε: Προθέρμανση / Γρήγορο και Eco. Ανατρέξτε στην ενότητα Καθημερινή χρήση, Ρυθμίσεις, Υπομενού: Προτιμήσεις.

2) Τοποθετήστε το ταψί ψησίματος στην πρώτη θέση σχάρας, με την κλίση προς το πίσω μέρος του εσωτερικού του φούρνου.

Πρόσθετες συνταγές μαγειρέματος στον ατμό

				°C	
Μαγείρεμα στον ατμό συνδυασμένου φαγητού (2 μερίδες) 1)	ProSteam, επίπεδο: Πλήρη λειτουργία ατμού	Gastronorm 1/2 διάτρητο (πατάτες και μπρόκολο) και χωρίς διάτρηση (σολομός)	2 (Σολομός) 4 (Μπρόκολο και πατάτες)	100	40 (Πατάτες) 18 - 20 (Σολομός) 10 - 12 (Μπρόκολο)
Πουτίγκα καραμέλας (6 μερίδες)	ProSteam, επίπεδο: Υψηλή Υγρασία	Στρογγυλά πιάτα πορσελάνης σε μεταλλική σχάρα	2	90	35 - 45
Egg custard	ProSteam, επίπεδο: Πλήρη λειτουργία ατμού	Gastronorm 1/2 μη διάτρητο	2	85	35 - 45
White Bread	Ψήσιμο Ψωμιού, τύπος φαγητού: Ψωμί	Baking tray 2)	2	180	40 - 50
	ProSteam, επίπεδο: Χαμηλή Υγρασία 3)				40 - 50
Chicken 4)	ProSteam, επίπεδο: Χαμηλή Υγρασία	Wire shelf	2	200	60 - 70

1) Τοποθετήστε τα υλικά στο φούρνο το ένα μετά το άλλο την κατάλληλη στιγμή, έτσι ώστε όλα τα υλικά να μαγειρεύονται ταυτόχρονα. Μπορείτε να προετοιμάσετε δύο μερίδες ταυτόχρονα.

2) Χρησιμοποιήστε το ταψί ψησίματος με την κλίση προς το πίσω μέρος του εσωτερικού του φούρνου.

3) Χρησιμοποιήστε ProSteam μόνο εάν η λειτουργία Ψήσιμο Ψωμιού δεν είναι διαθέσιμη.

4) Τοποθετήστε το ταψί ψησίματος στην πρώτη θέση σχάρας για τη συλλογή του λίπους που στάζει.

11. ΦΡΟΝΤΙΔΑ ΚΑΙ ΚΑΘΑΡΙΣΜΑ



ΠΡΟΕΙΔΟΠΟΙΗΣΗ!

Ανατρέξτε στα κεφάλαια σχετικά με την Ασφάλεια.

11.1 Σημειώσεις για τον καθαρισμό

Προϊόντα καθαρισμού

- Καθαρίστε την πρόσοψη της συσκευής μ' ένα πανί μικροϊνών με ζεστό νερό και ένα ήπιο απορρυπαντικό.
- Καθαρίστε το κάτω μέρος του εσωτερικού του φούρνου με μερικές σταγόνες ξύδι ή κιτρικό οξύ για να αφαιρέσετε τα κατάλοιπα αλάτων.
- Χρησιμοποιήστε ένα διάλυμα καθαρισμού για να καθαρίσετε τις μεταλλικές επιφάνειες.

- Καθαρίστε τους λεκέδες με ένα ήπιο απορρυπαντικό.

Καθημερινή χρήση

- Καθαρίστε το εσωτερικό της συσκευής μετά από κάθε χρήση. Η συσσώρευση λίπους ή άλλων υπολειμμάτων μπορεί να προκαλέσει πυρκαγιά.
- Μην αποθηκεύετε φαγητό στη συσκευή για περισσότερο από 20 λεπτά. Στεγνώστε το εσωτερικό της συσκευής μόνο με πανί μικροϊνών μετά από κάθε χρήση.

Αξεσουά

- Καθαρίζετε όλα τα αξεσουάρ μετά από κάθε χρήση και αφήνετέ τα να στεγνώσουν. Χρησιμοποιείτε μόνο πανί από μικροϊνες με ζεστό νερό και ένα ήπιο απορρυπαντικό. Μην πλένετε τα αξεσουάρ σε πλυντήριο πιάτων.

- Μην καθαρίζετε τα αντικολλητικά αξεσουάρ χρησιμοποιώντας ισχυρά καθαριστικά ή αιχμηρά αντικείμενα.

11.2 Αφαίρεση των στηριγμάτων σχαρών

Αφαιρέστε τα στηρίγματα σχαρών για να καθαρίσετε τη συσκευή.

1. Απενεργοποιήστε τη συσκευή και περιμένετε μέχρι να κρυώσει.
2. Τραβήξτε προσεκτικά τα στηρίγματα σχαρών προς τα πάνω και προς τα έξω από την μπροστινή τους ασφάλιση.
3. Τραβήξτε το μπροστινό άκρο του στηρίγματος σχαρών για να το αποσπάσετε από το πλαϊνό τοίχωμα.
4. Τραβήξτε τα στηρίγματα για να βγουν από την πίσω ασφάλιση.

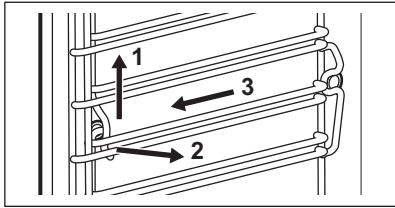

Τοποθετήστε τα στηρίγματα σχαρών, ακολουθώντας την παραπάνω διαδικασία με την αντίστροφη σειρά.

Αν παρέχονται οι τηλεσκοπικοί βραχίονες, οι κένοι συγκράτησης πρέπει να είναι στραμμένοι προς τα εμπρός.

11.3 Καθάρισμα με ατμό

Αυτό το πρόγραμμα καθαρίζει τη συσκευή όταν είναι ελαφρώς λερωμένη. Ο ατμός μαλακώνει τα λίπη ή τα υπολείμματα, κάνοντας ευκολότερο το καθάρισμα. Αυτό το πρόγραμμα χρησιμοποιεί λιγότερη ενέργεια.

1. Πιέστε  Ρυθμίσεις / Συντήρηση / Καθάρισμα με ατμό ή Καθάρισμα με ατμό Plus.

Λειτουργία	Περιγραφή
Καθάρισμα με ατμό	Ελαφρύς καθαρισμός Διάρκεια: 30 λεπ

Καθάρισμα με ατμό Plus

Κανονικός καθαρισμός
Ψεκάστε το εσωτερικό του φούρνου με ένα απορρυπαντικό.
Διάρκεια: 75 λεπ

2. Πατήστε START . Ακολουθήστε τις οδηγίες στην οθόνη. Πριν αφαιρέσετε τα αξεσουάρ, βεβαιωθείτε ότι η συσκευή είναι κρύα.
3. Όταν ολοκληρωθεί ο καθαρισμός ακούγεται το σήμα.
4. Αφαιρέστε το υπόλοιπο νερό από τη θήκη νερού.
5. Αφήστε την πόρτα της συσκευής ανοιχτή και περιμένετε μέχρι να στεγνώσει το εσωτερικό.



Όταν εκτελείται αυτή η λειτουργία, ο λαμπτήρας είναι απενεργοποιημένος.

11.4 Υπενθύμιση Καθαρισμού

Όταν εμφανίζεται η υπενθύμιση, συνιστάται καθαρισμός.

Χρησιμοποιήστε τη λειτουργία: Καθάρισμα με ατμό Plus.

11.5 Καθαρισμός του δοχείου νερού

1. Αφαιρέστε τη θήκη νερού από τη συσκευή.
2. Αφαιρέστε το καπάκι του δοχείου νερού. Σηκώστε το κάλυμμα σε αντιστοιχία με την προεξοχή στο πίσω μέρος.

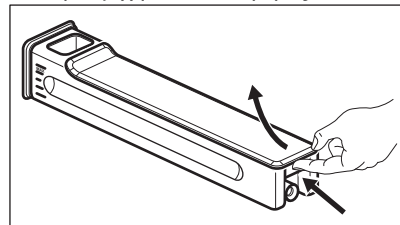

3. Πλύνετε τα εξαρτήματα της θήκης νερού με σαπούνι και νερό. Μη χρησιμοποιείτε σφουγγάρι που χαράσσουν και μην πλένετε τη θήκη νερού στο πλυντήριο πιάτων.
4. Συναρμολογήστε ξανά το δοχείο νερού.
5. Συναρμολογήστε το καπάκι. Πρώτα εισαγάγετε το μπροστινό κούμπωμα και

κατόπιν σπρώξτε το επάνω στο σώμα του συρταριού.

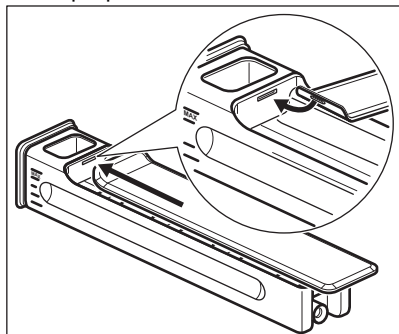

6. Εισαγάγετε το δοχείο νερού.
7. Σπρώξτε το δοχείο νερού προς τη συσκευή μέχρι να ασφαλίσει.

11.6 Αφαίρεση αλάτων

Αυτό το πρόγραμμα αφαιρεί και αποτρέπει τη συσσώρευση αλάτων στο σύστημα ατμού. Εξασφαλίζει τη σωστή λειτουργία των λειτουργιών ατμού και βελτιώνει την ποιότητα του νερού της συσκευής σας.

1. Πιέστε Ρυθμίσεις / Συντήρηση / Αφαίρεση αλάτων.
2. Πιέστε το START και ακολουθήστε τις οδηγίες στην οθόνη.
Πριν αφαιρέσετε τα αξεσουάρ, βεβαιωθείτε ότι η συσκευή είναι κρύα.
3. Όταν τελειώσει η λειτουργία, απενεργοποιήστε τη συσκευή και περιμένετε να κρυώσει.
4. Αφαιρέστε το υπόλοιπο νερό από τη θήκη νερού.
5. Αφήστε την πόρτα της συσκευής ανοιχτή και περιμένετε μέχρι να στεγνώσει το εσωτερικό.



Όταν εκτελείται αυτή η λειτουργία, ο λαμπτήρας είναι απενεργοποιημένος.

11.7 Υπενθύμιση αφαίρεσης αλάτων

Η συσκευή παρέχει δύο υπενθυμίσεις για την αφαίρεση αλάτων. Η υπενθύμιση αφαίρεσης αλάτων δεν μπορεί να απενεργοποιηθεί.

- Προαιρετική υπενθύμιση - προτείνει την αφαίρεση αλάτων της συσκευής.
- Υποχρεωτική υπενθύμιση - σας υποχρεώνει να αφαιρέσετε τα άλατα της συσκευής. Αν δεν αφαιρέσετε τα άλατα της συσκευής όταν η υποχρεωτική υπενθύμιση είναι ενεργοποιημένη, οι λειτουργίες ατμού απενεργοποιούνται.

11.8 Ξέβγαλμα

Χρησιμοποιήστε την για να καθαρίσετε το σύστημα ατμού μετά από συχνή χρήση των λειτουργιών ατμού.

1. Πιέστε Ρυθμίσεις / Συντήρηση / Ξέβγαλμα.
2. Πιέστε το START και ακολουθήστε τις οδηγίες στην οθόνη.
Πριν αφαιρέσετε τα αξεσουάρ, βεβαιωθείτε ότι η συσκευή είναι κρύα.
3. Όταν ολοκληρωθεί το πρόγραμμα, ακούγεται ένα ηχητικό σήμα.
4. Αφήστε την πόρτα της συσκευής ανοιχτή και περιμένετε μέχρι να στεγνώσει το εσωτερικό.



Όταν εκτελείται αυτή η λειτουργία, ο λαμπτήρας είναι απενεργοποιημένος.

11.9 Ξήρανση

Χρησιμοποιήστε το μετά το μαγείρεμα με πρόγραμμα ατμού ή λειτουργίας καθαρισμού με ατμό για να στεγνώσετε το εσωτερικό του φούρνου.

1. Πιέστε Ρυθμίσεις / Συντήρηση / Ξήρανση.
2. Πιέστε το START και ακολουθήστε τις οδηγίες στην οθόνη.
Πριν αφαιρέσετε τα αξεσουάρ, βεβαιωθείτε ότι η συσκευή είναι κρύα.
3. Το σήμα ακούγεται όταν ολοκληρωθεί το στέγνωμα.



Όταν εκτελείται αυτή η λειτουργία, ο λαμπτήρας είναι απενεργοποιημένος.

11.10 Υπενθύμιση στεγνώματος

Μετά το μαγείρεμα με πρόγραμμα ατμού, η οθόνη προτείνει το στέγνωμα της συσκευής.

Πιέστε **NAI** για να στεγνώσετε τη συσκευή.

11.11 Αφαίρεση και εγκατάσταση της πόρτας

Μπορείτε να αφαιρέσετε την πόρτα και τα εσωτερικά τζάμια για να τα καθαρίσετε. Ο αριθμός των τζαμιών διαφέρει ανάλογα με το μοντέλο.

⚠ ΠΡΟΕΙΔΟΠΟΙΗΣΗ!

Η πόρτα είναι βαριά.

⚠ ΠΡΟΣΟΧΗ!

Μεταχειριστείτε προσεκτικά το τζάμι, ειδικά στις άκρες του μπροστινού τζαμιού. Το τζάμι μπορεί να σπάσει.

1. Φροντίστε η συσκευή να είναι κρύα.
2. Ανοίξτε πλήρως την πόρτα.
3. Πιέστε τους μοχλούς σύσφιξης **A** στους δύο μεντεσέδες της πόρτας.

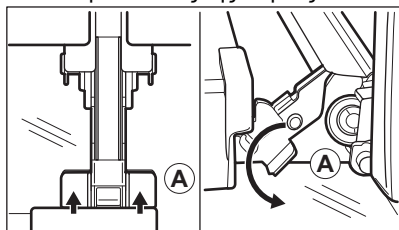

4. Κλείστε την πόρτα του φούρνου μέχρι την πρώτη θέση ανοίγματος (σε γωνία περίπου: 70°).
5. Κρατώντας την πόρτα με ένα χέρι σε κάθε πλευρά, τραβήξτε για να την αφαιρέσετε από τον φούρνο με γωνία προς τα πάνω.
6. Τοποθετήστε την πόρτα επάνω σε ένα απαλό πανί και σε σταθερή επιφάνεια με την εξωτερική πλευρά προς τα κάτω.
7. Κρατήστε το πλαίσιο της πόρτας **B** στο πάνω άκρο της πόρτας στις δύο πλευρές και σπρώξτε προς τα μέσα για να απασφαλιστεί το κλιπ.

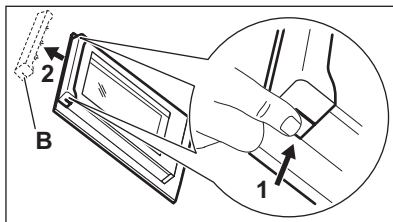

8. Τραβήξτε το πλαίσιο της πόρτας προς τα εμπρός για να το αφαιρέσετε.
9. Κρατήστε τα τζάμια της πόρτας από το πάνω άκρο, ένα-ένα, και τραβήξτε τα προς τα πάνω, για να τα αφαιρέσετε από τον οδηγό.

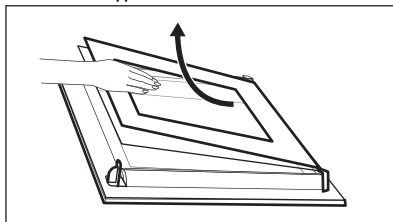

10. Καθαρίστε το τζάμι με νερό και σαπούνι. Σκουπίστε το τζάμι προσεκτικά. Μην καθαρίζετε τα τζάμια στο πλυντήριο πιάτων.

Μετά τον καθαρισμό, εκτελέστε τα παραπάνω βήματα με την αντίστροφη σειρά. Τοποθετήστε πρώτα το μικρότερο τζάμι και μετά το μεγαλύτερο και την πόρτα.

Βεβαιωθείτε ότι τα τζάμια έχουν τοποθετηθεί στη σωστή θέση, διαφορετικά η επιφάνεια της πόρτας μπορεί να υπερθερμανθεί.

11.12 Αντικατάσταση του λαμπτήρα

⚠ ΠΡΟΕΙΔΟΠΟΙΗΣΗ!

Κίνδυνος ηλεκτροπληξίας.
Ο λαμπτήρας μπορεί να είναι ζεστός.

1. Απενεργοποιήστε τη συσκευή και περιμένετε μέχρι να κρυώσει.
2. Αποσυνδέστε τη συσκευή από την ηλεκτρική τροφοδοσία.
3. Τοποθετήστε το πανί στη βάση του φούρνου.

Επάνω λαμπτήρας

1. Στρέψτε το γυάλινο κάλυμμα για να το αφαιρέσετε.

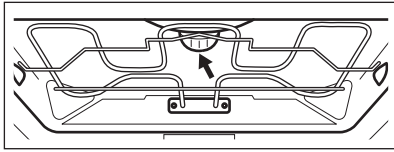

2. Αφαιρέστε τον μεταλλικό δακτύλιο και καθαρίστε το γυάλινο κάλυμμα.
3. Αντικαταστήστε τον λαμπτήρα με έναν κατάλληλο λαμπτήρα ανθεκτικό σε θερμοκρασίες έως 300°C.
4. Προσαρτήστε τον μεταλλικό δακτύλιο στο γυάλινο κάλυμμα και τοποθετήστε το στη θέση του.

Πλαϊνός λαμπτήρας

1. Αφαιρέστε το αριστερό στήριγμα σχαρών για να αποκτήσετε πρόσβαση στον λαμπτήρα.
2. Χρησιμοποιήστε ένα κατασβίδι Torx 20 για να αφαιρέσετε το κάλυμμα.
3. Καθαρίστε το γυάλινο κάλυμμα.
4. Αντικαταστήστε τον λαμπτήρα με έναν κατάλληλο λαμπτήρα ανθεκτικό σε θερμοκρασίες έως 300°C.
5. Τοποθετήστε το μεταλλικό πλαίσιο και το στεγανοποιητικό. Σφίξτε τις βίδες.
6. Τοποθετήστε το αριστερό στήριγμα σχαρών.

12. ΑΝΤΙΜΕΤΩΠΙΣΗ ΠΡΟΒΛΗΜΑΤΩΝ



ΠΡΟΕΙΔΟΠΟΙΗΣΗ!

Ανατρέξτε στα κεφάλαια σχετικά με την Ασφάλεια.

12.1 Τι να κάνετε αν...

Περιγραφή προβλήματος	Αιτία και αποκατάσταση
Δεν μπορείτε να ενεργοποιήσετε ή να λειτουργήσετε τη συσκευή.	Η συσκευή δεν είναι συνδεδεμένη σε ηλεκτρική παροχή ή δεν είναι συνδεδεμένη σωστά.
Η συσκευή δεν προθερμαίνεται.	Το ρολόι δεν έχει ρυθμιστεί. Για να ρυθμίσετε το ρολόι, ανατρέξτε στην ενότητα Λειτουργίες ρολογιού. Η πόρτα δεν έχει κλείσει σωστά.
	Έχει καεί η ασφάλεια. Ελέγξτε ότι η ασφάλεια είναι η αιτία του προβλήματος. Αν το πρόβλημα με την ασφάλεια επαναληφθεί, επικοινωνήστε με επαγγελματία ηλεκτρολόγο.
	η επιλογή Κλειδ. ασφ. για παιδ. είναι ενεργοποιημένη.
Ο λαμπτήρας είναι σβηστός.	Ο λαμπτήρας έχει καεί. Αντικαταστήστε τον λαμπτήρα. Για λεπτομέρειες, ανατρέξτε στην ενότητα Φροντίδα και καθαρισμό.
Η συσκευή δεν συγκρατεί το δοχείο νερού μετά την τοποθέτησή της.	Δεν πιάσατε μέχρι τέρμα το σώμα του δοχείου νερού. Εισαγάγετε πλήρως το δοχείο νερού στη συσκευή.
Εξέρχεται νερό από το δοχείο νερού.	Δεν έχετε συναρμολογήσει σωστά το καπάκι του δοχείου νερού.
Το δοχείο νερού είναι δύσκολο να καθαριστεί.	Βεβαιωθείτε ότι το καπάκι έχει αφαιρεθεί πριν ξεκινήσετε τον καθαρισμό.

Περιγραφή προβλήματος	Αιτία και αποκατάσταση
Δεν υπάρχει νερό μέσα στο ταψί μετά την αφαίρεση αλάτων.	Το δοχείο νερού δε γέμισε μέχρι το μέγιστο επίπεδο. Ελέγξτε αν το προϊόν αφαίρεσης αλάτων / νερού βρίσκεται στο σώμα του δοχείου νερού.
Υπάρχει βρόμικο νερό στο κάτω μέρος του εσωτερικού του φούρνου έπειτα από την αφαίρεση αλάτων.	Το ταψί βρίσκεται σε λάθος θέση σχάρας. Αφαιρέστε το υπολειπόμενο νερό και το προϊόν αφαίρεσης αλάτων από το κάτω μέρος της συσκευής. Την επόμενη φορά, τοποθετήστε το ταψί στην πρώτη θέση σχάρας.
Υπάρχει μεγάλη ποσότητα νερού στο κάτω μέρος του εσωτερικού του φούρνου έπειτα από τον καθαρισμό.	Βάλτε πολύ απορρυπαντικό στη συσκευή πριν ξεκινήσετε τον καθαρισμό. Την επόμενη φορά, απλώστε ομοιόμορφα μια λεπτή στρώση απορρυπαντικού στα τοιχώματα του εσωτερικού του φούρνου.
Η απόδοση καθαρισμού δεν είναι ικανοποιητική.	Ξεκινήστε τον καθαρισμό όταν η συσκευή ήταν πολύ ζεστή. Περιμένετε να κρυώσει η συσκευή. Επαναλάβετε τον καθαρισμό. Δεν αφαιρέσατε όλα τα αξεσουάρ από τη συσκευή πριν τον καθαρισμό. Αφαιρέστε όλα τα αξεσουάρ και επαναλάβετε τον καθαρισμό.
 Η διακοπή ρεύματος πάντα διακόπτει τον καθαρισμό. Επαναλάβετε τον καθαρισμό αν διακοπεί από διακοπή ρεύματος.	
Πρόβλημα με το σήμα του ασύρματου δικτύου.	Ελέγξτε αν η κινητή συσκευή σας είναι συνδεδεμένη στο ασύρματο δίκτυο. Ελέγξτε το ασύρματο σας δίκτυο και τον δρομολογητή. Κάντε επανεκκίνηση στον δρομολογητή.
Εγκαταστάθηκε νέος δρομολογητής ή άλλαξε η ρύθμιση παραμέτρων του δρομολογητή.	Για να διαμορφώσετε ξανά τον φούρνο και τη φορητή συσκευή, ανατρέξτε στην ενότητα Πριν από την πρώτη χρήση «Ασύρματη σύνδεση».
Το σήμα του ασύρματου δικτύου είναι ασθενές.	Μετακινήστε τον δρομολογητή όσο πιο κοντά γίνεται στη συσκευή.
Το ασύρματο σήμα επηρεάζεται από έναν φούρνο μικροκυμάτων που βρίσκεται κοντά στη συσκευή.	Απενεργοποιήστε τον φούρνο μικροκυμάτων. Αποφεύγετε τη χρήση φούρνου μικροκυμάτων και της απομακρυσμένης λειτουργίας της συσκευής ταυτόχρονα. Τα μικροκύματα εμποδίζουν το σήμα Wi-Fi.

12.2 Κωδικοί σφάλματος

Όταν προκύψει ένα σφάλμα λογισμικού, η οθόνη προβάλλει ένα μήνυμα σφάλματος. Θα βρείτε τη λίστα προβλημάτων στον παρακάτω πίνακα.

Κωδικός και περιγραφή	Αντιμετώπιση
F102 - η πόρτα δεν έχει κλείσει καλά ή έχει χαλάσει το κλειδί της πόρτας. 1)	Κλείστε την πόρτα. Απενεργοποιήστε και ενεργοποιήστε τη συσκευή.
F111 - Αισθ. Φαγητού δεν έχει τοποθετηθεί σωστά στην υποδοχή.	Εισαγάγετε πλήρως τον Αισθ. Φαγητού μέσα στην υποδοχή.
F240, F239 - τα πεδία αφής στην οθόνη δεν λειτουργούν κανονικά.	Καθαρίστε την επιφάνεια της οθόνης. Βεβαιωθείτε ότι δεν υπάρχει βρομιά στα πεδία αφής.
F908 - το σύστημα της συσκευής δεν μπορεί να συνδεθεί με τον πίνακα ελέγχου.	Απενεργοποιήστε και ενεργοποιήστε τη συσκευή.

Κωδικός και περιγραφή	Αντιμετώπιση
F131 - η θερμοκρασία του αισθητήρα ατμού είναι πολύ υψηλή. 1)2)	Απενεργοποιήστε τη συσκευή και περιμένετε μέχρι να κρυώσει. Ενεργοποιήστε ξανά τη συσκευή.
F144 - ο αισθητήρας εντός της Water tank δεν μπορεί να μετρήσει τη στάθμη νερού. 1)2)	Αδειάστε την Water tank και ξαναγεμίστε την.
F508 - η Water tank δεν λειτουργεί σωστά. 1)2)	Απενεργοποιήστε και ενεργοποιήστε τη συσκευή.
F602, F603 - Wi-Fi δεν είναι διαθέσιμο. 1)2)	Απενεργοποιήστε και ενεργοποιήστε τη συσκευή.

1) Όταν το παρακάτω σφάλματος συνεχίζει να εμφανίζεται στην οθόνη, σημαίνει ότι ενδέχεται να έχει απενεργοποιηθεί ένα ελαττωματικό υποσύστημα. Σε αυτή την περίπτωση επικοινωνήστε με τον αντιπρόσωπό σας ή με ένα Εξουσιοδοτημένο Κέντρο Σέρβις.

2) Εάν προκύψει ένα από αυτά τα σφάλματα, οι υπόλοιπες λειτουργίες της συσκευής θα συνεχίσουν να λειτουργούν κανονικά.

12.3 Δεδομένα σέρβις

Εάν δεν μπορείτε να αντιμετωπίσετε το πρόβλημα μόνοι σας, επικοινωνήστε με τον αντιπρόσωπό μας ή το Εξουσιοδοτημένο Κέντρο Σέρβις.

Τα απαραίτητα στοιχεία για το κέντρο σέρβις βρίσκονται στην πινακίδα τεχνικών χαρακτηριστικών. Η πινακίδα τεχνικών χαρακτηριστικών βρίσκεται στο μπροστινό πλαίσιο της συσκευής. Φαίνεται όταν ανοίγετε

την πόρτα. Μην αφαιρείτε την πινακίδα τεχνικών χαρακτηριστικών από το εσωτερικό της συσκευής.

Συνιστούμε να γράψετε τα δεδομένα εδώ:

Μοντέλο (MOD.):

Κωδικός προϊόντος (PNC):

Σειριακός αριθμός (S.N.):

13. ΕΝΕΡΓΕΙΑΚΗ ΑΠΟΔΟΣΗ

13.1 Φύλλο πληροφοριών προϊόντος και πληροφορίες προϊόντος σύμφωνα με τους κανονισμούς περί οικολογικού σχεδιασμού και ενεργειακής επισήμανσης της ΕΕ

Όνομα προμηθευτή	AEG
Ταυτότητα μοντέλου	NBP9S831AT 944035127 TP9SB831AB 944035112 TP9SB831AT 944035111
Δείκτης ενεργειακής απόδοσης	61.9
Τάξη ενεργειακής απόδοσης	A++
Κατανάλωση ενέργειας με βασικό φορτίο, συμβατική λειτουργία	0.99 kWh/κύκλο
Κατανάλωση ενέργειας με βασικό φορτίο, λειτουργία με υποβοήθηση ανεμιστήρα	0.52 kWh/κύκλο
Αριθμός κοιλοτήτων	1
Πηγή θερμότητας	Ηλεκτρική ενέργεια

Ένταση	70 l	
Τύπος φούρνου	Εντοιχιζόμενος φούρνος	
Μάζα	NBP9S831AT	39.5 kg
	TP9SB831AB	39.5 kg
	TP9SB831AT	39.5 kg

IEC/EL 60350-1 - Οικιακές ηλεκτρικές συσκευές μαγειρέματος - Μέρος 1: Σειρές, φούρνοι, φούρνοι ατμού και γκριλ - Μέθοδοι μέτρησης της απόδοσης.

13.2 Πληροφορίες προϊόντος για την κατανάλωση ισχύος και τον μέγιστο χρόνο επίτευξης της κατάλληλης λειτουργίας χαμηλής ισχύος

Κατανάλωση ισχύος σε κατάσταση αναμονής	0.8 W
Κατανάλωση ισχύος σε κατάσταση αναμονής δικτύου (W)	2.0 W
Μέγιστος χρόνος που απαιτείται ώστε ο εξοπλισμός να επιτύχει αυτόματα την κατάλληλη λειτουργία χαμηλής ισχύος	20 λεπ

Για οδηγίες σχετικά με τον τρόπο ενεργοποίησης και απενεργοποίησης της σύνδεσης ασύρματου δικτύου, ανατρέξτε στο κεφάλαιο «Πριν από την πρώτη χρήση».

13.3 Συμβουλές εξοικονόμησης ενέργειας

Οι παρακάτω συμβουλές θα σας βοηθήσουν να εξοικονομήτε ενέργεια κατά τη χρήση της συσκευής.

Βεβαιωθείτε ότι η πόρτα της συσκευής είναι κλειστή όταν η συσκευή βρίσκεται σε λειτουργία. Μην ανοίγετε την πόρτα της συσκευής συχνά κατά τη διάρκεια του μαγειρέματος. Διατηρείτε καθαρό το λάστιχο της πόρτας και βεβαιωθείτε ότι είναι καλά στερωμένο στη θέση του.

Χρησιμοποιείτε μεταλλικά μαγειρικά σκεύη και σκοουρόχρωμα, μη ανακλαστικά ταμιά και φόρμες, για να αυξήσετε την εξοικονόμηση ενέργειας

Μην προθερμαίνετε τη συσκευή πριν από το μαγείρεμα, εκτός αν αυτό συνιστάται ρητά.

Όταν μαγειρεύετε μερικά φαγητά τη φορά, μην αφήνετε να παρέλθει μεγάλο χρονικό διάστημα μεταξύ του ψησίματός τους.

Μαγείρεμα με αέρα

Όποτε είναι εφικτό, χρησιμοποιήστε τις λειτουργίες μαγειρέματος με αέρα για να εξοικονομήσετε ενέργεια.

Υπολειπόμενη θερμότητα

Όταν η διάρκεια μαγειρέματος είναι μεγαλύτερη από 30 λεπτά, μειώστε τη θερμοκρασία της συσκευής στο ελάχιστο 3 - 10 λεπ. προτού ολοκληρωθεί το μαγείρεμα. Η υπολειπόμενη θερμότητα εσωτερικά της συσκευής θα συνεχίσει το μαγείρεμα.

Χρησιμοποιείτε την υπολειπόμενη θερμότητα, για να διατηρείτε το φαγητό ζεστό ή να ζεσταίνετε άλλα φαγητά.

Όταν απενεργοποιείτε τη συσκευή, η οθόνη εμφανίζει την υπολειπόμενη θερμότητα ή θερμοκρασία.

Εάν ενεργοποιηθεί ένα πρόγραμμα με Χρονοδιακόπτης και εάν ο χρόνος μαγειρέματος είναι μεγαλύτερος από 30 λεπτά, οι αντιστάσεις απενεργοποιούνται αυτόματα νωρίτερα σε μερικές λειτουργίες της συσκευής.

Διατήρηση της θερμοκρασίας του φαγητού

Επιλέγете τη χαμηλότερη δυνατή ρύθμιση θερμοκρασία, για να χρησιμοποιείτε την υπολειπόμενη θερμότητα και να διατηρείτε ζεστό το φαγητό. Η ένδειξη υπολειπόμενης

θερμότητας ή η θερμοκρασία εμφανίζεται στην οθόνη.

Μαγείρεμα με τον λαμπτήρα απενεργοποιημένο

Απενεργοποιήστε τον λαμπτήρα κατά τη διάρκεια του μαγειρέματος. Ανοίγετέ τον μόνο όταν τον χρειάζεστε.

Ανεμιστήρας εξοικονόμησης θερμότητας

Λειτουργία που σχεδιάστηκε για να εξοικονομείτε ενέργεια κατά το μαγείρεμα.

Όταν χρησιμοποιείτε αυτήν τη λειτουργία, ο λαμπτήρας απενεργοποιείται αυτόματα μετά από 30 δευτερόλεπτα. Μπορείτε να ανάψετε τον λαμπτήρα ξανά αλλά αυτή η ενέργεια θα μειώσει την προσδοκώμενη εξοικονόμηση ενέργειας.

14. ΠΕΡΙΒΑΛΛΟΝΤΙΚΑ ΘΕΜΑΤΑ

Ανακυκλώστε τα υλικά που φέρουν το σύμβολο . Τοποθετήστε τα υλικά συσκευασίας σε κατάλληλα δοχεία για ανακύκλωση. Συμβάλετε στην προστασία του περιβάλλοντος και της ανθρώπινης υγείας ανακυκλώνοντας τις άχρηστες ηλεκτρικές και ηλεκτρονικές συσκευές. Μην απορρίπτετε με

τα οικιακά απορρίμματα συσκευές που φέρουν το σύμβολο . Επιστρέψτε το προϊόν στην τοπική σας μονάδα ανακύκλωσης ή επικοινωνήστε με τη δημοτική αρχή.





