



NBB8S731AT
TB8SB73ZAB

EL Οδηγίες Χρήσης | **Φούρνος ατμού**

3

ΚΚ Қолдану туралы нұсқаулары | **Бу пеші**

29



ΕΓΚΑΤΑΣΤΑΣΗ / ΟΡΗΑΤΥ

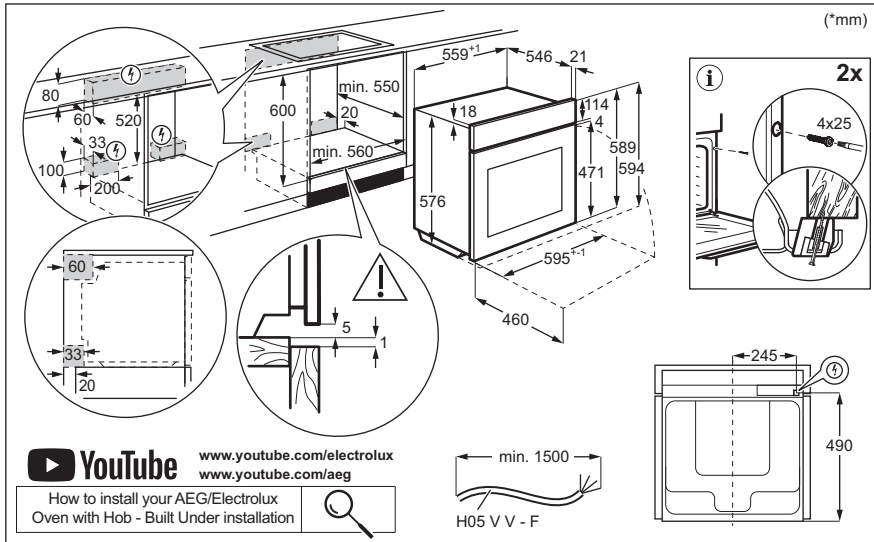

Καλωσορίσατε στην AEG! Ευχαριστούμε που επιλέξατε τη συσκευή μας.



Βρείτε υποδείξεις χρήσης, φυλλάδια, συμβουλές για την επίλυση προβλημάτων, πληροφορίες σέρβις και επισκευής:
www.aeg.com/support

Υπόκειται σε αλλαγές χωρίς προειδοποίηση.

ΠΕΡΙΕΧΟΜΕΝΑ

1. ΠΛΗΡΟΦΟΡΙΕΣ ΓΙΑ ΤΗΝ ΑΣΦΑΛΕΙΑ.....	3
2. ΟΔΗΓΙΕΣ ΓΙΑ ΤΗΝ ΑΣΦΑΛΕΙΑ.....	5
3. ΠΕΡΙΓΡΑΦΗ ΠΡΟΪΟΝΤΟΣ.....	8
4. ΠΙΝΑΚΑΣ ΕΛΕΓΧΟΥ.....	8
5. ΠΡΙΝ ΑΠΟ ΤΗΝ ΠΡΩΤΗ ΧΡΗΣΗ.....	9
6. ΚΑΘΗΜΕΡΙΝΗ ΧΡΗΣΗ.....	11
7. ΠΡΟΣΘΕΤΕΣ ΛΕΙΤΟΥΡΓΙΕΣ.....	15
8. ΛΕΙΤΟΥΡΓΙΕΣ ΡΟΛΟΓΙΟΥ.....	15
9. ΧΡΗΣΗ ΤΩΝ ΑΞΕΣΟΥΑΡ.....	16
10. ΥΠΟΔΕΙΞΕΙΣ ΚΑΙ ΣΥΜΒΟΥΛΕΣ.....	18
11. ΦΡΟΝΤΙΔΑ ΚΑΙ ΚΑΘΑΡΙΣΜΑ.....	21
12. ΑΝΤΙΜΕΤΩΠΙΣΗ ΠΡΟΒΛΗΜΑΤΩΝ.....	25
13. ΕΝΕΡΓΕΙΑΚΗ ΑΠΟΔΟΣΗ.....	26
14. ΠΕΡΙΒΑΛΛΟΝΤΙΚΑ ΘΕΜΑΤΑ.....	28

1. ⚠ ΠΛΗΡΟΦΟΡΙΕΣ ΓΙΑ ΤΗΝ ΑΣΦΑΛΕΙΑ

Πριν από την εγκατάσταση και τη χρήση της συσκευής, διαβάστε προσεκτικά τις παρεχόμενες οδηγίες. Ο κατασκευαστής δεν είναι υπεύθυνος για τυχόν τραυματισμούς ή ζημιές που είναι αποτέλεσμα λανθασμένης εγκατάστασης ή χρήσης. Να φυλάσσετε πάντα αυτές τις οδηγίες σε ένα ασφαλές μέρος με εύκολη πρόσβαση για μελλοντική αναφορά.

1.1 Ασφάλεια παιδιών και ευπαθών ατόμων

- Η συσκευή αυτή μπορεί να χρησιμοποιηθεί από παιδιά ηλικίας 8 ετών και άνω και από άτομα με μειωμένες σωματικές, αισθητηριακές ή πνευματικές δυνατότητες ή έλλειψη εμπειρίας και γνώσης, εάν επιβλέπονται ή έχουν λάβει οδηγίες σχετικά με τη χρήση της συσκευής με ασφαλή τρόπο και κατανοούν τους κινδύνους που ενέχονται. Παιδιά

ηλικίας μικρότερης των 8 ετών και άτομα με εκτενείς και περίπλοκες αναπηρίες πρέπει να παραμένουν μακριά από τη συσκευή, εκτός εάν επιβλέπονται συνεχώς.

- Τα παιδιά πρέπει να εποπτεύονται ώστε να διασφαλίζεται ότι δεν παίζουν με τη συσκευή και τις κινητές συσκευές με την εφαρμογή.
- Φυλάσσετε όλα τα υλικά συσκευασίας μακριά από τα παιδιά και απορρίψτε τα κατάλληλα.
- ΠΡΟΕΙΔΟΠΟΙΗΣΗ: Η συσκευή και τα προσβάσιμα μέρη της θερμαίνονται κατά τη χρήση. Κρατάτε τα παιδιά και τα κατοικίδια ζώα μακριά από τη συσκευή όταν την χρησιμοποιείτε και όταν ψύχεται.
- Εάν η συσκευή διαθέτει διάταξη ασφαλείας για παιδιά, θα πρέπει να είναι ενεργοποιημένη.
- Τα παιδιά δεν πρέπει να εκτελούν τον καθαρισμό και τη συντήρηση που εκτελεί ο χρήστης στη συσκευή χωρίς επίβλεψη.

1.2 Γενικές πληροφορίες για την ασφάλεια

- Αυτή η συσκευή προορίζεται μόνο για μαγειρική χρήση.
- Η συσκευή αυτή έχει σχεδιαστεί μόνο για οικιακή χρήση σε εσωτερικό περιβάλλον.
- Η συσκευή αυτή μπορεί να χρησιμοποιηθεί σε γραφεία, δωμάτια ξενοδοχείων, ξενώνες, αγροικίες και άλλα παρόμοια καταλύματα όπου τέτοια χρήση δεν υπερβαίνει τα επίπεδα της (μέσης) οικιακής χρήσης.
- Η εγκατάσταση αυτής της συσκευής και η αντικατάσταση του καλωδίου πρέπει να εκτελείται μόνο από κατάλληλα καταρτισμένο άτομο.
- Μην χρησιμοποιείτε τη συσκευή πριν την εγκαταστήσετε στην ενσωματωμένη δομή.
- Πριν από οποιαδήποτε εργασία συντήρησης, αποσυνδέετε τη συσκευή από την πρίζα.
- Εάν το καλώδιο τροφοδοσίας έχει υποστεί φθορές, θα πρέπει να αντικατασταθεί από τον κατασκευαστή, το Εξουσιοδοτημένο Κέντρο Σέρβις ή ένα κατάλληλα

καταρτισμένο άτομο, ώστε να αποφευχθεί τυχόν κίνδυνος από το ηλεκτρικό ρεύμα.

- ΠΡΟΕΙΔΟΠΟΙΗΣΗ: Βεβαιωθείτε ότι η συσκευή είναι απενεργοποιημένη προτού αντικαταστήσετε τον λαμπτήρα για την αποφυγή πιθανότητας ηλεκτροπληξίας.
- ΠΡΟΕΙΔΟΠΟΙΗΣΗ: Η συσκευή και τα προσβάσιμα μέρη της θερμαίνονται κατά τη χρήση. Πρέπει να προσέχετε ώστε να μην αγγίζετε τις αντιστάσεις ή την επιφάνεια του εσωτερικού της συσκευής.
- Χρησιμοποιείτε πάντα γάντια φούρνου όταν αφαιρείτε ή βάζετε εξαρτήματα ή σκεύη.
- Χρησιμοποιείτε μόνο τον αισθητήρα φαγητού (αισθητήρα θερμοκρασίας πυρήνα) που συνιστάται για αυτήν τη συσκευή.
- Για να αφαιρέσετε τα στηρίγματα σαρώων, τραβήξτε πρώτα το μπροστινό τμήμα του στηρίγματος σαρώων και, στη συνέχεια, το πίσω τμήμα για να το αποσπάσετε από τα πλαϊνά τοιχώματα. Τοποθετήστε τα στηρίγματα σαρώων, ακολουθώντας την παραπάνω διαδικασία με την αντίστροφη σειρά.
- Μη χρησιμοποιείτε ατμοκαθαριστή για τον καθαρισμό της συσκευής.
- Μη χρησιμοποιείτε ισχυρά λειαντικά καθαριστικά ή αιχμηρές μεταλλικές ξύστρες για να καθαρίσετε τη γυάλινη πόρτα, καθότι μπορεί να χαράξουν την επιφάνεια και αυτό μπορεί να προκαλέσει θραύση του γυαλιού.

2. ΟΔΗΓΙΕΣ ΓΙΑ ΤΗΝ ΑΣΦΑΛΕΙΑ

2.1 Εγκατάσταση

ΠΡΟΕΙΔΟΠΟΙΗΣΗ!

Μόνο ένα εξειδικευμένο άτομο πρέπει να εγκαταστήσει αυτήν τη συσκευή.

- Ακολουθήστε τις οδηγίες εγκατάστασης που διατίθενται στον ιστότοπό μας.
- Πάντα να προσέχετε όταν μετακινείτε τη συσκευή καθώς είναι βαριά. Να χρησιμοποιείτε πάντα γάντια ασφαλείας και κλειστά παπούτσια.
- Μην τραβάτε τη συσκευή από τη λαβή.
- Τοποθετήστε τη συσκευή σε κατάλληλο και ασφαλές μέρος που πληροί τις απαιτήσεις εγκατάστασης.

- Τηρείτε την ελάχιστη απόσταση από άλλες συσκευές και μονάδες.
- Πριν τοποθετήσετε τη συσκευή, ελέγξτε αν η πόρτα της συσκευής ανοίγει χωρίς περιορισμό.
- Η συσκευή είναι εξοπλισμένη με ηλεκτρικό σύστημα ψύξης. Πρέπει να λειτουργεί με την ηλεκτρική παροχή.

2.2 Ηλεκτρική σύνδεση



ΠΡΟΕΙΔΟΠΟΙΗΣΗ!

Κίνδυνος πυρκαγιάς και ηλεκτροπληξίας.

- Όλες οι ηλεκτρικές συνδέσεις πρέπει να πραγματοποιούνται από επαγγελματία ηλεκτρολόγο.
- Η συσκευή πρέπει να είναι γειωμένη.
- Βεβαιωθείτε ότι οι παράμετροι στην πινακίδα τεχνικών χαρακτηριστικών είναι συμβατές με τις ονομαστικές τιμές ηλεκτρικού ρεύματος της παροχής ρεύματος.
- Χρησιμοποιείτε πάντα σωστά εγκατεστημένη πρίζα με προστασία κατά της ηλεκτροπληξίας.
- Μη χρησιμοποιείτε πολύπριζα και μπαλαντζές.
- Προσέχετε να μην προκληθεί ζημιά στο φως τροφοδοσίας και το καλώδιο τροφοδοσίας. Σε περίπτωση που πρέπει να αντικατασταθεί το καλώδιο τροφοδοσίας της συσκευής, η αντικατάσταση πρέπει να γίνει από το Εξουσιοδοτημένο Κέντρο Σέρβις μας.
- Μην επιτρέπτε σε καλώδια τροφοδοσίας να βρίσκονται κοντά ή να έρχονται σε επαφή με την πόρτα της συσκευής ή με την εσοχή κάτω από τη συσκευή, ιδιαίτερα όταν βρίσκεται σε λειτουργία ή η πόρτα είναι ζεστή.
- Η προστασία από ηλεκτροπληξία των υπό τάση ή μονωμένων τμημάτων πρέπει να στερώνεται με τέτοιο τρόπο, ώστε να μην είναι δυνατή η αφαίρεσή της χωρίς εργαλεία.
- Συνδέστε το φως τροφοδοσίας στην πρίζα μόνον αφού έχει ολοκληρωθεί η εγκατάσταση. Μετά την εγκατάσταση, βεβαιωθείτε ότι είναι δυνατή η πρόσβαση στο φως τροφοδοσίας.
- Εάν η πρίζα είναι χαλαρή, μη συνδέετε το φως τροφοδοσίας.

- Μην τραβάτε το καλώδιο τροφοδοσίας για να αποσυνδέσετε τη συσκευή. Τραβάτε πάντα το φως τροφοδοσίας.
- Χρησιμοποιείτε μόνο σωστές μονωτικές διατάξεις: ασφαλειοδιακόπτες, ασφάλειες (βιδωτές ασφάλειες αφαιρούμενες από την υποδοχή), διακόπτες διαφυγής ρεύματος και ρελέ.
- Στην ηλεκτρική εγκατάσταση της συσκευής πρέπει να προβλέπεται μονωτική διάταξη που να επιτρέπει την αποσύνδεση της συσκευής από το δίκτυο ρεύματος από όλους τους πόλους. Η μονωτική διάταξη πρέπει να έχει ελάχιστη απόσταση 3 mm μεταξύ των επαφών.
- Αυτή η συσκευή παρέχεται με φως και καλώδιο τροφοδοσίας.

2.3 Χρήση



ΠΡΟΕΙΔΟΠΟΙΗΣΗ!

Κίνδυνος τραυματισμού, εγκαυμάτων και ηλεκτροπληξίας ή έκρηξης.

- Μην αλλάζετε τις προδιαγραφές αυτής της συσκευής.
- Φροντίστε τα ανοίγματα αερισμού να είναι ελεύθερα από εμπόδια.
- Μην αφήνετε τη συσκευή χωρίς επιτήρηση κατά τη λειτουργία.
- Απενεργοποιήστε τη συσκευή μετά από κάθε χρήση.
- Προσέχετε όταν ανοίγετε την πόρτα της συσκευής με τη συσκευή σε λειτουργία. Μπορεί να απελευθερωθεί ζεστός αέρας.
- Μην λειτουργείτε τη συσκευή με βρεγμένα χέρια ή όταν είναι σε επαφή με νερό.
- Μην ασκείτε πίεση στην ανοιχτή πόρτα.
- Μη χρησιμοποιείτε τη συσκευή ως επιφάνεια εργασίας ή ως επιφάνεια αποθήκευσης αντικειμένων.
- Ανοίξτε την πόρτα της συσκευής προσεκτικά. Η χρήση συστατικών με αλκοόλη μπορεί να δημιουργήσει ένα μείγμα αλκοόλης με αέρα.
- Μην αφήνετε σπίθες ή γυμνές φλόγες να έρθουν σε επαφή με τη συσκευή όταν ανοίγετε την πόρτα.
- Χρησιμοποιείτε गुυαλί και βάζα εγκεκριμένα για συντήρηση.
- Μην τοποθετείτε εύφλεκτα προϊόντα ή στοιχεία που είναι βρεγμένα με εύφλεκτα

προϊόντα μέσα, κοντά ή πάνω στη συσκευή.

- Μη μοιράζετε τον κωδικό πρόσβασης Wi-Fi με άλλους.

ΠΡΟΕΙΔΟΠΟΙΗΣΗ!

Κίνδυνος πρόκλησης ζημιάς στη συσκευή.

- Για την αποφυγή βλάβης ή αποχρωματισμού στο σμάλτο:
 - μην τοποθετείτε σκεύη ή άλλα αντικείμενα μέσα στη συσκευή απευθείας σε επαφή με το κάτω μέρος της.
 - μην τοποθετείτε αλουμινόχαρτο απευθείας σε επαφή με το κάτω μέρος του εσωτερικού της συσκευής.
 - μην τοποθετείτε νερό απευθείας μέσα στη ζεστή συσκευή.
 - μην διατηρείτε υγρά πιάτα και τρόφιμα στη συσκευή αφού τελειώσετε το μαγείρεμα.
 - προσέχετε όταν αφαιρείτε ή τοποθετείτε τα αξεσουάρ.
- Ο αποχρωματισμός της εμαγιέ επιφάνειας ή της επιφάνειας από ανοξείδωτο ασάλι δεν επηρεάζει την απόδοση της συσκευής.
- Χρησιμοποιήστε ένα βαθύ ταψί για υγρά κέικ. Οι χυμοί φρούτων προκαλούν λεκέδες που μπορεί να είναι μόνιμοι.
- Να μαγειρεύετε πάντα με την πόρτα της συσκευής κλειστή.
- Αν η συσκευή έχει εγκατασταθεί πίσω από ένα πλαίσιο επίπλου (π.χ. μια πόρτα) φροντίστε η πόρτα να μην είναι ποτέ κλειστή όσο η συσκευή βρίσκεται σε λειτουργία. Μπορεί να συσσωρευτεί θερμότητα και υγρασία σε ένα κλειστό πλαίσιο επίπλου και να προκληθεί ζημιά στη συσκευή, την κατοικία ή το δάπεδο. Μην κλείνετε το πλαίσιο του επίπλου προτού η συσκευή κρυώσει μετά τη χρήση.

2.4 Φροντίδα και καθαρισμα

ΠΡΟΕΙΔΟΠΟΙΗΣΗ!

Κίνδυνος τραυματισμού, φωτιάς, ή βλάβης στη συσκευή.

- Πριν από την εκτέλεση εργασίας συντήρησης, απενεργοποιήστε τη

συσκευή και αποσυνδέστε το φισ τροφοδοσίας από την πρίζα.

- Φροντίστε η συσκευή να είναι κρύα. Υπάρχει ο κίνδυνος να σπάσουν τα τζάμια.
- Αντικαταστήστε αμέσως τα τζάμια της πόρτας όταν καταστραφούν. Επικοινωνήστε με το Εξουσιοδοτημένο Κέντρο Σέρβις.
- Προσέχετε όταν αφαιρείτε την πόρτα από τη συσκευή, η πόρτα είναι βαριά.
- Καθαρίζετε τακτικά τη συσκευή για να αποτραπεί η φθορά του υλικού της επιφάνειας.
- Καθαρίστε τη συσκευή με υγρό μαλακό πανί. Χρησιμοποιείτε μόνο ουδέτερα απορρυπαντικά. Μη χρησιμοποιείτε λειαντικά προϊόντα, σφουγγαράκια που χαράσσουν, διαλύτες ή μεταλλικά αντικείμενα.
- Εάν χρησιμοποιείτε σπρέι καθαρισμού για φούρνους, ακολουθείτε τις οδηγίες ασφαλείας στη συσκευασία.

2.5 Μαγείρεμα με Ατμό

ΠΡΟΕΙΔΟΠΟΙΗΣΗ!

Κίνδυνος εγκαυμάτων και βλάβης στη συσκευή.

- Ο ατμός που απελευθερώνεται μπορεί να προκαλέσει εγκαύματα:
 - Προσέχετε όταν ανοίγετε την πόρτα της συσκευής όταν η λειτουργία είναι ενεργοποιημένη. Μπορεί να διαφύγει ατμός.
 - Ανοίγετε την πόρτα της συσκευής με προσοχή μετά την ολοκλήρωση της λειτουργίας μαγειρέματος με ατμό.

2.6 Εσωτερικός φωτισμός

ΠΡΟΕΙΔΟΠΟΙΗΣΗ!

Κίνδυνος ηλεκτροπληξίας.

- Σχετικά με τον/τους λαμπτήρα/λαμπτήρες εντός αυτού του προϊόντος και τους ανταλλακτικούς λαμπτήρες που πωλούνται ξεχωριστά: Αυτοί οι λαμπτήρες προορίζονται ώστε να αντέχουν σε εξαιρετικά δύσκολες συνθήκες σε οικιακές συσκευές, όπως σε θερμοκρασίες, δονήσεις, υγρασία ή προορίζονται να σηματοδοτούν πληροφορίες σχετικά με τη

λειτουργική κατάσταση της συσκευής. Δεν προορίζονται για χρήση σε άλλες εφαρμογές και δεν είναι κατάλληλοι για τον φωτισμό οικιακών χώρων.

- Το προϊόν αυτό περιέχει φωτεινή πηγή της τάξης ενεργειακής απόδοσης G.
- Χρησιμοποιείτε μόνο λαμπτήρες με τις ίδιες προδιαγραφές.

2.7 Σέρβις

- Για την επισκευή της συσκευής, επικοινωνήστε με το Εξουσιοδοτημένο Κέντρο Σέρβις.
- Χρησιμοποιείτε μόνο γνήσια ανταλλακτικά.

2.8 Απόρριψη

ΠΡΟΕΙΔΟΠΟΙΗΣΗ!

Κίνδυνος τραυματισμού ή ασφυξίας.

- Επικοινωνήστε με τις δημοτικές αρχές της περιοχής σας για πληροφορίες σχετικά με τον τρόπο απόρριψης της συσκευής.
- Αποσυνδέστε τη συσκευή από την ηλεκτρική τροφοδοσία.
- Κόψτε το καλώδιο τροφοδοσίας κοντά στη συσκευή και απορρίψτε το.

3. ΠΕΡΙΓΡΑΦΗ ΠΡΟΪΟΝΤΟΣ

3.1 Γενική επισκόπηση

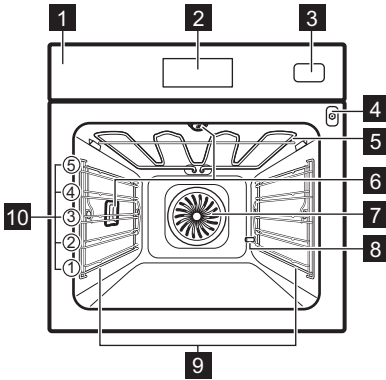

- 1 Πίνακας χειριστηρίων
- 2 Οθόνη
- 3 Δοχείο νερού
- 4 Υποδοχή αισθητήρα φαγητού
- 5 Θερμαντικό στοιχείο
- 6 Λαμπτήρας
- 7 Ανεμιστήρας
- 8 Αφαίρεση αλάτων από έξοδο σωλήνα
- 9 Στήριξη σάκας, αφαιρούμενη
- 10 Θέσεις σάκας

4. ΠΙΝΑΚΑΣ ΕΛΕΓΧΟΥ

4.1 Επισκόπηση πίνακα χειριστηρίων

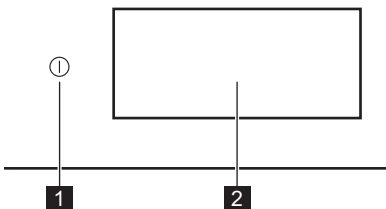

1

ON /
OFF

Πιέστε παρατεταμένα για να ενεργοποιήσετε και να απενεργοποιήσετε τη συσκευή.

2









Οθόνη













Εμφανίζει τις τρέχουσες ρυθμίσεις της συσκευής.

Το χειριστήριο παρέχει πρόσβαση σε διάφορες λειτουργίες μαγειρέματος και φαγητά. Εμφανίζει επίσης τις πληροφορίες σχετικά με την τρέχουσα κατάσταση λειτουργίας του.

4.2 Οθόνη

Η οθόνη είναι πλήρως διαδραστική, με δυνατότητα κύλισης και χωρίζεται σε καθορισμένες ενότητες. Μπορείτε να σαρώσετε την οθόνη για να πλοηγηθείτε αριστερά ή δεξιά.

	Για επιβεβαίωση της επιλογής / ρύθμισης.
	Για να πλοηγηθείτε στο επόμενο ή στο προηγούμενο επίπεδο του μενού.
	Για πρόσβαση και προσαρμογή πρόσθετων ρυθμίσεων.
	Για να αποθηκεύσετε τις τρέχουσες ρυθμίσεις στο: Αγαπημένα.
	Για να διαγράψετε τις τρέχουσες ρυθμίσεις στο: Αγαπημένα.
	Για ενεργοποίηση και απενεργοποίηση του λαμπτήρα.
	Για την ενεργοποίηση και απενεργοποίηση των επιλογών.
	Η συσκευή είναι κλειδωμένη.

	Η λειτουργία Ηχητική προειδοποίηση είναι ενεργοποιημένη.
	Η λειτουργία Ηχητική προειδοποίηση και τερματισμός μαγειρέματος είναι ενεργοποιημένη.
	η επιλογή Μόνο αναδυόμενο μήνυμα είναι ενεργοποιημένη.
	Η λειτουργία Χρονοκαυστήρηση έναρξης είναι ενεργοποιημένη.
	Για να κλείσετε το αναδυόμενο μήνυμα ή να ακυρώσετε τη ρύθμιση.
	Η σύνδεση Wi-Fi είναι ενεργοποιημένη.
	Η σύνδεση Wi-Fi είναι απενεργοποιημένη.
	Η ένδειξη Απομακρυσμένη λειτουργία είναι αναμμένη.
	Το δοχείο νερού είναι άδειο.
	Το δοχείο νερού είναι γεμάτο μέχρι τη μέση.
	Το δοχείο νερού είναι γεμάτο.
	Λειτουργία με λειτουργία εξοικονόμησης ενέργειας.

5. ΠΡΙΝ ΑΠΟ ΤΗΝ ΠΡΩΤΗ ΧΡΗΣΗ



ΠΡΟΕΙΔΟΠΟΙΗΣΗ!

Ανατρέξτε στα κεφάλαια σχετικά με την Ασφάλεια.

5.1 Πρώτη σύνδεση

Η οθόνη εμφανίζει ένα μήνυμα καλωσορίσματος μετά την πρώτη σύνδεση. Μπορείτε να επιλέξετε μεταξύ της έναρξης ή της παράλειψης της διαδικασίας πρόσληψης. Μπορείτε να δείτε ξανά τις ρυθμίσεις και να τις τροποποιήσετε όποτε είναι απαραίτητο.

Προσαρμόστε τις ρυθμίσεις: Γλώσσα, Ωρα, Σκληρότητα νερού, Ασύρματη σύνδεση.

5.2 Ασύρματη σύνδεση

Η συσκευή ενεργοποιεί τη σύνδεση δικτύου Wi-Fi και τη σύνδεση κινητής συσκευής. Μπορείτε να λαμβάνετε ειδοποιήσεις καθώς και να ελέγχετε και να παρακολουθείτε τη συσκευή από την κινητή συσκευή.

Για να συνδέσετε τη συσκευή χρειάζεστε:

- Ασύρματο δίκτυο με σύνδεση στο διαδίκτυο.
- Κινητή συσκευή συνδεδεμένη στο ίδιο ασύρματο δίκτυο.

1. Για να κατεβάσετε την εφαρμογή, σαρώστε τον κωδικό QR που βρίσκεται στο οπισθόφυλλο. Μπορείτε επίσης να κάνετε λήψη της εφαρμογής απευθείας από το app store.
2. Ακολουθήστε τις οδηγίες εγγραφής στην εφαρμογή.
3. Ενεργοποιήστε τη συσκευή.
4. Πιέστε < ή σαρώστε προς τα αριστερά για να μεταβείτε στο μενού. Επιλέξτε: Ρυθμίσεις / Σύνδεσεις.
5. Πιέστε το για να ενεργοποιήσετε ή να απενεργοποιήσετε: Wi-Fi.

Η ασύρματη μονάδα της συσκευής ξεκινά εντός 90 δευτ.

Συχνότητα	2.4 GHz WLAN : 2400 - 2483.5 MHz
	Bluetooth : 2400 - 2483.5 MHz
Μέγιστη Ισχύς	2.4 GHz WLAN : EIRP < 20 dBm (100 mW)
	Bluetooth : EIRP < 20 dBm (100 mW)
Πρωτόκολλο	2.4 GHz WLAN : IEEE 802.11bgn



5.3 Άδειες χρήσης λογισμικού

Το λογισμικό στο παρόν προϊόν περιέχει στοιχεία που βασίζονται σε δωρεάν λογισμικό ανοιχτού κώδικα. Η AEG αναγνωρίζει με ευγνωμοσύνη τη συμβολή των κοινοτήτων ανοιχτού λογισμικού και ρομποτικής στο έργο ανάπτυξης.

Για να αποκτήσετε πρόσβαση στον πηγαίο κώδικα αυτών των στοιχείων δωρεάν λογισμικού ανοιχτού κώδικα, των οποίων οι προϋποθέσεις άδειας χρήσης απαιτούν δημοσίευση, καθώς και για να δείτε τις πλήρεις πληροφορίες πνευματικών δικαιωμάτων και τους ισχύοντες όρους άδειας χρήσης, επισκεφτείτε τη διεύθυνση: <http://aeg.opensourcerepository.com> (φάκελος NIU6).

5.4 Αρχική προθέρμανση και καθαρισμός

Προθερμάνετε την άδεια συσκευή πριν από την πρώτη χρήση και την επαφή με τρόφιμα. Η συσκευή μπορεί να αναδύει δυσάρεστες οσμές και καπνό. Αερίστε το δωμάτιο κατά την προθέρμανση.

1. Αφαιρέστε όλα τα αξεσουάρ και τα αποσπώμενα στηρίγματα σχαρών από τη συσκευή.
2. Μεταβείτε στο μενού και επιλέξτε: Λειτουργίες.
3. Επιλέξτε τη λειτουργία . Ρυθμίστε τη μέγιστη θερμοκρασία. Αφήστε τη συσκευή να λειτουργήσει για 1 ώ.
4. Ρυθμίστε τη λειτουργία . Ρυθμίστε τη μέγιστη θερμοκρασία. Αφήστε τη συσκευή να λειτουργήσει για 15 λεπ.
5. Απενεργοποιήστε τη συσκευή και περιμένετε μέχρι να κρυώσει.

6. Καθαρίστε τη συσκευή και τα αξεσουάρ με ένα πανί μικροϊνών, χλιαρό νερό και ένα ήπιο απορρυπαντικό.
7. Τοποθετήστε τα αξεσουάρ και τα αποσπώμενα στηρίγματα σχαρών στην αρχική τους θέση.

5.5 Ρύθμιση: Σκληρότητα νερού





Όταν συνδέετε τη συσκευή στην πρίζα, πρέπει να ρυθμίσετε το επίπεδο σκληρότητας του νερού.

Χρησιμοποιήστε το δοκιμαστικό χαρτί ή επικοινωνήστε με την εταιρεία ύδρευσης της περιοχής σας για να ελέγξετε το επίπεδο σκληρότητας του νερού.

1. Τοποθετήστε το δοκιμαστικό χαρτί στο νερό βρύσης για περίπου 1 δευτ. Μην τοποθετείτε το δοκιμαστικό χαρτί κάτω από τρεχούμενο νερό.
2. Τινάζτε το δοκιμαστικό χαρτί για να αφαιρέσετε το υπόλοιπο νερό.
3. Μετά από 1 λεπ, ελέγξτε τη σκληρότητα του νερού με τον παρακάτω πίνακα.
4. Ρυθμίστε το επίπεδο σκληρότητας του νερού: Ρυθμίσεις / Ρύθμιση / Σκληρότητα νερού.

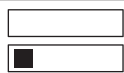
Τα χρώματα του δοκιμαστικού χαρτιού συνεχίζουν να αλλάζουν. Ελέγξτε τη σκληρότητα του νερού εντός 1 λεπ μετά τη δοκιμή.

Ο πίνακας εμφανίζει το εύρος σκληρότητας νερού με το αντίστοιχο επίπεδο ταξινόμησης του νερού. Ρυθμίστε το επίπεδο σκληρότητας νερού σύμφωνα με τον πίνακα.

Επίπεδο σκληρότ. νερού	Δοκιμαστικό χαρτί
1 - μαλακό	
2 - μέσης σκληρότητας	
3 - σκληρό	
4 - πολύ σκληρό	

6. ΚΑΘΗΜΕΡΙΝΉ ΧΡΗΣΗ

ΠΡΟΕΙΔΟΠΟΙΗΣΗ!

Ανατρέξτε στα κεφάλαια σχετικά με την Ασφάλεια.

6.1 Μενού

Πιέστε  ή σαρώστε προς τα αριστερά για να μεταβείτε στο μενού.

- Πιάτα
- Λειτουργίες
- Αγαπημένα
- Συντήρηση
- Ρυθμίσεις

6.2 Λειτουργίες

Το υπομενού περιλαμβάνει μια λίστα των λειτουργιών μαγειρέματος.

Η λίστα των λειτουργιών ενδέχεται να διαφέρει ανάλογα με την έκδοση του λογισμικού.

1. Μεταβείτε στο μενού και επιλέξτε: Λειτουργίες.
2. Επιλέξτε το πρόγραμμα ζεστάματος.
3. Προσαρμόστε τις ρυθμίσεις.
4. Πιέστε το START . Μπορείτε να συνδέσετε τον Αισθ. Φαγητού οποιαδήποτε στιγμή πριν ή κατά τη διάρκεια του μαγειρέματος. Ανατρέξτε στο κεφάλαιο «Χρήση των αξεσουάρ, Αισθητήρας φαγητού».
5.  - πιέστε για να προσαρμόσετε τις ρυθμίσεις κατά τη διάρκεια του μαγειρέματος.
6. STOP - πιέστε για να απενεργοποιήσετε το πρόγραμμα.



Αυτή η επιλογή Γρήγορο Προθέρμανση είναι διαθέσιμη μόνο για μερικά από τα προγράμματα ζεστάματος. Για περισσότερες πληροφορίες σχετικά με τις επιλογές προθέρμανσης, ανατρέξτε στο κεφάλαιο «Καθημερινή χρήση», Ρυθμίσεις, Υπομενού: Προτιμήσεις.



Επάνω

Εντατικό ζέσταμα για γρήγορο ρόδισμα από πάνω.



Κάτω

Ροδίστε ομοιόμορφα το κάτω μέρος του φαγητού. Καλό για πίτσες ή πίτες και για φινίρισμα κέικ ή κίς. Προθερμάνετε τον φούρνο και χρησιμοποιήστε το χαμηλότερο επίπεδο σφάρας.



Θερμός αέρας

Ρυθμίστε χαμηλότερη θερμοκρασία από ό,τι για τη λειτουργία Επάνω & Κάτω.



Επάνω & Κάτω

Για καθημερινό μαγείρεμα σε ένα μόνο επίπεδο. Καλό για όλα τα φαγητά, όπως φαγητά στη γάστρα και αρτοσκευάσματα.



Θερμός αέρας & Επάνω

Ψήστε μεγαλύτερες μερίδες κρέατος και πουλερικά για τραφερά αποτελέσματα και τραγανή επιφάνεια.



Θερμός αέρας & Κάτω

Ψήστε ομοιόμορφα τη ζύμη με τραγανή κρούστα. Καλό για πίτσες, κίς, τάρτες ή πίτες.



Θερμός αέρας, Επάνω & Κάτω

Αυτή η λειτουργία είναι ιδανική για έτοιμα γεύματα.



Steamify

Αντιστοιχίστε το σωστό ποσό ατμού με την επιλεγμένη θερμοκρασία



ProSteam

Απολαύστε τραφερά φαγητά και τραγανή επιφάνεια με συνδυασμό ατμού και θερμότητας. Καλό για λαχανικά, φαγητά γάστρας και κρέας.



Ανεμιστήρας εξοικονόμησης θερμότητας

Εξοικονομήστε ενέργεια χρησιμοποιώντας την υπολειπόμενη θερμότητα για το μαγείρεμα. Ιδανικό για γλυκά.



Ατμός

Συνεχής ατμός για υγιεινά και γευστικά τρόφιμα













Ζέσταμα

Αυτή η λειτουργία ξαναζεσταίνει ήπια τα περρισεύματα με ατμό.



Γκριλ

Ψήστε ομοιόμορφα ή ροδίστε λαχανικά ή κρέας. Επίσης ιδανικό για φριγάνισμα ψωμιού.

	Φούσκωμα ζύμης Βελτιστοποιημένη θερμοκρασία για γρήγορο φούσκωμα
	Φρεσκάρισμα Επαναφέρετε τη φρέσκια μυρωδιά και τη μαλακή υφή στο εσωτερικό, στο ψωμί μιας ημέρας ή στα αρτοσκευάσματα.
	Απόψυξη Απαλή απόψυξη για περαιτέρω προετοιμασία
	Σιγομαγείρεμα Αποκτήστε τρυφερά, ζουμερά μαγειρευτά σιγοβράζοντας τα υλικά όλα μαζί.
	Ψητό Απολαύστε αποτέλεσμα, τραγανό απ' έξω και τρυφερό από μέσα για κρέας, πουλερικά ή λαχανικά.
	Ψήσιμο Ψωμιού Χρησιμοποιήστε αυτήν τη λειτουργία για να παρασκευάσετε ψωμί και ψωμάκια με σχεδόν επαγγελματικά αποτελέσματα όσον αφορά την τραγανότητα, το χρώμα και τη γυαλάδα της κρούστας.
	Αργό μαγείρεμα Το μαγείρεμα σε χαμηλή θερμοκρασία αυξάνει τον χρόνο μαγειρέματος, αλλά θα έχετε καλύτερο αποτέλεσμα μαγειρέματος. Πριν τοποθετήσετε το κρέας στο φούρνο, σσάτετε το.
	Διατήρηση Αποκτήστε ζουμερά φρούτα και λαχανικά κονσερβοποιημένα σε χαμηλή θερμοκρασία. Τοποθετήστε τα ανθεκτικά στη θερμότητα δοχεία συλλογής σε ένα ταψί ψησίματος γεμάτο με νερό.
	Ζέσταμα πιάτων Για προθέρμανση των πιάτων πριν από το σερβίρισμα
	Διατήρηση Θερμότητας Διατηρήτε τα πιάτα ζεστά για το σερβίρισμα. Σημειώστε ότι ορισμένα φαγητά μπορεί να συνεχίσουν να μαγειρεύονται και να στεγνώνουν ενώ παραμένουν ζεστά. Εάν χρειάζεται, σκεπάστε τα πιάτα.
	Αποξήρανση Αποξηράνετε ομοιόμορφα φρούτα, βότανα και λαχανικά σε χαμηλή θερμοκρασία. Περιστασιακά, ανοίγετε την πόρτα κατά τη διάρκεια του στεγνώματος για να βελτιώσετε το αποτέλεσμα του στεγνώματος.



Ο λαμπτήρας μπορεί να απενεργοποιηθεί αυτόματα σε θερμοκρασία κάτω από 80 °C κατά τη διάρκεια ορισμένων προγραμμάτων.

6.3 Πιάτα

Το υπομενού Πιάτα αποτελείται από προγράμματα που έχουν σχεδιαστεί για πιάτα με ειδική μαγειρική. Κάθε φαγητό σε αυτό το υπομενού διαθέτει μια κατάλληλη ρύθμιση. Ο χρόνος και η θερμοκρασία μπορούν να ρυθμιστούν κατά τη διάρκεια του μαγειρέματος.

Για κάποια από τα φαγητά μπορείτε επίσης να μαγειρέψετε με Αισθ. Φαγητού.

1. Μεταβείτε στο μενού και επιλέξτε: Πιάτα.
2. Επιλέξτε ένα φαγητό ή έναν τύπο φαγητού.
3. Προσαρμόστε τις ρυθμίσεις σύμφωνα με τις προτιμήσεις μαγειρέματος. Ρυθμίστε το βάρος. Η επιλογή είναι διαθέσιμη για επιλεγμένα πιάτα. Πιέστε το OK.
4. Τοποθετήστε το φαγητό μέσα στη συσκευή σύμφωνα με τις οδηγίες που διατίθενται στην οθόνη.
5. Πιέστε το κουμπί START . Όταν τελειώσει το πρόγραμμα, ελέγξτε αν το φαγητό είναι έτοιμο. Παρατείνετε τον χρόνο μαγειρέματος όσο χρειάζεται.

6.4 Αγαπημένα



Αυτή η λειτουργία είναι διαθέσιμη μόνο για επιλεγμένα μοντέλα.

Μπορείτε να αποθηκεύσετε έως και 20 από τις αγαπημένες σας ρυθμίσεις, όπως πρόγραμμα, φαγητό ή λειτουργία καθαρισμού.

Για να αποθηκεύσετε τη ρύθμιση, επιλέξτε την προτιμώμενη ρύθμιση και πιέστε το .

Επιλέξτε Αγαπημένα

1. Εισέλθετε στο μενού και πιέστε: Αγαπημένα για να ελέγξετε τις αποθηκευμένες ρυθμίσεις.

2. Επιλέξτε μία από τις αποθηκευμένες ρυθμίσεις.
3. Πιέστε **START** για να ξεκινήσει το μαγείρεμα.

Διαγραφή: Αγαπημένα

1. Εισέλθετε στο μενού και πιέστε: Αγαπημένα για να ελέγξετε τις αποθηκευμένες ρυθμίσεις.
2. Πατήστε: ♥ για να διαγράψετε τις αποθηκευμένες ρυθμίσεις.

6.5 Συντήρηση

Το υπομενού περιλαμβάνει μια λίστα των προγραμμάτων καθαρισμού.

Καθάρισμα με ατμό	Ελαφρύς καθαρισμός.
Καθάρισμα με ατμό Plus	Σχολαστικός καθαρισμός.
Αφαίρεση αλάτων	Καθαρισμός του κυκλώματος της γεννήτριας ατμού από επικαθίσεις αλάτων.
Άδειασμα δοχείου	Διαδικασία για την αφαίρεση του υπολειπόμενου νερού από το δοχείο νερού μετά τη χρήση των λειτουργιών ατμού.
Ξήρανση	Διαδικασία για το στέγνωμα του εσωτερικού του φούρνου από τη συμπύκνωση που παραμένει μετά από τη χρήση των λειτουργιών ατμού.
Ξέβγαλμα	Για το ξέβγαλμα και καθαρισμό του κυκλώματος της γεννήτριας ατμού έπειτα από συχνή χρήση των λειτουργιών ατμού.

6.6 Ρυθμίσεις

Αυτό το υπομενού περιλαμβάνει μια λίστα ρυθμίσεων.

Υπομενού: Ρύθμιση

Γλώσσα	Για ρύθμιση της γλώσσας της συσκευής.
Ωρα	Για ρύθμιση της τρέχουσας ώρας.
Φωτεινότητα Οθόνης	Για ρύθμιση της φωτεινότητας της οθόνης.

Ήχοι Πλήκτρων	Για να ενεργοποιεί και απενεργοποιεί τον ήχο των πεδίων αφής. Δεν είναι δυνατή η σίγαση των ήχων για ①.
Ένταση Βομβητή	Ρυθμίζει την ένταση του ήχου των πλήκτρων και των σημάτων.
Μονάδα θερμοκρασίας	Για εμφάνιση της μονάδας τρέχουσας θερμοκρασίας.
Σκληρότητα νερού	Ρυθμίστε τη σκληρότητα νερού.

Υπομενού: Σέρβις

Λειτουργία Demo	Κωδικός ενεργοποίησης / απενεργοποίησης: 2468
Έκδοση λογισμικού	Πληροφορίες σχετικά με την έκδοση λογισμικού.
Επαναφορά όλων των ρυθμίσεων	Επαναφέρει τις εργοστασιακές ρυθμίσεις.

Υπομενού: Προτιμήσεις

Φωτισμός Φούρνου	Ενεργοποιεί και απενεργοποιεί τον λαμπτήρα.
Κλειδ. ασφ. για παιδ.	Αποτρέπει την ακούσια ενεργοποίηση της συσκευής.
Προθέρμανση/Ζέσταμα	Κανένα - συμβατικός τρόπος προθέρμανσης της συσκευής. Ορίζεται ως προεπιλογή και διατίθεται για όλες τις λειτουργίες μαγειρέματος. Η προτίμηση μπορεί να αλλάξει σε άλλον τύπο προθέρμανσης. Eco - προθέρμανση της συσκευής με λιγότερη κατανάλωση ενέργειας. Είναι διαθέσιμη για όλες τις λειτουργίες μαγειρέματος. Γρήγορο - Μειώνει τον χρόνο προθέρμανσης. Είναι διαθέσιμος μόνο για μερικές από τις λειτουργίες του φούρνου.
Υπενθύμιση Καθαρισμού	Σας υπενθυμίζει πότε να καθαρίσετε τη συσκευή.
Εξατομίκευση οθόνης σε αναμονή	Για προσαρμογή των χαρακτηριστικών και των συντομεύσεων της οθόνης.

Υπομενού: Συνδέσεις

Σύνδεση σε Wi-Fi	Για τη σύνδεση της συσκευής με το ασύρματο δίκτυο.
Wi-Fi	Για την ενεργοποίηση και απενεργοποίηση: Wi-Fi.
Δίκτυο	Για τον έλεγχο της κατάστασης δικτύου και της ισχύος σήματος του: Wi-Fi.
Απόρριψη δικτύου	Για την απενεργοποίηση της αυτόματης σύνδεσης του τρέχοντος δικτύου με τη συσκευή.
Απομακρυσμένη λειτουργία	Για την εκκίνηση της απομακρυσμένης λειτουργίας αυτόματα αφού πιάσετε το START. Επιλογή ορατή μόνο μετά την ενεργοποίηση: Wi-Fi.

6.7 Προγράμματα ατμού

Αυτές οι λειτουργίες σάς επιτρέπουν να χρησιμοποιείτε θερμότητα και ατμό για να διατηρείτε τα γεύματα τραγανά και ζουμερά. Χρησιμοποιήστε τις για μαγείρεμα μόνο με ατμό, σιγοβράσιμο, δημιουργία κρούστας και ψήσιμο.

Υπάρχουν δύο τρόποι για να μαγειρέψετε φαγητό χρησιμοποιώντας τις λειτουργίες ατμού: ρυθμίζοντας τη θερμοκρασία, ή ρυθμίζοντας το επίπεδο ατμού.

 **Steamify** /  **Ατμός** - ρυθμίστε τη θερμοκρασία. Το επίπεδο ατμού θα ρυθμιστεί αυτόματα.

 **ProSteam** - ρυθμίστε το επίπεδο ατμού. Εμφανίζεται η κατάλληλη θερμοκρασία.

1. Μεταβείτε στο μενού και επιλέξτε: Λειτουργίες.
2. Ρυθμίστε το πρόγραμμα ατμού. Στην οθόνη εμφανίζονται οι διαθέσιμες ρυθμίσεις.
3. Ρυθμίστε τη θερμοκρασία και το επίπεδο ατμού, εάν είναι διαθέσιμο.
4. Πιάστε το START και ακολουθήστε τις οδηγίες στην οθόνη.
5. Πιάστε το κάλυμμα του δοχείου νερού για να το ανοίξετε.
6. Γεμίστε τη θήκη νερού με κρύο νερό μέχρι το μέγιστο επίπεδο (περίπου 950 ml) μέχρι να ακουστεί το σήμα ή να εμφανιστεί το μήνυμα στην οθόνη. Μη

γεμίστε τη θήκη νερού πάνω από τη μέγιστη χωρητικότητά της. Υπάρχει κίνδυνος διαρροής νερού, υπερχειλίσας και πρόκλησης ζημιάς στο ντουλάπι.

ΠΡΟΕΙΔΟΠΟΙΗΣΗ!

Χρησιμοποιείτε μόνο κρύο νερό βρύσης. Μη χρησιμοποιείτε φίλτραρισμένο (απιονισμένο) ή αποσταγμένο νερό. Μη χρησιμοποιείτε εύφλεκτα ή αλκοολούχα υγρά στο δοχείο νερού.

7. Σπρώξτε το δοχείο νερού στην αρχική του θέση.
- Ο ατμός εμφανίζεται μετά από περίπου 2 λεπ. Όταν η συσκευή φτάσει στη θερμοκρασία που έχετε ρυθμίσει, ακούγεται το σήμα.
8. Όταν τελειώσει το νερό στη θήκη νερού, ακούγεται το σήμα. Γεμίστε ξανά το δοχείο νερού.
9. Απενεργοποιήστε τη συσκευή.
10. Άδειασμα του δοχείου νερού. Ανατρέξτε στο κεφάλαιο «Φροντίδα και καθαρίσματος», Άδειασμα δοχείου.
11. Μετά το μαγείρεμα, ανοίξτε προσεκτικά την πόρτα του φούρνου. Το υπολειπόμενο νερό μπορεί να συμπυκνωθεί στο εσωτερικό του φούρνου.
12. Όταν η συσκευή είναι κρύα, στεγνώστε το εσωτερικό του φούρνου με ένα μαλακό πανί.

ΠΡΟΕΙΔΟΠΟΙΗΣΗ!

Η συσκευή είναι ζεστή. Υπάρχει κίνδυνος εγκαύματος. Προσέχετε όταν αδειάζετε το δοχείο νερού.

6.8 Σημειώσεις σχετικά με: Ανεμιστήρας εξοικονόμησης θερμότητας

Αυτή η λειτουργία χρησιμοποιήθηκε για συμμόρφωση με την τάξη ενεργειακής απόδοσης και τις απαιτήσεις για τον οικολογικό σχεδιασμό (σύμφωνα με EU 65/2014 και EU 66/2014). Δοκιμές σύμφωνα με το: IEC/EN 60350-1.

Η πόρτα του φούρνου θα πρέπει να είναι κλειστή κατά τη διάρκεια του μαγειρέματος, έτσι ώστε η λειτουργία να μη διακόπτεται και ο

φούρνος να λειτουργεί με την υψηλότερη δυνατή ενεργειακή απόδοση.

Όταν χρησιμοποιείτε αυτήν τη λειτουργία, ο λαμπτήρας απενεργοποιείται αυτόματα μετά από 30 δευτερόλεπτα.

Για τις οδηγίες μαγειρέματος ανατρέξτε στο κεφάλαιο «Υποδείξεις και συμβουλές»,

Ανεμιστήρας εξοικονόμησης θερμότητας. Για γενικές συστάσεις εξοικονόμησης ενέργειας, ανατρέξτε στο κεφάλαιο «Ενεργειακή Απόδοση», συμβουλές για Εξοικονόμηση Ενέργειας.

7. ΠΡΟΣΘΕΤΕΣ ΛΕΙΤΟΥΡΓΙΕΣ

7.1 Κλειδ. ασφ. για παιδ.



Αυτή η λειτουργία αποτρέπει την ακούσια λειτουργία της συσκευής. Μπορεί να ενεργοποιηθεί ανά πάσα στιγμή.



1. Είσοδος στο μενού.
2. Επιλέξτε: Ρυθμίσεις / Προτιμήσεις / Κλειδ. ασφ. για παιδ..

η επιλογή Κλειδ. ασφ. για παιδ. είναι ενεργοποιημένη. Για να γίνει δυνατή η χρήση της συσκευής, επιλέξτε τα κωδικά γράμματα με αλφαβητική σειρά.

7.2 Αυτόματη απενεργοποίηση

Για λόγους ασφαλείας, αν το πρόγραμμα είναι ενεργό και δεν αλλαχθούν οι ρυθμίσεις, η συσκευή απενεργοποιείται αυτόματα μετά από ορισμένο χρονικό διάστημα.

 (°C)	 (ώ)
30 - 115	12.5

 (°C)	 (ώ)
120 - 195	8.5
200 - 230	5.5

Εάν σκοπεύετε να εκτελέσετε ένα πρόγραμμα για διάρκεια που υπερβαίνει την ώρα αυτόματης απενεργοποίησης, ρυθμίστε τον χρόνο μαγειρέματος. Ανατρέξτε στο κεφάλαιο «Λειτουργίες ρολογιού».



7.3 Ανεμιστήρας ψύξης

Όταν η συσκευή βρίσκεται σε λειτουργία, ο ανεμιστήρας ψύξης ενεργοποιείται αυτόματα για να διατηρηθούν ψυχρές οι επιφάνειες της συσκευής. Εάν απενεργοποιήσετε τη συσκευή, ο ανεμιστήρας ψύξης μπορεί να συνεχίσει να λειτουργεί μέχρι να κρυώσει η συσκευή.

8. ΛΕΙΤΟΥΡΓΙΕΣ ΡΟΛΟΓΙΟΥ

8.1 Περιγραφή λειτουργιών ρολογιού

Λειτουργία	Περιγραφή
Χρονοδιακόπτης	Για ρύθμιση της διάρκειας μαγειρέματος. Η μέγιστη τιμή είναι 23 ώ 59 λεπ. Για να ρυθμίσετε τι συμβαίνει όταν ο χρόνος είναι ενεργοποιημένος, επιλέξτε τα εξής: Τέλος ενέργειας. Ο χρονοδιακόπτης μπορεί να χρησιμοποιηθεί ανεξάρτητα, ακόμα και όταν ο φούρνος δεν λειτουργεί.

Λειτουργία	Περιγραφή
Τέλος ενέργειας	 Ηχητική προειδοποίηση Όταν τελειώσει ο χρόνος ακούγεται το σήμα. Μπορείτε να ρυθμίσετε αυτή τη λειτουργία οποιαδήποτε στιγμή, ακόμα και όταν η συσκευή είναι απενεργοποιημένη.
	 Ηχητική προειδοποίηση και τερματισμός μαγειρέματος Όταν ο χρόνος ολοκληρωθεί ακούγεται το σήμα και το πρόγραμμα απενεργοποιείται.
	 Μόνο αναδυόμενο μήνυμα Όταν ο χρόνος ολοκληρωθεί, εμφανίζεται το μήνυμα στην οθόνη. Η λειτουργία αυτή δεν έχει καμία επίδραση στη λειτουργία της συσκευής.
Χρονοκαθυστέρηση έναρξης	Για αναβολή της έναρξης ή / και του τέλους του μαγειρέματος.
Παράταση Χρόνου	Για να παρατείνετε τον χρόνο μαγειρέματος:
Χρονοδιακόπτης λειτουργίας	Για ρύθμιση της διάρκειας λειτουργίας της συσκευής. Η μέγιστη τιμή είναι 23 ώ 59 λεπτ. Ξεκινάει αυτόματα όταν ξεκινά μια διαδικασία του φούρνου και σταματάει όταν ολοκληρωθεί η διαδικασία. Είναι ορατός στην κύρια οθόνη σε περίπτωση που δεν έχει ρυθμιστεί άλλος χρονοδιακόπτης. Η λειτουργία αυτή δεν έχει καμία επίδραση στη λειτουργία της συσκευής.

8.2 Χρονοδιακόπτης

1. Επιλέξτε το πρόγραμμα και ρυθμίστε τη θερμοκρασία.

2. Πιέστε: Χρονοδιακόπτης.
3. Ρυθμίστε τη διάρκεια. Μπορείτε να επιλέξετε το προτιμώμενο τέλος ενέργειας πιέζοντας ένα από τα σύμβολα.
4. Πιέστε **OK** για επιβεβαίωση και επιστροφή στην κύρια οθόνη.

8.3 Χρονοκαθυστέρηση έναρξης

1. Επιλέξτε το πρόγραμμα και ρυθμίστε τη θερμοκρασία.
2. Πιέστε το κουμπί *******.
3. Πιέστε: Χρονοκαθυστέρηση έναρξης.
4. Κάντε κύλιση για να ρυθμίσετε την επιθυμητή ώρα έναρξης και πιέστε το **OK**.
5. Τώρα μπορείτε να ρυθμίσετε την επιθυμητή ρύθμιση Τέλος ή να πιέσετε για **OK** να παραλείψετε αυτό το βήμα.
6. Πιέστε **OK** για να επιστρέψετε στην κύρια οθόνη.

8.4 Ωρα

1. Ενεργοποιήστε τη συσκευή.
2. Πατήστε: Ρυθμίσεις / Ρύθμιση / Ωρα.
3. Ρυθμίστε τον χρονοδιακόπτη.
4. Πιέστε το κουμπί **OK**.

8.5 Αλλαγή των ρυθμίσεων του χρονοδιακόπτη

Μπορείτε να αλλάξετε τον ρυθμισμένο χρόνο κατά τη διάρκεια του μαγειρέματος ανά πάσα στιγμή.

1. Πιέστε το **^** / Χρονοδιακόπτης.
2. Ρυθμίστε τη νέα τιμή χρονοδιακόπτη.
Πιέστε το κουμπί **OK**.

9. ΧΡΗΣΗ ΤΩΝ ΑΞΕΣΟΥΡ



ΠΡΟΕΙΔΟΠΟΙΗΣΗ!

Ανατρέξτε στα κεφάλαια σχετικά με την Ασφάλεια.

9.1 Εισαγωγή αξεσουάρ

Διατίθενται αξεσουάρ ανάλογα με το μοντέλο. Σαρώστε τον κωδικό QR για να ελέγξετε τον τρόπο χρήσης των αξεσουάρ που παρέχονται με τη συσκευή σας. Μπορείτε να παραγγείλετε τα προαιρετικά αξεσουάρ ξεχωριστά. Για περισσότερες πληροφορίες, επικοινωνήστε με τον τοπικό σας προμηθευτή.



Μια μικρή εγκοπή στο επάνω μέρος αυξάνει την ασφάλεια και παρέχει προστασία με κλίση. Οι εγκοπές λειτουργούν επίσης ως ασφάλειες ανατροπής. Το πλαίσιο γύρω από τη σχάρα αποτρέπει την ολισθήση των μαγειρικών σκευών από αυτήν.

Εισαγάγετε το αξεσουάρ (μεταλλική σχάρα / ταψί) ανάμεσα στις ράβδους οδήγησης του στηρίγματος ραφίου. Βεβαιωθείτε ότι το ράφι αγγίζει το πίσω μέρος του εσωτερικού του φούρνου.

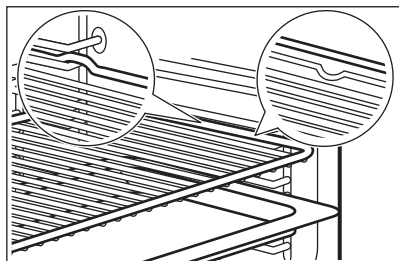

Αν το ταψί σας έχει κλίση, τοποθετήστε το προς το πίσω μέρος του εσωτερικού του φούρνου.

Εάν υπάρχει επιγραφή στο αξεσουάρ, βεβαιωθείτε ότι είναι στραμμένο προς το μέρος σας.

Αν χρησιμοποιείτε ταψί με οπές, τοποθετήστε το από κάτω για να συλλέξετε υγρά που στάζουν.

9.2 Αισθ. Φαγητού

Μετράει τη θερμοκρασία στο εσωτερικό του φαγητού.

Υπάρχουν δύο θερμοκρασίες που πρέπει να ρυθμιστούν:

- °C - η θερμοκρασία στο εσωτερικό της συσκευής. Θα πρέπει να είναι τουλάχιστον 25 °C υψηλότερα από τη θερμοκρασία πυρήνα του φαγητού.
-  - η θερμοκρασία στον πυρήνα του φαγητού.

Συστάσεις:

- Τα υλικά θα πρέπει να βρίσκονται σε θερμοκρασία δωματίου.
- Μην τον χρησιμοποιείτε με υγρά φαγητά.
- Κατά το μαγείρεμα, η βελόνα του αισθητή φαγητού πρέπει να εισαχθεί πλήρως στο σκεύος.

Μαγείρεμα με: Αισθ. Φαγητού

ΠΡΟΕΙΔΟΠΟΙΗΣΗ!

Υπάρχει κίνδυνος εγκαύματος καθώς ο αισθητ. φαγητού θερμαίνεται. Μην αγγίζετε τη λαβή του αισθητ. Φαγητού με γυμνά χέρια. Χρησιμοποιείτε πάντα γάντια φούρνου.

1. Επιλέξτε ένα πρόγραμμα ζεστάματος από το μενού: Λειτουργίες ή ένα πιάτο από το μενού: Πιάτα.
2. Ρυθμίστε τη θερμοκρασία του φούρνου και τον χρόνο μαγειρέματος, αν χρειάζεται.
3. Πιέστε το κουμπί OK.
4. Πιέστε το κουμπί START.
5. Τοποθετήστε τον αισθητήρα φαγητού στο εσωτερικό του σκεύους:

Κρέας, πουλερικά και ψάρι
Εισαγάγετε ολόκληρη τη βελόνα του αισθητήρα φαγητού στο πιο παχύ μέρος του κρέατος ή του ψαριού.

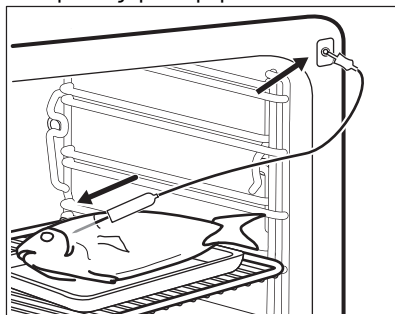

Γάστρα

Εισαγάγετε το άκρο του Αισθητήρα Φαγητού ακριβώς στο κέντρο της γάστρας. Ο αισθητήρας φαγητού θα πρέπει να είναι σταθεροποιημένος σε μία θέση κατά τη διάρκεια του μαγειρέματος. Για να το πετύχετε, χρησιμοποιήστε ένα στέρεο υλικό. Χρησιμοποιήστε το χείλος του σκεύους ψησίματος για να στηρίξετε τη λαβή σιλικόνης του Αισθητήρα Φαγητού. Το άκρο του Αισθητήρα Φαγητού δεν θα πρέπει να αγγίζει τον πυθμένα του σκεύους ψησίματος.

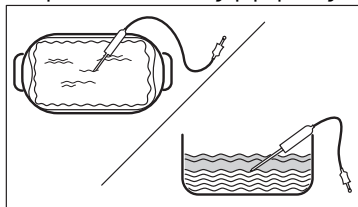

6. Τοποθετήστε το βύσμα του αισθητ. φαγητού στην πρίζα που βρίσκεται μέσα στη συσκευή. Ανατρέξτε στο κεφάλαιο «Περιγραφή προϊόντος».

Στην οθόνη εμφανίζεται η τρέχουσα θερμοκρασία του αισθ. φαγητού.

7. ^ - πιέστε για να προσαρμόσετε τις ρυθμίσεις.

8. Επιλέξτε την κάρτα Αισθ. Φαγητού για να ρυθμίσετε τη θερμοκρασία πυρήνα του αισθητήρα ή για να ρυθμίσετε την προτιμώμενη επιλογή:

- Ηχητική προειδοποίηση - όταν το φαγητό φτάσει στη θερμοκρασία πυρήνα, ακούγεται ένα σήμα.
- Ηχητική προειδοποίηση και τερματισμός μαγειρέματος - όταν το φαγητό φτάσει στη θερμοκρασία πυρήνα, ακούγεται ένα σήμα και το ψήσιμο σταματά.
- Μόνο αναδυόμενο μήνυμα - όταν το φαγητό φτάσει στη θερμοκρασία πυρήνα, εμφανίζεται το μήνυμα στην οθόνη.

9. Πιέστε το κουμπί OK.

10. Όταν το φαγητό φτάσει στη θερμοκρασία που έχετε ρυθμίσει, ακούγεται το σήμα. Ελέγξτε αν το φαγητό είναι έτοιμο. Παρατείνεται τον χρόνο μαγειρέματος, αν χρειαστεί.

11. STOP - πιέστε για να απενεργοποιησέτε το πρόγραμμα.

12. Αφαιρέστε το βύσμα του αισθητ. φαγητού από την υποδοχή και βγάλτε το σκεύος από τη συσκευή.

10. ΥΠΟΔΕΪΞΕΙΣ ΚΑΙ ΣΥΜΒΟΥΛΕΣ

10.1 Συστάσεις μαγειρέματος

Οι τιμές θερμοκρασίας και χρόνου μαγειρέματος στους πίνακες είναι μόνο ενδεικτικές. Εξαρτώνται από τις συνταγές, καθώς και από την ποιότητα και ποσότητα των υλικών που χρησιμοποιούνται.







Η συσκευή σας μπορεί να ψήνει με διαφορετικό τρόπο σε σχέση με τη συσκευή που είχατε. Οι παρακάτω υποδείξεις δείχνουν τις συνιστώμενες ρυθμίσεις θερμοκρασίας, χρόνους μαγειρέματος και θέση σχάρας για συγκεκριμένους τύπους φαγητού.

Μετρήστε τις θέσεις των σχαρών αρχίζοντας από το κάτω μέρος του φούρνου.

Εάν δεν μπορείτε να βρείτε τις ρυθμίσεις για μια συγκεκριμένη συνταγή, αναζητήστε μια παρόμοια.

Για συμβουλές εξοικονόμησης ενέργειας, ανατρέξτε στο κεφάλαιο «Ενεργειακή απόδοση».

Σύμβολα που χρησιμοποιούνται στους πίνακες:

	Τύπος φαγητού
	Πρόγραμμα
	Θερμοκρασία
	Αξεσουάρ
	Θήκη (Gastronorm)
	Βάρος (kg)
	Θέση σχάρας



Χρόνος μαγειρέματος (λεπ)

10.2 Ανεμιστήρας εξοικονόμησης θερμότητας - προτεινόμενα αξεσουάρ





Χρησιμοποιείτε σκούρα και μη ανακλαστικά βαθιά ταψιά/φόρμες και δοχεία. Έχουν καλύτερη απορρόφηση θερμότητας από τα ανοιχτόχρωμα και ανακλαστικά σκεύη.

- **Ταψί πίτσας** - σκούρο, μη ανακλαστικό, διαμέτρου 28cm

- **Σκεύος ψησίματος** - σκούρο, μη ανακλαστικό, διαμέτρου 26cm
- **Κεραμικά φορμάκια** - κεραμικό, διαμέτρου 8cm, ύψους 5 cm
- **Βαθύ ταψί/φόρμα βάσης τάρτας** - σκούρα, μη ανακλαστική, διαμέτρου 28cm

10.3 Ανεμιστήρας εξοικονόμησης θερμότητας





Για καλύτερα αποτελέσματα, ακολουθήστε τις προτάσεις που αναγράφονται στον παρακάτω πίνακα.





		°C		
Γλυκά ψωμάκια, 16 τεμάχια	ταψί ψησίματος ή ταψί για τα λίπη	180	2	25 - 35
Κέικ Κορμός	ταψί ψησίματος ή ταψί για τα λίπη	180	2	15 - 25
Ψάρι ολόκληρο, 0,2 kg	ταψί ψησίματος ή ταψί για τα λίπη	180	3	15 - 25
Μπισκότα, 16 τεμάχια	ταψί ψησίματος ή ταψί για τα λίπη	180	2	20 - 30
Μακαρόν, 24 τεμάχια	ταψί ψησίματος ή ταψί για τα λίπη	160	2	25 - 35
Κέικ Muffins, 12 τεμάχια	ταψί ψησίματος ή ταψί για τα λίπη	180	2	20 - 30
Αλμυρά αρτοσκευάσματα, 20 τεμάχια	ταψί ψησίματος ή ταψί για τα λίπη	180	2	20 - 30
Μπισκότα βουτύρου, 20 τεμάχια	ταψί ψησίματος ή ταψί για τα λίπη	140	2	15 - 25
Ταρτάκια, 8 τεμάχια	ταψί ψησίματος ή ταψί για τα λίπη	180	2	15 - 25

10.4 Πληροφορίες για ιδρύματα δοκιμών

Δοκιμές σύμφωνα με το: EN 60350-1, IEC 60350-1.

Ψήσιμο σε ένα επίπεδο

			°C		
Αφράτο κέικ χωρίς λιπαρά	Θερμός αέρας	Μεταλλική σχάρα	160	45 - 60	2
Αφράτο κέικ χωρίς λιπαρά	Επάνω & Κάτω	Μεταλλική σχάρα	160	45 - 60	2
Μηλόπιτα 1)	Θερμός αέρας	Μεταλλική σχάρα	160	55 - 65	2





			°C		
Μηλόπιτα 1)	Επάνω & Κάτω	Μεταλλική σχάρα	180	55 - 65	1
Μπισκ. Ζύμ. Κουρού	Θερμός αέρας	Ταψί ψησίματος	140	25 - 35	2
Μπισκ. Ζύμ. Κουρού	Επάνω & Κάτω	Ταψί ψησίματος	140	25 - 35	2
Μικρά κέικ, 20 τεμάχια/ταψί 2)	Θερμός αέρας	Ταψί ψησίματος	150	20 - 30	3
Μικρά κέικ, 20 τεμάχια/ταψί 2)	Επάνω & Κάτω	Ταψί ψησίματος	170	20 - 30	3
Τοστ 3)	Επάνω	Μεταλλική σχάρα	μέγ.	1 - 2	5

1) 2 φόρμες τοποθετημένες διαγώνια (Ø 20 cm). Η δεξιά πρέπει να τοποθετηθεί περισσότερο προς τα εμπρός από την αριστερή.

2) Προθερμάνετε τη συσκευή μέχρι να επιτευχθεί η ρυθμισμένη θερμοκρασία με τη χρήση της ρύθμισης: Προθέρμανση / Κανένα. Μη χρησιμοποιείτε: Προθέρμανση / Γρήγορο και Eco. Ανατρέξτε στο κεφάλαιο «Καθημερινή χρήση», Ρυθμίσεις, Υπομενού: Προτιμήσεις.

3) Προθερμάνετε τη συσκευή για 5 λεπ με τη χρήση της ρύθμισης: Προθέρμανση / Κανένα. Μη χρησιμοποιείτε: Προθέρμανση / Γρήγορο και Eco. Ανατρέξτε στο κεφάλαιο «Καθημερινή χρήση», Ρυθμίσεις, Υπομενού: Προτιμήσεις.

Ψήσιμο σε πολλά επίπεδα

			°C		
Μπισκ. Ζύμ. Κουρού	Θερμός αέρας	Ταψί ψησίματος	140	25 - 45	2 και 4
Μικρά κέικ, 20 τεμάχια/ταψί 1)	Θερμός αέρας	Ταψί ψησίματος	150	25 - 35	2 και 4
Αφράτο κέικ χωρίς λιπαρά	Θερμός αέρας	Μεταλλική σχάρα	160	45 - 55	2 και 4
Μηλόπιτα	Θερμός αέρας	Μεταλλική σχάρα	160	55 - 65	2 και 4





1) Προθερμάνετε τη συσκευή μέχρι να επιτευχθεί η ρυθμισμένη θερμοκρασία με τη χρήση της ρύθμισης: Προθέρμανση / Κανένα. Μη χρησιμοποιείτε: Προθέρμανση / Γρήγορο και Eco. Ανατρέξτε στο κεφάλαιο «Καθημερινή χρήση», Ρυθμίσεις, Υπομενού: Προτιμήσεις.





10.5 Πληροφορίες για ιδρύματα δοκιμών

Χρησιμοποιήστε τη λειτουργία: ProSteam, επίπεδο: Πλήρη λειτουργία ατμού.

Δοκιμές σύμφωνα με το EN 60350-1, IEC 60350-1.

Ρυθμίστε τη θερμοκρασία στους 100°C.





				
Μπρόκολο 1) 2)	2/3 Σετ ατμού διάτρητο	0.3	3	8 - 9
Μπρόκολο 1) 2)	2/3 Σετ ατμού διάτρητο	μέγ.	3	10 - 11

				
Αρακάς, κατεψυγμένος 2)	2 x 2/3 Σετ ατμού διάτρητο	2 x 1,5	2 και 4	Μέχρι η θερμοκρασία στο ψυχρότερο σημείο να φτάσει τους 85° C.

1) Προθερμάνετε τη συσκευή μέχρι να επιτευχθεί η ρυθμισμένη θερμοκρασία με τη χρήση της ρύθμισης: Προθέρμανση / Κανένα. Μη χρησιμοποιείτε: Προθέρμανση / Γρήγορο και Eco. Ανατρέξτε στο κεφάλαιο «Καθημερινή χρήση», Ρυθμίσεις, Υπομενού: Προτιμήσεις.

2) Τοποθετήστε το ταψί ψησίματος στην πρώτη θέση σχάρας, με την κλίση προς το πίσω μέρος του εσωτερικού του φούρνου.

Πρόσθετες συνταγές μαγειρέματος στον ατμό

				°C	
Μαγείρεμα στον ατμό συνδυασμένου φαγητού (2 μερίδες) 1)	ProSteam, επίπεδο: Πλήρη λειτουργία ατμού	Gastronorm 1/2 διάτρητο (πατάτες και μπρόκολο) και χωρίς διάτρηση (σολομός)	2 (Σολομός) 4 (Μπρόκολο και πατάτες)	100	40 (Πατάτες) 18 - 20 (Σολομός) 10 - 12 (Μπρόκολο)
Πουτίγκα καραμέλας (6 μερίδες)	ProSteam, επίπεδο: Υψηλή Υγρασία	Στρογγυλά πιάτα πορσελάνης σε μεταλλική σχάρα	2	90	35 - 45
Κρέμα Royale	ProSteam, επίπεδο: Πλήρη λειτουργία ατμού	Gastronorm 1/2 μη διάτρητο	2	85	35 - 45
Λευκό Ψωμί	Ψήσιμο Ψωμιού, τύπος φαγητού: Ψωμί ProSteam, επίπεδο: Χαμηλή Υγρασία ³⁾	Ταψί ψησίματος 2)	2	180	40 - 50 40 - 50
Κοτόπουλο 4)	ProSteam, επίπεδο: Χαμηλή Υγρασία	Μεταλλική σχάρα	2	200	60 - 70

1) Τοποθετήστε τα υλικά στο φούρνο το ένα μετά το άλλο την κατάλληλη στιγμή, έτσι ώστε όλα τα υλικά να μαγειρεύονται ταυτόχρονα. Μπορείτε να προετοιμάσετε δύο μερίδες ταυτόχρονα.

2) Χρησιμοποιήστε το ταψί ψησίματος με την κλίση προς το πίσω μέρος του εσωτερικού του φούρνου.

3) Χρησιμοποιήστε ProSteam μόνο εάν η λειτουργία Ψήσιμο Ψωμιού δεν είναι διαθέσιμη.

4) Τοποθετήστε το ταψί ψησίματος στην πρώτη θέση σχάρας για τη συλλογή του λίπους που στάζει.

11. ΦΡΟΝΤΙΔΑ ΚΑΙ ΚΑΘΑΡΙΣΜΑ



ΠΡΟΕΙΔΟΠΟΙΗΣΗ!

Ανατρέξτε στα κεφάλαια σχετικά με την Ασφάλεια.

11.1 Σημειώσεις για τον καθαρισμό

Προϊόντα Καθαρισμού

- Καθαρίστε την πρόσοψη της συσκευής μ' ένα πανί μικροϊνών με ζεστό νερό και ένα ήπιο απορρυπαντικό.
- Χρησιμοποιήστε ένα διάλυμα καθαρισμού για να καθαρίσετε τις μεταλλικές επιφάνειες.
- Καθαρίστε τους λεκέδες με ένα ήπιο απορρυπαντικό.

Καθημερινή Χρήση

- Καθαρίστε το εσωτερικό της συσκευής μετά από κάθε χρήση. Η συσσώρευση λίπους ή άλλων υπολειμμάτων μπορεί να προκαλέσει πυρκαγιά.
- Μην αποθηκεύετε φαγητό στη συσκευή για περισσότερο από 20 λεπτά. Στεγνώστε το εσωτερικό της συσκευής μόνο με πανί μικροϊνών μετά από κάθε χρήση.

Αξεσουάρ

- Καθαρίζετε όλα τα αξεσουάρ μετά από κάθε χρήση και αφήνετέ τα να στεγνώσουν. Χρησιμοποιείτε μόνο πανί από μικροΐνες με ζεστό νερό και ένα ήπιο απορρυπαντικό. Μην πλένετε τα αξεσουάρ σε πλυντήριο πιάτων.
- Μην καθαρίζετε τα αντικολλητικά αξεσουάρ χρησιμοποιώντας ισχυρά καθαριστικά ή αιχμηρά αντικείμενα.

11.2 Αφαίρεση των στηριγμάτων σχαρών

Αφαιρέστε τα στηρίγματα σχαρών για να καθαρίσετε τη συσκευή.

1. Απενεργοποιήστε τη συσκευή και περιμένετε μέχρι να κρυώσει.
2. Τραβήξτε προσεκτικά τα στηρίγματα σχαρών προς τα πάνω και προς τα έξω από την μπροστινή τους ασφάλιση.
3. Τραβήξτε το μπροστινό άκρο του στηριγματος σχαρών για να το αποσπάσετε από το πλαϊνό τοίχωμα.
4. Τραβήξτε τα στηρίγματα για να βγουν από την πίσω ασφάλιση.

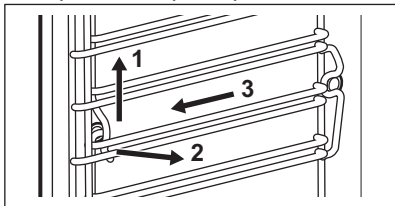

Τοποθετήστε τα στηρίγματα σχαρών, ακολουθώντας την παραπάνω διαδικασία με την αντίστροφη σειρά.

Οι πείροι συγκράτησης στους τηλεσκοπικούς βραχίονες πρέπει να είναι στραμμένοι προς τα εμπρός.

11.3 Καθάρισμα με ατμό

Αυτό το πρόγραμμα καθαρίζει τη συσκευή όταν είναι ελαφρώς λερωμένη. Ο ατμός μαλακώνει τα λίπη ή τα υπολείμματα, κάνοντας ευκολότερο το καθάρισμα. Αυτό το πρόγραμμα χρησιμοποιεί λιγότερη ενέργεια.

1. Πατήστε: Συντήρηση / Καθάρισμα με ατμό ή Καθάρισμα με ατμό Plus.

Λειτουργία	Περιγραφή
Καθάρισμα με ατμό	Ελαφρύς καθαρισμός Διάρκεια: 30 λεπτ
Καθάρισμα με ατμό Plus	Κανονικός καθαρισμός Ψεκάστε το εσωτερικό του φούρνου με ένα απορρυπαντικό. Διάρκεια: 75 λεπτ

2. Πατήστε START . Ακολουθήστε τις οδηγίες στην οθόνη.
Πριν αφαιρέσετε τα αξεσουάρ, βεβαιωθείτε ότι η συσκευή είναι κρύα.
3. Όταν ολοκληρωθεί ο καθαρισμός ακούγεται το σήμα.
4. Αφήστε την πόρτα της συσκευής ανοιχτή και περιμένετε μέχρι να στεγνώσει το εσωτερικό.



Όταν εκτελείται αυτή η λειτουργία, ο λαμπτήρας είναι απενεργοποιημένος.

11.4 Υπενθύμιση Καθαρισμού

Όταν εμφανίζεται η υπενθύμιση, συνιστάται καθαρισμός.

Χρησιμοποιήστε τη λειτουργία: Καθάρισμα με ατμό Plus.

11.5 Αφαίρεση αλάτων

Αυτό το πρόγραμμα αφαιρεί και αποτρέπει τη συσσώρευση αλάτων στο σύστημα ατμού. Εξασφαλίζει τη σωστή λειτουργία των λειτουργιών ατμού και βελτιώνει την ποιότητα του νερού της συσκευής σας.

1. Πατήστε: Συντήρηση / Αφαίρεση αλάτων.
2. Πιέστε το START και ακολουθήστε τις οδηγίες στην οθόνη.
Πριν αφαιρέσετε τα αξεσουάρ, βεβαιωθείτε ότι η συσκευή είναι κρύα.

- Όταν τελειώσει η λειτουργία, απενεργοποιήστε τη συσκευή και περιμένετε να κρυώσει.
- Αφήστε την πόρτα της συσκευής ανοιχτή και περιμένετε μέχρι να στεγνώσει το εσωτερικό.



Όταν εκτελείται αυτή η λειτουργία, ο λαμπτήρας είναι απενεργοποιημένος.

11.6 Υπενθύμιση αφαίρεσης αλάτων

Η συσκευή παρέχει δύο υπενθυμίσεις για την αφαίρεση αλάτων. Η υπενθύμιση αφαίρεσης αλάτων δεν μπορεί να απενεργοποιηθεί.

- Προαιρετική υπενθύμιση - προτείνει την αφαίρεση αλάτων της συσκευής.
- Υποχρεωτική υπενθύμιση - σας υποχρεώνει να αφαιρέσετε τα άλατα της συσκευής. Αν δεν αφαιρέσετε τα άλατα της συσκευής όταν η υποχρεωτική υπενθύμιση είναι ενεργοποιημένη, οι λειτουργίες ατμού απενεργοποιούνται.

11.7 Ξέβγαλμα

Χρησιμοποιήστε την για να καθαρίσετε το σύστημα ατμού μετά από συχνή χρήση των λειτουργιών ατμού.

1. Πατήστε: Συντήρηση / Ξέβγαλμα.
2. Πιέστε το START και ακολουθήστε τις οδηγίες στην οθόνη. Πριν αφαιρέσετε τα αξεσουάρ, βεβαιωθείτε ότι η συσκευή είναι κρύα.
3. Όταν ολοκληρωθεί το πρόγραμμα, ακούγεται ένα ηχητικό σήμα.
4. Αφήστε την πόρτα της συσκευής ανοιχτή και περιμένετε μέχρι να στεγνώσει το εσωτερικό.



Όταν εκτελείται αυτή η λειτουργία, ο λαμπτήρας είναι απενεργοποιημένος.

11.8 Ξήρανση

Χρησιμοποιήστε το μετά το μαγείρεμα με πρόγραμμα ατμού ή λειτουργίας καθαρισμού με ατμό για να στεγνώσετε το εσωτερικό του φούρνου.

1. Πατήστε: Συντήρηση / Ξήρανση.

2. Πιέστε το START και ακολουθήστε τις οδηγίες στην οθόνη. Πριν αφαιρέσετε τα αξεσουάρ, βεβαιωθείτε ότι η συσκευή είναι κρύα.
3. Το σήμα ακούγεται όταν ολοκληρωθεί το στεγνώμα.



Όταν εκτελείται αυτή η λειτουργία, ο λαμπτήρας είναι απενεργοποιημένος.

11.9 Υπενθύμιση στεγνώματος

Μετά το μαγείρεμα με πρόγραμμα ατμού, η οθόνη προτείνει το στέγνωμα της συσκευής.

Πιέστε NAI για να στεγνώσετε τη συσκευή.

11.10 Αδειασμα δοχείου

Χρησιμοποιήστε την μετά από μαγείρεμα με πρόγραμμα ατμού για να αφαιρέσετε το υπολειπόμενο νερό από τη θήκη νερού.

1. Πατήστε: Συντήρηση / Αδειασμα δοχείου.
2. Πιέστε το START και ακολουθήστε τις οδηγίες στην οθόνη. Πριν αφαιρέσετε τα αξεσουάρ, βεβαιωθείτε ότι η συσκευή είναι κρύα.
3. Όταν ολοκληρωθεί το πρόγραμμα, ακούγεται ένα ηχητικό σήμα.



Όταν εκτελείται αυτή η λειτουργία, ο λαμπτήρας είναι απενεργοποιημένος.

11.11 Αφαίρεση και εγκατάσταση της πόρτας

Μπορείτε να αφαιρέσετε την πόρτα και τα εσωτερικά τζάμια για να τα καθαρίσετε. Ο αριθμός των τζαμιών διαφέρει ανάλογα με το μοντέλο.



ΠΡΟΕΙΔΟΠΟΙΗΣΗ!

Η πόρτα είναι βαριά.



ΠΡΟΣΟΧΗ!

Μεταχειριστείτε προσεκτικά το τζάμι, ειδικά στις άκρες του μπροστινού τζαμιού. Το τζάμι μπορεί να σπάσει.

1. Φροντίστε η συσκευή να είναι κρύα.
2. Ανοίξτε πλήρως την πόρτα.

3. Πιέστε τους μοχλούς σύσφιξης **A** στους δύο μεντεσέδες της πόρτας.

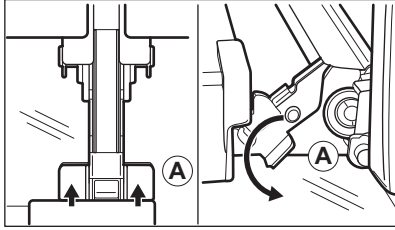

4. Κλείστε την πόρτα του φούρνου μέχρι την πρώτη θέση ανοίγματος (σε γωνία περίπου: 70°).
5. Κρατώντας την πόρτα με ένα χέρι σε κάθε πλευρά, τραβήξτε για να την αφαιρέσετε από τον φούρνο με γωνία προς τα πάνω.
6. Τοποθετήστε την πόρτα επάνω σε ένα απαλό πανί και σε σταθερή επιφάνεια με την εξωτερική πλευρά προς τα κάτω.
7. Κρατήστε το πλαίσιο της πόρτας **B** στο πάνω άκρο της πόρτας στις δύο πλευρές και στρώξτε προς τα μέσα για να απασφαλιστεί το κλιπ.

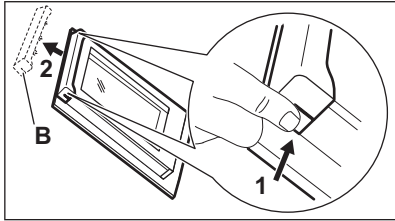

8. Τραβήξτε το πλαίσιο της πόρτας προς τα εμπρός για να το αφαιρέσετε.
9. Κρατήστε τα τζάμια της πόρτας από το πάνω άκρο, ένα-ένα, και τραβήξτε τα προς τα πάνω, για να τα αφαιρέσετε από τον οδηγό.

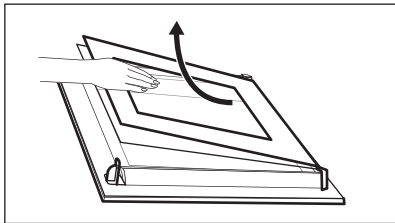

10. Καθαρίστε το τζάμι με νερό και σαπούνι. Σκουπίστε το τζάμι προσεκτικά. Μην καθαρίζετε τα τζάμια στο πλυντήριο πιάτων.

Μετά τον καθαρισμό, εκτελέστε τα παραπάνω βήματα με την αντίστροφη σειρά. Τοποθετήστε πρώτα το μικρότερο τζάμι και μετά το μεγαλύτερο και την πόρτα.

Βεβαιωθείτε ότι τα τζάμια έχουν τοποθετηθεί στη σωστή θέση, διαφορετικά η επιφάνεια της πόρτας μπορεί να υπερθερμανθεί.

11.12 Αντικατάσταση του λαμπτήρα

⚠ ΠΡΟΕΙΔΟΠΟΙΗΣΗ!

Κίνδυνος ηλεκτροπληξίας.
Ο λαμπτήρας μπορεί να είναι ζεστός.

1. Απενεργοποιήστε τη συσκευή και περιμένετε μέχρι να κρυώσει.
2. Αποσυνδέστε τη συσκευή από την ηλεκτρική τροφοδοσία.
3. Τοποθετήστε το πανί στη βάση του φούρνου.

Επάνω λαμπτήρας

1. Στρέψτε το γυάλινο κάλυμμα για να το αφαιρέσετε.

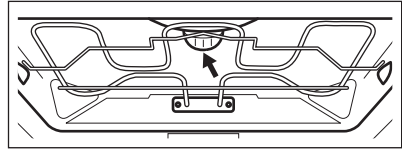

2. Αφαιρέστε τον μεταλλικό δακτύλιο και καθαρίστε το γυάλινο κάλυμμα.
3. Αντικαταστήστε τον λαμπτήρα με έναν κατάλληλο λαμπτήρα ανθεκτικό σε θερμοκρασίες έως 300 °C.
4. Προσαρτήστε τον μεταλλικό δακτύλιο στο γυάλινο κάλυμμα και τοποθετήστε το στη θέση του.

Πλαϊνός λαμπτήρας

1. Αφαιρέστε το αριστερό στήριγμα σχαρών για να αποκτήσετε πρόσβαση στον λαμπτήρα.
2. Χρησιμοποιήστε ένα κατασβίδι Torx 20 για να αφαιρέσετε το κάλυμμα.
3. Καθαρίστε το γυάλινο κάλυμμα.
4. Αντικαταστήστε τον λαμπτήρα με έναν κατάλληλο λαμπτήρα ανθεκτικό σε θερμοκρασίες έως 300 °C.

5. Τοποθετήστε το μεταλλικό πλαίσιο και το στεγανοποιητικό. Σφίξτε τις βίδες.

6. Τοποθετήστε το αριστερό στήριγμα σχαρών.

12. ΑΝΤΙΜΕΤΩΠΙΣΗ ΠΡΟΒΛΗΜΑΤΩΝ



ΠΡΟΕΙΔΟΠΟΙΗΣΗ!

Ανατρέξτε στα κεφάλαια σχετικά με την Ασφάλεια.

12.1 Τι να κάνετε αν...

Περιγραφή προβλήματος	Αιτία και αποκατάσταση
Δεν μπορείτε να ενεργοποιήσετε ή να λειτουργήσετε τη συσκευή.	Η συσκευή δεν είναι συνδεδεμένη σε ηλεκτρική παροχή ή δεν είναι συνδεδεμένη σωστά.
Η συσκευή δεν προθερμαίνεται.	Το ρολόι δεν έχει ρυθμιστεί. Για να ρυθμίσετε το ρολόι, ανατρέξτε στο κεφάλαιο «Λειτουργίες ρολογιού».
	Η πόρτα δεν έχει κλείσει σωστά.
	Έχει καεί η ασφάλεια. Ελέγξτε ότι η ασφάλεια είναι η αιτία του προβλήματος. Αν το πρόβλημα με την ασφάλεια επαναληφθεί, επικοινωνήστε με επαγγελματία ηλεκτρολόγο.
	η επιλογή Κλειδ. ασφ. για παιδ. είναι ενεργοποιημένη.
Ο λαμπτήρας είναι σβηστός.	Ο λαμπτήρας έχει καεί. Αντικαταστήστε τον λαμπτήρα. Για λεπτομέρειες, ανατρέξτε στο κεφάλαιο «Φροντίδα και καθαρισμό».
 Η διακοπή ρεύματος πάντα διακόπτει τον καθαρισμό. Επαναλάβετε τον καθαρισμό αν διακοπεί από διακοπή ρεύματος.	
Πρόβλημα με το σήμα του ασύρματου δικτύου.	Ελέγξτε αν η κινητή συσκευή σας είναι συνδεδεμένη στο ασύρματο δίκτυο. Ελέγξτε το ασύρματο σας δίκτυο και τον δρομολογητή. Κάντε επανεκκίνηση στον δρομολογητή.
Εγκαταστάθηκε νέος δρομολογητής ή άλλαξε η ρύθμιση παραμέτρων του δρομολογητή.	Για να ρυθμίσετε πάλι τις παραμέτρους της συσκευής και της κινητής συσκευής, ανατρέξτε στο κεφάλαιο «Πριν από την πρώτη χρήση», Ασύρματη σύνδεση.
Το σήμα του ασύρματου δικτύου είναι ασθενές.	Μτακινήστε τον δρομολογητή όσο πιο κοντά γίνεται στη συσκευή.
Το ασύρματο σήμα επηρεάζεται από έναν φούρνο μικροκυμάτων που βρίσκεται κοντά στη συσκευή.	Απενεργοποιήστε τον φούρνο μικροκυμάτων. Αποφεύγετε τη χρήση φούρνου μικροκυμάτων και της απομακρυσμένης λειτουργίας της συσκευής ταυτόχρονα. Τα μικροκύματα εμποδίζουν το σήμα WiFi.

12.2 Κωδικοί σφάλματος

Όταν προκύψει ένα σφάλμα λογισμικού, η οθόνη προβάλλει ένα μήνυμα σφάλματος. Θα βρείτε τη λίστα προβλημάτων στον παρακάτω πίνακα.

Κωδικός και περιγραφή	Αντιμετώπιση
F102 - η πόρτα δεν έχει κλείσει καλά ή έχει χαλάσει το κλειδωμα της πόρτας. 1)	Κλείστε την πόρτα. Απενεργοποιήστε και ενεργοποιήστε τη συσκευή.
F111 - Αισθ. Φαγητού δεν έχει τοποθετηθεί σωστά στην υποδοχή.	Εισαγάγετε πλήρως τον Αισθ. Φαγητού μέσα στην υποδοχή.
F240, F239 - τα πεδία αφής στην οθόνη δεν λειτουργούν κανονικά.	Καθαρίστε την επιφάνεια της οθόνης. Βεβαιωθείτε ότι δεν υπάρχει βρομιά στα πεδία αφής.
F908 - το σύστημα της συσκευής δεν μπορεί να συνδεθεί με τον πίνακα ελέγχου.	Απενεργοποιήστε και ενεργοποιήστε τη συσκευή.
F602, F603 - Wi-Fi δεν είναι διαθέσιμο. 1)2)	Απενεργοποιήστε και ενεργοποιήστε τη συσκευή.

1) Όταν το παρακάτω σφάλματος συνεχίζει να εμφανίζεται στην οθόνη, σημαίνει ότι ενδέχεται να έχει απενεργοποιηθεί ένα ελαττωματικό υποσύστημα. Σε αυτή την περίπτωση επικοινωνήστε με τον αντιπρόσωπό σας ή με ένα Εξουσιοδοτημένο Κέντρο Σέρβις.

2) Εάν προκύψει ένα από αυτά τα σφάλματα, οι υπόλοιπες λειτουργίες της συσκευής θα συνεχίσουν να λειτουργούν κανονικά.

12.3 Δεδομένα σέρβις

Εάν δεν μπορείτε να αντιμετωπίσετε το πρόβλημα μόνοι σας, επικοινωνήστε με τον αντιπρόσωπό μας ή το Εξουσιοδοτημένο Κέντρο Σέρβις.

Τα απαραίτητα στοιχεία για το κέντρο σέρβις βρίσκονται στην πινακίδα τεχνικών χαρακτηριστικών. Η πινακίδα τεχνικών χαρακτηριστικών βρίσκεται στο μπροστινό πλαίσιο της συσκευής. Φαίνεται όταν ανοίγετε

την πόρτα. Μην αφαιρείτε την πινακίδα τεχνικών χαρακτηριστικών από το εσωτερικό της συσκευής.

Συνιστούμε να γράψετε τα δεδομένα εδώ:

Μοντέλο (MOD.):

Κωδικός προϊόντος (PNC):

Σειριακός αριθμός (S.N.):

13. ΕΝΕΡΓΕΙΑΚΉ ΑΠΌΔΟΣΗ

13.1 Φύλλο πληροφοριών προϊόντος και πληροφορίες προϊόντος σύμφωνα με τους κανονισμούς περί οικολογικού σχεδιασμού και ενεργειακής επισήμανσης της ΕΕ

Όνομα προμηθευτή	AEG
Ταυτότητα μοντέλου	NBB8S731AT 944035060 TB8SB73ZAB 944035048
Δείκτης ενεργειακής απόδοσης	61.9
Τάξη ενεργειακής απόδοσης	A++
Κατανάλωση ενέργειας με βασικό φορτίο, συμβατική λειτουργία	1.09 kWh/κύκλο
Κατανάλωση ενέργειας με βασικό φορτίο, λειτουργία με υποβοήθηση ανεμιστήρα	0.52 kWh/κύκλο
Αριθμός κοιλοτήτων	1

Πηγή θερμότητας	Ηλεκτρική ενέργεια	
Ένταση	70 l	
Τύπος φούρνου	Εντοιχιζόμενος φούρνος	
Μάζα	NBB8S731AT	36.0 kg
	TB8SB73ZAB	36.0 kg

IEC/EL 60350-1 - Οικιακές ηλεκτρικές συσκευές μαγειρέματος - Μέρος 1: Σειρές, φούρνοι, φούρνοι ατμού και γκριλ - Μέθοδοι μέτρησης της απόδοσης.

13.2 Πληροφορίες προϊόντος για την κατανάλωση ισχύος και τον μέγιστο χρόνο επίτευξης της κατάλληλης λειτουργίας χαμηλής ισχύος

Κατανάλωση ισχύος σε κατάσταση αναμονής	0.8 W
Κατανάλωση ισχύος σε κατάσταση αναμονής δικτύου (W)	2.0 W
Μέγιστος χρόνος που απαιτείται ώστε ο εξοπλισμός να επιτύχει αυτόματα την κατάλληλη λειτουργία χαμηλής ισχύος	20 λεπ

Για οδηγίες σχετικά με τον τρόπο ενεργοποίησης και απενεργοποίησης της σύνδεσης ασύρματου δικτύου, ανατρέξτε στο κεφάλαιο «Πριν από την πρώτη χρήση».

13.3 Συμβουλές εξοικονόμησης ενέργειας

Οι παρακάτω συμβουλές θα σας βοηθήσουν να εξοικονομήτε ενέργεια κατά τη χρήση της συσκευής.

Βεβαιωθείτε ότι η πόρτα της συσκευής είναι κλειστή όταν η συσκευή βρίσκεται σε λειτουργία. Μην ανοίγετε την πόρτα της συσκευής συχνά κατά τη διάρκεια του μαγειρέματος. Διατηρείτε καθαρό το λάστιχο της πόρτας και βεβαιωθείτε ότι είναι καλά στερεωμένο στη θέση του.

Χρησιμοποιείτε μεταλλικά μαγειρικά σκεύη και σκοουρόχρωμα, μη ανακλαστικά ταμιά και φόρμες, για να αυξήσετε την εξοικονόμηση ενέργειας

Μην προθερμαίνετε τη συσκευή πριν από το μαγείρεμα, εκτός αν αυτό συνιστάται ρητά.

Όταν μαγειρεύετε μερικά φαγητά τη φορά, μην αφήνετε να παρέλθει μεγάλο χρονικό διάστημα μεταξύ του ψησίματός τους.

Μαγείρεμα με αέρα

Όποτε είναι εφικτό, χρησιμοποιήστε τις λειτουργίες μαγειρέματος με αέρα για να εξοικονομήσετε ενέργεια.

Υπολειπόμενη θερμότητα

Όταν η διάρκεια μαγειρέματος είναι μεγαλύτερη από 30 λεπτά, μειώστε τη θερμοκρασία της συσκευής στο ελάχιστο 3 - 10 λεπ. προτού ολοκληρωθεί το μαγείρεμα. Η υπολειπόμενη θερμότητα εσωτερικά της συσκευής θα συνεχίσει το μαγείρεμα.

Χρησιμοποιείτε την υπολειπόμενη θερμότητα, για να διατηρείτε το φαγητό ζεστό ή να ζεσταίνετε άλλα φαγητά.

Όταν απενεργοποιείτε τη συσκευή, η οθόνη εμφανίζει την υπολειπόμενη θερμότητα ή θερμοκρασία.

Εάν ενεργοποιηθεί ένα πρόγραμμα με Χρονοδιακόπτης και εάν ο χρόνος μαγειρέματος είναι μεγαλύτερος από 30 λεπτά, οι αντιστάσεις απενεργοποιούνται αυτόματα νωρίτερα σε μερικές λειτουργίες της συσκευής.

Διατήρηση της θερμοκρασίας του φαγητού

Επιλέγете τη χαμηλότερη δυνατή ρύθμιση θερμοκρασία, για να χρησιμοποιείτε την υπολειπόμενη θερμότητα και να διατηρείτε ζεστό το φαγητό. Η ένδειξη υπολειπόμενης

θερμότητας ή η θερμοκρασία εμφανίζεται στην οθόνη.

Μαγείρεμα με τον λαμπτήρα απενεργοποιημένο

Απενεργοποιήστε τον λαμπτήρα κατά τη διάρκεια του μαγειρέματος. Ανοίγετέ τον μόνο όταν τον χρειάζεστε.

Ανεμιστήρας εξοικονόμησης θερμότητας

Λειτουργία που σχεδιάστηκε για να εξοικονομείτε ενέργεια κατά το μαγείρεμα.

Όταν χρησιμοποιείτε αυτήν τη λειτουργία, ο λαμπτήρας απενεργοποιείται αυτόματα μετά από 30 δευτερόλεπτα. Μπορείτε να ανάψετε τον λαμπτήρα ξανά αλλά αυτή η ενέργεια θα μειώσει την προσδοκώμενη εξοικονόμηση ενέργειας.

Λειτουργία αναμονής

Μετά από 2 λεπ., η οθόνη μεταβαίνει σε κατάσταση αναμονής.

14. ΠΕΡΙΒΑΛΛΟΝΤΙΚΑ ΘΕΜΑΤΑ

Ανακυκλώστε τα υλικά που φέρουν το σύμβολο . Τοποθετήστε τα υλικά συσκευασίας σε κατάλληλα δοχεία για ανακύκλωση. Συμβάλετε στην προστασία του περιβάλλοντος και της ανθρώπινης υγείας ανακυκλώνοντας τις άχρηστες ηλεκτρικές και ηλεκτρονικές συσκευές. Μην απορρίπτετε με

τα οικιακά απορρίμματα συσκευές που φέρουν το σύμβολο . Επιστρέψτε το προϊόν στην τοπική σας μονάδα ανακύκλωσης ή επικοινωνήστε με τη δημοτική αρχή.

AEG компаниясына қош келдіңіз! Құрылғымызды таңдағаныңызға рақмет.



Пайдалану туралы ақпаратты, кітапшаларды, ақаулықты жою құралы, қызмет көрсету және жөндеу туралы ақпаратты мына жерден алыңыз:
www.aeg.com/support

Өндіруші ескертусіз өзгеріс енгізу құқығына ие.

МАЗМҰНЫ

1. ҚАУІПСІЗДІК АҚПАРАТЫ.....	29
2. ҚАУІПСІЗДІК НҰСҚАУЛАРЫ.....	31
3. ӨНІМ СИПАТТАМАСЫ.....	34
4. БАСҚАРУ ТАҚТАСЫ.....	34
5. БІРІНШІ ПАЙДАЛАНУ АЛДЫНДА.....	35
6. КҮНДЕЛІКТІ ПАЙДАЛАНУ.....	36
7. ҚОСЫМША ФУНКЦИЯЛАР.....	41
8. САФАТ ФУНКЦИЯЛАРЫ.....	42
9. АКСЕССУАРЛАРДЫ ПАЙДАЛАНУ.....	43
10. СӨЗКӨМЕКТЕР ЖӘНЕ КЕҢЕСТЕР.....	44
11. КҮТУ ЖӘНЕ ТАЗАЛАУ.....	48
12. АҚАУЛЫҚТАРДЫ ЖОЮ.....	51
13. ЭНЕРГИЯ ТИІМДІЛІГІ.....	53
14. ҚОРШАҒАН ОРТАҒА ҚАТЫСТЫ ЖАҒДАЙЛАР.....	54

1. ⚠ ҚАУІПСІЗДІК АҚПАРАТЫ

Құрылғыны орнатып іске қолданар алдында бірге жеткізілген нұсқауларды мұқият оқып шығыңыз. Дұрыс орнатпау немесе пайдаланбау нәтижесінде орын алған жарақат немесе зақымға өндіруші жауапты емес. Нұсқаулықтарды кейін қарап жүру үшін әрқашан қауіпсіз және қол жетімді жерде сақтаңыз.

1.1 Балалар мен осал адамдар қауіпсіздігі

- Бұл құрылғыны 8 жастан асқан балалар мен дене, сезім не ақыл-ой қабілеттері шектеулі не тәжірибесі аз адамдар өз қауіпсіздігін қамтамасыз ететін адамның қадағалауы не құрылғыны қауіпсіз қолдану бойынша берген нұсқауына сүйеніп, дұрыс қолданбау салдарын түсінсе, онда қолдануына болады. 8 жасқа толмаған

балалар мен мүмкіндіктері өте шектеулі мүгедек адамдарды басқалар қадағаламаған жағдайда құрылғыдан алыс ұстау керек.

- Балалардың құрылғымен және қолданбасы бар мобильді құрылғылармен ойнамауын қадағалау керек.
- Барлық орам материалдарын балалардан алыс ұстап, қоқысқа тиісті түрде тастау керек.
- ЕСКЕРТУ: Құрылғы мен оның қолжетімді бөліктері пайдалану кезінде қызады. Құрылғы пайдаланылғанда немесе ол суып жатқанда, оған балалар мен үй жануарларын жақындатпаңыз.
- Құрылғыда бала қауіпсіздігінің құралы бар болса, оны белсендіру керек.
- Балалар құрылғыны жөндеу және тазалау жұмыстарын бақылаусыз орындамауы керек.

1.2 Жалпы қауіпсіздік

- Бұл тек тағам пісіруге арналған құрылғы.
- Бұл құрылғы ішкі ортада бір отбасының тұрмыстық пайдалануына арналған.
- Бұл құрылғыны кеңселерде, қонақүй бөлмелерінде, төсек пен таңғы ас берілетін қонақ бөлмелерінде, ферма үйлерінде және мұндай пайдалану (орташа) тұрмыстық пайдалану деңгейлерінен аспайтын басқа ұқсас тұрғын жайда пайдалануға болады.
- Білікті маман ғана осы құрылғыны орнатуы және кабельді ауыстыруы тиіс.
- Құрылғыны кірістірілген құрылымға орнату алдында пайдаланбаңыз.
- Кез келген техникалық қызмет көрсетуді орындау алдында құрылғыны қуат көзінен ажыратыңыз.
- Егер қуат сымы зақымдалса, ток соғу қаупін болдырмау үшін, оны өндіруші немесе оның уәкілетті қызмет көрсету орталығы не сол сияқты білікті маман ауыстыруы тиіс.

- ЕСКЕРТУ: Электр тогының соғу қаупін болдырмас үшін шамды ауыстыру алдында құрылғының өшірулі екеніне көз жеткізіңіз.
- ЕСКЕРТУ: Құрылғы мен оның қолжетімді бөліктері пайдалану кезінде қызады. Қыздыру элементтерін немесе құрылғы қуысының бетін ұстауға болмайды.
- Керек-жарақтарды немесе тұмпапеш ыдыстарын алу немесе салу үшін әрқашан тұмпапеш қолғабын киіңіз.
- Осы құрылғыға ғана арналған тағам сенсорын (ішкі температура сенсорын) пайдаланыңыз.
- Сөре сырғытпаларын алу үшін алдымен сөре сырғытпасының алдыңғы жағын, содан кейін артқы жағын бүйір қабырғаларынан ары тартыңыз. Сөре сырғытпаларын кері бағытта орнатыңыз.
- Құралды тазарту үшін бумен тазартқышты пайдаланбаңыз.
- Шыны есікті тазалау үшін қатты жеміргіш заттарды немесе өткір темір қырғыштарды пайдаланбаңыз, себебі сызат түсіріп, шыны шытынап кетуі мүмкін.

2. ҚАУІПСІЗДІК НҰСҚАУЛАРЫ

2.1 Орнату

АБАЙЛАҢЫЗ!

Осы құрылғыны тек білікті маман ғана орнатуға тиіс.

- Орам материалдарының барлығын алыңыз.
- Бүлінген құрылғыны орнатпаңыз немесе іске қоспаңыз.
- Бізден веб-сайтымыздан алуға болатын орнату туралы нұсқауларды орындаңыз.
- Құрылғы ауыр болғандықтан, орнынан жылжитқан кезде әрқашан абай болыңыз. Әрқашан қауіпсіздік қолғабы мен бітеу аяқ киім киіңіз.
- Құрылғыны тұтқасынан тартпаңыз.
- Құрылғыны орнату талаптарына сәйкес ыңғайлы және қауіпсіз жерге орнатыңыз.

- Құрылғылар мен заттардың арасындағы минимум қашықтықты сақтаңыз.
- Құрылғыны орнатпас бұрын, құрылғы есігі кедергісіз ашылып тұрғанын тексеріңіз.
- Құрылғы электр салқындату жүйесімен жабдықталған. Ол электр қуат көзінен жұмыс істеуі керек.

2.2 Электр тогына қосу

АБАЙЛАҢЫЗ!

Өрт және электр қатеріне ұшырау қаупі бар.

- Электр тогына қосу жұмыстарының барлығын білікті электрші ғана іске асыруы керек.
- Құрылғыны міндетті түрде жерге тұйықтау қажет.

- Техникалық ақпарат тақтасындағы параметрлердің негізгі қуатпен жабдықтау желісіндегі электр параметрлеріне сәйкес келетініне көз жеткізіңіз.
- Өрқашан дұрыс орнатылған, соққыға төзімді розетканы қолданыңыз.
- Көп тармақты адаптер мен ұзартқыш сымды қолданбаңыз.
- Құрылғының ашасы мен желілік сымына ешбір зақым келтірмеңіз. Қорек сымын ауыстыру қажет болса, оны міндетті түрде қызмет көрсету орталығы жүзеге асыруға тиіс.
- Электр сымдарына қол тигізуге немесе құрылғының есігіне не құрылғының төменгі жағына, әсіресе ыстық тұрған есікке жақындауға болмайды.
- Ток жүріп тұрған және гидроизоляциясы бар бөлшектерді электр қатерінен қорғау үшін құралсыз алынбайтын етіп мықтап орнату керек.
- Құрылғының ашасын розеткаға тек құрылғыны орнатып болғаннан кейін ғана қосыңыз. Орнатып болғаннан кейін ашаның қол жететін жерде тұрғанына көз жеткізіңіз.
- Егер розетка бекітілмеген болса, ашаны жалғамңыз.
- Құрылғыны ажырату үшін электр сымынан тартпаңыз. Өрдайым қорек ашаны қолмен тартып шығарыңыз.
- Тек дұрыс оқшаулағыш құралдарды қолданыңыз: желіні қорғайтын ажыратқыштарды, сақтандырғыштарды (ұстатқыштан алынған бұрандалы сақтандырғыштар), жерге тұйықталудан қорғау тетіктері мен тұйықтағыштарды пайдаланыңыз.
- Электр қондырғысында құрылғыны кез келген ток полюстерінен ажыратуға мүмкіндік беретін оқшаулағыш құрылғы болуы керек. Оқшаулағыш құрылғыда кеңдігі 3 мм-ден кем емес саңылау болу керек.
- Бұл құрылғы желілік ашамен және желілік кабельмен жабдықталған.

2.3 Пайдалану

АБАЙЛАҢЫЗ!

Жарақат алу, күйіп қалу, электр қатеріне ұшырау не жарылыс шығу қаупі бар.

- Бұл құрылғының техникалық сипаттамасын өзгертпеңіз.
- Желдету саңылауларының бітелмегенін тексеріңіз.
- Жұмыс істеп тұрған құрылғыны назардан тыс қалдырмаңыз.
- Құрылғыны пайдаланып болғаннан кейін өрқашан сөндіріңіз.
- Құрылғы жұмыс істеп тұрған кезде есікті ашқанда абайлаңыз. Ыстық ауа шығуы мүмкін.
- Құрылғыны дымқыл қолдармен немесе суға тиіп тұрғанда пайдаланбаңыз.
- Ашық есікке күш салмаңыз.
- Құрылғыны жұмыс беті немесе сақтау беті ретінде пайдаланбаңыз.
- Құрылғының есігін абайлап ашыңыз. Алкогольді ингредиенттерді қолданғанда, алкоголь мен ауа қоспасы пайда болуы мүмкін.
- Есікті ашқан кезде жарқыл немесе ашық оттың құрылғымен жанасуына жол бермеңіз.
- Өрқашан консервілеу үшін рұқсат етілген шыны мен банкаларды пайдаланыңыз.
- Тұтанғыш өнімдерді немесе тұтанғыш өнімдермен ылғалдандырылған заттарды құрылғының ішіне, жанына немесе үстіне қоймаңыз.
- Wi-Fi құпиясөзіңізді бөліспеңіз.

АБАЙЛАҢЫЗ!

Құрылғыға зақым келу қаупі бар.

- Эмальдің зақымдалуын немесе өңсізденуін болдырмау үшін:
 - пешке арналған ыдыстарды немесе басқа заттарды құрылғы ішінде тікелей түбіне қоймаңыз.
 - алюминий жұқалтырды құрылғының табанына тура қоймаңыз.
 - суды тікелей ыстық құрылғыға қоймаңыз.

- әзірлеуді аяқтағаннан кейін құрылғыда ылғалды ыдыстарды және тағамдарды сақтамаңыз.
 - керек-жарақтарды алып немесе орнатқан кезде абай болыңыз.
- Құрылғының эмаль қаптамасының немесе тот баспайтын болат бөлігінің түсінің өзгеруі құрылғы жұмысына әсер етпейді.
 - Сулы қоспадан жасалған тортты пісіру үшін шұңғыл табаны қолданыңыз. Жеміс шырындары кетпейтін дақтар қалдырады.
 - Өрқашан құрылғының есігі жабық күйде әзірлеңіз.
 - Егер құрылғы жиһаз панелінің (мысалы, есіктің) артына орнатылса, онда құрылғы жұмыс істеп тұрған кезде есіктің ешқашан жабылмайтынына көз жеткізіңіз. Жиһаз панелінің артқы жағында жылу және ылғал жиналуы және кейін құрылғыға, корпусқа немесе еденге зақым тигізуі мүмкін. Құрылғы пайдаланудан кейін толығымен суығанша жиһаз панелін жаппаңыз.

2.4 Күту және тазалау

АБАЙЛАҢЫЗ!

Жарақаттау, өртену немесе құрылғыға зақым келу қаупі бар.

- Құрылғыны жөндеу алдында электр желісінен ағытыңыз және ашасын розеткадан суырыңыз.
- Құрылғының суық екеніне көз жеткізіңіз. Шыны панельдердің сыну қаупі бар.
- Зақым келген болса есіктің шыны панельдерін дереу ауыстырыңыз. Уәкілетті қызмет көрсету орталығына хабарласыңыз.
- Құрылғыдан есікті абайлап алыңыз, себебі есік ауыр.
- Құрылғының бетіндегі материалдың сапасы түспес үшін жүйелі түрде тазалап тұрыңыз.
- Құрылғыны дымқыл жұмсақ шүберекпен тазалаңыз. Бейтарап жуғыш заттарды ғана қолданыңыз. Жеміргіш өнімдерді, түрпілі жөкелерді, еріткіштерді немесе металл заттарды пайдаланбаңыз.

- Тұмшапеш бүріккішін қолдансаңыз, оның орамындағы қауіпсіздік туралы нұсқауларды орындаңыз.

2.5 Бұға пісіру

АБАЙЛАҢЫЗ!

Құйіктер және құрылғыны зақымдау қаупі бар.

- Шыққан бу күйдіруі мүмкін:
 - Функция қосылып тұрғанда құрылғының есігін абайлап ашыңыз. Бу шығып кетуі мүмкін.
 - Тағамды бұға пісіргеннен кейін құрылғының есігін абайлап ашыңыз.

2.6 Ішкі жарық

АБАЙЛАҢЫЗ!

Ток соғу қаупі бар.

- Осы өнімнің ішіндегі шам(дар) мен шамдардың қосалқы бөлшектері жеке сатылады: Бұл шамдар температура, діріл, ылғалдылық сияқты төтенше физикалық жағдайларға тұрмыстық құрылғылардың қарсы тұруына немесе құрылғының жұмыс жағдайы туралы сигнал беруге арналған. Олар басқа қолданбаларда пайдалануға арналмаған және тұрғын үйлерді жарықтандыруға сәйкес келмейді.
- Бұл өнімде G класындағы қуат тиімділігі бар жарық көзі бар.
- Техникалық параметрлері сай келетін шамдарды ғана пайдаланыңыз..

2.7 Қызмет

- Құрылғыны жөндеу үшін уәкілетті қызмет көрсету орталығына хабарласыңыз.
- Тек түпнұсқалық қосалқы бөлшектерді пайдаланыңыз.

2.8 Қоқысқа тастау

АБАЙЛАҢЫЗ!

Жарақат алу немесе тұншығу қаупі бар.

- Құрылғыны утилизациялау жолы туралы ақпарат алу үшін муниципалды органға хабарласыңыз.
- Құрылғыны электр желісінен ажыратыңыз.

- Құрылғыға жақын орналасқан электр кабелін кесіп, утилизациялаңыз.

3. ӨНІМ СИПАТТАМАСЫ

3.1 Жалпы шолу

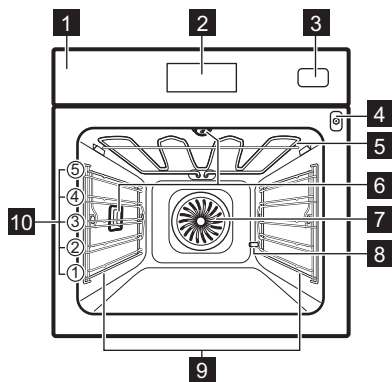

- 1 Басқару тақтасы
- 2 Дисплей
- 3 Су сауыты
- 4 Тағам сенсорына арналған ұяшық
- 5 Қыздыру элементі
- 6 Шам
- 7 Желдеткіш
- 8 Қақты түсіру құбырының шығысы
- 9 Сөре тірегі, алынбалы
- 10 Сөре деңгейлері

4. БАСҚАРУ ТАҚТАСЫ

4.1 Басқару панеліне шолу

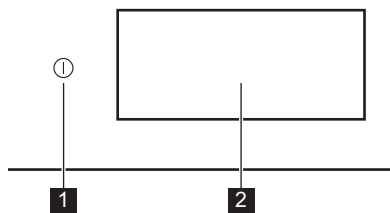









- | | | |
|----------|---|---|
| 1 | ON
(ҚОСУЛ
Ы) / OFF
(ӨШІРУЛ
І) | Құрылғыны қосу және өшіру үшін басып тұрыңыз. |
| 2 | Дисплей | Құрылғының ағымдық параметрлерін көрсетеді. |



Басқару тақтасы әртүрлі пісіру функциялары мен тағамдарға қол жеткізуге мүмкіндік береді. Сондай-ақ ол ағымдағы жұмыс күйі туралы ақпаратты көрсетеді.

4.2 Дисплей

Дисплей толығымен интерактивті, жылжымалы және анықталған бөлімдерге бөлінген. Солға немесе оңға жылжу үшін экранды сырғытуыңызға болады.

- OK Таңдауды/параметрді растау.
- > < Мәзірдегі келесі немесе алдыңғы деңгейге өту.
- ^ v Қосымша параметрлерге кіру және реттеу.
- ♥ Ағымдағы параметрлерді сақтау: Favourites (Таңдаулылар) көрсетілгенше қайта-қайта түртіңіз.

	Ағымдағы параметрлерді жою: Favourites (Таңдаулылар) көрсетілгенше қайта-қайта түртіңіз.
	Шамды қосу және сөндіру үшін.
	Опцияларды қосу және өшіру.
	Құрылғы құлыптаулы.
	Sound Alarm (Дыбыстық дабыл) функциясы белсендірілді.
	Sound Alarm and stop cooking (Дабыл сигналын беріп, әзірлеуді тоқтату) функциясы белсендірілді.
	Pop up message only (Тек қалқымалы хабар) белсендіріледі.
	Delayed start (Кешіктіріп іске қосу) функциясы белсендірілді.

	Қалқымалы хабарды жабу немесе параметрден бас тарту.
	Wi-Fi қосылымы қосулы.
	Wi-Fi қосылымы өшірулі.
	Remote Operation (Қашықтан басқару) қосылады.
	Су ыдысы бос.
	Су ыдысы жартылай толы.
	Су ыдысы толы.
	Қуатты үнемдеу режимі бар функция.

5. БІРІНШІ ПАЙДАЛАНУ АЛДЫНДА

АБАЙЛАҢЫЗ!

Қауіпсіздік тарауларын қараңыз.

5.1 Алғашқы қосылым

Дисплейде алғашқы қосылымнан кейін сәлемдесу хабары көрсетіледі. Қосылу процесін бастауды немесе өткізіп жіберуді таңдауға болады. Параметрлерді кез келген уақытта қажетінше қайта қарауға және өзгертуге болады.

Параметрлерді реттеу: Language (Тіл), Time of Day (Тәулік уақыты), Water Hardness (Судың көрмектігі), сымсыз қосылым.

5.2 Сымсыз байланыс

Құрылғы Wi-Fi желісінің қосылымын және мобильді құрылғыны байланыстыру мүмкіндігін қосады. Хабарландыруларды алуға, мобильді құрылғылар арқылы құрылғыны басқаруға және бақылауға болады.

Құрылғыны жалғау үшін төмендегілер қажет:

- Интернет байланысы бар сымсыз желі.

- Бірдей сымсыз желіге қосылған мобильді құрылғы.

- Қолданбаны жүктеп алу үшін артқы бетінде орналасқан QR кодын сканерлеңіз. Сондай-ақ қолданбаны қолданбалар дүкенінен тікелей жүктеп алуға болады.
- Қолданбаны қосу бойынша нұсқауларын орындаңыз.
- Құрылғыны қосыңыз.
- Мәзірге кіру үшін < пернесін басыңыз және солға қарай сырғытыңыз. Таңдаңыз: Settings (Параметрлер)/Connections (Қосылымдар).
- Қосу немесе өшіру үшін басыңыз: Wi-Fi көрсетілгенше қайта-қайта түртіңіз. Құрылғының сымсыз модулі 90 сек ішінде іске қосылады.

Жиілік	2.4 ГГц WLAN : 2400 - 2483.5 МГц
	Bluetooth : 2400 - 2483.5 МГц
Макс. қуат	2.4 ГГц WLAN : EIRP < 20 дБм (100 мВт)
	Bluetooth : EIRP < 20 дБм (100 мВт)
Протокол	2.4 ГГц WLAN : IEEE 802.11bgn



5.3 Бағдарламалық құрал лицензиялары

Бұл өнімдегі бағдарламалық құрал тегін және бастапқы коды ашық бағдарламалық құралға негізделген компоненттерді қамтиды. AEG Electrolux әзірлеу жобасына ашық бағдарламалық құрал және робототехника қауымдастықтарының қосқан үлесін ризашылықпен мойындайды.

Лицензия шарттары жариялауды талап ететін осы тегін және бастапқы коды ашық бағдарламалық құрал компоненттерінің бастапқы кодына қатынасу және олардың толық авторлық құқық туралы ақпаратты және тиісті лицензия шарттарын көру үшін мына сайтқа кіріңіз: <http://aeg.opensoftwarerepository.com> (NIU6 қалтасы).

5.4 Бастапқы алдын ала қыздыру және тазалау

Алғашқы пайдалану және тағамды дайындау алдында бос құрылғыны алдын ала қыздырыңыз. Құрылғыдан жағымсыз иіс пен түтін шығуы мүмкін. Алдын ала қыздыру кезінде бөлмені желдетіңіз.

1. Құрылғыдан барлық аксессуарды және алынбалы сөре тірегін алыңыз.
2. Мәзірге кіріп, келесіні таңдаңыз: Functions (Функциялар) көрсетілгенше қайта-қайта түртіңіз.
3.  функциясын орнатыңыз. Максималды температураны орнатыңыз. Құрылғыны 1 сағ бойы жұмыс істетіңіз.
4.  функциясын орнатыңыз. Максималды температураны орнатыңыз. Құрылғыны 15 мин бойы жұмыс істетіңіз.
5. Құрылғыны өшіріп, ол суығанша күтіңіз.
6. Құрылғы мен аксессуарларды тек микроталшықты шүберекпен, жылы

сумен және жұмсақ жуғыш затпен тазалаңыз.

7. Аксессуарларды және алынбалы сөре тіректерін бастапқы орнына қойыңыз.

5.5 Параметр: Water Hardness (Судың кермектігі)





Құрылғыны су құбырына қосу үшін судың кермектігі деңгейін орнату керек.

Су кермектігінің деңгейін тексеру үшін сынақ қағазды пайдаланыңыз немесе су жабдықтаушысына хабарласыңыз.

1. Сынақ қағазын суға шамамен 1 сек салыңыз. Сынақ қағазын ағынды судың астына салмаңыз.
2. Қалдық суды кетіру үшін сынақ қағазын шайқаңыз.
3. 1 мин кейін судың кермектігін төмендегі кесте бойынша тексеріңіз.
4. Судың кермектігі деңгейін орнатыңыз: Settings (Параметрлер)/Setup (Параметрлерді орнату)/Water Hardness (Судың кермектігі).

Сынақ қағазының түстері өзгере береді. Судың кермектігін сынаудан кейін 1 мин ішінде тексеріңіз.

Кестеде судың классификациясына сай келетін судың кермектігі ауқымы көрсетілген. Судың кермектігі деңгейін кестеге сәйкес реттеңіз.

Судың кермектігі деңгейі	Сынақ қағазы
1 — жұмсақ	
2 — орташа кермектік	
3 — кермекті	
4 — өте кермекті	

6. КҮНДЕЛІКТІ ПАЙДАЛАНУ

АБАЙЛАҢЫЗ!

Қауіпсіздік тарауларын қараңыз.

6.1 Menu (Мәзір)

Мәзірге кіру үшін < пернесін басыңыз және солға қарай сырғытыңыз.

- Dishes (Тағамдар)
- Functions (Функциялар)
- Favourites (Таңдаулылар)
- Maintenance (Техникалық қызмет көрсету)
- Settings (Параметрлер)

6.2 Functions (Функциялар)

Қосалқы мәзірде пісіру функцияларының тізімі бар.

Функциялар тізімі бағдарламалық құрал нұсқасына байланысты өзгеруі мүмкін.

1. Мәзірге кіріп, келесіні таңдаңыз: Functions (Функциялар) көрсетілгенше қайта-қайта түртіңіз.
2. Қыздыру функциясын таңдаңыз.
3. Параметрлерді реттеңіз.
4. START түймесін басыңыз. Тағам сенсоры сенсорды пісіру алдында немесе пісіру кезінде кез келген уақытта қосуға болады. «Аксессуарларды пайдалану, Тағам сенсоры» тарауын қараңыз.
5. ^ — пісіру кезінде параметрлерді реттеу үшін басыңыз.
6. STOP — қыздыру функцияны сөндіру үшін басыңыз.



Fast (Жылдам) Preheat (Алдын ала қыздыру) тек кейбір қыздыру функциялары үшін қолжетімді. Алдын ала қыздыру опциялары туралы қосымша ақпаратты «Күнделікті пайдалану» тарауындағы «Параметрлер», «Қосалқы мәзір» бөлімінен қараңыз: Параметрлер» бөлімін қараңыз.



Top (Үсті)

Үсті жылдам қызарту үшін қарқынды жылытыңыз.



Bottom (Астыңғы)

Тағамның астын бірқалыпты қызарту. Пицца немесе бөліш, әрлеу торттары немесе киштер үшін үйлесімді. Пешті алдын ала қыздырыңыз және ең төменгі сәре деңгейін пайдаланыңыз.



Hot Air (Ыстық ауа)

Top & Bottom (Үсті және асты) температурадан төменірек температураны орнатыңыз.



Top & Bottom (Үсті және асты)

Бір деңгейде күнделікті пісіруге арналған. Пісірмелер мен нан өнімдері сияқты барлық тағамға үйлесімді.



Hot air & Top (Ыстық ауа және үсті)

Жұмсақ және бетін қытырлақ етіп пісіру үшін сүйектері бар ірі ет буындары мен күс етін қуырыңыз.



Hot air & Bottom (Ыстық ауа және асты)

Қытырлақ қыртысы бар қамырды біркелкі пісіріңіз. Пицца, киш, торт немесе бөліш үшін үйлесімді.



Hot air, Top & Bottom (Ыстық ауа, үсті және асты)

Бұл функция дайын тағамдарға мінсіз келеді.



Steamify

Таңдалған температурамен дұрыс бу мөлшерін сайкестендіру.



ProSteam

Бу мен жылудың үйлесімділігі арқылы жұмсартып өрі қытырлақ етіп пісіріңіз. Көкөністерге, пісірмелерге және етке үйлесімді.



Heat Save Fan (Жылу сақтайтын желдеткіш)

Пісіру үшін қалдық жылуды пайдалану арқылы қуатты үнемдеңіз. Торттарға арналған ең жақсысы.



Steam (Бу)

Салауатты және дәмді тағам үшін үздіксіз бу.



Reheat (Қайта қыздыру)

Бұл функция тағам қалдықтарын бумен баяу қыздырады.



Grill (Гриль)

Грильде біркелкі қуырыңыз немесе көкөністерді немесе етті қызартыңыз. Нан пісіруге де үйлесімді.



Dough Prove (Қамырды толықсыту)

Жылдам көтерілу үшін оңтайландырылған температура.



Refresh (Освежить (Жаңарту))

Кешегі нанның немесе нан өнімдерінің балғын иісі мен жұмсақтығын қайтарыңыз.



Defrost (Еріту)

Ері қарай дайындау үшін жұмсақ жібіту.



Stew (Бұқтыру)

Ингредиенттерді бірге қайнату арқылы тағамдарды жұмсақ, шырынды етіп бұқтырыңыз.



Roast (Қуырдақ)

Етті, құс етін немесе көкөністерді сыртынан қытырлақ және ішіне жұмсақ етіп пісіріңіз.



Bread Baking (Нан пісіру)

Бұл функцияны нан және булочкаларды кондитер фабрикасынан шыққан тәрізді қытырлақ етіп, түсі мен қыртысын жылтыратып пісіру үшін пайдаланыңыз.



Slow cook (Баяу пісіру)

Баяу пісіру арқылы пісіру уақытын арттырып, бірақ жұмсақ пісіруге болады. Етті пешке салу алдында оны қуырыңыз.



Preserve (Сақтау)

Төмен температурада консервіленген балғын жемістер мен көкөністерді алыңыз. Ыстыққа төзімді консерві банкаларын су толтырылған пісірме табаққа салыңыз.



Plate warming (Тәрелкені жылыту)

Табақтарды үстелге қою алдында алдын ала қыздыру.



Keep Warm (Жылы ұстау)

Үстелге ұсынылатын тағамдарды жылы күйінде ұстаңыз. Кейбір тағамдар жылы күйде күйіп, кеуіп кетуі мүмкін екенін ескеріңіз. Қажет болса, тағамдарды жабыңыз.



Dehydrate (Сусыздандыру)

Төмен температурада жемістерді, шөптерді және көкөністерді біркелкі кептіріңіз. Кептіру нәтижесін жақсарту үшін кептіру кезінде есікті анда-санда ашыңыз.



Кейбір қыздыру функцияларында температура 80 °C-тан төмендесе шам өздігінен сөнуі мүмкін.

6.3 Dishes (Тағамдар)

Dishes (Тағамдар) ішкі мәзірі арнайы тағамдарға арналған бағдарламалар жинағынан тұрады. Осы қосалқы мәзірдегі әрбір тамақ қолайлы параметрмен жабдықталған. Пісіру кезінде уақыт пен температураны реттеуге болады.

Кейбір тағамдарды Food Sensor (Тағам сенсоры) сонымен бірге мына арқылы әзірлеуге болады:

1. Мәзірге кіріп, келесіні таңдаңыз: Dishes (Тағамдар) көрсетілгенше қайта-қайта түртіңіз.
2. Тағамды немесе тағам түрін таңдаңыз.
3. Параметрлерді пісіру параметрлеріне сәйкес реттеңіз. Биіктігін реттеңіз. Таңдалған тағамдар үшін опция қолжетімді. OK түймесін басыңыз.
4. Тағамды құрылғының ішіне экрандағы нұсқауларға сәйкес салыңыз.
5. START түймесін басыңыз. Функция аяқталған кезде тағамның дайын екенін тексеріңіз. Қажет болса, пісіру уақытын ұзартыңыз.

6.4 Favourites (Таңдаулылар)



Бұл функция тек таңдалған модельдер үшін қолжетімді.

Қыздыру функциясы, ыдыс жуу немесе тазалау функциясы сияқты 20 таңдаулы параметрге дейін сақтауға болады.

Параметрді сақтау үшін қажетті параметрді таңдап, түймесін басыңыз.

Таңдаңыз: Favourites (Таңдаулылар)

1. Мәзірге кіріп, келесі түймесі басыңыз: Favourites (Таңдаулылар) сақталған параметрлерді тексеру.
2. Сақталған параметрлердің біреуін таңдаңыз.
3. Пісіруді бастау үшін START түймесін басыңыз.

Жою: Favourites (Таңдаулылар)

1. Мәзірге кіріп, келесі түймесі басыңыз: Favourites (Таңдаулылар) сақталған параметрлерді тексеру.
2. Мынаны басыңыз: сақталған параметрлерді жою.

6.5 Maintenance (Техникалық қызмет көрсету)

Қосалқы мәзірлерге тазалау бағдарламалары кіреді.

Steam Cleaning (Бумен тазалау)	Жеңіл тазалау.
Steam Cleaning Plus (Бумен тазалау плюс)	Мұқият тазалау.
Descaling (Қақты кетіру)	Бу жасау тізбегін қалдық қақтан тазалау.
Tank emptying (Сауытты босату)	Бу функцияларын пайдаланғаннан кейін су ыдысында қалған суды төгуге арналған процесс.
Drying (Кептіру)	Бу функцияларын пайдаланғаннан кейін қалған конденсаттан қуысты кептіру процесі.
Rinsing (Шаю)	Бу функцияларын жиі пайдаланғаннан кейін бу шығару тізбегін шаю және тазалау процесі.

6.6 Settings (Параметрлер)

Бұл қосалқы мәзірге параметрлер тізімі кіреді.

Ішкі мәзір: Setup (Параметрлерді орнату)

Language (Тіл)	Құрылғы тілін орнату.
Time of Day (Тәулік уақыты)	Ағымдағы уақытты орнату.
Display Brightness (Дисплей жарықтығы)	Дисплей жарықтығын орнату.
Key Tones (Түймешік сигналдары)	Сенсорлық өрістердің үнін қосу және сөндіру.  үшін үндерді өшіру мүмкін емес.

Buzzer Volume (Зуммердің дыбыс деңгейі)	Перне үндері мен сигналдарының дыбыс деңгейін орнату.
Temperature unit (Температура бірлігі)	Ағымдағы температура бірлігін көрсету.
Water Hardness (Судың кермектігі)	Судың кермектігін орнату.

Ішкі мәзір: Service (Қызмет)

Demo Mode (Деморежим)	Қосу / сөндіру коды: 2468
Software Version (Бағдарламалық құрал нұсқасы)	Бағдарламалық жасақтаманың нұсқасы туралы ақпарат.
Reset All Settings (Барлық параметрді қалпына келтіру)	Зауыттық параметрлерді қалпына келтіреді.

Ішкі мәзір: Preferences (Параметрлер)

Light (Шам)	Шамды қосады және өшіреді.
Child Lock (Бала құлпы)	Құрылғының кездейсоқ белсендірілуін болдырмайды.

Preheat/HeatUp (Алдын ала жылыту/Қыздыру)	None (Ешбір) — құрылғыны алдын ала қыздырудың дәстүрлі әдісі. Ол әдепкі ретінде орнатылған және барлық пісіру функциялары үшін қолжетімді. Артықшылықты басқа алдын ала қыздыру түріне өзгертуге болады. Есо — аз қуат тұтынумен құрылғыны алдын ала қыздыру. Ол барлық пісіру функциясы үшін қолжетімді. Fast (Жылдам) — қыздыру уақытын қысқартады. Ол пештің кейбір функциялары үшін ғана қолжетімді.
Cleaning Reminder (Тазалау туралы еске салғыш)	Құрылғыны тазалау керек кезде еске салады.
Standby Screen Personalisation (Күту режиміндегі экранды жекелендіру)	Экран мүмкіндіктері мен таңбашаларды реттеу.



Ішкі мәзір: Connections (Қосылымдар)

Connect To Wi-Fi (Wi-Fi желісіне жалғау)	Құрылғыны сымсыз желімен жалғау.
Wi-Fi	Қосу және өшіру үшін: Wi-Fi көрсетілгенше қайта-қайта түртіңіз.
Network (Желі)	Желі күйін және сигнал қуатын тексеру үшін: Wi-Fi көрсетілгенше қайта-қайта түртіңіз.
Forget Network (Желіні ұмыту)	Ағымдағы желінің құрылғыға автоматты түрде қосылуын өшіру үшін.
Remote Operation (Қашықтан басқару)	START (БАСТАУ) түймесін басқаннан кейін қашықтан жұмысты автоматты түрде бастау үшін. Опция сіз қосқаннан кейін ғана көрінеді: Wi-Fi көрсетілгенше қайта-қайта түртіңіз.

6.7 Бумен қыздыру функциялары

Бұл функциялар тағамды қытырлақ және шырынды ұстау үшін жылу мен буды пайдалануға мүмкіндік береді. Бумен пісіру, бұқтыру, жұмсақ қытырлақ ету, пісіру және қуыру үшін оларды пайдаланыңыз.

Бу функцияларын пайдаланып тағамды дайындаудың екі жолы бар: температураны орнату немесе бу деңгейін орнату.

 **Steamify**  **Steam (Бу)** — температураны орнатыңыз. Бу деңгейі автоматты түрде реттелетін болады.

 **ProSteam** — бу деңгейін орнатыңыз. Үйлесімді температура көрсетілетін болады.

1. Мәзірге кіріп, келесіні таңдаңыз: Functions (Функциялар) көрсетілгенше қайта-қайта түртіңіз.
2. Бумен қыздыру функциясын орнатыңыз. Дисплейде қолжетімді параметрлер көрсетіледі.
3. Бар болса, температура мен бу деңгейін орнатыңыз.
4. START пернесін басып, дисплейдегі нұсқауды орындаңыз.
5. Ашу үшін су резервуарының қақпағын басыңыз.
6. Су ыдысына сигнал естілгенше немесе дисплейде хабар пайда болғанша ең үлкен деңгейге дейін (950 мл) суық су құйыңыз. Су ыдысына ең үлкен деңгейден асыра су құймаңыз. Судың ағуы, толып кету және жиһаздың зақымдануы қаупі бар.

АБАЙЛАҢЫЗ!

Тек суық ағын суды пайдаланыңыз. Минералсызданған немесе дистилденген суды пайдалануға болмайды. Су ыдысына жанғыш немесе алкогольдік сұйықтықтарды құюға болмайды.

7. Су резервуарын бастапқы орнына итеріңіз.

Бу шамамен 2 мин кейін шығады. Құрылғы орнатылған температураға жеткенде, дыбыстық сигнал беріледі.

8. Су ыдысында су таусылғанда, сигнал беріледі. Су ыдысын қайта толтырыңыз.
9. Құрылғыны сөндіріңіз.
10. Су сауытын босатыңыз.
«Күту және тазалау» тарауын қараңыз, Tank emptying (Сауытты босату).
11. Пісіргеннен кейін тұмшашештің есігін абайлап ашыңыз. Қалдық су пештің ішінде конденсациялануы мүмкін.
12. Құрылғы суыған кезде, пештің ішкі бөлігін жұмсақ шүберекпен құрғатыңыз.

⚠ АБАЙЛАҢЫЗ!

Құрылғы ыстық. Күйіп қалу қатері бар.
Су ыдысын абайлап төгіңіз.

6.8 Мыналар туралы ескертпелер: Heat Save Fan (Жылу сақтайтын желдеткіш)

Бұл функция энергия үнемдеу класына және экодизайн талаптарына сай болу

үшін (EU 65/2014 және EU 66/2014 стандарттарына сәйкес) пайдаланылды. Сынақтар мына стандарттар бойынша өткізіледі: IEC/EN 60350-1 көрсетілгенше қайта-қайта түртіңіз.

Жұмысы тоқтап қалмауы үшін және тұмшашеш мүмкін ең жоғары қуатты үнемдеумен жұмыс істеуі үшін тұмшашештің есігі жабық болуы керек.

Бұл функцияны пайдаланғанда шам 30 секундтан кейін автоматты түрде сөнеді.

Пісіру туралы нұсқауларды «Сөзкөмектер және кеңестер» тарауынан қараңыз, Heat Save Fan (Жылу сақтайтын желдеткіш). Қуатты үнемдеу туралы жалпы ұсыныстарды «Қуат тиімділігі» тарауындағы Қуатты үнемдеу бойынша кеңестерді қараңыз.

7. ҚОСЫМША ФУНКЦИЯЛАР

7.1 Child Lock (Бала құлпы)



Бұл функция құрылғының байқаусыз іске қосылуына жол бермейді. Оны кез келген уақытта іске қосуға болады.

1. Мәзірге кіріңіз.
2. Таңдаңыз: Settings (Параметрлер)/ Preferences (Параметрлер)/Child Lock (Бала құлпы).

Child Lock (Бала құлпы) белсендіріледі. Құрылғыны пайдалануды қосу үшін код әріптерін алфавиттік ретпен басыңыз.

7.2 Автоматты түрде өшіру

Қауіпсіздік мақсатында, егер қыздыру функциясы белсенді болса және ешқандай параметрлер өзгертілмесе, белгілі бір уақыттан кейін құрылғы автоматты түрде өшеді.

 (°C)	 (сағ)
30 - 115	12.5
120 - 195	8.5
200 - 230	5.5



Егер сіз қыздыру функциясын автоматты өшіру уақытынан асатын уақыт бойы іске қосқыңыз келсе, пісіру уақытын орнатыңыз. «Сағат функциялары» тарауын қараңыз.

7.3 Желдеткіш

Құрылғы жұмыс істеп тұрған кезде, құрылғы беттерін салқын ұстау үшін, желдеткіш автоматты түрде қосылады. Құрылғыны сөндірсеңіз, желдеткіш құрылғы салқындағанша жұмыс істеп тұра береді.

8. САҒАТ ФУНКЦИЯЛАРЫ

8.1 Сағат функцияларының сипаттамасы

Функция	Сипаттамасы
Timer (Таймер)	Пісіру ұзақтығын орнату. Ең көбі 23 сағ 59 мин. Уақыт аяқталғанда не болатынын орнату үшін таңдаулы опцияны таңдаңыз: End Action (Әрекетті аяқтау). Таймерді пеш жұмыс істемей тұрғанда да дербес пайдалануға болады.
End Action (Әрекетті аяқтау)	 Sound Alarm (Дыбыстық дабыл) Уақыт аяқталғанда дыбыстық сигнал естіледі. Бұл функцияны кез келген уақытта, тіпті құрылғы өшірулі кезде орнатуға болады.
	 Sound Alarm and stop cooking (Дабыл сигналын беріп, әзірлеуді тоқтату) Уақыт аяқталғанда дыбыстық сигнал шығып, қыздыру функциясы сөнеді.
	 Pop up message only (Тек қалқымалы хабар) Уақыт аяқталғанда дисплейде хабар көрсетіледі. Бұл функция құрылғының қызметіне әсер етпейді.
Delayed start (Кешіктіріп іске қосу)	Әзірлеудің басталуын және/немесе аяқталуын кейінге қалдыру.
Time Extension (Уақыт кеңейтімі)	Әзірлеу уақытын ұзарту.
Uptimer (Жұмыс таймері)	Құрылғының қанша уақыт жұмыс істейтінін көрсету үшін. Ең көбі 23 сағ 59 мин. Ол пеш процесі басталған кезде автоматты түрде басталады және процесс аяқталған кезде тоқтайды. Басқа таймер орнатылмаған жағдайда ол негізгі экранда көрінеді. Бұл функция құрылғының қызметіне әсер етпейді.

8.2 Timer (Таймер)

1. Қыздыру функциясын таңдап, температураны орнатыңыз.

2. Басыңыз: Timer (Таймер) көрсетілгенше қайта-қайта түртіңіз.
3. Ұзақтықты орнатыңыз. Таңбалардың біреуін басу арқылы қажетті аяқталу әрекетін таңдауға болады.
4. OK түймесін басу арқылы растап, негізгі экранға оралыңыз.

8.3 Delayed start (Кешіктіріп іске қосу)

1. Қыздыру функциясын таңдап, температураны орнатыңыз.
2. ... түймесін басыңыз.
3. Басыңыз: Delayed start (Кешіктіріп іске қосу) көрсетілгенше қайта-қайта түртіңіз.
4. Айналдыру арқылы қажетті басталу уақытын орнатып, OK түймесін басыңыз.
5. Осы қадамды өткізіп жіберу үшін енді қажетті End time (Аяқталу уақыты) параметрін орнатуға немесе OK түймесін басуға болады.
6. OK түймесін басу арқылы негізгі экранға оралыңыз.

8.4 Time of Day (Тәулік уақыты)

1. Құрылғыны қосыңыз.
2. Мынаны басыңыз: Settings (Параметрлер)/Setup (Параметрлерді орнату)/Time of Day (Тәулік уақыты).
3. Уақытты орнатыңыз.
4. OK түймесін басыңыз.

8.5 Таймер параметрлерін өзгерту

Әзірлеу кезінде орнатылған уақытты кез келген уақытта өзгертуге болады.

1. ^/Timer (Таймер) түймесін басыңыз.
2. Жаңа таймер мәнін орнатыңыз. OK түймесін басыңыз.

9. АКСЕССУАРЛАРДЫ ПАЙДАЛАНУ

⚠ АБАЙЛАҢЫЗ!

Қауіпсіздік тарауларын қараңыз.

9.1 Керек-жарақтарды енгізу

Аксессуарлар модельге байланысты қолжетімді. Құрылғымен бірге жеткізілетін аксесуарларды пайдалану жолын тексеру үшін QR кодын сканерлеңіз. Қосымша аксесуарларға бөлек тапсырыс беруге болады. Қосымша ақпарат алу үшін жергілікті жеткізушіңізге хабарласыңыз.



Үстіңгі жағындағы шағын ойық қауіпсіздікті арттырады және еңкейтуден қорғауды қамтамасыз етеді. Дөңес тұстар аударылып кетуге қарсы құралдың рөлін атқарады. Сөренің айналасындағы жиек ыдыстың сөреден сырғып кетуіне жол бермейді.

Аксесуарды (сым сөре/науа) сөре тірегінің бағыттағыштарының арасына салыңыз. Сөре пештің ішкі бөлігінің артқы жағына тиіп тұрғанына .

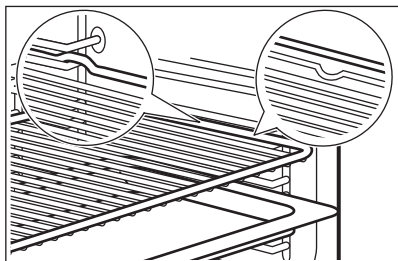

Егер науаның еңісі болса, оны пештің ішкі жағына қарай орналастырыңыз.

Егер аксесуарда жазу болса, оның өзіңізге қарап тұрғанына көз жеткізіңіз.

Егер саңылаулары бар науаны пайдаланып жатсаңыз, тамшылап жатқан сұйықтықтарды жинау үшін астына науаны/табаны қойыңыз.

9.2 Food Sensor (Тағам сенсоры)

Ол тағамның ішіндегі температураны өлшейді.

Екі түрлі температураны орнату керек:

- °C — құрылғының ішіндегі температура. Ол тамақтың ішкі температурасынан кемінде 25°C-қа жоғарырақ болуы керек.

-  — тағамның ішкі температурасы.

Ұсыныстар:

- Тағам қоспалары бөлме температурасында болуы керек.
- Оны сұйық тағамдар үшін пайдаланбаңыз.
- Пісіру кезінде тағам сенсорының инесі ыдысқа толығымен салынуы керек.

Пісіру: Food Sensor (Тағам сенсоры)

⚠ АБАЙЛАҢЫЗ!

Тағам сенсоры ысып кететіндіктен, сөре тіректері қызып кеткендіктен, күйіп қалу қаупі бар. Тағам сенсорының тетігін жалаң қолмен ұстамаңыз. Әрдайым тұмшапеш қолғаптарын пайдаланыңыз.

1. Мәзірден қыздыру функциясын таңдаңыз: Functions (Функциялар) немесе мәзірден тағам: Dishes (Тағамдар) көрсетілгенше қайта-қайта түртіңіз.
2. Пеш температурасын және пісіру уақытын қажетінше орнатыңыз.
3. ОК түймесін басыңыз.
4. START түймесін басыңыз.
5. Тағам сенсорын ыдыстың ішіне салыңыз:
ет, құс және балық
Тағам сенсорының инесін тұтастай ет немесе балықтың ең қалың жеріне салыңыз.

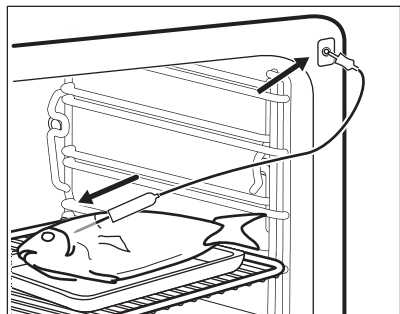

Пісірме

Тағам сенсорының ұшын кәстрөлдің дәл ортасына салыңыз. Пісіру барысында тағам сенсоры бір жерде орнықты болып тұруы керек. Бұған қол жеткізу үшін тығыз тағамдарды қолданыңыз. Тағам сенсорының силикон тетігін ұстау үшін пісіру науасының жиегін пайдаланыңыз. Тағам сенсорының ұшы пісірме науаның түбіне тиіп тұрмауы керек.

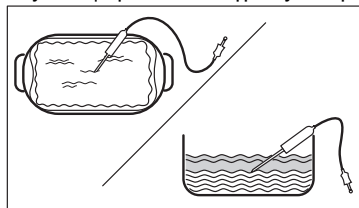

6. Тағам сенсорын құрылғының ішінде орналасқан ұяшыққа қосыңыз. «Өнім сипаттамасы» тарауын қараңыз.

Дисплейде тағам сенсорының таңбасы мен ағымдағы температурасы көрсетіледі.

7. ^ — параметрлерді реттеу үшін басыңыз.
8. Сенсордың негізгі температурасын орнату немесе қалаған опцияны орнату үшін Food Sensor (Тағам сенсоры) картасын таңдаңыз:
- Sound Alarm (Дыбыстық дабыл) — тағам негізгі температураға жеткенде сигнал беріледі.
 - Sound Alarm and stop cooking (Дабыл сигналын беріп, әзірлеуді тоқтату) — тағам ішкі температураға жеткенде, сигнал естіледі және пісіру тоқтайды.
 - Pop up message only (Тек қалқымалы хабар) — тағамның температурасы негізгі температураға жеткенде, дисплейде хабар көрсетіледі.
9. OK түймесін басыңыз.
10. Тағам орнатылған температураға жеткенде, дыбыстық сигнал беріледі. Тамақтың дайын екенін тексеріңіз. Қажет болса, пісіру уақытын ұзартыңыз.
11. STOP — қыздыру функцияны сөндіру үшін басыңыз.
12. Тағам сенсорының ашасын ұяшықтан суырып, тағамды құрылғыдан алыңыз.

10. СӨЗКӨМЕКТЕР ЖӘНЕ КЕҢЕСТЕР

10.1 Пісіруге арналған ақыл-кеңес

Кестелердегі температура мен пісіру уақыттары тек нұсқаулық болып табылады. Олар рецепттерге, пайдаланылатын ингредиенттердің сапасы мен мөлшеріне байланысты.

Құрылғыңыз алдыңғы құрылғыңызға қарағанда басқаша пісіру немесе қуыру мүмкін. Төмендегі сөзкөмектер тағамның түрлеріне арналған температура, пісіру уақыты мен сөренің орналасуы үшін ұсынылатын параметрлерді көрсетеді.

Сөренің деңгейлерін тұмшапештің астыңғы жағынан бастап санаңыз.

Арнайы рецептіге арналған параметрлерді таба алмасаңыз, ұқсас біреуін пайдаланыңыз.

Қуат үнемдеуге қатысты кеңестерді «Қуат тиімділігі» тарауынан қараңыз.

Кестелерде пайдаланылған белгілер:



Тағам түрі

	Қыздыру функциясы
°C	Температура
	Аксессуар
	Контейнер (Gastronorm)
	Салмағы (кг)
	Сөренің орналасуы
	Пісіру уақыты (мин)

10.2 Heat Save Fan (Жылу сақтайтын желдеткіш) — ұсынылатын керек-жарақтар

Күңгірт және шағылыспайтын қалыптар мен контейнерлерді қолданыңыз. Олар

ашық түсті және шағылыстыратын ыдысқа қарағанда жылуды жақсы сіңіреді.

- **Пицца ыдысы** — күңгірт, шағылыспайтын, диаметрі 28см
- **Пісіру табағы** — күңгірт, шағылыспайтын, диаметрі 26см
- **Қалыптар** — керамикалық, диаметрі 8см, биіктігі 5 см
- **Флан негізінің қалыбы** — күңгірт, шағылыспайтын, диаметрі 28см

10.3 Heat Save Fan (Жылу сақтайтын желдеткіш)





Тамаша нәтижелерге қол жеткізу үшін төмендегі кестедегі ұсыныстамаларды орындаңыз.

		°C		
Тәтті булочкалар, 16 дана	пісірме науа немесе шұңғыл науа	180	2	25 - 35
Швейцарский рулет	пісірме науа немесе шұңғыл науа	180	2	15 - 25
Тұтас балық еті, 0,2 кг	пісірме науа немесе шұңғыл науа	180	3	15 - 25
Печенье, 16 дана	пісірме науа немесе шұңғыл науа	180	2	20 - 30
Макароны, 24 дана	пісірме науа немесе шұңғыл науа	160	2	25 - 35
Маффин, 12 дана	пісірме науа немесе шұңғыл науа	180	2	20 - 30
Қышқыл дәмді кондитерлік өнімдер, 20 дана	пісірме науа немесе шұңғыл науа	180	2	20 - 30
Үгілмелі қыртысты печенье, 20 дана	пісірме науа немесе шұңғыл науа	140	2	15 - 25
Тарталетка, 8 дана	пісірме науа немесе шұңғыл науа	180	2	15 - 25

10.4 Сынақ жүргізу мекемелеріне арналған ақпарат

Сынақтар мына стандарттар бойынша өткізіледі: EN 60350-1, IEC 60350-1.

Бір деңгейде пісіру

			°C		
Майсыз бисквит торт	Hot Air (Ыстық ауа)	Тор сөре	160	45 - 60	2
Майсыз бисквит торт	Top & Bottom (Үсті және асты)	Тор сөре	160	45 - 60	2
Алма бәліші 1)	Hot Air (Ыстық ауа)	Тор сөре	160	55 - 65	2
Алма бәліші 1)	Top & Bottom (Үсті және асты)	Тор сөре	180	55 - 65	1
Шала ашыған нан	Hot Air (Ыстық ауа)	Пісіру науасы	140	25 - 35	2
Шала ашыған нан	Top & Bottom (Үсті және асты)	Пісіру науасы	140	25 - 35	2
Шағын кекстер, әр науада 2) 2)	Hot Air (Ыстық ауа)	Пісіру науасы	150	20 - 30	3
Шағын кекстер, әр науада 2) 2)	Top & Bottom (Үсті және асты)	Пісіру науасы	170	20 - 30	3
Тост 3)	Тор (Үсті)	Тор сөре	макс.	1 - 2	5

1) 2 қалбыр қиғаш орналастырылған (Ø20 см). Оң жағы сол жағына қарағанда алдыңғы жағында көбірек орналасуы керек.

2) Құрылғыны келесі параметр арқылы орнатылған температураға жеткенше алдын ала қыздырыңыз: Preheat (Алдын ала қыздыру)/None (Ешбір). Пайдалануға болмайды: Preheat (Алдын ала қыздыру)/Fast (Жылдам) және Eco. «Күнделікті пайдалану» тарауындағы «Параметрлер, Қосалқы мәзір: Параметрлер» бөлімін қараңыз.

3) Құрылғыны келесі параметр арқылы 5 мин алдын ала қыздырыңыз: Preheat (Алдын ала қыздыру)/None (Ешбір). Пайдалануға болмайды: Preheat (Алдын ала қыздыру)/Fast (Жылдам) және Eco. «Күнделікті пайдалану» тарауындағы «Параметрлер, Қосалқы мәзір: Параметрлер» бөлімін қараңыз.

Көп деңгейде пісіру

			°C		
Шала ашыған нан	Hot Air (Ыстық ауа)	Пісіру науасы	140	25 - 45	2 және 4
Шағын кекстер, әр науада 2) 1)	Hot Air (Ыстық ауа)	Пісіру науасы	150	25 - 35	2 және 4
Майсыз бисквит торт	Hot Air (Ыстық ауа)	Тор сөре	160	45 - 55	2 және 4
Алма бәліші	Hot Air (Ыстық ауа)	Тор сөре	160	55 - 65	2 және 4





1) Құрылғыны келесі параметр арқылы орнатылған температураға жеткенше алдын ала қыздырыңыз: Preheat (Алдын ала қыздыру)/None (Ешбір). Пайдалануға болмайды: Preheat (Алдын ала қыздыру)/Fast (Жылдам) және Eco. «Күнделікті пайдалану» тарауындағы «Параметрлер, Қосалқы мәзір: Параметрлер» бөлімін қараңыз.

10.5 Сынақ жүргізу мекемелеріне арналған ақпарат

Функцияны пайдаланыңыз: ProSteam, деңгей: Full Steam (Толық Бу) көрсетілгенше қайта-қайта түртіңіз.

EN 60350-1, IEC 60350-1 сәйкес сынақтар.





Температураны 100°C мәніне орнатыңыз.

				
Брокколи 1) 2)	2/3 Ойықталған бу жинағы	0.3	3	8 - 9
Брокколи 1) 2)	2/3 Ойықталған бу жинағы	макс.	3	10 - 11
Бұршақ, мұздатылған 2)	2 x 2/3 Ойықталған бу жинағы	2x 1,5	2 және 4	Ең салқын нүктедегі температура 85°C-қа жеткенше.

1) Құрылғыны келесі параметр арқылы орнатылған температураға жеткенше алдын ала қыздырыңыз: Preheat (Алдын ала қыздыру)/None (Ешбір). Пайдалануға болмайды: Preheat (Алдын ала қыздыру)/Fast (Жылдам) және Eco. «Күнделікті пайдалану» тарауындағы «Параметрлер, Қосалқы мәзір: Параметрлер» бөлімін қараңыз.

2) Пісіру науасын бірінші сөре деңгейіне пештің ішкі жағына қарай еңкейтіп орналастырыңыз.

Бумын пісіретін қосымша рецептiлер

				°C	
Бiмен пісіретiн аралас ыдыс (2 порция) 1)	ProSteam, деңгей: Full Steam (Толық Бу)	1/2 бөлiгi ойықталған түпқойма (картоп және брокколи) және ойықталмаған (ақсерке)	2 (ақсерке) 4 (брокколи және картоп)	100	40 (картоп) 18–20 (ақсерке) 10-12 (брокколи)
Карамель пудингi (6 порция)	ProSteam, деңгей: Humidity High (Ылғалдылық жоғары)	Топ сөредегi деңгелек фарфор ыдыстар	2	90	35 - 45
Балғын омлет	ProSteam, деңгей: Full Steam (Толық Бу)	1/2 бөлiгi ойықталмаған түпқойма	2	85	35 - 45
	Bread Baking (Нан пісіру), тағам түрi: Нан				40 - 50
Ақ нан	ProSteam, деңгей: Humidity Low (Ылғалдылық төмен) 3)	Пісіру науасы 2)	2	180	40 - 50



Тауық еті 4)

ProSteam,
деңгей: Humidity
Low (Ылғалдылық
төмен)

Тор сөре

2

200

60 - 70

- 1) Ингредиенттерді пешке бірінен соң бірін, барлық компонент бір уақытта пісетіндей етіп тиісті уақытта салыңыз. Бір уақытта екі порцияны дайындауға болады.
- 2) Пісіру науасын пештің ішкі жағына қарай еңкейтіп пайдаланыңыз.
- 3) ProSteam параметрін Bread Baking (Нан пісіру) функциясы қолжетімді болмағанда ғана пайдаланыңыз.
- 4) Ағатын майды жинау үшін пісіру науасын бірінші деңгейге қойыңыз.

11. КҮТУ ЖӘНЕ ТАЗАЛАУ



АБАЙЛАҢЫЗ!

Қауіпсіздік тарауларын қараңыз.

11.1 Тазалау туралы ескертпелер

Жуғыш заттар

- Құрылғының алдыңғы жағын тек микроталшықты шүберекпен, жылы сумен және жұмсақ жуғыш затпен тазалаңыз.
- Металл беттерді тазалау үшін, тазартқыш ерітіндіні пайдаланыңыз.
- Дақтарды жұмсақ жуғыш затпен тазалаңыз.

Күнделікті қолдану

- Құрылғының ішін әр пайдаланып болған сайын тазалаңыз. Жиналған май немесе басқа қалдық өртке әкелуі мүмкін.
- Тағамды құрылғыда 20 минуттан артық сақтамаңыз. Құрылғының ішін әр пайдаланғаннан кейін тек микроталшықты шүберекпен құрғатыңыз.

Керек-жарақтар

- Өрбір пайдаланудан кейін барлық аксессуарларды тазалап, құрғатыңыз. Тек жұмсақ жуғыш зат қосылған жылы суға малынған микроталшықты шүберекті пайдаланыңыз. Керек-жарақтарды ыдыс жуғыш машинада жумаңыз.
- Жабыспайтын қабаты бар аксессуарларды абразивтік

тазалағышты немесе үшкір жиекті заттарды пайдаланып тазаламаңыз.

11.2 Сөре тіректерін

Құрылғыны тазалау үшін сөре тіректерін алыңыз.

1. Құрылғыны өшіріп, ол суығанша күтіңіз.
2. Сөре тіректерін жоғары қарай және алдыңғы ілмектен сыртқа қарай ақырын тартыңыз.
3. Сөре тірегінің алдыңғы жағын бүйірлік қабырғадан ары тартыңыз.
4. Сырғытпаларын артқы тежегіштен шығарып алыңыз.

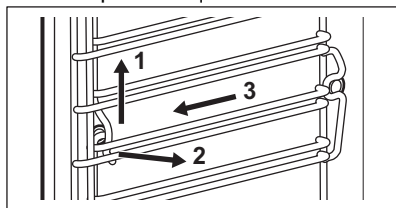

Сөре сырғытпаларын кері бағытта орнатыңыз.

Телескоптық сырғытпалардағы ұстайтын істіктер алға қарап тұруы керек.

11.3 Steam Cleaning (Бумен тазалау)

Бұл бағдарлама құрылғыны аздап ластанған кезде тазартады. Бу майды немесе қалдықты жұмсартып, тазалауды жеңілдетеді. Бұл бағдарламаға энергия аз жұмсалады.

1. Мынаны басыңыз: Maintenance (Техникалық қызмет көрсету)/Steam Cleaning (Бумен тазалау) немесе Steam Cleaning Plus (Бумен тазалау плюс).

Режим	Сипаттамасы
Steam Cleaning (Бумен тазалау)	Жеңіл тазалау Ұзақтығы: 30 мин
Steam Cleaning Plus (Бумен тазалау плюс)	Қалыпты тазалау Қуысқа жуғыш зат себіңіз. Ұзақтығы: 75 мин

2. START түймесін басыңыз. Дисплейдегі нұсқауды орындаңыз. Аксессуарларды алып тастау алдында, құрылғының суығанын тексеріңіз.
3. Тазалау аяқталғанда дыбыстық сигнал естіледі.
4. Құрылғының есігін ашық қалдырыңыз да, іші құрғағанша күтіңіз.



Бұл функция жұмыс істеп тұрғанда шам өшірулі болады.

11.4 Cleaning Reminder (Тазалау туралы еске салғыш)

Еске салғыш көрсетілген кезде тазалау ұсынылады.

Функцияны пайдаланыңыз: Steam Cleaning Plus (Бумен тазалау плюс).

11.5 Descaling (Қақты кетіру)

Бұл бағдарлама бу жүйесіндегі әктің жиналуын кетіреді және алдын алады. Ол бу функцияларының дұрыс жұмыс істеуін қамтамасыз етеді және құрылғыдағы судың сапасын жақсартады.

1. Мынаны басыңыз: Maintenance (Техникалық қызмет көрсету)/Descaling (Қақты кетіру).
2. START пернесін басып, дисплейдегі нұсқауды орындаңыз. Аксессуарларды алып тастау алдында, құрылғының суығанын тексеріңіз.

3. Функция аяқталғанда, құрылғыны өшіріп, ол суығаннан кейін тазалаңыз.
4. Құрылғының есігін ашық қалдырыңыз да, іші құрғағанша күтіңіз.



Бұл функция жұмыс істеп тұрғанда шам өшірулі болады.

11.6 Қақты түсіру туралы еске салғыш

Құрылғыда қақ түсіру қажеттілігі туралы екі рет хабарландыру беріледі. Қақ түсіру қажеттілігі туралы хабарландыруды ажырату мүмкін емес.

- Жұмсақ еске салғыш — құрылғыны қақтан тазалауды ұсынады.
- Қатаң еске салғыш — құрылғыны қақтан тазалауды міндеттейді. Егер сіз қатаң еске салғыш қосулы тұрғанда құрылғыны қақтан тазаламасаңыз, бу функциялары өшіріледі.

11.7 Rinsing (Шаю)

Бу функцияларын жиі пайдаланудан кейін, оны бу жүйесін тазалау үшін пайдаланыңыз.

1. Мынаны басыңыз: Maintenance (Техникалық қызмет көрсету)/Rinsing (Шаю).
2. START пернесін басып, дисплейдегі нұсқауды орындаңыз. Аксессуарларды алып тастау алдында, құрылғының суығанын тексеріңіз.
3. Процедура аяқталғанда дыбыстық сигнал естіледі.
4. Құрылғының есігін ашық қалдырыңыз да, іші құрғағанша күтіңіз.



Бұл функция жұмыс істеп тұрғанда шам өшірулі болады.

11.8 Drying (Кептіру)

Оны бумен қыздыру функциясымен әзірлеуден немесе қуысты кептіру үшін бумен тазалаудан кейін пайдаланыңыз.

1. Мынаны басыңыз: Maintenance (Техникалық қызмет көрсету)/Drying (Кептіру).

2. START пернесін басып, дисплейдегі нұсқауды орындаңыз. Аксессуарларды алып тастау алдында, құрылғының суығанын тексеріңіз.
3. Кептіру аяқталғанда, дыбыстық сигнал естіледі.



Бұл функция жұмыс істеп тұрғанда шам өшірулі болады.

11.9 Кептіру туралы еске салғыш

Бумен қыздыру функциясымен пісіргеннен кейін дисплей құрылғыны кептіруді ұсынады.

Құрылғыны кептіру үшін «ИӨ» түймесін басыңыз.

11.10 Tank emptying (Сауытты босату)

Бумен қыздыру функциясымен пісіргеннен кейін су ыдысындағы қалдық суды тәгіңіз.

1. Мынаны басыңыз: Maintenance (Техникалық қызмет көрсету)/Tank emptying (Сауытты босату).
2. START пернесін басып, дисплейдегі нұсқауды орындаңыз. Аксессуарларды алып тастау алдында, құрылғының суығанын тексеріңіз.
3. Процедура аяқталғанда дыбыстық сигнал естіледі.



Бұл функция жұмыс істеп тұрғанда шам өшірулі болады.

11.11 Есікті алу және орнату

Есікті және ішкі шыны панельдерді тазалау үшін алуға болады. Шыны панельдердің саны әртүрлі үлгілерде әртүрлі болады.



АБАЙЛАҢЫЗ!

Есіктің салмағы ауыр.



САҚТЫҚ ЕСКЕРТУ

Шыныны ақырын ұстаңыз, әсіресе алдыңғы панельдің жиектерінің айналасында. Шыны сынуы мүмкін.

1. Құрылғының суық екеніне көз жеткізіңіз.
2. Есікті толығымен ашыңыз.
3. Екі есік топсасындағы қысу интіректерін **A** басыңыз.

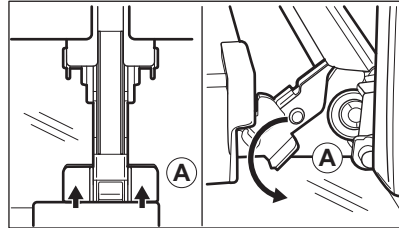

4. Тұмшашештің есігін бірінші ашу қалпына келтіріп (жуықталған бұрыш: 70°) жабыңыз.
5. Есікті әр жағынан бір қолмен ұстап тұрып, тұмшашештен жоғары қарай қиғаштап көтеріп шығарыңыз.
6. Есікті сыртқы жағымен тұрақты беттегі жұмсақ шүберекке қойыңыз.
7. Есік жақтаушасының жоғарғы жағын **B** қос қолмен екі жағынан ұстаңыз да, ысырманы босату үшін ішке қарай басыңыз.

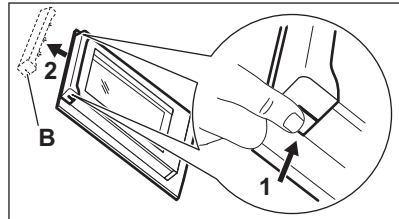

8. Есікті алу үшін оның жақтаушасын алға қарай тартыңыз.
9. Есіктің шыны панельдерін бағыттағыштан шығару үшін, үстіңгі жағынан ұстап, бір-бірден жоғары қарай тартыңыз.

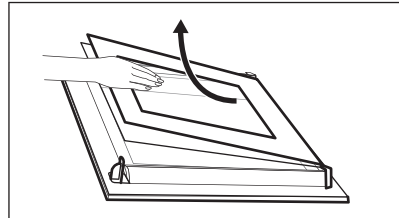

10. Шыны панельді сабын сумен жуыңыз. Шыны панельді жақсылап құрғатыңыз.

Шыны панельдерді ыдыс жуғыш машинада жумаңыз.

Тазалаудан кейін жоғарыдағы қадамдарды керісінше орындаңыз. Алдымен кішірек панельді, содан кейін үлкенірек панельді және есікті орнатыңыз.

Әйнект панельдердің дұрыс күйде салынғанына көз жеткізіңіз, әйтпесе есіктің беті қызып кетуі мүмкін.

11.12 Шамды ауыстыру

АБАЙЛАҢЫЗ!

Ток соғу қаупі бар.
Шам ыстық болуы мүмкін.

1. Құрылғыны өшіріп, ол суығанша күтіңіз.
2. Құрылғыны электр желілерден ажыратыңыз.
3. Шүберекті пештің еденіне қойыңыз.

Жоғарғы шам

1. Алу үшін шыны қақпақты бұраңыз.

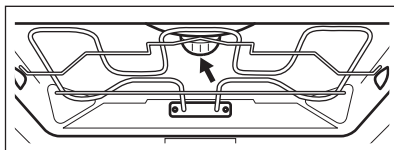

2. Темір шығырығын алып, шыны қақпағын тазалаңыз.
3. Шамды үйлесімді 300 °С қызуға төзімді шамға ауыстырыңыз.
4. Металл сақинаны шыны қақпаққа жалғап, оны орнатыңыз.

Бүйірлік шам

1. Шамға қатынас алу үшін сол жақ сөре тірегін алыңыз.
2. Қақпақты алу үшін Torx 20 бұрауышын алыңыз.
3. Шыны қақпағын тазалаңыз.
4. Шамды үйлесімді 300 °С қызуға төзімді шамға ауыстырыңыз.
5. Металл жақтауды және тығыздағышты орнатыңыз. Бұрандаларды тартыңыз.
6. Сол жақ сөре тірегін орнатыңыз.

12. АҚАУЛЫҚТАРДЫ ЖОЮ

АБАЙЛАҢЫЗ!

Қауіпсіздік тарауларын қараңыз.

12.1 Не істерсіз, егер...

Мәселе сипаттамасы	Себеп және жөндеу құралы
Құрылғыны белсендіре немесе пайдалана алмадыңыз.	Құрылғы электр желісіне қосылмаған немесе ол дұрыс жалғанбаған.
Құрылғы қызбай тұр.	Сағат орнатылмаған. Уақытты орнату үшін «Сағат функциялары» тарауын қараңыз. Есік дұрыс жабылмаған. Сақтандырғыш күйіп кеткен. Мәселенің себебі сақтандырғыш екеніне көз жеткізіңіз. Мәселе қайталанса, білікті электршіге хабарласыңыз. Child Lock (Бала құлпы) белсендіріледі.
Шам сөндірулі екенін.	Шам күйіп кеткен. Шамды ауыстырыңыз. Толығырақ «Күту және тазалау» тарауын қараңыз.

Мәселе сипаттамасы	Себеп және жөндеу құралы
<p>i Электр қуатының өшіп қалуы әрқашан тазалауды тоқтатады. Электр қуатының өшіп қалуына байланысты үзілсе, тазалауды қайталаңыз.</p>	
Сымсыз сигналға қатысты мәселе пайда болады.	Мобильді құрылғының сымсыз желіге қосылған не қосылмағанын тексеріңіз. Сымсыз желіні және роутерді тексеріңіз. Роутерді қайта іске қосыңыз.
Жаңа роутер орнатылды немесе роутер конфигурациясы өзгерді.	Құрылғыны және мобильді құрылғыны конфигурациялау үшін «Бірінші пайдалану алдында» тарауының «Сымсыз қосылым» бөлімін қараңыз.
Сымсыз желінің сигналы әлсіз.	Роутерді құрылғыға барынша жақындатып қойыңыз.
Сымсыз сигналды құрылғының жанына орнатылған микротолқынды пеш үзеді.	Микротолқынды пешті өшіріңіз. Микротолқынды пеш пен қашықтан басқару құралын қатар пайдаланудан аулақ болыңыз. Микротолқындар Wi-Fi сигналын үзеді.

12.2 Қате кодтары

Бағдарламалық құрал қатесі орын алған кезде дисплей қате туралы хабарды көрсетеді. Мәселелердің тізімін төмендегі кестеден табасыз.

Код және сипаттама	Шешім
F102 — есік жабық немесе есіктің бекітпесі бұзылған. 1)	Есікті жабыңыз. Құрылғыны қосыңыз және сөндіріңіз.
F111 — Food Sensor (Тағам сенсоры) ұяшыққа дұрыс орнатылмаған.	Food Sensor (Тағам сенсоры) ашасын ұяшыққа толық салыңыз.
F240, F239 — дисплейдегі сенсорлық өрістер дұрыс жұмыс істемейді.	Дисплейдің бетін тазалаңыз. Сенсорлық өрістерде кірдің жоқтығына көз жеткізіңіз.
F908 — құрылғы жүйесі басқару тақтасына қосыла алмайды.	Құрылғыны қосыңыз және сөндіріңіз.
F602, F603 — Wi-Fi қолжетімді емес. 1)2)	Құрылғыны қосыңыз және сөндіріңіз.

1) Келесі қате туралы хабарлардың бірі дисплейде көрсетілуін жалғастырса, бұл ақаулы қосалқы жүйе өшірілген болуы мүмкін дегенді білдіреді. Мұндай жағдайда дилерге немесе уәкілетті қызмет көрсету орталығына хабарласыңыз.

2) Осы қателердің бірі орын алса, құрылғының қалған функциялары әдеттегідей жұмысын жалғастырады.

12.3 Қызмет көрсету туралы деректер

Ақаулықты өзіңіз түзете алмасаңыз, дилеріңізге не уәкілетті қызмет көрсету орталығына хабарласыңыз.

Сервистік орталыққа қажет деректер техникалық деректер тақтайшасында берілген. Техникалық ақпарат тақтайшасы құрылғының алдыңғы жақтауында орналасқан. Ол есікті ашқанда көрінеді.

Құрылғының ішіндегі техникалық ақпарат тақтайшасын алмаңыз.

Деректерді мына жерге жазуды ұсынамыз:

Модель (MOD.):

Өнім нөмірі (PNC):

Сериялық нөмір (S.N.):

13. ЭНЕРГИЯ ТИІМДІЛІГІ

13.1 ЕО энергетикалық таңбалау және экодизайн ережелеріне сәйкес өнім туралы ақпарат парағы және өнім туралы ақпарат

Жабдықтаушының аты	AEG	
Модель идентификаторы	NBB8S731AT 944035060 TB8SB73ZAB 944035048	
Қуат тиімділігі индексі	61.9	
Қуат тиімділігі сыныбы	A++	
Дәстүрлі режимдегі стандартты жүктеме үшін пайдаланылатын қуат	1.09 кВт·сағ/цикл	
Желдеткіш режимдегі стандартты жүктеме үшін пайдаланылатын қуат	0.52 кВт·сағ/цикл	
Сызаттардың саны	1	
Жылу көзі	Электр қуаты	
Дыбыс деңгейі	70 л	
Пештің түрі	Кіріктірілген тұшпапеш	
Салмағы	NBB8S731AT	36.0 кг
	TB8SB73ZAB	36.0 кг

IEC/EN 60350-1 — Тағам пісіретін тұрмыстық электр құрылғылары — 1-бөлім: Плиталар, тұшпапештер, бу пештері және гриль - Өнімділікті өлшеу әдістері.

13.2 Қуатты тұтыну және қолданылатын төмен қуат режиміне жетудің максималды уақыты туралы өнім туралы ақпарат

Күту режимінде пайдаланылатын қуат	0.8 Вт
Желіге қосылған күту режимінде пайдаланылатын қуат мөлшері	2.0 Вт
Құралдың қолданылатын төмен қуат режиміне автоматты түрде жетуі үшін қажетті ең көп уақыт	20 мин

Сымсыз желі қосылымын қосу және өшіру туралы нұсқаулар алу үшін «Алғашқы пайдалану алдында» тарауын қараңыз.

13.3 Қуатты үнемдеу кеңестері

Төмендегі кеңестер құрылғыны пайдалану кезінде қуат үнемдеуге көмектеседі.

Құрылғы жұмыс істеп тұрғанда, құрылғы есігінің жабық екеніне көз жеткізіңіз. Пісіру кезінде құрылғы есігін жиі ашуға

болмайды. Есіктің тығыздағышын таза ұстаңыз және оның өз орнында тұрғанына көз жеткізіңіз.

Қуатты үнемдеуді жақсарту үшін металл ыдыстарды және қараңғы, шағылыспайтын қаңылтырлар мен контейнерлерді пайдаланыңыз.

Арнайы ұсынылмаса, пісіру алдында құрылғыны алдын ала қыздырмаңыз.

Бірнеше тағамды бір уақытта пісірген кезде, пісіру циклдарының арасын барынша қысқа етіңіз.

Желдеткішпен пісіру

Егер мүмкін болса, қуатты үнемдеу үшін желдеткіші бар пісіру функцияларын пайдаланыңыз.

Қалдық қызу

Пісіру ұзақтығы 30 минуттан ұзағырақ болса, құрылғының температурасын пісіру аяқталғанға дейін 3–10 минутқа ерте азайтыңыз. Құрылғы ішіндегі қалдық жылу пісіруді жалғастырады.

Тағамды жылы күйінде сақтау немесе басқа тағамдарды жылыту үшін қалдық қызуды пайдаланыңыз.

Құрылғыны сөндіргенде дисплейде қалдық қызу немесе температура көрсетіледі.

Timer (Таймер) функциясы бар бағдарлама іске қосылса және пісіру уақыты 30 минуттан ұзақ болса, қыздыру элементтері кейбір құрылғы функцияларында автоматты түрде ертерек сөнеді.

Тағамды жылы ұстау

Қалдық қызуды таңдап, тағамды жылы күйінде ұстау үшін ең төменгі ықтимал температураны таңдаңыз. Дисплейде қалдық қызу индикаторы немесе температура пайда болады.

Шамды сөндіріп пісіру

Шамды тағам пісіру барысында сөндіріңіз. Қажет кезде қосыңыз.

Heat Save Fan (Жылу сақтайтын желдеткіш)

Тағам пісіру барысында қуатты үнемдеуге арналған функция.

Осы функцияны пайдаланғанда шам 30 секундтан кейін автоматты түрде сөнеді. Шамды қайта қосуға болады, бірақ бұл әрекет қуатты күтілген мөлшерде үнемдемейді.

Күту режимі

2 минуттан кейін дисплей күту режиміне ауысады.

14. ҚОРШАҒАН ОРТАҒА ҚАТЫСТЫ ЖАҒДАЙЛАР

Белгі  салынған материалдарды қайта өңдеуден өткізуге тапсырыңыз. Орам материалдарын қайта өңдеуден өткізу үшін тиісті контейнерлерге салыңыз. Электрлік және электроникалық құрылғылардың қалдығын қайта өңдеуден өткізу арқылы, қоршаған ортаға және адамның денсаулығына зиян келтіретін

жағдайларға жол бермеуге өз үлесіңізді қосыңыз. Белгі  салынған құрылғыларды тұрмыстық қалдықтармен бірге тастамаңыз. Өнімді жергілікті қайта өңдеу орталығына өткізіңіз немесе жергілікті мекемеге хабарласыңыз.

Осы өнімнің өндірілген күні сериялық нөмірде көрсетілген, оның нөмірінің бірінші саны өндірілген жылдың соңғы санына, екінші және үшінші сандар аптаның реттік нөміріне сәйкес келеді. Мысалы, 14512345 сериялық нөмірі өнім 2021 жылдың қырық бесінші аптасында өндірілгенін білдіреді.

Өндіруші: Electrolux Appliances AB, St. Göransgatan 143, 105 45 Stockholm, Швеция.

Германияда жасалған.



