

OPERATION MANUAL



MODEL:

- * Write down the model name.
(Refer to the rating label.)
- * Notieren Sie den Modellnamen.
(Siehe Typenschild)
- * Notez le nom du modèle.
(Consultez l'étiquette des spécifications.)
- * Escriba el nombre del modelo.
(Consulte la etiqueta de calificación).
- * Scrivere il nome del modello.
(Fare riferimento all'etichetta delle specifiche).
- * Καταγράψτε το όνομα μοντέλου.
(Ανατρέξτε στην ετικέτα τεχνικών στοιχείων.)
- * Anote o nome do modelo.
(Consulte a etiqueta de classificação.)
- * Впишите название модели.
(См. на паспортной табличке.)
- * Model adını yazın.
(Derece etiketine bakınız.)

OPERATION MANUAL AIR CONDITIONER (Wall Mounted type)

Before using this product, read these instructions thoroughly and keep this manual for future reference.

BEDIENUNGSANLEITUNG KLIMAANLAGE (Wandmontierter Typ)

Bevor Sie dieses Produkt verwenden, lesen Sie diese Anweisungen sorgfältig durch und bewahren Sie diese Anleitung für späteres Nachschlagen auf.

MODE D'EMPLOI CLIMATISEUR (Type à montage mural)

Avant d'utiliser ce produit, veuillez lire attentivement ces instructions. Conservez ce manuel pour référence future.

MANUAL DE FUNCIONAMIENTO ACONDICIONADOR DE AIRE (Tipo montado en pared)

Antes de utilizar el producto, lea estas instrucciones detenidamente y conserve este manual para consultarlo en el futuro.

MANUALE DI ISTRUZIONI CONDIZIONATORE D'ARIA (Tipo montato a parete)

Prima di utilizzare l'apparecchio, leggere attentamente le presenti istruzioni e conservare il manuale per poterlo consultare il futuro.

Οδηγίες Χρήσης ΚΛΙΜΑΤΙΣΤΙΚΟ (Επιτοίχιος τύπος)

Προτού χρησιμοποιήσετε το προϊόν, διαβάστε προσεκτικά τις παρούσες οδηγίες και φυλάξτε το παρόν εγχειρίδιο, ώστε να μπορείτε να ανατρέχετε σε αυτό στο μέλλον.

MANUAL DE UTILIZAÇÃO AR CONDICIONADO (Tipo mural)

Antes de utilizar este produto, leia atentamente estas instruções e guarde este manual para referência futura.

РУКОВОДСТВО ПО ЭКСПЛУАТАЦИИ КОНДИЦИОНЕР ВОЗДУХА (Настенного типа)

Перед эксплуатацией устройства внимательно ознакомьтесь с данным руководством и сохраняйте его для использования в будущем.

ÇALIŞTIRMA KILAVUZU KLİMA (Duvara Monte tip)

Bu ürünü kullanmadan önce verilen talimatları dikkatlice okuyun ve daha sonra tekrar faydalanmak üzere saklayın.

English

Deutsch

Français

Español

Italiano

Ελληνικά

Português

Русский

Türkçe



PART No. 9387081459-02

Περιεχόμενα

1. ΠΡΟΦΥΛΑΞΕΙΣ ΑΣΦΑΛΕΙΑΣ	1
2. ΠΡΟΕΤΟΙΜΑΣΙΑ.....	2
3. ΟΝΟΜΑΣΙΕΣ ΕΞΑΡΤΗΜΑΤΩΝ	3
3.1. Εσωτερική μονάδα	3
3.2. Τηλεχειριστήριο	3
3.3. Τοποθέτηση μπαταριών	5
4. ΒΑΣΙΚΕΣ ΛΕΙΤΟΥΡΓΙΕΣ.....	5
5. ΡΥΘΜΙΣΕΙΣ ΡΟΗΣ ΑΕΡΑ	5
5.1. Ρύθμιση ταχύτητας ανεμιστήρα	5
5.2. Ρυθμίσεις κατεύθυνσης ροής αέρα.....	5
6. ΛΕΙΤΟΥΡΓΙΕΣ ΧΡΟΝΟΔΙΑΚΟΠΤΗ	6
6.1. Εβδομαδιαίος χρονοδιακόπτης	6
6.2. Χρονοδιακόπτης On ή Off	7
6.3. Χρονοδιακόπτης προγράμματος	7
6.4. Χρονοδιακόπτης ύπνου	7
7. ΛΕΙΤΟΥΡΓΙΕΣ ΕΞΟΙΚΟΝΟΜΗΣΗ ΕΝΕΡΓΕΙΑΣ	7
7.1. Οικονομική λειτουργία	7
7.2. Αισθητήρας ανίχνευσης παρουσίας για εξοικονόμηση ενέργειας.....	7
7.3. Έλεγχος ανεμιστήρα για εξοικονόμηση ενέργειας	8
8. ΑΛΛΕΣ ΛΕΙΤΟΥΡΓΙΕΣ	8
8.1. Ισχυρή λειτουργία	8
8.2. Λειτουργία χαμηλού θορύβου εξωτερικής μονάδας	8
8.3. Λειτουργία Θέρμανσης 10 °C	8
9. ΡΥΘΜΙΣΕΙΣ ΚΑΤΑ ΤΗΝ ΕΓΚΑΤΑΣΤΑΣΗ.....	9
9.1. Ρύθμιση προσαρμοσμένου κωδικού τηλεχειριστηρίου ...	9
10. ΚΑΘΑΡΙΣΜΟΣ ΚΑΙ ΦΡΟΝΤΙΔΑ.....	9
11. ΓΕΝΙΚΕΣ ΠΛΗΡΟΦΟΡΙΕΣ	11
12. ΠΡΟΑΙΡΕΤΙΚΑ ΕΞΑΡΤΗΜΑΤΑ	11
12.1. Ενσύρματο τηλεχειριστήριο	11
12.2. Έλεγχος μέσω ασύρματου LAN	11
13. ΑΝΤΙΜΕΤΩΠΙΣΗ ΠΡΟΒΛΗΜΑΤΩΝ	13

1. ΠΡΟΦΥΛΑΞΕΙΣ ΑΣΦΑΛΕΙΑΣ

Για να αποφύγετε ενδεχόμενο τραυματισμό ή υλικές ζημιές, διαβάστε προσεκτικά αυτήν την ενότητα πριν χρησιμοποιήσετε το προϊόν και βεβαιωθείτε ότι συμμορφώνεστε με τις ακόλουθες προφυλάξεις ασφάλειας. Ο εσφαλμένος χειρισμός λόγω μη συμμόρφωσης με τις οδηγίες ενδέχεται να προκαλέσει τραυματισμούς ή βλάβες, η σοβαρότητα των οποίων κατηγοριοποιείται ως εξής:



ΠΡΟΕΙΔΟΠΟΙΗΣΗ

Αυτό το σήμα προειδοποιεί για ενδεχόμενο θάνατο ή σοβαρό τραυματισμό.



ΠΡΟΣΟΧΗ

Με το σήμα αυτό επισημαίνεται ότι υπάρχει κίνδυνος τραυματισμού ή πρόκλησης υλικών ζημιών.



Αυτό το σήμα επισημαίνει μια ΑΠΑΓΟΡΕΥΜΕΝΗ ενέργεια.



Αυτό το σήμα επισημαίνει μια ΥΠΟΧΡΕΩΤΙΚΗ ενέργεια.

Επεξήγηση των συμβόλων που εμφανίζονται στην εσωτερική ή στην εξωτερική μονάδα.



ΠΡΟΕΙΔΟΠΟΙΗΣΗ

Αυτό το σύμβολο σημαίνει ότι το συγκεκριμένο προϊόν χρησιμοποιεί εύφλεκτο ψυκτικό. Αν το ψυκτικό διαρρεύσει και εκτεθεί σε εξωτερική πηγή ανάφλεξης, υπάρχει κίνδυνος πυρκαγιάς.



ΠΡΟΣΟΧΗ

Αυτό το σύμβολο σημαίνει ότι το εγχειρίδιο λειτουργίας πρέπει να διαβαστεί με προσοχή.



ΠΡΟΣΟΧΗ

Αυτό το σύμβολο σημαίνει ότι το τεχνικό προσωπικό πρέπει να χειρίζεται τον εξοπλισμό ανατρέχοντας στο εγχειρίδιο εγκατάστασης.



ΠΡΟΣΟΧΗ

Αυτό το σύμβολο σημαίνει ότι διατίθενται πληροφορίες, π.χ. στο εγχειρίδιο λειτουργίας ή στο εγχειρίδιο εγκατάστασης.



ΠΡΟΕΙΔΟΠΟΙΗΣΗ



• Η συσκευή πρέπει να εγκαθίσταται, να λειτουργεί και να φυλάσσεται σε έναν χώρο με επιφάνεια μεγαλύτερη από X m².

Ποσότητα ψυκτικού πλήρωσης M (kg)	Ελάχιστη επιφάνεια χώρου X (m ²)
M ≤ 1,22	-
1,22 < M ≤ 1,23	1,45
1,23 < M ≤ 1,50	2,15
1,50 < M ≤ 1,75	2,92
1,75 < M ≤ 2,0	3,82
2,0 < M ≤ 2,5	5,96
2,5 < M ≤ 3,0	8,59
3,0 < M ≤ 3,5	11,68
3,5 < M ≤ 4,0	15,26

(IEC 60335-2-40)

- Το προϊόν δεν περιέχει εξαρτήματα που μπορούν να συντηρηθούν από τον χρήστη. Να συμβουλευέστε πάντα εξουσιοδοτημένο τεχνικό προσωπικό για θέματα επισκευής, εγκατάστασης και μετακίνησης του προϊόντος. Η εγκατάσταση ή ο χειρισμός με ακατάλληλο τρόπο θα προκαλέσουν διαρροές, ηλεκτροπληξία ή πυρκαγιά.
- Σε περίπτωση δυσλειτουργίας, όπως π.χ. οσμή καμένου, σταματήστε αμέσως τη λειτουργία του κλιματιστικού και αποσυνδέστε πλήρως την παροχή ρεύματος κλείνοντας τον ασφαλειοδιακόπτη ή αποσυνδέοντας το φις ρεύματος. Κατόπιν συμβουλευτείτε εξουσιοδοτημένο τεχνικό προσωπικό.
- Προσέξτε να μην κάνετε ζημιά στο καλώδιο τροφοδοσίας ρεύματος. Εάν υποστεί ζημιά, πρέπει να αντικατασταθεί μόνο από εξουσιοδοτημένο τεχνικό προσωπικό ώστε να αποφευχθεί ενδεχόμενος κίνδυνος.
- Αν υποψιάζεστε ότι υπάρχει διαρροή ψυκτικού μέσου, απομακρύνετε όλες τις πηγές φωτιάς από το σημείο ή -σε περίπτωση ανάφλεξης- σβήστε τη φωτιά και συμβουλευτείτε εξουσιοδοτημένο προσωπικό σέρβις.
- Σε περίπτωση καταιγίδας ή όταν υπάρχει ενδεχόμενο αστραπών, απενεργοποιήστε το κλιματιστικό μέσω του τηλεχειριστηρίου και αποφύγετε την επαφή με το προϊόν ή με την παροχή ρεύματος για να αποφύγετε ενδεχόμενους κινδύνους από ηλεκτρικές εκκενώσεις.
- Το προϊόν πρέπει να φυλάσσεται σε έναν χώρο χωρίς συνεχή λειτουργία πηγών ανάφλεξης (για παράδειγμα: ακάλυπτη φλόγα, ή συσκευή αερίου ή ηλεκτρική θερμάστρα σε λειτουργία).
- Το προϊόν πρέπει να φυλάσσεται σε χώρο με καλό αερισμό.
- Να έχετε υπόψη ότι τα ψυκτικά ενδέχεται να είναι άοσμα.
- Το προϊόν πρέπει να φυλάσσεται με τρόπο ώστε να αποτρέπεται η πρόκληση μηχανικών βλαβών.
- Η απόρριψη του προϊόντος πρέπει να γίνεται σωστά, σύμφωνα με τους ισχύοντες εθνικούς ή τοπικούς κανονισμούς.
- Κατά τη μεταφορά ή την αλλαγή θέσης της εσωτερικής μονάδας, οι σωλήνες πρέπει να καλύπτονται με το στήριγμα αγκίστρωσης σε τοίχο για προστασία. Μην μετακινείτε το προϊόν κρατώντας τους σωλήνες της εσωτερικής μονάδας.
(Το φορτίο που εφαρμόζεται στις ενώσεις των σωλήνων ενδέχεται να προκαλέσει διαρροή εύφλεκτου αερίου κατά τη λειτουργία.)

ΠΡΟΕΙΔΟΠΟΙΗΣΗ

- Αυτό το προϊόν δεν προορίζεται για χρήση από άτομα (συμπεριλαμβανομένων των παιδιών) με μειωμένες φυσικές, αισθητηριακές ή πνευματικές ικανότητες, ή έλλειψη εμπειρίας και γνώσης, εκτός εάν επιβλέπονται ή έχουν λάβει οδηγίες σχετικές με τη χρήση του προϊόντος από το άτομο που είναι υπεύθυνο για την ασφάλειά τους. Τα παιδιά πρέπει να επιβλέπονται ώστε να διασφαλίζεται ότι δεν παίζουν με το προϊόν.
- Απορρίψτε τα υλικά συσκευασίας με ασφαλή τρόπο. Σκίστε και απορρίψτε τις πλαστικές σακούλες συσκευασίας έτσι ώστε να μην μπορούν να παίξουν παιδιά με αυτές. Υπάρχει κίνδυνος ασφυξίας σε περίπτωση που τα παιδιά παίζουν με τις πλαστικές σακούλες ως έχουν.
- Μην εγκαθιστάτε τη μονάδα σε χώρους όπου υπάρχουν ορυκτέλαια, όπως σε εργοστάσια, ή μεγάλη ποσότητα από χυμένα λάδια ή ατμούς, όπως σε κουζίνες.
- Μην ενεργοποιείτε και μην απενεργοποιείτε το προϊόν αυτό είτε συνδέοντας ή αποσυνδέοντας το βύσμα του καλωδίου τροφοδοσίας είτε ανοίγοντας ή κλείνοντας το διακόπτη κυκλώματος.
- Μην χρησιμοποιείτε εύφλεκτα αέρια κοντά στο προϊόν.
- Αποφεύγετε την απευθείας έκθεσή σας για πολλές ώρες στο ψυχρό ρεύμα αέρα.
- Μην εισάγετε τα δάχτυλά σας ή άλλα αντικείμενα στη θύρα εξόδου ή στη θύρα πρόσληψης.
- Μην χειρίζεστε το προϊόν με υγρά χέρια.
- Μην χρησιμοποιείτε άλλα μέσα για να επιταχύνετε τη διαδικασία απόψυξης ή για τον καθαρισμό του προϊόντος, εκτός από τα συνιστώμενα από τον κατασκευαστή.
- Δεν επιτρέπεται η διάτρηση ή η καύση.

ΠΡΟΣΟΧΗ

- Να αερίζετε περιστασιακά τον χώρο κατά τη διάρκεια της χρήσης.
- Να λειτουργείτε πάντα το προϊόν με εγκατεστημένα τα φίλτρα αέρα.
- Βεβαιωθείτε ότι δεν υπάρχει ηλεκτρονικός εξοπλισμός σε απόσταση μικρότερη του 1 μέτρου (40 ίντσες) από το προϊόν.
- Να αποσυνδέετε κάθε παροχή ρεύματος όταν δεν χρησιμοποιείτε το προϊόν για μεγάλα χρονικά διαστήματα.
- Μετά από μεγάλες περιόδους χρήσης, ζητήστε να ελεγχθεί η στερέωση της εσωτερικής μονάδας για να διασφαλιστεί ότι δεν υπάρχει κίνδυνος πτώσης του προϊόντος.
- Η κατεύθυνση της ροής του αέρα και η θερμοκρασία του χώρου πρέπει να μελετώνται προσεκτικά όταν το προϊόν χρησιμοποιείται σε χώρους με βρέφη, παιδιά, ηλικιωμένους ή αρρώστους.
- Κρατήστε τον περιβάλλοντα χώρο της εξωτερικής μονάδας καθαρό και τακτοποιημένο και μην τοποθετείτε αντικείμενα γύρω της. Εάν υπάρχουν αντικείμενα που παρεμποδίζουν τις θύρες εξόδου ή εισέρχονται σε αυτές, ενδέχεται να προκληθεί δυσλειτουργία του προϊόντος.
- Η ροή του αέρα δεν θα πρέπει να κατευθύνεται σε τζάκια ή συσκευές θέρμανσης.
- Μη φράσετε και μην καλύψετε τη σχάρα εισαγωγής αέρα και τη θύρα εξόδου.
- Μην ασκείτε μεγάλη πίεση στα πτερύγια του φυγείου.
- Μην ανεβαίνετε επάνω στο προϊόν και μην κρεμάτε ή τοποθετείτε αντικείμενα πάνω του.
- Μην τοποθετείτε οποιαδήποτε ηλεκτρικά προϊόντα ή οικιακά αντικείμενα κάτω από το προϊόν. Η συμπύκνωση υγρασίας που τυχόν θα στάξει από το προϊόν μπορεί να τα υγράνει και να προκαλέσει ζημιά ή δυσλειτουργία στα υπάρχοντά σας.
- Μην εκθέτετε το προϊόν απευθείας σε νερό.
- Μην χρησιμοποιείτε το προϊόν για συντήρηση τροφίμων, φυτών, ζώων, συσκευών ακριβείας, έργων τέχνης ή άλλων αντικειμένων. Ενδέχεται να υπάρξουν αρνητικές επιπτώσεις στα χαρακτηριστικά ή στην ποιότητα αυτών των αντικειμένων.
- Μην εκθέτετε ζώα ή φυτά σε απευθείας επαφή με τη ροή του αέρα.
- Μην πίνετε το νερό που αποστραγγίζεται από το κλιματιστικό.
- Μην τραβάτε το καλώδιο τροφοδοσίας ρεύματος.

ΠΡΟΣΟΧΗ

- Κατά τη συντήρηση του προϊόντος, μην αγγίζετε τα αλουμινένια πτερύγια ή τον εναλλάκτη θερμότητας που είναι ενσωματωμένα στο προϊόν για να αποφύγετε ενδεχόμενο τραυματισμό.
- Μην στέκεστε σε ασταθή σκαλοπάτια όταν χειρίζεστε ή καθαρίζετε το προϊόν. Μπορεί να αναποδογυρίσουν και να προκληθεί τραυματισμός.

Το προϊόν περιέχει φθοριούχα αέρια θερμοκηπίου.

2. ΠΡΟΕΤΟΙΜΑΣΙΑ

ΠΡΟΕΙΔΟΠΟΙΗΣΗ

- Προσέξτε να μην καταπιούν κατά λάθος τις μπαταρίες βρέφη και μικρά παιδιά.

ΠΡΟΣΟΧΗ

- Εάν διαρρεύσει υγρό μπαταρίας και έρθει σε επαφή με το δέρμα, τα μάτια ή το στόμα σας, ξεπλύνετε αμέσως με άφθονο καθαρό νερό και συμβουλευθείτε τον γιατρό σας.
- Αφαιρέστε αμέσως τις εκφορτισμένες μπαταρίες και απορρίψτε τις σύμφωνα με τη νομοθεσία και τους κανονισμούς που ισχύουν στην περιοχή σας.
- Μην επιχειρήσετε να φορτίσετε μπαταρίες ξηρών στοιχείων.
- Μην χρησιμοποιείτε επαναφορτισμένες μπαταρίες ξηρών στοιχείων.

Παρελκόμενα εσωτερικής μονάδας

Ελέγξτε ότι περιλαμβάνονται τα ακόλουθα παρελκόμενα.

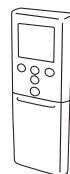

Τηλεχειριστήριο



Θήκη τηλεχειριστηρίου



Αυτοδιάτρητες βίδες

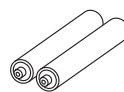

Μπαταρίες

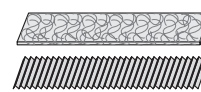

Φίλτρα καθαρισμού αέρα

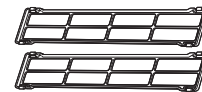

Θήκες φίλτρου καθαρισμού αέρα

Πώς να χρησιμοποιήσετε τη θήκη τηλεχειριστηρίου

1

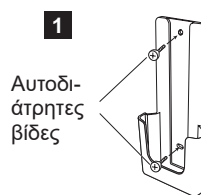

Αυτοδι-
άτρητες
βίδες

2



Εισάγετε

3



Σύρετε
προς τα
επάνω

3. ΟΝΟΜΑΣΙΕΣ ΕΞΑΡΤΗΜΑΤΩΝ

ΠΡΟΣΟΧΗ

Για την ορθή μετάδοση των σημάτων μεταξύ του τηλεχειριστηρίου και της εσωτερικής μονάδας, φροντίστε ώστε ο δέκτης σήματος να βρίσκεται μακριά από τα εξής:

- Απευθείας ηλιακή ακτινοβολία ή άλλη ισχυρή πηγή φωτός
- Επίπεδη οθόνη τηλεόρασης

Το σήμα ενδέχεται να μην μεταδίδεται σωστά σε χώρους όπου υπάρχουν λαμπτήρες φθορισμού άμεσης έναυσης, όπως λαμπτήρες με μετασχηματιστή. Σε αυτές τις περιπτώσεις, συμβουλευθείτε το σημείο αγοράς.

3.1. Εσωτερική μονάδα

☞ : Η οδηγία αφορά τον έλεγχο μέσω ασύρματου LAN (προαιρετικά).

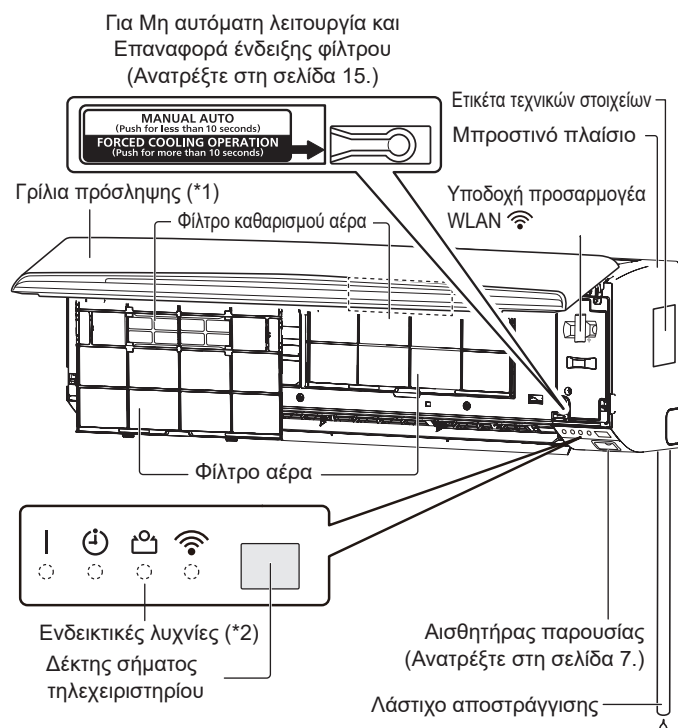

*1: Πριν την έναρξη της λειτουργίας, βεβαιωθείτε ότι η γρίλια πρόσληψης έχει κλείσει πλήρως. Αν δεν έχει κλείσει πλήρως, ενδέχεται να επηρεαστεί η ορθή λειτουργία ή η απόδοση του προϊόντος.

*2: Οι ενδεικτικές λυχνίες ανάβουν στις ακόλουθες καταστάσεις.

	Όνομα	Χρώμα	Λειτουργία ή κατάσταση
	Λειτουργία	Πράσινη	Κανονική λειτουργία
🕒	Χρονοδιακόπτης	Πορτοκαλί	Λειτουργία χρονοδιακόπτη
📁	Οικονομία	Πράσινη	Οικονομική λειτουργία Λειτουργία Θέρμανσης 10 °C
☞	WLAN	Πορτοκαλί	Ο έλεγχος μέσω ασύρματου LAN είναι ενεργοποιημένος.

3.2. Τηλεχειριστήριο

Όταν χρησιμοποιείτε το προαιρετικό τηλεχειριστήριο, η εμφάνιση και η διαδικασία λειτουργίας ενδέχεται να διαφέρουν. Για λεπτομέρειες, ανατρέξτε στο εγχειρίδιο λειτουργίας κάθε τηλεχειριστηρίου.

- ✳ : Η ρύθμιση πρέπει να γίνει όταν εμφανίζεται η οθόνη ρύθμισης για κάθε λειτουργία.
- | : Το κουμπί είναι λειτουργικό μόνο όταν είναι ενεργοποιημένο το κλιματιστικό.
- ☞ : Η οδηγία αφορά τον έλεγχο μέσω ασύρματου LAN (προαιρετικά).

Πομπός σήματος

Στοχεύστε προς τον δέκτη σημάτων της εσωτερικής μονάδας.

- Η εμβέλεια λειτουργίας είναι περίπου 7 m.
- Όταν μεταδίδεται σήμα, εμφανίζεται η ένδειξη [▲].
- Η εσωτερική μονάδα παράγει ένα ηχητικό σήμα όταν λάβει σωστά το σήμα. Εάν δεν ακούσετε ηχητικό σήμα, πατήστε ξανά το κουμπί.

Οθόνη τηλεχειριστηρίου

Σε αυτήν την ενότητα, εμφανίζονται όλες οι πιθανές ενδείξεις για περιγραφικούς σκοπούς. Στην πραγματική λειτουργία, η οθόνη αλλάζει ανάλογα με τις λειτουργίες των κουμπιών και εμφανίζει μόνο τις ενδείξεις που χρειάζονται για κάθε ρύθμιση.

Για τις Βασικές λειτουργίες Ανατρέξτε στη σελίδα 5.

🔌	Ξεκινά ή τερματίζει τη λειτουργία του κλιματιστικού.	
MODE	Αλλάζει την κατάσταση λειτουργίας.	✳
TEMP.	Προσαρμόζει τη ρύθμιση θερμοκρασίας.	✳

Για τη λειτουργία Θέρμανσης 10 °CΑνατρέξτε στη σελίδα 8.

🔌 10°C HEAT
○ Ενεργοποιεί τη λειτουργία Θέρμανσης 10 °C.

Για τις λειτουργίες Εξοικονόμησης ενέργειας Ανατρέξτε στη σελίδα 7.

📁 ECONOMY Ενεργοποιεί ή απενεργοποιεί την Οικονομική λειτουργία. |

ENERGY SAVING PROGRAM SENSOR Ενεργοποιεί ή απενεργοποιεί το πρόγραμμα Εξοικονόμησης ενέργειας που χρησιμοποιεί τον αισθητήρα παρουσίας.

Για τη λειτουργία Χαμηλού θορύβου της εξωτερικής μονάδας Ανατρέξτε στη σελίδα 8.

🔌 OUTDOOR UNIT LOW NOISE Ενεργοποιεί ή απενεργοποιεί τη λειτουργία Χαμηλού θορύβου της εξωτερικής μονάδας.

Μην πατάτε αυτό το πλήκτρο σε κανονική χρήση. Εκκινεί τη δοκιμαστική λειτουργία (για χρήση μόνο από εξουσιοδοτημένο τεχνικό προσωπικό).

ΣΗΜΕΙΩΣΗ: Εάν ξεκινήσει κατά λάθος η δοκιμαστική λειτουργία, πατήστε 🔌 για να την τερματίσετε.

ΠΡΟΣΟΧΗ

- Για να αποφύγετε κίνδυνο δυσλειτουργίας ή βλάβης του τηλεχειριστηρίου:
 - Τοποθετήστε το τηλεχειριστήριο σε σημείο όπου δεν εκτίθεται σε άμεση ηλιακή ακτινοβολία ή υπερβολική θερμότητα.
 - Αφαιρέστε τις μπαταρίες αν δεν σκοπεύετε να χρησιμοποιήσετε το προϊόν για μεγάλο χρονικό διάστημα.
- Αν υπάρχουν εμπόδια ανάμεσα στο τηλεχειριστήριο και στην εσωτερική μονάδα, όπως κουρτίνες ή τοίχοι, ενδέχεται να επηρεαστεί η ορθή μετάδοση των σημάτων.
- Αποφύγετε τα δυνατά χτυπήματα στο τηλεχειριστήριο.
- Μην ρίχνετε νερό επάνω στο τηλεχειριστήριο.

Για την Ισχυρή Λειτουργία Ανατρέξτε στη σελίδα 8.

POWERFUL Ενεργοποιεί ή απενεργοποιεί την Ισχυρή Λειτουργία.



Για τις ρυθμίσεις ροής αέρα Ανατρέξτε στη σελίδα 5.

FAN Ελέγχει την ταχύτητα του ανεμιστήρα. *|

SWING Ρυθμίζει τη λειτουργία αυτόματης Ταλάντωσης. *|

SET Ελέγχει τη ροή του αέρα αριστερά/δεξιά. |

SET Ελέγχει τη ροή του αέρα επάνω/κάτω. |

Για τις λειτουργίες Χρονοδιακόπτη..... Ανατρέξτε στη σελίδα 6.

WEEKLY Ενεργοποιεί ή απενεργοποιεί τον Εβδομαδιαίο χρονοδιακόπτη.

ON/OFF Ενεργοποιεί ή απενεργοποιεί τον Χρονοδιακόπτη ενεργοποίησης, τον Χρονοδιακόπτη απενεργοποίησης ή τον Χρονοδιακόπτη προγράμματος.

SLEEP Ενεργοποιεί ή απενεργοποιεί τον Χρονοδιακόπτη ύπνου.

TIMER SETTING Εκκινεί τη ρύθμιση χρονοδιακόπτη.

Αποστέλλει τη ρύθμιση χρονοδιακόπτη ή ρολογιού στην εσωτερική μονάδα. *

SEND Αν το πατήσετε παρατεταμένα, ενεργοποιείται η λειτουργία ρύθμισης του ασύρματου LAN. (Ανατρέξτε στη σελίδα 12.)

NEXT Μεταβαίνει στο επόμενο βήμα της ρύθμισης χρονοδιακόπτη ή ρολογιού.

Επιστρέφει στο προηγούμενο βήμα της ρύθμισης χρονοδιακόπτη ή ρολογιού.

BACK ON/OFF Αν το πατήσετε παρατεταμένα, ενεργοποιείται ή απενεργοποιείται ο έλεγχος μέσω ασύρματου LAN. (Ανατρέξτε στη σελίδα 12.)

SELECT Προσαρμόζει την τιμή του χρονοδιακόπτη ή τις ρυθμίσεις ρολογιού.

CLOCK ADJUST Εκκινεί τη διαδικασία ρύθμισης του ρολογιού.

Αφού αντικαταστήσετε τις μπαταρίες

RESET Πατήστε αυτό το πλήκτρο, όπως φαίνεται στην επόμενη εικόνα. Χρησιμοποιήστε τη μύτη ενός στυλό ή κάποιο άλλο μικρό αντικείμενο.

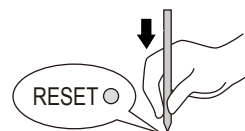

3.3. Τοποθέτηση μπαταριών

Τύπος μπαταρίας: R03/LR03/AAA x 2

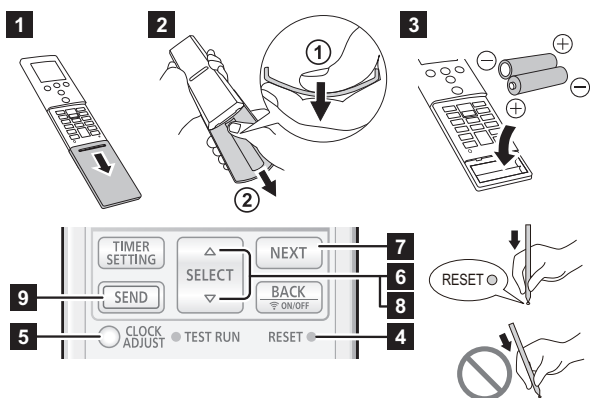

1 Τραβήξτε το κάλυμμα προς την κατεύθυνση του βέλους και ανοίξτε το έως ότου τερματίσει.

2 Αφαιρέστε το κάλυμμα.

① Γυρίστε το τηλεχειριστήριο και σπρώξτε το πίσω μέρος του καλύμματος και αφαιρέστε τις δαγκάνες κάμπτοντας το κάλυμμα.

② Τραβήξτε προς την κατεύθυνση του βέλους κάμπτοντας το κάλυμμα.

3 Τοποθετήστε τις μπαταρίες όπως φαίνεται στην παραπάνω εικόνα.

4 Πατήστε αυτό το πλήκτρο, όπως φαίνεται στην παραπάνω εικόνα. Χρησιμοποιήστε τη μύτη ενός στυλό ή κάποιο άλλο μυτερό αντικείμενο.

5 Πατήστε **SEND** για να ξεκινήσετε τη ρύθμιση ημέρας της εβδομάδας και ρολογιού.

6 Πατήστε **SELECT** (▲▼) για να ορίσετε την ημέρα της εβδομάδας (Δευτέρα έως Κυριακή).

7 Πατήστε **NEXT** για να συνεχίσετε.

8 Πατήστε **SELECT** (▲▼) για να ρυθμίσετε το ρολόι. Πατήστε τα κουμπιά για να αλλάξετε τη ρύθμιση του ρολογιού με βήμα ενός λεπτού. Πατήστε παρατεταμένα τα κουμπιά για να αλλάξετε τη ρύθμιση του ρολογιού με βήμα 10 λεπτών.

* Μπορείτε να αλλάξετε την ένδειξη ώρας μεταξύ 24ωρης και 12ωρης μορφής πατώντας **TEMP** (⊙/⊖).

9 Πατήστε **SEND** για να ολοκληρώσετε τη ρύθμιση. Πλησιάστε στην εσωτερική μονάδα. Εάν πατήσετε το κουμπί από απόσταση, οι ρυθμίσεις ενδέχεται να μην σταλούν σωστά.

10 Τοποθετήστε και κλείστε το κάλυμμα.

ΣΗΜΕΙΩΣΕΙΣ:

- Χρησιμοποιήστε μόνο τον καθορισμένο τύπο μπαταριών.
- Μην αναμειγνύετε μπαταρίες διαφορετικών τύπων ή καινούργιες και χρησιμοποιημένες μπαταρίες.
- Οι μπαταρίες επαρκούν για περίπου 1 έτος συνήθους χρήσης.
- Εάν η εμβέλεια του τηλεχειριστηρίου μειωθεί σημαντικά, αντικαταστήστε τις μπαταρίες και πατήστε το **RESET**, όπως φαίνεται στην παραπάνω εικόνα.

4. ΒΑΣΙΚΕΣ ΛΕΙΤΟΥΡΓΙΕΣ

3 βήματα για την έναρξη της λειτουργίας

1. Πατήστε **(ON)** για να ξεκινήσετε ή να τερματίσετε τη λειτουργία.

2. Πατήστε **MODE** για να επιλέξετε την κατάσταση λειτουργίας. Η κατάσταση λειτουργίας αλλάζει όπως περιγράφεται παρακάτω.

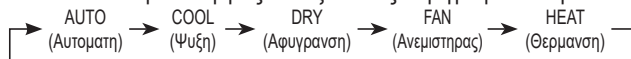

3. Πατήστε **TEMP** (⊙/⊖) για να ορίσετε την επιθυμητή θερμοκρασία. Η θερμοκρασία αλλάζει σε βήματα 0,5 °C.

Εύρος ρύθμισης θερμοκρασίας	
Αυτόματη/Ψύξη/Αφυγραση	18,0 - 30,0 °C
Θέρμανση	16,0 - 30,0 °C

ΣΗΜΕΙΩΣΕΙΣ:

- Σε κατάσταση Ψύξης ή Αφυγρασης,
 - ρυθμίστε τη θερμοκρασία σε τιμή χαμηλότερη από την τρέχουσα θερμοκρασία του χώρου.
 - ο ανεμιστήρας της εσωτερικής μονάδας ενδέχεται να σταματάει κατά διαστήματα, στα πλαίσια της λειτουργίας ελέγχου Ανεμιστήρα, για εξοικονόμηση ενέργειας, η οποία επιτυγχάνεται σταματώντας την περιστροφή του ανεμιστήρα της εσωτερικής μονάδας όταν σταματάει η εξωτερική μονάδα. Στις αρχικές ρυθμίσεις, αυτή η λειτουργία είναι ενεργοποιημένη. Για να απενεργοποιήσετε τη λειτουργία, ανατρέξτε στην ενότητα «7.3. Έλεγχος ανεμιστήρα για εξοικονόμηση ενέργειας».
- Στην κατάσταση Θέρμανσης,
 - ρυθμίστε τη θερμοκρασία σε τιμή υψηλότερη από την τρέχουσα θερμοκρασία του χώρου.
 - στην αρχή της λειτουργίας, ο ανεμιστήρας της εσωτερικής μονάδας περιστρέφεται με πολύ χαμηλή ταχύτητα για 3-5 λεπτά.
 - η λειτουργία Αυτόματης αποπαροποίησης παρακάμπτει τη λειτουργία Θέρμανσης όταν χρειάζεται.
- Στην κατάσταση Ανεμιστήρα, δεν είναι διαθέσιμος ο έλεγχος θερμοκρασίας.

Αλλαγή μονάδας θερμοκρασίας

- Πατήστε **(ON)** μέχρι να εμφανίζεται μόνο το ρολόι.
- Πατήστε παρατεταμένα **TEMP** (⊙) για τουλάχιστον 5 δευτερόλεπτα. Θα εμφανιστεί η τρέχουσα μονάδα θερμοκρασίας. (Εργοστασιακή ρύθμιση: °C)
- Πατήστε **TEMP** (⊙/⊖) για να αλλάξετε τη μονάδα θερμοκρασίας. (°C ↔ °F)
- Πατήστε **(ON)** για να ολοκληρώσετε τη ρύθμιση. Εάν δεν πατήσετε κάποιο κουμπί για 30 δευτερόλεπτα, θα οριστεί η εμφανιζόμενη μονάδα θερμοκρασίας.

5. ΡΥΘΜΙΣΕΙΣ ΡΟΗΣ ΑΕΡΑ

5.1. Ρύθμιση ταχύτητας ανεμιστήρα

Πατήστε **FAN** για να ελέγξετε την ταχύτητα του ανεμιστήρα. Η ταχύτητα ανεμιστήρα αλλάζει όπως περιγράφεται παρακάτω.



Όταν είναι επιλεγμένη η ρύθμιση **AUTO**, η ταχύτητα ανεμιστήρα εξαρτάται από τις συνθήκες λειτουργίας.

Για να αυξήσετε την απόδοση καθαρισμού αέρα, ορίστε την ταχύτητα του ανεμιστήρα σε Υψηλή.

5.2. Ρυθμίσεις κατεύθυνσης ροής αέρα

Για λεπτομέρειες σχετικά με το εύρος ροής αέρα, ανατρέξτε στην ενότητα "Εύρος κατεύθυνσης ροής αέρα".

Ρύθμιση κατεύθυνσης ροής αέρα επάνω/κάτω

Πατήστε το **SET** για να ρυθμίσετε τη ροή του αέρα επάνω/κάτω.

Ρύθμιση κατεύθυνσης ροής αέρα αριστερά/δεξιά

Πατήστε **SET** για να ρυθμίσετε τη ροή του αέρα αριστερά/δεξιά.

Ρύθμιση λειτουργίας Ταλάντωσης

Πατήστε **SWING** για να επιλέξετε τη λειτουργία Ταλάντωσης. Η λειτουργία Ταλάντωσης αλλάζει όπως περιγράφεται παρακάτω.

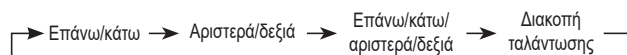

ΣΗΜΕΙΩΣΗ: Η λειτουργία Ταλάντωσης ενδέχεται να διακοπεί προσωρινά όταν ο ανεμιστήρας στην εσωτερική μονάδα περιστρέφεται σε πολύ χαμηλή ταχύτητα ή έχει σταματήσει.

Εύρος κατεύθυνσης ροής αέρα

Κατεύθυνση ροής αέρα επάνω/κάτω

Αλλαγή μέσω του SET	
Ψύξη, Αφυγραση	1 ↔ 2 ↔ 3 (↔ 4 ↔ 5 ↔ 6)
Θέρμανση, Ανεμιστήρας	1 ↔ 2 ↔ 3 ↔ 4 ↔ 5 ↔ 6
Λειτουργία Ταλάντωσης μέσω SWING	
Ψύξη, Αφυγραση	1 ↔ 4
Θέρμανση	3 ↔ 6
Ανεμιστήρας *	1 ↔ 4 ή 3 ↔ 6

* Το εύρος της λειτουργίας Ταλάντωσης εξαρτάται από την κατεύθυνση ροής αέρα που είχε καθοριστεί πριν από τη λειτουργία Ταλάντωσης.

ΣΗΜΕΙΩΣΕΙΣ:

- Μην ρυθμίζετε τις οριζόντιες περσίδες με το χέρι.
- Στην Αυτόματη κατάσταση ή στην κατάσταση Θέρμανσης, η κατεύθυνση ροής αέρα παραμένει στη θέση 1 για λίγο διάστημα μετά την έναρξη της λειτουργίας.
- Σε κατάσταση Ψύξης ή Αφύγρανσης, η καθοδική ροή αέρα μπορεί να αλλάξει σε ανοδική ως εξής. Αυτή η λειτουργία αποτρέπει την πτώση υγραποιημένων υδρατμών και την πρόκληση ζημιάς στην παρουσία σας.
Κατάσταση: Η θέση 4-6 διαρκεί 20 λεπτά
Η ροή αέρα προσαρμόστηκε σε: Θέση 3

Κατεύθυνση ροής αέρα αριστερά/δεξιά

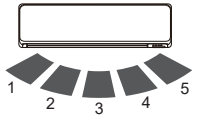

Αλλαγή μέσω του SET	1 ⇌ 2 ⇌ 3 ⇌ 4 ⇌ 5
Λειτουργία Ταλάντωσης μέσω του SWING	1 ↔ 5

ΣΗΜΕΙΩΣΗ: Στην Αυτόματη κατάσταση, δεν μπορείτε να αλλάξετε την κατεύθυνση ροής αέρα για λίγο διάστημα μετά την έναρξη της λειτουργίας.

6. ΛΕΙΤΟΥΡΓΙΕΣ ΧΡΟΝΟΔΙΑΚΟΠΤΗ

ΣΗΜΕΙΩΣΗ: Όταν αναβοσβήνει η ένδειξη [☺] στην εσωτερική μονάδα, ρυθμίστε ξανά το ρολόι και τον χρονοδιακόπτη. Η αναλαμπή υποδεικνύει ότι το εσωτερικό ρολόι λειτουργεί λανθασμένα, λόγω κάποιας διακοπής της τροφοδοσίας του με ρεύμα. (Ανατρέξτε στη σελίδα 11.)

■ Διαδικασία ρύθμισης χρονοδιακόπτη

Πριν ρυθμίσετε τον χρονοδιακόπτη, ρυθμίστε το ρολόι. (Δείτε "3.3. Τοποθέτηση μπαταριών".)

- Πατήστε **TIMER SETTING**.
Στην οθόνη του τηλεχειριστηρίου θα αναβοσβήνει η ένδειξη **WEEKLY**.
- Πατήστε **SELECT** (Δ/∇) για να επιλέξετε τη λειτουργία χρονοδιακόπτη.
Η λειτουργία χρονοδιακόπτη αλλάζει όπως περιγράφεται παρακάτω:

WEEKLY	Εβδομαδιαίος χρονοδιακόπτης	Σας δίνει τη δυνατότητα να ορίζετε εβδομαδιαία χρονοδιαγράμματα λειτουργίας με έως και 4 ρυθμίσεις για κάθε ημέρα της εβδομάδας.
ON/OFF [ON]	Χρονοδιακόπτης ενεργοποίησης	Εκκινεί τη λειτουργία την ώρα που επιθυμείτε.
ON/OFF [OFF]	Χρονοδιακόπτης απενεργοποίησης	Τερματίζει τη λειτουργία την ώρα που επιθυμείτε.
ON/OFF [ON/OFF]	Χρονοδιακόπτης προγράμματος	Λειτουργεί ως συνδυασμός του Χρονοδιακόπτη ενεργοποίησης και του Χρονοδιακόπτη απενεργοποίησης.
SLEEP	Χρονοδιακόπτης ύπνου	Σας βοηθά να έχετε άνετο ύπνο, μετριάζοντας σταδιακά τη λειτουργία του κλιματιστικού.

- Πατήστε **NEXT**.
- Ρυθμίστε κάθε λειτουργία χρονοδιακόπτη.
Για λεπτομέρειες, ανατρέξτε στις παρακάτω οδηγίες για κάθε ρύθμιση χρονοδιακόπτη.
- Πατήστε **SEND** για να ολοκληρώσετε τη ρύθμιση χρονοδιακόπτη.
Πλησιάστε στην εσωτερική μονάδα.
- Για να ακυρώσετε τη ρύθμιση χρονοδιακόπτη κατά τη διαδικασία, πατήστε ξανά **TIMER SETTING**.

6.1. Εβδομαδιαίος χρονοδιακόπτης

■ Λεπτομέρειες ρύθμισης

- Στη "Διαδικασία ρύθμισης χρονοδιακόπτη", επιλέξτε Εβδομαδιαίος χρονοδιακόπτης στο βήμα 2.
- Πατήστε **SELECT** (Δ/∇) για να επιλέξετε τον αριθμό προγράμματος και την ημέρα της εβδομάδας.
Ο επιλεγμένος αριθμός προγράμματος (1-4) και η ημέρα της εβδομάδας θα αναβοσβήνουν.

MO	Δευτέρα
TU	Τρίτη
WE	Τετάρτη
TH	Πέμπτη
FR	Παρασκευή
SA	Σάββατο
SU	Κυριακή

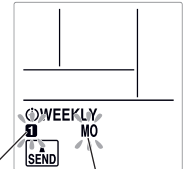

Αριθμός προγράμματος Ημέρα της εβδομάδας

- Πατήστε **NEXT**.
- Πατήστε **SELECT** (Δ/∇) για να επιλέξετε τη λειτουργία χρονοδιακόπτη.
(Χωρίς χρονοδιακόπτη) (Χρονοδιακόπτης ενεργοποίησης) (Χρονοδιακόπτης απενεργοποίησης)

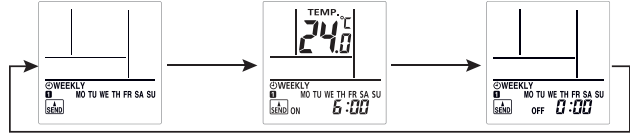

- Πατήστε **NEXT**.
* Εάν επιλέξετε "Χωρίς χρονοδιακόπτη" στο βήμα 4, η οθόνη ρύθμισης θα επανέλθει στο βήμα 1.
- Πατήστε **SELECT** (Δ/∇) για να ορίσετε την ώρα ενεργοποίησης ή απενεργοποίησης.
- Πατήστε **NEXT**.
* Εάν επιλέξετε "Χρονοδιακόπτης απενεργοποίησης" στο βήμα 4, η οθόνη ρύθμισης θα επανέλθει στο βήμα 1.
- Πατήστε **SELECT** (Δ/∇) για να ορίσετε τη θερμοκρασία.

Εύρος ρύθμισης θερμοκρασίας

Αυτόματη, Ψύξη,	18,0-30,0 °C
ή κατάσταση Αφύγρανσης:	*Ακόμη κι αν επιλέξετε 10,0, 16,0-17,5 °C, το κλιματιστικό θα λειτουργήσει στους 18,0 °C.
Κατάσταση Θέρμανσης:	10,0 ή 16,0-30,0 °C

- Πατήστε **NEXT**.
Η οθόνη ρύθμισης θα επανέλθει στο βήμα 1.
- Πατήστε **SEND** για να ολοκληρώσετε τη ρύθμιση.
Πλησιάστε στην εσωτερική μονάδα.
ΣΗΜΕΙΩΣΗ: Η ένδειξη [☺] στην εσωτερική μονάδα δεν θα ενεργοποιηθεί, ακόμη κι αν ολοκληρωθεί αυτή η ρύθμιση.
- Εάν θέλετε να επιστρέψετε στο προηγούμενο βήμα, πατήστε **BACK ON/OFF**.
- Για να ελέγξετε το χρονοδιάγραμμα, χρησιμοποιήστε το **SELECT** (Δ/∇) για να εξετάσετε τις ρυθμίσεις Εβδομαδιαίου χρονοδιακόπτη στο βήμα 1.
Για να ολοκληρώσετε τον έλεγχο, πατήστε **TIMER SETTING**.
- Για να απενεργοποιήσετε τον Εβδομαδιαίο χρονοδιακόπτη, πατήστε **WEEKLY** ενώ εμφανίζεται το **WEEKLY** στην οθόνη του τηλεχειριστηρίου. Η ένδειξη θα εξαφανιστεί.

ΣΗΜΕΙΩΣΕΙΣ:

- Η κατάσταση λειτουργίας θα είναι ίδια με την επιλεγμένη την τελευταία φορά που τερματίστηκε η λειτουργία. Συνεπώς, δεν υπάρχει δυνατότητα προγραμματισμού αυτόματης εναλλαγής λειτουργιών του τύπου Ψύξη → Θέρμανση → Ψύξη → Θέρμανση.
- Εάν ρυθμίσετε τον Χρονοδιακόπτη On και τον Χρονοδιακόπτη Off για την ίδια ώρα, θα λειτουργήσει ο Χρονοδιακόπτης On.
- Εάν έχουν ρυθμιστεί δύο Χρονοδιακόπτες On για την ίδια ώρα, το κλιματιστικό θα λειτουργήσει βάσει σειράς αριθμού προγράμματος.
- Δεν μπορείτε να χρησιμοποιήσετε τον Εβδομαδιαίο χρονοδιακόπτη ταυτόχρονα με τους άλλους χρονοδιακόπτες.
Εάν χρησιμοποιήσετε τον Χρονοδιακόπτη Ενεργοποίησης/ Απενεργοποίησης, τον Χρονοδιακόπτη προγράμματος ή τον Χρονοδιακόπτη ύπνου ενώ είναι ενεργοποιημένος ο Εβδομαδιαίος χρονοδιακόπτης, ο Εβδομαδιαίος χρονοδιακόπτης θα απενεργοποιηθεί. Σε μια τέτοια περίπτωση, ενεργοποιήστε τον Εβδομαδιαίο χρονοδιακόπτη αφού ολοκληρωθεί η λειτουργία των άλλων χρονοδιακόπτων.
- Εάν είναι συνδεδεμένο το ενσύρματο τηλεχειριστήριο (προαιρετικό), αυτή η λειτουργία δεν είναι διαθέσιμη.

■ Παραδείγματα του Εβδομαδιαίου χρονοδιακόπτη

Παράδειγμα 1

	7:00 πμ	9:00 πμ	11:00 πμ	5:00 μμ	11:00 μμ
Δευτέρα έως Παρασκευή	Πρόγραμμα 1 Ενεργοποίηση 26 °C	Πρόγραμμα 2 Απενεργοποίηση		Πρόγραμμα 3 Ενεργοποίηση 28 °C	Πρόγραμμα 4 Απενεργοποίηση
	Αφύπνιση	Αναχώρηση για εργασία		Επιστροφή στο σπίτι	Ύπνος
Σάββατο	(Χωρίς ρυθμίσεις χρονοδιακόπτη)				
Κυριακή		Πρόγραμμα 1 Απενεργοποίηση (Ενεργοποίηση)	Πρόγραμμα 2 Απενεργοποίηση (Ενεργοποίηση)	Πρόγραμμα 3 Απενεργοποίηση (Ενεργοποίηση)	Πρόγραμμα 4 Απενεργοποίηση (Ενεργοποίηση)

Παράδειγμα 2: Μπορείτε να ορίσετε ρυθμίσεις θερμοκρασίας χρησιμοποιώντας τον Χρονοδιακόπτη ενεργοποίησης στον Εβδομαδιαίο χρονοδιακόπτη.

	7:00 πμ	9:00 πμ	5:00 μμ	11:00 μμ
Πρόγραμμα 1	Πρόγραμμα 2	Πρόγραμμα 3	Πρόγραμμα 4	
Ενεργοποίηση 28 °C	Ενεργοποίηση 26 °C	Ενεργοποίηση 27 °C	Ενεργοποίηση 28 °C	

6.2. Χρονοδιακόπτης On ή Off

1. Στη "Διαδικασία ρύθμισης χρονοδιακόπτη", επιλέξτε Χρονοδιακόπτης ενεργοποίησης ή Χρονοδιακόπτης απενεργοποίησης στο βήμα 2.
 2. Πατήστε **SELECT** (△▽) για να ορίσετε την ώρα ενεργοποίησης ή απενεργοποίησης.
Εάν πατήσετε το κουμπί: Η ώρα θα αλλάζει ανά +5/-5 λεπτά.
Παρατεταμένο πάτημα του κουμπιού: Η ώρα θα αλλάζει ανά +10/-10 λεπτά.
- Για να απενεργοποιήσετε τον Χρονοδιακόπτη ενεργοποίησης/ απενεργοποίησης, πατήστε **ON/OFF** ενόσω εμφανίζεται το **ON/OFF** στην οθόνη του τηλεχειριστηρίου.
Η ένδειξη θα εξαφανιστεί.

6.3. Χρονοδιακόπτης προγράμματος

1. Ρυθμίστε τον Χρονοδιακόπτη ενεργοποίησης και τον Χρονοδιακόπτη απενεργοποίησης. (Δείτε "6.2. Χρονοδιακόπτης On ή Off".)

2. Στη "Διαδικασία ρύθμισης χρονοδιακόπτη", επιλέξτε Χρονοδιακόπτης προγράμματος στο βήμα 2.

Ο χρονοδιακόπτης του οποίου η καθορισμένη ώρα βρίσκεται εγγύτερα στην τρέχουσα ώρα λειτουργεί πρώτος.

Η σειρά λειτουργίας χρονοδιακόπτη εμφανίζεται ως εξής:

Χρονοδιακόπτης	Ένδειξη στην οθόνη του τηλεχειριστηρίου
Χρονοδιακόπτης ενεργοποίησης→απενεργοποίησης	ON▷OFF
Χρονοδιακόπτης απενεργοποίησης→ενεργοποίησης	ON◀OFF

ΣΗΜΕΙΩΣΗ: Μπορείτε να ρυθμίσετε τον Χρονοδιακόπτη προγράμματος μόνο σε διάστημα 24 ωρών.

6.4. Χρονοδιακόπτης ύπνου

1. Στη "Διαδικασία ρύθμισης χρονοδιακόπτη", επιλέξτε Χρονοδιακόπτης ύπνου στο βήμα 2.
2. Πατήστε **SELECT** (△▽) για να ορίσετε τον χρόνο μέχρι τον τερματισμό της λειτουργίας.

Κάθε φορά που πατάτε το κουμπί, ο χρόνος αλλάζει ως εξής:

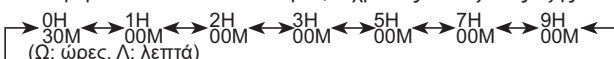

- Για να απενεργοποιήσετε τον Χρονοδιακόπτη ύπνου, πατήστε **SLEEP** ενόσω εμφανίζεται το **SLEEP** στην οθόνη του τηλεχειριστηρίου.
Η ένδειξη θα εξαφανιστεί.

Κατά τη λειτουργία του Χρονοδιακόπτη ύπνου, η ρύθμιση θερμοκρασίας αλλάζει όπως φαίνεται στην επόμενη εικόνα.

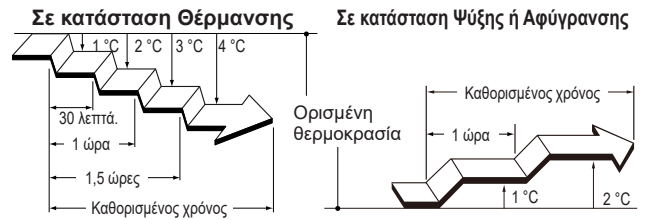

Αφού περάσει ο καθορισμένος χρόνος, η λειτουργία του κλιματιστικού τερματίζεται.

ΣΗΜΕΙΩΣΗ: Εάν ρυθμίσετε τον χρονοδιακόπτη ενεργοποίησης ή τον χρονοδιακόπτη απενεργοποίησης μετά τη ρύθμιση του χρονοδιακόπτη ύπνου, ο χρονοδιακόπτης ύπνου ακυρώνεται.

7. ΛΕΙΤΟΥΡΓΙΕΣ ΕΞΟΙΚΟΝΟΜΗΣΗ ΕΝΕΡΓΕΙΑΣ

7.1. Οικονομική λειτουργία

Εξοικονομεί περισσότερο ηλεκτρικό ρεύμα απ' ό,τι οι άλλες καταστάσεις λειτουργίας αλλάζοντας τη ρύθμιση θερμοκρασίας σε μια συντηρητική τιμή.

☞ Πατήστε **ECONOMY** για να ενεργοποιήσετε/ απενεργοποιήσετε την Οικονομική λειτουργία.

Θα ανάψει η ένδειξη [] στην εσωτερική μονάδα.

Κατάσταση λειτουργίας	Θερμοκρασία χώρου
Ψύξη/ Αφύγρανση	Λίγους βαθμούς υψηλότερα από την καθορισμένη θερμοκρασία
Θέρμανση	Λίγους βαθμούς χαμηλότερα από την καθορισμένη θερμοκρασία

ΣΗΜΕΙΩΣΕΙΣ:

- Στην κατάσταση Ψύξης, Θέρμανσης ή Αφύγρανσης, η μέγιστη απόδοση είναι περίπου το 70% της συνήθους λειτουργίας του κλιματιστικού.
- Αυτή η λειτουργία δεν μπορεί να χρησιμοποιηθεί κατά την επιτήρηση θερμοκρασίας στην Αυτόματη κατάσταση.

7.2. Αισθητήρας ανίχνευσης παρουσίας για εξοικονόμηση ενέργειας

ΠΡΟΕΙΔΟΠΟΙΗΣΗ

- Μην χρησιμοποιείτε αυτήν τη λειτουργία όταν στον χώρο υπάρχουν μόνο βρέφη, παιδιά, ηλικιωμένοι ή ασθενείς.

ΠΡΟΣΟΧΗ

- Μην χρησιμοποιείτε αυτήν τη λειτουργία σε χώρους διακομιστών ή σε χώρους στους οποίους δεν υπάρχει κανείς.
- Μην τοποθετείτε μεγάλα αντικείμενα κοντά στον αισθητήρα παρουσίας. Επίσης, κρατήστε τις συσκευές θέρμανσης έξω από την περιοχή ανίχνευσης του αισθητήρα.

Όταν δεν υπάρχει κανείς στον χώρο, το κλιματιστικό λειτουργεί συντηρητικά ώστε να αποτρέψει τη σπατάλη ηλεκτρικής ενέργειας. (Αυτή η λειτουργία είναι ενεργοποιημένη κατά την αγορά.)

☞ Για να αλλάξετε αυτήν τη ρύθμιση, πατήστε **SENSOR**.

Όταν είναι ενεργοποιημένο το πρόγραμμα Εξοικονόμησης ενέργειας, εμφανίζεται η ένδειξη **ENERGY SAVING** στην οθόνη του τηλεχειριστηρίου.

ΣΗΜΕΙΩΣΕΙΣ:

- Οι ακόλουθες λειτουργίες παρακάμπτουν το πρόγραμμα Εξοικονόμησης ενέργειας.
 - Λειτουργία Χρονοδιακόπτη ύπνου
 - Λειτουργία Θέρμανσης 10 °C
- Το πρόγραμμα Εξοικονόμησης ενέργειας ενδέχεται να μην δουλέψει όταν η θερμοκρασία του χώρου διαφέρει πάρα πολύ από την καθορισμένη ρύθμιση θερμοκρασίας, όπως π.χ. αμέσως μετά την έναρξη της λειτουργίας.

■ Λεπτομέρειες σχετικά με το πρόγραμμα Εξοικονόμησης ενέργειας

Ο αισθητήρας παρουσίας στην εσωτερική μονάδα εντοπίζει την κίνηση ανθρώπων.

Εάν δεν υπάρχει κανείς στον χώρο για περίπου 20 λεπτά, η θερμοκρασία ρυθμίζεται σε μια συντηρητική τιμή.

Όταν επανέλθει κάποιος στον χώρο, το κλιματιστικό επανέρχεται στις αρχικές ρυθμίσεις.

Κατάσταση λειτουργίας	Θερμοκρασία χώρου (Όταν δεν υπάρχει κανείς εκεί)
Ψύξη/ Αφύγρανση	Υψηλότερη από τη θερμοκρασία ρύθμισης (μέγ. +2°C)
Θέρμανση	Χαμηλότερη από τη θερμοκρασία ρύθμισης (μέγ. -4°C)
Αυτόματη	Ανάλογα με την κατάσταση λειτουργίας (Ψύξη/ Θέρμανση/Αφύγρανση).

Εμβέλεια του αισθητήρα παρουσίας

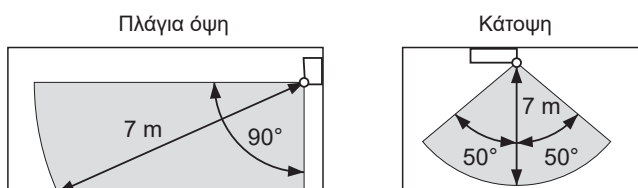

ΣΗΜΕΙΩΣΗ: Δεδομένου ότι ο αισθητήρας παρουσίας εντοπίζει την υπέρυθρη ακτινοβολία που εκπέμπεται από τους ανθρώπους, ενδέχεται να συμβαίνει σφάλμα ανίχνευσης στις ακόλουθες περιπτώσεις.

Καταστάσεις στις οποίες ο αισθητήρας ενδέχεται να μην ανιχνεύει κανέναν στον χώρο, αν και υπάρχει κάποιος:

- Όταν η θερμοκρασία του χώρου είναι υψηλή και η διαφορά με τη θερμοκρασία του ανθρώπινου σώματος είναι μικρή. (Για παράδειγμα το καλοκαίρι, όταν η θερμοκρασία είναι 30°C ή υψηλότερη.)
- Όταν βρίσκεται κάποιος στον χώρο, αλλά δεν κινείται για μεγάλο χρονικό διάστημα.
- Όταν κάποιος βρίσκεται πίσω από έναν καναπέ, άλλα έπιπλα ή γυάλινα αντικείμενα, ή σε παρόμοιες καταστάσεις.
- Όταν κάποιος φορά εξαιρετικά χοντρά ρούχα και στέκεται με γυρισμένη την πλάτη στον αισθητήρα.

Καταστάσεις στις οποίες ο αισθητήρας ενδέχεται να ανιχνεύει ασφαμέντα ανθρώπους στον χώρο, αν και δεν υπάρχει κάποιος

- Όταν υπάρχει ένας σκύλος ή μια γάτα που κινείται στον χώρο.
- Όταν ο αέρας προκαλεί την κίνηση κουρτινών ή φυτών.
- Όταν λειτουργούν θερμαντικά σώματα, υγραντήρες ή ηλεκτρικές συσκευές, όπως κινούμενοι ηλεκτρικοί ανεμιστήρες.

7.3. Έλεγχος ανεμιστήρα για εξοικονόμηση ενέργειας

Στη λειτουργία Ψύξης, όταν η θερμοκρασία του χώρου φτάσει στην καθορισμένη τιμή, ο ανεμιστήρας της εσωτερικής μονάδας περιστρέφεται διακοπτόμενα για εξοικονόμηση ενέργειας. (Αυτή η λειτουργία είναι ενεργοποιημένη κατά την αγορά.)

Για αλλάξετε τη ρύθμιση, ακολουθήστε τα εξής βήματα:

1. Πατήστε μέχρι να εμφανίζεται μόνο το ρολόι στην οθόνη του τηλεχειριστηρίου.
2. Πατήστε παρατεταμένα **[FAN]** για τουλάχιστον 5 δευτερόλεπτα.
Εμφανίζεται η τρέχουσα κατάσταση Ελέγχου ανεμιστήρα (**F₁**).
3. Πατήστε **[TEMP]** () για εναλλαγή μεταξύ ενεργοποίησης (**ON**) και απενεργοποίησης (**OFF**).
4. Πατήστε για να στείλετε τη ρύθμιση στην εσωτερική μονάδα.
Θα επανεμφανιστεί η αρχική οθόνη.

ΣΗΜΕΙΩΣΗ: Εάν δεν πατήσετε κανένα κουμπί για 30 δευτερόλεπτα αφού εμφανιστεί η ένδειξη **F₁**, η ένδειξη **F₁** θα σβήσει. Σε αυτήν την περίπτωση, επαναλάβετε τη διαδικασία ρύθμισης από το βήμα 2.

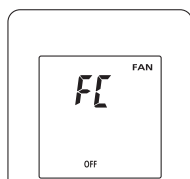

8. ΑΛΛΕΣ ΛΕΙΤΟΥΡΓΙΕΣ

8.1. Ισχυρή λειτουργία

Στην Ισχυρή λειτουργία, το κλιματιστικό θα λειτουργεί στη μέγιστη ισχύ και με έντονη ροή αέρα, ώστε ο χώρος να ψυχθεί ή να θερμανθεί γρήγορα.

- ☞ Πατήστε **POWERFUL** για να ενεργοποιησετε/απενεργοποιήσετε την Ισχυρή λειτουργία.
Όταν ενεργοποιηθεί, η εσωτερική μονάδα παράγει 2 σύντομα ηχητικά σήματα (μπιπ).
Όταν απενεργοποιηθεί, η εσωτερική μονάδα παράγει 1 σύντομο ηχητικό σήματα (μπιπ).

Η Ισχυρή λειτουργία θα απενεργοποιηθεί αυτόματα στις εξής περιπτώσεις:

- Η Ισχυρή λειτουργία έχει παραμείνει ενεργή για κάποιο χρονικό διάστημα και η θερμοκρασία του χώρου έφτασε στην καθορισμένη τιμή για την κατάσταση Ψύξης, Αφύγρανσης ή Θέρμανσης.
- 20 λεπτά αφού εκκίνησε η Ισχυρή λειτουργία.

ΣΗΜΕΙΩΣΕΙΣ:

- Η κατεύθυνση της ροής του αέρα και η ταχύτητα του ανεμιστήρα ελέγχονται αυτόματα.
- Η Ισχυρή λειτουργία δεν μπορεί να πραγματοποιηθεί ταυτόχρονα με τη λειτουργία Οικονομίας.
- Η Ισχυρή λειτουργία παρακάμπτει τις ακόλουθες λειτουργίες. Εάν οριστούν οι ακόλουθες λειτουργίες, θα εκκινήσουν αφού τελειώσει η Ισχυρή λειτουργία.
 - Λειτουργία χαμηλού θορύβου εξωτερικής μονάδας
 - Πρόγραμμα Εξοικονόμησης ενέργειας
- Εάν είναι συνδεδεμένο το ενσύρματο τηλεχειριστήριο (προαιρετικό), αυτή η λειτουργία δεν είναι διαθέσιμη.

8.2. Λειτουργία χαμηλού θορύβου εξωτερικής μονάδας

Η λειτουργία Χαμηλού θορύβου εξωτερικής μονάδας μειώνει τον θόρυβο από την εξωτερική μονάδα. Κατά τη διάρκεια αυτής της λειτουργίας, ο αριθμός στροφών του συμπιεστή ελαττώνεται και ο ανεμιστήρας της εξωτερικής μονάδας περιστρέφεται αργά.

- ☞ Πατήστε **OUTDOOR UNIT (LOW NOISE)** για να ενεργοποιησετε/απενεργοποιήσετε τη λειτουργία Χαμηλού θορύβου εξωτερικής μονάδας.
Όταν είναι ενεργοποιημένη η λειτουργία Χαμηλού θορύβου εξωτερικής μονάδας, στο τηλεχειριστήριο εμφανίζεται η ένδειξη **LOW NOISE**.

Η ρύθμιση διατηρείται ακόμη κι αν απενεργοποιηθεί το κλιματιστικό.

ΣΗΜΕΙΩΣΕΙΣ:

- Αυτή η λειτουργία δεν είναι δυνατόν να χρησιμοποιηθεί ταυτόχρονα με τις καταστάσεις Ανεμιστήρας και Αφύγρανση, καθώς και με την Ισχυρή λειτουργία.
- Εάν είναι συνδεδεμένο το ενσύρματο τηλεχειριστήριο (προαιρετικό), αυτή η λειτουργία δεν είναι διαθέσιμη.

8.3. Λειτουργία Θέρμανσης 10 °C

Η λειτουργία Θέρμανσης 10 °C διατηρεί τη θερμοκρασία του χώρου στους 10 °C ώστε να μην πέσει πολύ χαμηλά.

- ☞ Για να ενεργοποιήσετε τη λειτουργία Θέρμανσης 10 °C, πατήστε **HEAT 10°C**.
Η εσωτερική μονάδα θα παράγει 1 σύντομο ηχητικό σήμα και θα ανάψει η ένδειξη [**HEAT**] στην εσωτερική μονάδα.

- ☞ Πατήστε για να απενεργοποιήσετε το κλιματιστικό.
Η ένδειξη [**HEAT**] θα σβήσει.

ΣΗΜΕΙΩΣΕΙΣ:

- Κατά τη διάρκεια της λειτουργίας Θέρμανσης 10 °C, είναι έγκυρες μόνο οι ρυθμίσεις **SET** και **SET**.
- Όταν ο χώρος είναι επαρκώς ζεστός, αυτή η λειτουργία δεν εκτελείται.
- Εάν είναι συνδεδεμένο το ενσύρματο τηλεχειριστήριο (προαιρετικό), αυτή η λειτουργία δεν είναι διαθέσιμη.

9. ΡΥΘΜΙΣΕΙΣ ΚΑΤΑ ΤΗΝ ΕΓΚΑΤΑΣΤΑΣΗ

9.1. Ρύθμιση προσαρμοσμένου κωδικού τηλεχειριστηρίου

Καθορίζοντας τον προσαρμοσμένο κωδικό της εσωτερικής μονάδας και του τηλεχειριστηρίου, έχετε τη δυνατότητα να καθορίσετε το κλιματιστικό που ελέγχει το τηλεχειριστήριο.

Όταν υπάρχουν δύο ή περισσότερα κλιματιστικά στον ίδιο χώρο και θέλετε να τα χειρίζεστε ξεχωριστά, ορίστε προσαρμοσμένους κωδικούς (είναι διαθέσιμες 4 επιλογές).

ΣΗΜΕΙΩΣΗ: Εάν ο προσαρμοσμένος κωδικός της εσωτερικής μονάδας διαφέρει από αυτόν του τηλεχειριστηρίου, η εσωτερική μονάδα δεν μπορεί να λάβει σήμα από το τηλεχειριστήριο.

Διαδικασία ορισμού του προσαρμοσμένου κωδικού του τηλεχειριστηρίου

1. Πατήστε **(M)** μέχρι να εμφανίζεται μόνο το ρολόι στην οθόνη του τηλεχειριστηρίου.
2. Πατήστε παρατεταμένα **[MODE]** για τουλάχιστον 5 δευτερόλεπτα.
Θα εμφανιστεί ο τρέχων προσαρμοσμένος κωδικός (αρχικά είναι ορισμένος σε A).
3. Πατήστε **[TEMP]** **(⊕/⊖)** να αλλάξετε τον προσαρμοσμένο κωδικό μεταξύ A (A) ↔ B (B) ↔ C (C/E) ↔ D (D).
* Αντιστοιχίστε τον προσαρμοσμένο κωδικό στην οθόνη με τον προσαρμοσμένο κωδικό του κλιματιστικού.
4. Πατήστε ξανά **[MODE]**.
Θα οριστεί ο προσαρμοσμένος κωδικός.
Θα επανεμφανιστεί η οθόνη ρολογιού.

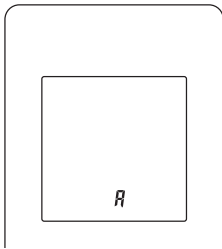

- Για να αλλάξετε τον προσαρμοσμένο κωδικό του κλιματιστικού (αρχικά ορισμένος σε A), επικοινωνήστε με εξουσιοδοτημένο τεχνικό προσωπικό.
- Εάν δεν πατήσετε κανένα κουμπί για 30 δευτερόλεπτα αφού εμφανιστεί ο προσαρμοσμένος κωδικός, η οθόνη επανέρχεται στην ένδειξη ρολογιού. Σε αυτήν την περίπτωση, επαναλάβετε τη διαδικασία ρύθμισης από το βήμα 2.
- Ανάλογα με το τηλεχειριστήριο, ο προσαρμοσμένος κωδικός ενδέχεται να επανέλθει στο A όταν αντικαθίστανται οι μπαταρίες. Σε αυτήν την περίπτωση, καθορίστε ξανά τον προσαρμοσμένο κωδικό, όπως απαιτείται. Εάν δεν γνωρίζετε τον προσαρμοσμένο κωδικό του κλιματιστικού, δοκιμάστε έναν προς έναν τους κωδικούς μέχρι να βρείτε ποιος κωδικός ελέγχει το κλιματιστικό.

10. ΚΑΘΑΡΙΣΜΟΣ ΚΑΙ ΦΡΟΝΤΙΔΑ



ΠΡΟΣΟΧΗ

- Προτού καθαρίσετε το προϊόν, βεβαιωθείτε ότι είναι απενεργοποιημένο και ότι έχετε αποσυνδέσει την τροφοδοσία ρεύματος.
 - Πριν θέσετε τη συσκευή σε λειτουργία, βεβαιωθείτε ότι η γρίλια πρόσληψης έχει κλείσει πλήρως. Αν η σχάρα εισαγωγής αέρα δεν έχει κλείσει πλήρως, ενδέχεται να επηρεαστεί η ορθή λειτουργία ή η απόδοση του κλιματιστικού.
 - Προσέξτε να μην ρίξετε τη γρίλια πρόσληψης.
 - Εάν ο καθαρισμός του φίλτρου απαιτεί εργασία σε ύψος, απευθυνθείτε σε εξουσιοδοτημένο τεχνικό προσωπικό.
- Μην αγγίζετε τα πτερύγια αλουμινίου του εναλλάκτη θερμότητας που είναι ενσωματωμένος στην εσωτερική μονάδα, ώστε να αποφύγετε ενδεχόμενο τραυματισμό κατά τη συντήρηση της μονάδας.
 - Μην εκθέτετε την εσωτερική μονάδα σε υγρά εντομοκτόνα ή σπρέι μαλλιών.
 - Μην στέκεστε σε γλιστερές, ανώμαλες ή ασταθείς επιφάνειες όταν κάνετε συντήρηση στην μονάδα.

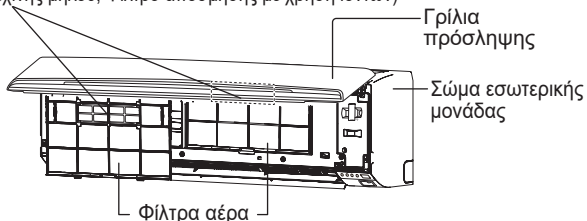
Φίλτρα καθαρισμού αέρα
(Φίλτρο κατεχίνης μήλου, Φίλτρο απόσπησης με χρήση ιόντων)



Η συχνότητα καθαρισμού αναφέρεται στον επόμενο πίνακα.

Τι να κάνετε	Συχνότητα
Σώμα εσωτερικής μονάδας	Καθαρισμός Όταν παρατηρήσετε ότι χρειάζεται
Φίλτρο αέρα	Καθαρισμός Κάθε 2 εβδομάδες
Φίλτρο με απόσταγμα κατεχίνης μήλου (UTR-FA13-1)  (Λευκό)	Αντικατάσταση Κάθε 3 μήνες
Φίλτρο απόσπησης με χρήση ιόντων (UTR-FA13-2)  (Ανοιχτό μπλε)	Καθαρισμός Κάθε 3 μήνες
	Αντικατάσταση Κάθε 3 χρόνια

* Τα φίλτρα καθαρισμού αέρα πωλούνται ξεχωριστά. Κατά την αντικατάστασή τους, επικοινωνήστε με το κατάστημα αγοράς.

Καθαρισμός του σώματος της εσωτερικής μονάδας

ΣΗΜΕΙΩΣΕΙΣ:

- Μη χρησιμοποιείτε νερό θερμοκρασίας άνω των 40 °C.
- Μη χρησιμοποιείτε ισχυρά καθαριστικά ή πηπητικά διαλύματα, όπως βενζίνιο ή διαλυτικό.

1. Σκουπίστε απαλά το σώμα της εσωτερικής μονάδας με ένα μαλακό πανί, υγραμένο με ζεστό νερό.
2. Σκουπίστε απαλά το σώμα της εσωτερικής μονάδας με ένα στεγνό και μαλακό πανί.

Καθαρισμός της γρίλιας πρόσληψης

■ Αφαίρεση της γρίλιας πρόσληψης

1. Ανοίξτε τη γρίλια πρόσληψης.
2. Ενώ πιέζετε απαλά προς τα έξω τον αριστερό και τον δεξιό άξονα τοποθέτησης, τραβήξτε τη γρίλια πρόσληψης.

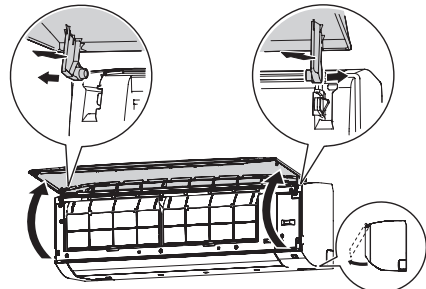

■ Καθαρισμός της γρίλιας πρόσληψης

1. Πλύνετε απαλά τη γρίλια πρόσληψης με νερό ή σκουπίστε την απαλά με ένα μαλακό πανί που έχει βρέξει με ζεστό νερό.
2. Σκουπίστε τη γρίλια πρόσληψης με ένα στεγνό και μαλακό πανί.

■ Εγκατάσταση της γρίλιας πρόσληψης

1. Κρατώντας οριζόντια τη γρίλια πρόσληψης, εισάγετε τον αριστερό και τον δεξιό άξονα στερέωσης μέσα στα έδρανα στο επάνω μέρος του εμπρός πάνελ. Για να κλειδώσετε σωστά κάθε άξονα, εισάγετέ τον μέχρι να κουμπώσει.
2. Κλείστε τη γρίλια πρόσληψης.

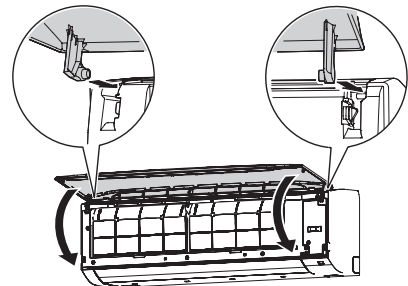

3. Πατήστε στα 4 σημεία στη σχάρα εισαγωγής για να την κλείσετε πλήρως.

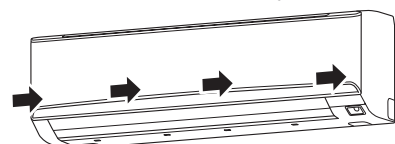

Καθαρισμός του φίλτρου αέρα

1. Ανοίξτε τη γρίλια πρόσληψης μέχρι να κουμπώσει.

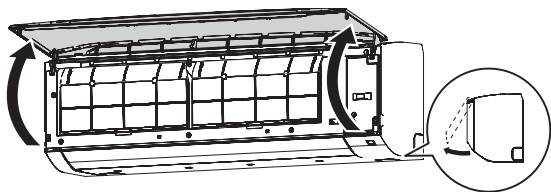

2. Αφαιρέστε τα φίλτρα αέρα.

Σηκώστε τη λαβή των φίλτρων αέρα, αποσυνδέστε τις δύο κάτω γλωττίδες και τραβήξτε έξω.

Λαβή φίλτρου αέρα

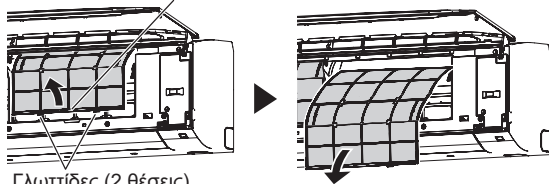

Γλωττίδες (2 θέσεις)

3. Απομακρύνετε τη σκόνη με οποιοδήποτε από τους επόμενους τρόπους.

- Καθαρισμός με ηλεκτρική σκούπα.
- Πλύσιμο με ήπιο απορρυπαντικό και ζεστό νερό. Μετά το πλύσιμο, αφήστε τα φίλτρα αέρα να στεγνώσουν καλά στη σκιά.

4. Επανατοποθετήστε τα φίλτρα αέρα.

Ευθυγραμμίστε τα πλάγια του φίλτρου αέρα με το πάνελ και σπρώξτε το μέσα μέχρι το τέλος της διαδρομής. Βεβαιωθείτε ότι οι δύο κάτω γλωττίδες επανέρχονται σωστά στις οπές τους στην εσωτερική μονάδα.

5. Κλείστε τη γρίλια πρόσληψης.

Πατήστε στα 4 σημεία στη σχάρα εισαγωγής για να την κλείσετε πλήρως.

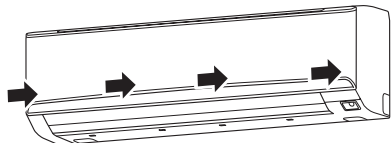

ΣΗΜΕΙΩΣΗ: Εάν συσσωρευτούν ρύποι στο φίλτρο αέρα, η ροή αέρα θα ελαττωθεί, η απόδοση λειτουργίας θα μειωθεί και ο θόρυβος θα αυξηθεί.

Αντικατάσταση φίλτρων καθαρισμού αέρα

ΣΗΜΕΙΩΣΕΙΣ:

- Για τις συχνότερες αντικατάστασης των φίλτρων καθαρισμού αέρα, ανατρέξτε στο στοιχείο [Συχνότητες στις οποίες πρέπει να συντηρούνται τα εξαρτήματα], στην ενότητα "ΚΑΘΑΡΙΣΜΟΣ ΚΑΙ ΦΡΟΝΤΙΔΑ".
- Χρησιμοποιήστε ένα φίλτρο καθαρισμού αέρα το συντομότερο δυνατό μετά το άνοιγμα της συσκευασίας. Η απόδοση καθαρισμού του αέρα μειώνεται όσο τα φίλτρα παραμένουν στην ανοιχτή συσκευασία.

1. Αφαιρέστε τα φίλτρα αέρα από το σώμα εσωτερικής μονάδας. Ανατρέξτε στα βήματα 1 και 2 της ενότητας "Καθαρισμός του φίλτρου αέρα".
2. Αφαιρέστε τη θήκη του φίλτρου καθαρισμού αέρα και το φίλτρο καθαρισμού αέρα από το φίλτρο αέρα. Αφαιρέστε τα άγκιστρα της θήκης φίλτρου καθαρισμού αέρα από τα μάνταλα του φίλτρου αέρα.

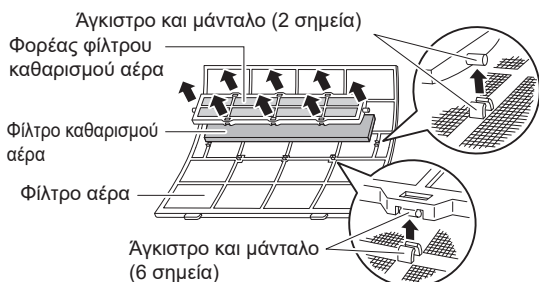

3. Τοποθετήστε ένα καινούργιο ή καθαρισμένο φίλτρο καθαρισμού αέρα επάνω από το φίλτρο αέρα.
4. Κουμπώστε τα μάνταλα του φίλτρου αέρα με τα άγκιστρα της θήκης φίλτρου καθαρισμού αέρα.

ΣΗΜΕΙΩΣΗ:

- Βεβαιωθείτε ότι το φίλτρο καθαρισμού αέρα βρίσκεται εντός της θήκης φίλτρου καθαρισμού αέρα.
5. Τοποθετήστε το φίλτρο αέρα στο σώμα της εσωτερικής μονάδας και κλείστε τη σχάρα εισαγωγής. Ανατρέξτε στα βήματα 4–5 της ενότητας "Καθαρισμός του φίλτρου αέρα".

Καθαρισμός του φίλτρου απόσμησης με χρήση ιόντων

ΣΗΜΕΙΩΣΕΙΣ:

- Μην πλένετε το φίλτρο κατεχίνης μήλου (λευκό).
 - Για οδηγίες σχετικά με την αφαίρεση/τοποθέτηση του φίλτρου απόσμησης με χρήση ιόντων, ανατρέξτε στην ενότητα "Αντικατάσταση φίλτρων καθαρισμού αέρα".
1. Πλύνετε με νερό ή χλιαρό νερό. Εάν είναι πολύ λερωμένο, χρησιμοποιήστε διαλυμένο ουδέτερο απορρυπαντικό. Μην ξύνετε ή τρίβετε το φίλτρο· διαφορετικά, η αποτελεσματικότητα απόσμησης ενδέχεται να μειωθεί.
 2. Ξεπλύνετε το Φίλτρο απόσμησης με χρήση ιόντων χρησιμοποιώντας τρεχούμενο νερό.
 3. Αφήστε το Φίλτρο απόσμησης με χρήση ιόντων να στεγνώσει στη σκιά.

Αφαίρεση και εγκατάσταση της σχάρας εισαγωγής

■ Αφαίρεση της γρίλιας πρόσληψης

1. Ανοίξτε τη γρίλια πρόσληψης μέχρι να κουμπώσει.
2. Αφαίρεση της γρίλιας πρόσληψης

Ενώ πιέζετε απαλά προς τα έξω τον αριστερό και τον δεξιό άξονα τοποθέτησης, τραβήξτε τη γρίλια πρόσληψης.

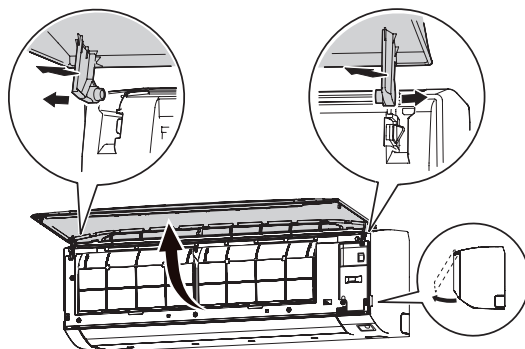

Αντικατάσταση του Φίλτρου απόσμησης με χρήση ιόντων

1. Αφαιρέστε τα φίλτρα αέρα. Ανατρέξτε στα βήματα 1–2 της ενότητας "Καθαρισμός του φίλτρου αέρα".
2. Αφαιρέστε το Φίλτρο απόσμησης με χρήση ιόντων από τον φορέα φίλτρων καθαρισμού αέρα.
3. Εγκαταστήστε το νέο Φίλτρο απόσμησης με χρήση ιόντων.

Όταν δεν χρησιμοποιείται για μεγάλη χρονική περίοδο

Όταν σταματάτε τη χρήση του κλιματιστικού μετά τη χρήση της κατάστασης λειτουργίας Ψύξης ή Αφύγρανσης, ενεργοποιήστε την κατάσταση λειτουργίας Ανεμιστήρα για μισή ημέρα ώστε να στεγνώσουν πλήρως τα εσωτερικά εξαρτήματα. Εάν παραμείνει υγρασία μέσα στην εσωτερική μονάδα, ενδέχεται να αναπτυχθεί μούχλα.

Πρόσθετη επιθεώρηση

Έπειτα από μια παρατεταμένη περίοδο χρήσης, η σκόνη που έχει συσσωρευτεί εντός της εσωτερικής μονάδας ενδέχεται να μειώσει την απόδοση, ακόμη κι αν συντηρείτε σωστά τη μονάδα.

Σε αυτήν την περίπτωση, συνιστάται επιθεώρηση του προϊόντος.

Για περισσότερες πληροφορίες, συμβουλευθείτε εξουσιοδοτημένο τεχνικό προσωπικό εξουσιοδοτημένο τεχνικό προσωπικό.

Επαναφορά ένδειξης φίλτρου (ειδική ρύθμιση)

Αυτή η λειτουργία μπορεί να χρησιμοποιηθεί εάν διαμορφωθεί σωστά κατά την εγκατάσταση. Συμβουλευτείτε εξουσιοδοτημένο τεχνικό προσωπικό για να χρησιμοποιήσετε αυτή τη λειτουργία. ☞ Καθαρίστε το φίλτρο αέρα όταν η ενδεικτική λυχνία εμφανίζει το ακόλουθο:

Ενδεικτική λυχνία	Μοτίβο αναλαμπής
	Αναβοσβήνει 3 φορές, ανά 21 δευτερόλεπτα

Μετά τον καθαρισμό, πραγματοποιήστε επαναφορά της ένδειξης φίλτρου πατώντας το στην εσωτερική μονάδα για 2 δευτερόλεπτα ή λιγότερο.

11. ΓΕΝΙΚΕΣ ΠΛΗΡΟΦΟΡΙΕΣ

■ Απόδοση θέρμανσης

Αυτό το κλιματιστικό λειτουργεί με βάση την αρχή της αντλιάς θερμότητας, απορροφώντας θερμότητα από τον εξωτερικό αέρα και μεταφέροντας αυτήν τη θερμότητα στην εσωτερική μονάδα. Ως αποτέλεσμα, η απόδοση λειτουργίας μειώνεται όσο πέφτει η θερμοκρασία του εξωτερικού αέρα.

Αν η παραγόμενη θερμότητα είναι ανεπαρκής, συνιστάται να χρησιμοποιήσετε το κλιματιστικό σε συνδυασμό με κάποια συσκευή θέρμανσης άλλου τύπου.

■ Αυτόματη λειτουργία απόψυξης

Όταν η εξωτερική θερμοκρασία είναι υπερβολικά χαμηλή με υψηλή υγρασία, ενδέχεται να σχηματιστεί παγετός στην εξωτερική μονάδα κατά τη λειτουργία θέρμανσης, ο οποίος ενδέχεται να μειώσει την απόδοση του προϊόντος.

Για προστασία έναντι του παγετού, το κλιματιστικό διαθέτει λειτουργία αυτόματης απόψυξης που ελέγχεται με μικροϋπολογιστή.

Αν σχηματιστεί πάγος, το κλιματιστικό θα σταματήσει να λειτουργεί προσωρινά και το κύκλωμα απόψυξης θα λειτουργήσει για λίγο (μέγιστο 15 λεπτά).

Κατά τη διάρκεια αυτής της διαδικασίας αναβοσβήνει η ένδειξη [I] στην εσωτερική μονάδα.

Αν σχηματιστεί παγετός στην εξωτερική μονάδα μετά τη λειτουργία θέρμανσης, η εξωτερική μονάδα θα σταματήσει αυτόματα αφού λειτουργήσει για λίγα λεπτά. Στη συνέχεια εκκινεί η Αυτόματη λειτουργία απόψυξης.

■ Λειτουργία αυτόματης επανεκκίνησης

Σε περίπτωση προβλήματος στην τροφοδοσία, όπως π.χ. σε διακοπή ρεύματος, το κλιματιστικό τίθεται εκτός λειτουργίας. Όμως επανενεργοποιείται αυτόματα και συνεχίζει την προηγούμενη λειτουργία, μόλις επανέλθει η τροφοδοσία ρεύματος.

Αν υπάρχει διακοπή ρεύματος, αφού ρυθμίσετε το χρονοδιακόπτη, μηδενίζεται η αντίστροφη μέτρηση του χρονοδιακόπτη.

Μετά την αποκατάσταση της τροφοδοσίας ρεύματος, αναβοσβήνει η ένδειξη [⊕] στην εσωτερική μονάδα, ενημερώνοντας σας ότι έχει παρουσιαστεί κάποιο σφάλμα στον χρονοδιακόπτη. Σε αυτήν την περίπτωση, ρυθμίστε ξανά το ρολόι και καθορίστε τις ρυθμίσεις χρονοδιακόπτη.

■ Δυσλειτουργίες που προκαλούνται από άλλες ηλεκτρικές συσκευές

Η χρήση άλλων ηλεκτρικών συσκευών, όπως μιας ηλεκτρικής ξυριστικής μηχανής ή η παρουσία στο χώρο ενός ασύρματου ραδιοφώνου, ενδέχεται να προκαλέσει δυσλειτουργία του κλιματιστικού.

Αν αντιμετωπίσετε μια τέτοια δυσλειτουργία, κλείστε μία φορά το διακόπτη κυκλώματος. Στη συνέχεια ανοίξτε τον εκ νέου και θέστε το κλιματιστικό σε λειτουργία χρησιμοποιώντας το τηλεχειριστήριο.

■ Εύρος θερμοκρασίας και υγρασίας για την εσωτερική μονάδα

Το επιτρεπόμενο εύρος συνθηκών θερμοκρασίας και υγρασίας είναι το ακόλουθο:

Εσωτερική θερμοκρασία	Ψύξη/ Αφύγρυνση	[°C]	18 έως 32
	Θέρμανση	[°C]	16 έως 30
Εσωτερική υγρασία		[%]	80 ή λιγότερο (*1)

*1: Εάν το κλιματιστικό χρησιμοποιείται συνεχώς για πολλές ώρες, ενδέχεται να συμπυκνωθούν υδρατμοί στην επιφάνεια και να στάξει νερό.

- Εάν η μονάδα λειτουργεί υπό συνθήκες εκτός του επιτρεπόμενου εύρους θερμοκρασιών, η λειτουργία του κλιματιστικού ενδέχεται να σταματήσει λόγω ενεργοποίησης του αυτόματου κυκλώματος προστασίας.
- Ανάλογα με τις συνθήκες λειτουργίας, ο εναλλάκτης θερμότητας μπορεί να παγώσει, προκαλώντας διαρροή νερού ή άλλες δυσλειτουργίες (στην κατάσταση Ψύξης ή Αφύγρυνσης).

■ Άλλες πληροφορίες

- Μην χρησιμοποιείτε το κλιματιστικό για άλλες χρήσεις εκτός από ψύξη/αφύγρυνση, θέρμανση ή αερισμό (λειτουργία ανεμιστήρα) χώρων.
- Για πληροφορίες σχετικά με το επιτρεπόμενο εύρος τιμών θερμοκρασίας και υγρασίας για την εξωτερική μονάδα, ανατρέξτε στο εγχειρίδιο προδιαγραφών μονάδας ή στο δελτίο προϊόντος.

12. ΠΡΟΑΙΡΕΤΙΚΑ ΕΞΑΡΤΗΜΑΤΑ

12.1. Ενσύρματο τηλεχειριστήριο

Υπάρχει δυνατότητα χρήσης προαιρετικού ενσύρματου τηλεχειριστηρίου.

Μπορείτε να χρησιμοποιείτε μαζί τόσο το ενσύρματο όσο και το ασύρματο τηλεχειριστήριο.

Ωστόσο, ορισμένες λειτουργίες του ασύρματου τηλεχειριστηρίου δεν είναι διαθέσιμες. Εάν ρυθμίσετε μη διαθέσιμες λειτουργίες, θα ακουστεί ένα ηχητικό σήμα και θα αναβοσβήσουν οι ενδείξεις [I], [⊕], [⊖] και [📶] στην εσωτερική μονάδα.

<Μη διαθέσιμες λειτουργίες για το ασύρματο τηλεχειριστήριο>

Κατά τη χρήση μαζί με ενσύρματο τηλεχειριστήριο (τύπου 2 αγωγών)

- Λειτουργία Εβδομαδιαίου χρονοδιακόπτη
- Ισχυρή λειτουργία
- Λειτουργία χαμηλού θορύβου εξωτερικής μονάδας
- Λειτουργία Θέρμανσης 10 °C

Μπορείτε να χρησιμοποιείτε το ενσύρματο τηλεχειριστήριο και έλεγχο μέσω ασύρματου LAN (προαιρετικό).

Ωστόσο, ορισμένες λειτουργίες από την εφαρμογή για φορητές συσκευές δεν είναι διαθέσιμες.

Ομαδοποιημένος έλεγχος

Ένα τηλεχειριστήριο μπορεί να ελέγχει έως και 16 κλιματιστικά. Όλα τα κλιματιστικά θα λειτουργούν με τις ίδιες ρυθμίσεις.

ΣΗΜΕΙΩΣΕΙΣ:

- Βεβαιωθείτε ότι απενεργοποιήσατε το πρόγραμμα εξοικονόμησης ενέργειας (αισθητήρας παρουσίας) στο ασύρματο τηλεχειριστήριο όταν χρησιμοποιείτε ομαδικό έλεγχο. Αλλιώς, δεν μπορείτε να λειτουργήσετε το κλιματιστικό με το τηλεχειριστήριο.
- Δεν μπορείτε να χρησιμοποιείτε ταυτόχρονα ομαδοποιημένο έλεγχο και έλεγχο μέσω ασύρματου LAN.

12.2. Έλεγχος μέσω ασύρματου LAN

Για να χρησιμοποιήσετε τον έλεγχο με ασύρματο LAN, απαιτείται προσαρμογέα WLAN και εφαρμογή για κινητά τηλέφωνα.

Για οδηγίες σχετικά με τον χειρισμό της εφαρμογής για φορητές συσκευές, ανατρέξτε στο εγχειρίδιο λειτουργίας της εφαρμογής. Σημειώστε το SSID και τον κωδικό PIN στον παρακάτω πίνακα.

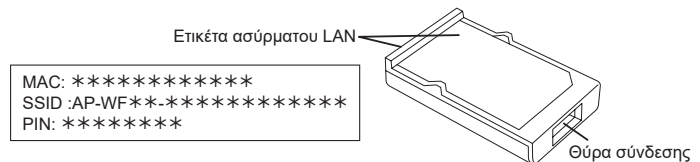

Πληροφορίες για τον προσαρμογέα WLAN

SSID	
PIN	

Η ονομασία Google Play είναι εμπορικό σήμα κατατεθέν της Google LLC. Η ονομασία App Store είναι σήμα υπηρεσίας της Apple Inc., το οποίο έχει κατοχυρωθεί στις ΗΠΑ και σε άλλες χώρες.

Ρύθμιση για χρήση του ελέγχου μέσω ασύρματου LAN

Βήμα 1. Εγκατάσταση εφαρμογής

- Ανοίξτε το "Google Play" ή το "App Store", ανάλογα με το smartphone ή το tablet που έχετε.
- Πραγματοποιήστε αναζήτηση για την εφαρμογή "FGLair".
- Εγκαταστήστε το λογισμικό (εφαρμογή για φορητές συσκευές) ακολουθώντας τις οδηγίες που εμφανίζονται στην οθόνη.

ΣΗΜΕΙΩΣΗ: Εάν δεν μπορείτε να βρείτε το λογισμικό της εφαρμογής (εφαρμογή για κινητά), δεν είναι διαθέσιμο στην περιοχή σας προς το παρόν.

Βήμα 2. Εγγραφή χρήστη

- Ανοίξτε την εγκατεστημένη εφαρμογή για φορητές συσκευές.
- Ολοκληρώστε τη διαδικασία εγγραφής χρήστη (μέσω smartphone ή tablet) ακολουθώντας τις οδηγίες που εμφανίζονται στην ενότητα δημιουργίας λογαριασμού της εφαρμογής για φορητές συσκευές.

Βήμα 3. Εγκατάσταση προσαρμογέα WLAN

ΠΡΟΣΟΧΗ

- Κατά την εγκατάσταση ή αφαίρεση αυτού του προϊόντος, φροντίστε να έχετε διακόψει την παροχή ρεύματος προς το κλιματιστικό, για να αποφεύγετε τον κίνδυνο ηλεκτροπληξίας.
- Μην αγγίζετε με τα δάχτυλά σας ή οποιαδήποτε άλλο αντικείμενο το βύσμα σύνδεσης αυτού του προϊόντος ή την υποδοχή σύνδεσης στην εσωτερική μονάδα. Διαφορετικά, υπάρχει κίνδυνος ηλεκτροπληξίας ή πρόκλησης βλάβης στο προϊόν.
- Κατά την εγκατάσταση ή αφαίρεση αυτού του προϊόντος, δεν πρέπει να στέκεστε σε ασταθή πλατφόρμα. Διαφορετικά, υπάρχει κίνδυνος τραυματισμού.

- Φροντίστε να απενεργοποιήσετε το κλιματιστικό και να αποσυνδέσετε την παροχή ρεύματος.
- Ανοίξτε τη γρίλια πρόσληψης.

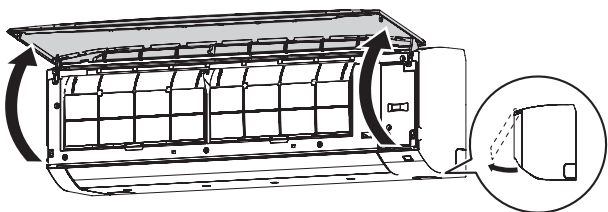

- Ανοίξτε το κάλυμμα του προσαρμογέα WLAN μέχρι να κλειδώσει.

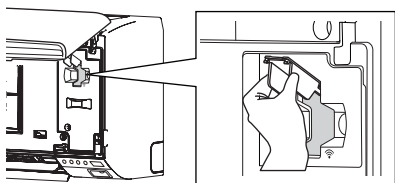

- Τοποθετήστε τον προσαρμογέα WLAN στην υποδοχή σύνδεσης της εσωτερικής μονάδας, προς την κατεύθυνση που βλέπετε στην εικόνα.

Πλευρά ετικέτας

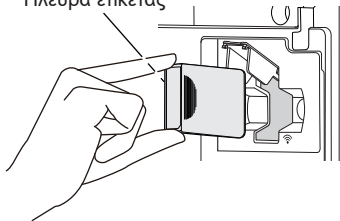

- Κλείστε το κάλυμμα του προσαρμογέα WLAN και τη γρίλια πρόσληψης.

Βήμα 4. Καταχώριση κλιματιστικού (ζεύξη του προσαρμογέα WLAN)

ΣΗΜΕΙΩΣΕΙΣ:

- Πριν ξεκινήσετε αυτή τη ρύθμιση, επανασυνδέστε την παροχή ρεύματος στο κλιματιστικό και περιμένετε τουλάχιστον 60 δευτερόλεπτα.
- Ελέγξτε ότι το smartphone ή το tablet PC είναι συνδεδεμένο στο σημείο πρόσβασης στο οποίο θα συνδέσετε το κλιματιστικό. Η διαμόρφωση δεν θα είναι επιτυχής εάν δεν είναι συνδεδεμένο στο ίδιο σημείο πρόσβασης.
- Για να ελέγξετε 2 ή περισσότερα κλιματιστικά με το ίδιο smartphone ή tablet PC, επαναλάβετε τη διαμόρφωση για την κατάσταση που επιλέξατε.

- Καταχωρίστε το κλιματιστικό ακολουθώντας τις οδηγίες στην εφαρμογή για φορητές συσκευές.

Αυτό το εγχειρίδιο λειτουργίας περιγράφει μόνο τη διαδικασία ρύθμισης του τηλεχειριστηρίου.







Όταν ολοκληρωθεί η διαδικασία εγγραφής, θα ανάψει η ένδειξη [] στην εσωτερική μονάδα.

Για αναφορά

<Λειτουργία μη αυτόματης σύνδεσης>

Διαδικασία ρύθμισης τηλεχειριστηρίου

ΣΗΜΕΙΩΣΗ: Εάν δεν πατήσετε κανένα κουμπί στο τηλεχειριστήριο για 60 δευτερόλεπτα, η οθόνη του τηλεχειριστηρίου επανέρχεται στο αρχικό περιεχόμενο.

- Πατήστε  μέχρι να εμφανίζεται μόνο το ρολόι στην οθόνη του τηλεχειριστηρίου.
- Πατήστε παρατεταμένα  στο τηλεχειριστήριο για τουλάχιστον 5 δευτερόλεπτα. Στην οθόνη του τηλεχειριστηρίου θα εμφανιστεί η ένδειξη .
- Πατήστε .
- Επιλέξτε  χρησιμοποιώντας το κουμπί  στο τηλεχειριστήριο.
- Πατήστε .

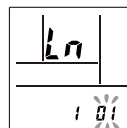
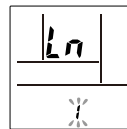







Η εσωτερική μονάδα θα εισέλθει σε κατάσταση Μη αυτόματης σύνδεσης και η ένδειξη [] στην εσωτερική μονάδα θα αρχίσει να αναβοσβήνει.

ΣΗΜΕΙΩΣΗ: Εάν δεν ολοκληρωθεί η καταχώριση μετά από μερικά λεπτά, η κατάσταση Μη αυτόματης σύνδεσης ακυρώνεται και η ένδειξη [] σβήνει. Σε αυτή την περίπτωση, επαναλάβετε τη ρύθμιση του τηλεχειριστηρίου.

<Εύκολη σύνδεση>

Διαδικασία ρύθμισης τηλεχειριστηρίου:

ΣΗΜΕΙΩΣΗ: Εάν δεν πατήσετε κανένα κουμπί στο τηλεχειριστήριο για 60 δευτερόλεπτα, η οθόνη του τηλεχειριστηρίου επανέρχεται στο αρχικό περιεχόμενο.

- Πατήστε  μέχρι να εμφανίζεται μόνο το ρολόι στην οθόνη του τηλεχειριστηρίου.
- Πατήστε παρατεταμένα  στο τηλεχειριστήριο για τουλάχιστον 5 δευτερόλεπτα. Στην οθόνη του τηλεχειριστηρίου θα εμφανιστεί η ένδειξη .
- Πατήστε .
- Επιλέξτε  χρησιμοποιώντας το κουμπί  στο τηλεχειριστήριο.
- Πατήστε .

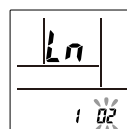
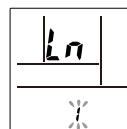





Η εσωτερική μονάδα θα εισέλθει στην Εύκολη σύνδεση και η ένδειξη [] στην εσωτερική μονάδα θα αναβοσβήνει (ενεργοποίηση/ απενεργοποίηση = 1 δευτ./1 δευτ.).

Όταν ο προσαρμογέας WLAN εντοπίσει ένα σημείο πρόσβασης WLAN με δυνατότητα σύνδεσης, η ένδειξη θα αρχίσει να αναβοσβήνει αργά (ενεργοποίηση/απενεργοποίηση = 2 δευτ./0,5 δευτ.).

ΣΗΜΕΙΩΣΗ: Εάν δεν ολοκληρωθεί η σύνδεση στο σημείο πρόσβασης WLAN μέσα σε μερικά λεπτά, η κατάσταση Εύκολη σύνδεσης ακυρώνεται και η ένδειξη  σβήνει. Σε αυτή την περίπτωση, επαναλάβετε τη ρύθμιση του τηλεχειριστηρίου.

Προσωρινή απενεργοποίηση του ασύρματου LAN

ΣΗΜΕΙΩΣΗ: Εάν δεν πατήσετε κανένα κουμπί στο τηλεχειριστήριο για 60 δευτερόλεπτα, η οθόνη του τηλεχειριστηρίου επανέρχεται στο αρχικό περιεχόμενο.

- Πατήστε  μέχρι να εμφανίζεται μόνο το ρολόι στην οθόνη του τηλεχειριστηρίου.
- Πατήστε παρατεταμένα  στο τηλεχειριστήριο για τουλάχιστον 5 δευτερόλεπτα. Στην οθόνη του τηλεχειριστηρίου θα εμφανιστεί η ένδειξη .
- Επιλέξτε **OFF** χρησιμοποιώντας το κουμπί  στο τηλεχειριστήριο. *

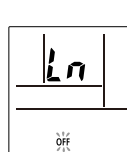
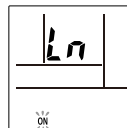

- Πατήστε . Η ένδειξη [] στην εσωτερική μονάδα θα σβήσει.

* Εάν θέλετε να ενεργοποιήσετε ξανά το ασύρματο LAN, επιλέξτε **ON** στο βήμα 2.

Επαναφορά

Προχωρήστε σε επαναφορά των αρχικών ρυθμίσεων του προϊόντος στις ακόλουθες περιπτώσεις:





- Αλλαγή σημείου πρόσβασης
- Απόρριψη του προϊόντος
- Μεταφορά του προϊόντος σε τρίτο πρόσωπο

Κατάργηση εγγραφής κλιματιστικού



Μπορείτε να καταργήσετε την εγγραφή του κλιματιστικού μέσω της εφαρμογής για φορητές συσκευές. (Για λεπτομέρειες, ανατρέξτε στο εγχειρίδιο λειτουργίας της εφαρμογής για φορητές συσκευές.)

Αρχειοποίηση του προσαρμογέα WLAN

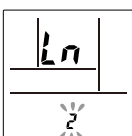
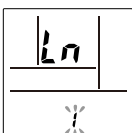

ΣΗΜΕΙΩΣΗ: Εάν δεν πατήσετε κανένα κουμπί στο τηλεχειριστήριο για 60 δευτερόλεπτα, η οθόνη του τηλεχειριστηρίου επανέρχεται στο αρχικό περιεχόμενο.

1. Πατήστε  μέχρι να εμφανίζεται μόνο το ρολόι στην οθόνη του τηλεχειριστηρίου.
2. Πατήστε παρατεταμένα  στο τηλεχειριστήριο για τουλάχιστον 5 δευτερόλεπτα. Στην οθόνη του τηλεχειριστηρίου θα εμφανιστεί η ένδειξη .
3. Επιλέξτε  χρησιμοποιώντας το κουμπί  στο τηλεχειριστήριο.

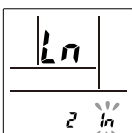

4. Πατήστε . Στην οθόνη του τηλεχειριστηρίου θα αναβοσβήνει η ένδειξη .



5. Πατήστε . Η ένδειξη  στην εσωτερική μονάδα θα αρχίσει να αναβοσβήνει γρήγορα και έπειτα θα σβήσει.

Για συνέχεια χρήσης

Εάν είτε εσείς είτε κάποιος τρίτος θέλετε να συνεχίσετε να χρησιμοποιείτε το προϊόν, ακολουθήστε τις διαδικασίες που περιγράφονται στην ενότητα "Καταχώριση κλιματιστικού (ζεύξη του προσαρμογέα WLAN)" για να επανασυνδεθείτε με άλλο σημείο πρόσβασης.

ΣΗΜΕΙΩΣΗ: Η ρύθμιση του ασύρματου LAN δεν είναι δυνατή, εάν ο προηγούμενος κάτοχος δεν έχει καταργήσει την εγγραφή του προϊόντος ή δεν έχει κάνει επαναφορά του προϊόντος στις αρχικές ρυθμίσεις. Σε αυτή την περίπτωση, επικοινωνήστε με το εξουσιοδοτημένο τεχνικό προσωπικό σας.

Ενημέρωση υλικολογισμικού

ΠΡΟΣΟΧΗ

Μην τραβάτε το φις από την πρίζα και μην απενεργοποιείτε τον διακόπτη κατά τη διάρκεια ενημέρωσης υλικολογισμικού της εσωτερικής μονάδας ή του προσαρμογέα WLAN. Αυτό ενδέχεται να προκαλέσει δυσλειτουργία.

Για προσαρμογέα WLAN

Η ενημέρωση υλικολογισμικού του προσαρμογέα WLAN ενδέχεται να πραγματοποιηθεί αυτόματα.

Κατά την ενημέρωση, δεν είναι δυνατός ο χειρισμός του κλιματιστικού από την εφαρμογή για κινητό. Αυτό θα χρειαστεί έως και 5 λεπτά.

Για εσωτερική μονάδα

Ενδέχεται να γίνει ενημέρωση υλικολογισμικού της εσωτερικής μονάδας. Μπορείτε να ορίσετε το χρονοδιάγραμμα ενημέρωσης ή να εκτελέσετε ενημέρωση υλικολογισμικού χειροκίνητα από την εφαρμογή για κινητό. Για λεπτομέρειες, ανατρέξτε στο εγχειρίδιο λειτουργίας της εφαρμογής για φορητές συσκευές.

Κατά τη διάρκεια της ενημέρωσης, οι ενδεικτικές λυχνίες αναβοσβήνουν και το κλιματιστικό διακόπτει τη λειτουργία. (Ανατρέξτε στην ενότητα «Κατάσταση των ενδεικτικών λυχνιών») Αυτό θα χρειαστεί έως και 30 λεπτά.

13. ΑΝΤΙΜΕΤΩΠΙΣΗ ΠΡΟΒΛΗΜΑΤΩΝ

ΠΡΟΕΙΔΟΠΟΙΗΣΗ

- ❗ Στις ακόλουθες περιπτώσεις, σταματήστε αμέσως τη λειτουργία του κλιματιστικού και αποσυνδέστε πλήρως την παροχή ρεύματος κλείνοντας τον ασφαλειοδιακόπτη ή αποσυνδέοντας το φις ρεύματος. Μετά, συμβουλευτείτε τον έμπορο ή πιστοποιημένο τεχνικό προσωπικό. Όσο η μονάδα είναι συνδεδεμένη με την τροφοδοσία, δεν είναι ηλεκτρικά μονωμένη, ακόμη και αν είναι απενεργοποιημένη.
 - Η μονάδα μυρίζει καμμένο ή εκπέμπεται καπνός
 - Υπάρχει διαρροή νερού από τη μονάδα

Δεν λειτουργεί καθόλου.

- Υπήρξε διακοπή ρεύματος; Σε αυτήν την περίπτωση, η μονάδα επανεκκινεί αυτόματα μόλις αποκατασταθεί η παροχή ρεύματος. (Ανατρέξτε στη [σελίδα 11](#).)
- Έχει κλείσει ο ασφαλειοδιακόπτης κυκλώματος; ⇒ Ανοίξτε τον ασφαλειοδιακόπτη κυκλώματος.
- Κάντε η ασφάλεια ή έκλεισε ο ασφαλειοδιακόπτης κυκλώματος; ⇒ Αντικαταστήστε την ασφάλεια ή επαναφέρετε τον ασφαλειοδιακόπτη κυκλώματος.
- Λειτουργεί ο χρονοδιακόπτης; ⇒ Για να ελέγξετε ή να απενεργοποιήσετε τη ρύθμιση χρονοδιακόπτη, ανατρέξτε στη [σελίδα 6](#).

Κακή απόδοση ψύξης ή θέρμανσης.

- Η μονάδα λειτουργεί υπό συνθήκες εκτός του επιτρεπόμενου εύρους θερμοκρασίας; Σε αυτήν την περίπτωση, το κλιματιστικό μπορεί να σταματήσει τη λειτουργία του, λόγω ενεργοποίησης του αυτόματου κυκλώματος προστασίας.
- Είναι βρόμικο το φίλτρο αέρα; ⇒ Καθαρίστε το φίλτρο αέρα. (Ανατρέξτε στη [σελίδα 10](#).)
- Είναι φραγμένη η γρίλια πρόσληψης ή η θύρα εξόδου της εσωτερικής μονάδας; ⇒ Απομακρύνετε τα εμπόδια.
- Έχει ρυθμιστεί κατάλληλα η θερμοκρασία του χώρου; ⇒ Για να αλλάξετε τη ρύθμιση θερμοκρασίας, ανατρέξτε στη [σελίδα 5](#).
- Έχετε αφήσει κάποιο παράθυρο ή κάποια πόρτα ανοιχτή; ⇒ Κλείστε το παράθυρο ή την πόρτα.
- Η ταχύτητα ανεμιστήρα έχει ρυθμιστεί σε Αθόρυβη; ⇒ Για να αλλάξετε την ταχύτητα του ανεμιστήρα, ανατρέξτε στη [σελίδα 5](#).
- Έχει ενεργοποιηθεί η λειτουργία Χαμηλού Θορύβου εξωτερικής μονάδας; ⇒ Για να τερματίσετε τη λειτουργία Χαμηλού Θορύβου εξωτερικής μονάδας, ανατρέξτε στη [σελίδα 8](#).
- <Στην κατάσταση Ψύξης> Εισέρχεται στο δωμάτιο έντονη ή απευθείας ηλιακή ακτινοβολία; ⇒ Κλείστε τις κουρτίνες.
- <Στην κατάσταση Ψύξης> Βρίσκονται σε λειτουργία άλλες συσκευές θέρμανσης ή υπολογιστές, ή υπάρχουν πολλοί άνθρωποι στο δωμάτιο; ⇒ Απενεργοποιήστε τις συσκευές θέρμανσης ή τους υπολογιστές, ή ρυθμίστε τη θερμοκρασία χαμηλότερα. (Ανατρέξτε στη [σελίδα 5](#).)

Η ροή του αέρα είναι αδύναμη ή σταματά.

- Η ταχύτητα ανεμιστήρα έχει ρυθμιστεί σε Αθόρυβη; ⇒ Για να αλλάξετε την ταχύτητα του ανεμιστήρα, ανατρέξτε στη [σελίδα 5](#).
- Έχει ενεργοποιηθεί ο Έλεγχος ανεμιστήρα για εξοικονόμηση ενέργειας; Σε αυτήν την περίπτωση, ο ανεμιστήρας της εσωτερικής μονάδας ενδέχεται να σταματά προσωρινά στη λειτουργία Ψύξης. ⇒ Για να ακυρώσετε τον Έλεγχο ανεμιστήρα για εξοικονόμηση ενέργειας, ανατρέξτε στη [σελίδα 8](#).
- <Στην κατάσταση Θέρμανσης> Μόλις ξεκινήσατε τη λειτουργία; Σε αυτήν την περίπτωση, ο ανεμιστήρας περιστρέφεται προσωρινά με πολύ χαμηλή ταχύτητα για να θερμανθούν τα εσωτερικά εξαρτήματα της μονάδας.
- <Στην κατάσταση Θέρμανσης> Η θερμοκρασία του χώρου είναι υψηλότερη από την καθορισμένη θερμοκρασία; Σε αυτήν την περίπτωση, η εξωτερική μονάδα σταματάει και ο ανεμιστήρας της εσωτερικής μονάδας περιστρέφεται με πολύ χαμηλή ταχύτητα.
- <Στην κατάσταση Θέρμανσης> Αναβοσβήνει η ένδειξη ; Σε αυτήν την περίπτωση, έχει ενεργοποιηθεί η Αυτόματη λειτουργία απόψυξης. Η εσωτερική μονάδα σταματάει για έως και 15 λεπτά. (Ανατρέξτε στη [σελίδα 11](#).)
- <Στην κατάσταση Αφύγρυνσης> Η εσωτερική μονάδα λειτουργεί με χαμηλή ταχύτητα ανεμιστήρα ώστε να ρυθμίζει την υγρασία του χώρου και ενδέχεται να σταματά τη λειτουργία της θερμοστασιακά.
- <Στην Αυτόματη κατάσταση> Κατά τη διάρκεια της επιτήρησης, ο ανεμιστήρας περιστρέφεται με πολύ χαμηλή ταχύτητα.

Ακούγεται θόρυβος.

- Λειτουργεί η μονάδα ή αμέσως μετά τον τερματισμό της λειτουργίας;
Σε αυτήν την περίπτωση, ενδέχεται να ακούτε τον ήχο ροής του ψυκτικού. Μπορεί να είναι ιδιαίτερα αισθητός κατά τα πρώτα 2-3 λεπτά μετά την έναρξη της λειτουργίας.
- Ακούτε έναν ελαφρύ συριγμό κατά τη λειτουργία;
Αυτός ο ήχος είναι αποτέλεσμα μικροδιαστολής και μικροσυστολής του εμπρός πάνελ λόγω της αλλαγής θερμοκρασίας.
- <Στην κατάσταση Θέρμανσης> Ακούτε έναν "τσιτσιριστό" ήχο;
Αυτός ο ήχος προκαλείται από την Αυτόματη λειτουργία απόψυξης. (Ανατρέξτε στη **σελίδα 11**.)

Αναδίδονται οσμές από τη μονάδα.

- Το κλιματιστικό ενδέχεται να απορροφήσει τις διάφορες οσμές που παράγονται από τα υφάσματα, τα έπιπλα ή τον καπνό τσιγάρου μέσα στον χώρο. Αυτές οι οσμές ενδέχεται να εξέλθουν κατά τη λειτουργία.

Από τη μονάδα βγαίνει αχνός ή ατμός.

- <Στην κατάσταση Ψύξης ή Αφύγνωσης> Παράγεται μια λεπτή αχνός, η οποία δημιουργείται από τα συμπυκνώματα που σχηματίζονται λόγω της διαδικασίας ξαφνικής ψύξης.
- <Στην κατάσταση Θέρμανσης> Αναβοσβήνει η ένδειξη [I] στην εσωτερική μονάδα;
Σε αυτήν την περίπτωση, ενδέχεται να εξέρχεται ατμός από την εξωτερική μονάδα, λόγω ενεργοποίησης της Αυτόματης λειτουργίας απόψυξης. (Ανατρέξτε στη **σελίδα 11**.)

Από την εξωτερική μονάδα βγαίνει νερό.

- <Στην κατάσταση Θέρμανσης> Ενδέχεται να βγαίνει νερό από την εξωτερική μονάδα, το οποίο παράγεται από την Αυτόματη λειτουργία απόψυξης. (Ανατρέξτε στη **σελίδα 11**.)

Η μονάδα λειτουργεί με τρόπο διαφορετικό από αυτόν που επιλέχτηκε στο τηλεχειριστήριο.

- Έχουν εξαντληθεί οι μπαταρίες του τηλεχειριστηρίου;
⇒ Αντικαταστήστε τις μπαταρίες.
- Χρησιμοποιείτε τον ομαδοποιημένο έλεγχο;
Σε αυτή την περίπτωση, εάν το Πρόγραμμα Εξοικονόμησης ενέργειας είναι ενεργοποιημένο (αισθητήρας παρουσίας) στο ασύρματο τηλεχειριστήριο, δεν μπορείτε να χειριστείτε το κλιματιστικό από το ασύρματο τηλεχειριστήριο.
⇒ Απενεργοποιήστε το Πρόγραμμα Εξοικονόμησης ενέργειας. (Ανατρέξτε στη **σελίδα 7**.)

Καθυστερεί η έναρξη λειτουργίας, έπειτα από την επανεκκίνηση.

- Η τροφοδοσία ρεύματος απενεργοποιήθηκε και ενεργοποιήθηκε ξαφνικά;
Σε αυτήν την περίπτωση, ο συμπιεστής δεν θα λειτουργήσει για περίπου 3 λεπτά, ώστε να αποφευχθεί τήξη της ασφάλειας.

Διακόψτε αμέσως τη λειτουργία και κλείστε τον ηλεκτρικό διακόπτη στις παρακάτω περιπτώσεις. Στη συνέχεια συμβουλευθείτε εξουσιοδοτημένο τεχνικό προσωπικό εξουσιοδοτημένο τεχνικό προσωπικό.

- Το πρόβλημα παραμένει, παρόλο που ολοκληρώσατε αυτούς τους ελέγχους ή τη διάγνωση.
- Στην εσωτερική μονάδα, αναβοσβήνουν οι ενδείξεις [I] και [⊕], ενώ η ένδειξη [⊞] αναβοσβήνει γρήγορα.

























































ΣΗΜΕΙΩΣΗ: Για αντιμετώπιση προβλημάτων που σχετίζονται με τον έλεγχο μέσω WLAN, ανατρέξτε στο εγχειρίδιο ρύθμισης για τον προσαρμογέα WLAN ή στην εφαρμογή για φορητές συσκευές που είναι εγκατεστημένη στο smartphone ή στο tablet σας.

■ Κατάσταση των ενδεικτικών λυχνιών

☎ : Η οδηγία αφορά τον έλεγχο μέσω ασύρματου LAN (προαιρετικά).

Μοτίβο φωτισμού:  Αναβοσβήνει, — Οποιαδήποτε κατάσταση

(○ Ανενεργό ή ● Ενεργό)

Κατάσταση	Αιτίες και λύσεις	Βλ. σελίδα
   	Αυτόματη λειτουργία απόψυξης ⇒ Περιμένετε μέχρι να ολοκληρωθεί η απόψυξη (μέγιστο 15 λεπτά).	11
    (3 φορές)	Ένδειξη φίλτρου ⇒ Καθαρίστε το φίλτρο αέρα και πραγματοποιήστε επαναφορά της ένδειξης φίλτρου.	10
    (Γρήγορα)	Ένδειξη κωδικού σφάλματος ⇒ Συμβουλευτείτε εξουσιοδοτημένο τεχνικό προσωπικό.	-
   	Σφάλμα ρύθμισης χρονοδιακόπτη λόγω Αυτόματης επανεκκίνησης ⇒ Ρυθμίστε ξανά το ρολόι και καθορίστε τις ρυθμίσεις χρονοδιακόπτη.	11
   	Δοκιμαστική λειτουργία (μόνο για εξουσιοδοτημένο προσωπικό) ⇒ Πατήστε  για έξοδο από τη δοκιμαστική λειτουργία.	3
   	Το σημείο πρόσβασης δεν έχει ρεύμα.  ⇒ Βεβαιωθείτε ότι το σημείο πρόσβασης έχει ρεύμα.	-
    (Αργά)	Ενδεχομένως ο προσαρμογέας WLAN να μην είναι σωστά συνδεδεμένος με το σημείο πρόσβασης.  ⇒ Αποσυνδέστε την παροχή ρεύματος από το κλιματιστικό (κλείνοντας το διακόπτη ή αποσυνδέοντας το βύσμα) και επαναλάβετε τη διαδικασία σύνδεσης.	11
    (Γρήγορα)	Γίνεται ενημέρωση υλικολογισμικού του προσαρμογέα WLAN. Δεν είναι δυνατός ο χειρισμός του κλιματιστικού από την εφαρμογή για κινητό. Χειριστείτε από το τηλεχειριστήριο ή περιμένετε έως ότου να ολοκληρωθεί η ενημέρωση (για έως και 5 λεπτά). 	13
   	Κατά την καταχώριση του κλιματιστικού (ζεύξη του προσαρμογέα WLAN) 	12
   	Η εσωτερική μονάδα προετοιμάζει την ενημέρωση υλικολογισμικού. Δεν είναι δυνατός ο χειρισμός του κλιματιστικού. Περιμένετε έως ότου να ολοκληρωθεί η ενημέρωση (για έως και 30 λεπτά). 	13
   	<Όταν η λειτουργία έχει διακοπεί> Η εσωτερική μονάδα εκτελεί ενημέρωση υλικολογισμικού.  Δεν είναι δυνατός ο χειρισμός του κλιματιστικού. Περιμένετε έως ότου να ολοκληρωθεί η ενημέρωση (για έως και 30 λεπτά).	13
    ή    	Απαγορευμένη λειτουργία 	11
    (Αργά)	<Όταν η λειτουργία έχει διακοπεί> Η ενημέρωση υλικολογισμικού της εσωτερικής μονάδας ολοκληρώθηκε. Έγινε αρχικοποίηση των ρυθμίσεων ασύρματου τηλεχειριστηρίου.  Χειριστείτε το κλιματιστικό από το ασύρματο τηλεχειριστήριο για να αποστείλετε εκ νέου τις ρυθμίσεις.	13

Κατάσταση	Αιτίες και λύσεις	Βλ. σελίδα
	<p><Όταν η λειτουργία έχει διακοπεί> Εάν δεν είναι δυνατός ο χειρισμός του κλιματιστικού, ενδέχεται να παρουσιαστεί δυσλειτουργία στο υλικολογισμικό της εσωτερικής μονάδας. Συμβουλευτείτε εξουσιοδοτημένο τεχνικό προσωπικό.</p>	-

■ Χειροκίνητη αυτόματη λειτουργία και επαναφορά ένδειξης Φίλτρου

Μπορείτε να λειτουργείτε το κλιματιστικό με το  στην εσωτερική μονάδα.

Κατάσταση	Χρόνος πίεσης	Κατάσταση ή λειτουργία
Σε λειτουργία	Περισσότερο από 3 δευτερόλεπτα	Τερματισμός
Γίνεται τερματισμός	2 δευτερόλεπτα ή λιγότερο	Επαναφορά ένδειξης Φίλτρου
	Περισσότερο από 3 δευτερόλεπτα και λιγότερο από 10 δευτερόλεπτα	Αυτόματη
	Περισσότερο από 10 δευτερόλεπτα (Μόνο για σκοπούς τεχνικής εξυπηρέτησης.) (*1)	Εξαναγκασμένη ψύξη

*1: Για να τερματίσετε τη διαδικασία βεβαιασμένης ψύξης, πατήστε αυτό το κουμπί ή το  στο τηλεχειριστήριο.