

SINGER®

Divina, Steamy & Steamy Plus

Steam Ironing Press

Πρέσα ατμού

Парна Гладачна Преса

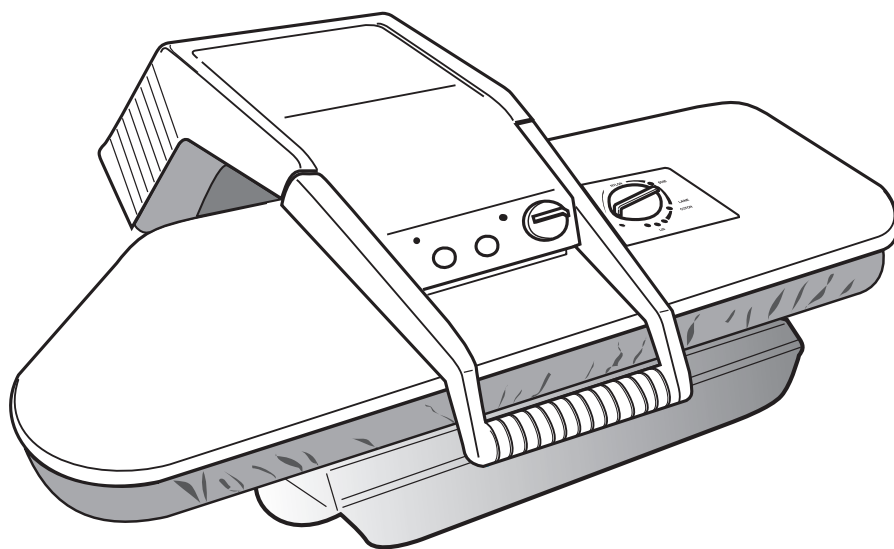

GB INSTRUCTION MANUAL
GR ΒΙΒΛΙΟ ΟΔΗΓΙΩΝ
BG ИНСТРУКЦИИ ЗА ЕКСПЛОАТАЦИЯ

IMPORTANT ADVICE

When using the machine, the following basic precautions should be taken :

- Carefully read the instructions before using the appliance for the first time.
- This appliance is intended for domestic use only. use for any other purpose annuls the warranty.
- Before connecting your press to the mains, make sure that your mains voltage corresponds to the voltage indicated on the rating plate.
- **You must use a mains supply which has an earth connection, for your own safety.**
- When unplugging the machine, pull the plug, not the cable.
- Make sure that the power cable does not touch any hot surfaces.
- never plug in nor unplug if your hands are wet.
- **Great care must be taken when ironing in the presence of children.**
- **Do not leave the press unattended while it is switched on.**
- **Keep the press and its cord out of reach of children less than 8 years of age when it is energized or cooling down.**
- **This appliance can be used by children aged from 8 years and above and persons with reduced physical, sensory or mental capabilities or lack of experience and knowledge if they have been given supervision or instruction concerning use of the appliance in a safe way**

and understand the hazards involved. Children shall not play with the appliance. Cleaning and user maintenance shall not be made by children without supervision.

- To avoid a circuit overload, do not operate another high wattage appliance on the same circuit.
- If an extension lead is absolutely necessary, a 10 amp cable should be used. ensure no one can trip over or unplug the extension lead. it must be fitted with an earth connection.
- **The appliance must not be cleaned or maintained by children, unless they are more than 8 years old and supervised by an adult.**
- Never immerse the machine in water or other liquids, not even partially.
- **Do not use the appliance if it is damaged, if it leaks, or if the power cable is damaged. to avoid any risk of electric shocks, do not dismantle your iron. Contact your nearest after sales service dealer for servicing or repair.**
- For any repair, contact an approved registered after-sales service centre, so that the repair will be in accordance with the standards indicated in this instruction book.
- Any repair done by an unauthorised person would cancel the warranty.
- Once out of order, every appliance must be made unusable before being thrown away. to this aim, the power cord must be cut.
- The press must be placed and used on a stable, heat resistant surface.
- Only use cold water.

- Do not put your hand between the steaming board and the heating plate while ironing.
- Do not touch the hot surfaces.
- Let the machine cool down when you have finished ironing.



The steam generated is extremely hot and could cause serious burns.

the manufacturer reserves the right to make changes and alterations to the product without prior notice.

SERVICE & REPAIR

1. For service or repair under warranty, please contact the authorized service company that is mentioned on the guarantee card that accompanies the product.
2. Do not operate any product with a damaged cord or plug. If the supply cord is damaged, return the appliance to a SINGER service center for examination, repair or adjustment. Do not attempt to dismantle any part of the appliance. This should only be done at an authorized SINGER service centre.
3. The partial or total non-respect of the safety instructions in the present instruction manual will automatically release Singer of any type of responsibility in case of malfunction of the machine or injuries to persons or animals.
4. In case of manipulation, repairing or any modification of the machine made by unqualified persons or in case of improper use, the guarantee will be automatically cancelled.

PRINCIPAL PARTS

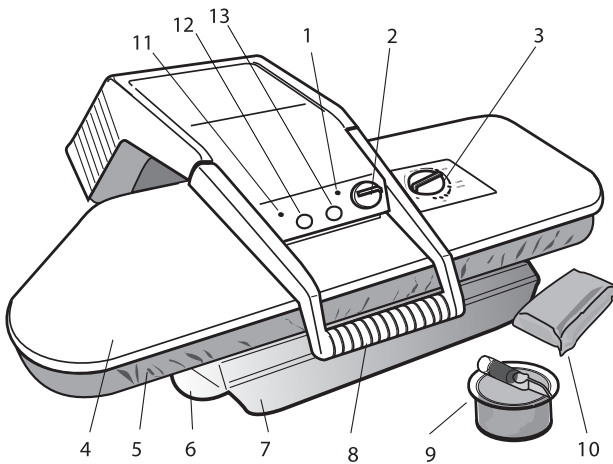

1. Thermostat pilot light
2. Security lock selector
3. Temperature selecting thermostat
4. Heating plate
5. Padded ironing/steaming board
6. Locating the anti-scale cartridge into the reservoir
7. Water reservoir
8. Handle to open/close the press and progressive pressure of the heating plate. Automatic steam control
9. anti-scale cartridge (according to model)
10. Pressing cushion
11. Pilot light for anti-scale cartridge change (according to model)
12. Steam switch (according to model)
13. Booster switch (according to model)

INSTALLATION

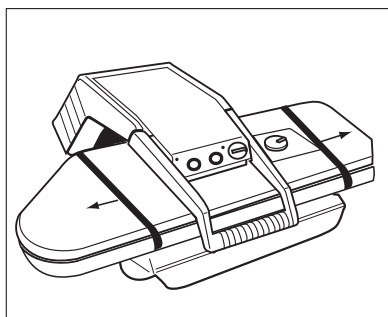
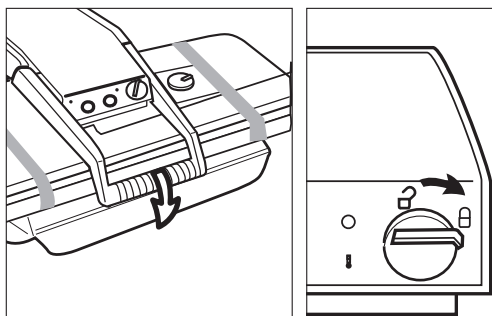
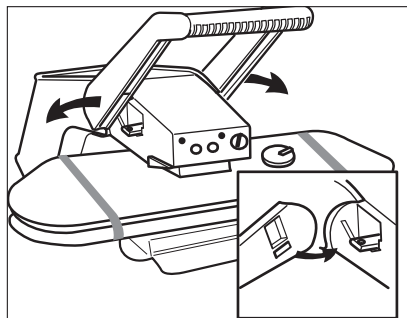

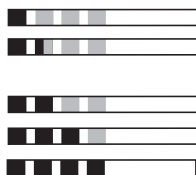

TYPES OF WATER

You can use: Tap water, distilled water for irons, water produced by a condenser tumble drier provided that it is filtered (through a coffee filter).

Do not use : Rain water, water from the fridge, water from any evaporating appliance. For appliance with EMC system, water supplied by your water softener if it is indicating the need for regenerating salts (incompatibility with the EMC system).

Choosing your water

You can use either tap water or distilled water for irons. Depending upon the calcium level contained in your tap water as well as upon your weekly ironing time (average time : 2/3 hours), it can be more economical to use distilled water for irons (not for car batteries). In this case, your cartridge should last up to 1 year (depending on the volume of your ironing and on the quantity of steam you ask for).

A. Dip the strip 1 second into tap water. Ventilate the strip for a few seconds and wait for the result approximately 1 minute.

Recommendation

B 1 or 1 1/2 mauve square : you can use tap water

C. 2 or more mauve squares : we advise you to use distilled water for irons.

In order to ensure long life to your appliance, and prolong the lifetime of the anti-scale cartridge, we advise you to mix 300ml tap and 700ml demineralised water.

TIPS

Noise

To ensure regular steam output performance, your unit is equipped with an injection pump which is activated each time you lower the handle in the half closed steam position. It is louder when:

- 1) the water tank is empty
- 2) the unit is used for the first time
- 3) the anti-calc cartridge has just been changed.

The pump can be heard humming during normal use.

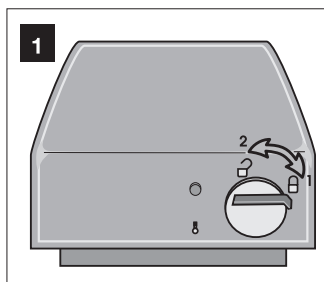

1. SECURITY LOCK

To prevent accidental opening, your ironing press is locked for safety. To unlock the press, turn the security lock selector towards the left-hand side (2). To lock the press, turn the selector towards the righthand side (1).

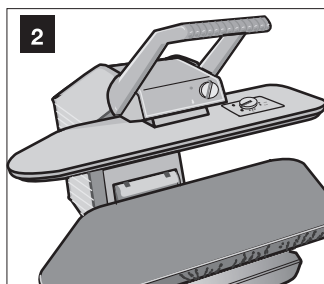

2. OPENING AND CLOSING THE PRESS

The handle is used to open and close the heating plate. By lifting it with your hand, the pressure is released and the machine opens. By bringing the handle down, the machine closes and the pressing pressure increases until it automatically engages at maximum pressure. The handle also operates the automatic steam emission (see : Steam generation).

Caution : The press opens automatically. Always hold the handle while opening

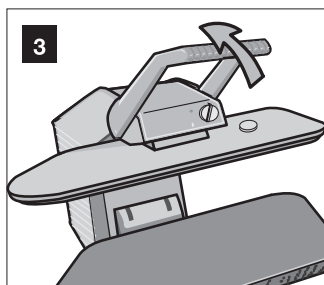

3. MAXIMUM OPENING

To obtain maximum opening of the press : open the press and continue to push the handle upwards. The steam board access is wide and the board can be used as a normal ironing board if desired.

The maximum opening position allows large items to be pressed easily and can also used for folding the laundry. The heating plate returns automatically to its original position when lowering the handle.

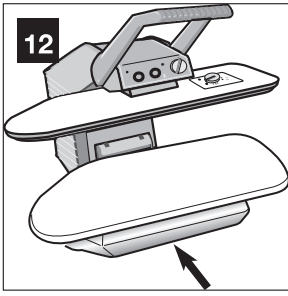
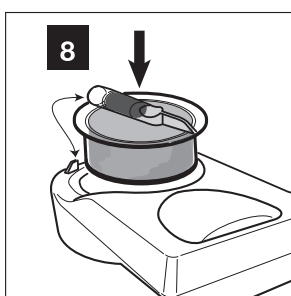
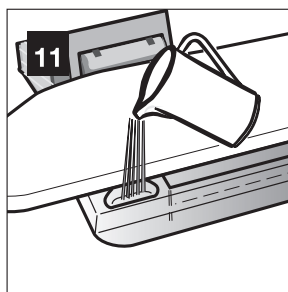
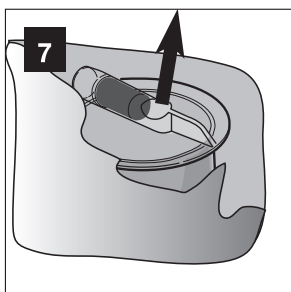
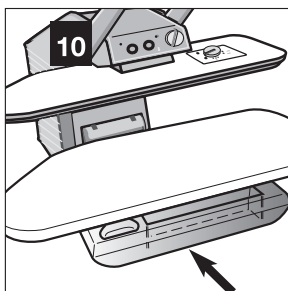
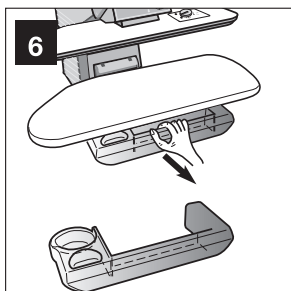
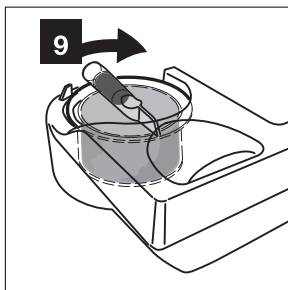
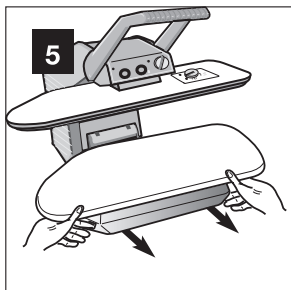

INSERTING THE ANTISCALE CARTRIDGE FILLING UP THE WATER RESERVOIR

5. Take hold the reservoir at both ends and pull it towards you until you see the fill hole (fill position)
6. Take hold of the reservoir in the middle and pull it completely out (position for changing the anti-scale cartridge and emptying).
7. Remove the anti-scale cartridge from its plastic bag.
8. Insert it into the reservoir. The tube lines up against the mark on the reservoir.
9. Turn the cartridge towards the right until it stops.
10. Replace the reservoir by sliding it like a drawer up to the fill position.
11. Fill the reservoir with tap or demineralised water
12. Push the reservoir right in to make sure of a firm connection with the appliance. You can fill the reservoir during ironing.

Caution :

Never ask for steam when there is no more water in the reservoir. You could damage the pump.

Never fill the reservoir with hot water. Never add products containing alcohol or essences (perfume, eau de Cologne, lavender essence...) to the water.

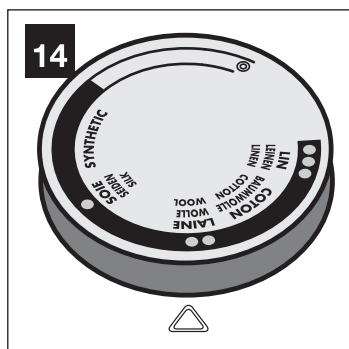
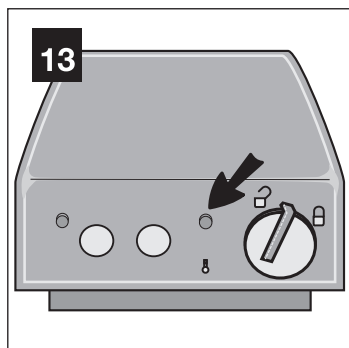

PREPARATION

To plug in the ironing press

- Connect the supply cord to the plug at the rear of the press.
- Connect the supply cord to the socket outlet and switch on. For your own safety, check that you have an earth plug.

13. Temperature control

- Having switched on your press, the temperature signal lamp will light at the same time.
- The temperature signal lamp goes out when the temperature corresponding to the selected position on the thermostat is reached. It lights and goes out regularly during the ironing operation.

Caution : the signal lamp will not light when the thermostat is on , but the steam generator is heating

14. Selecting the proper temperature

The quality of the pressing depends partly on the quantity of the steam you use and partly on using a suitable heat. Labels on articles to be pressed indicate the correct ironing temperature using the following International ironing Symbols :

- Minimum heat
- Medium heat
- Maximum heat

Thermostat	Type of cloth	Steam
•	Synthetic fibres Acetates Polyacrylics Polyamides	Dry
••	Natural animal fibres Silk Wool	Light steam
•••	Natural vegetal fibres Cotton Linen	Heavy Steam

These symbols are marked on the thermostat selector of the machine.

- Turn the thermostat to the position corresponding to the fabric to be pressed and to the symbol indicated on the fabric label.

When the thermostat is opposite the sign , the board does not heat.

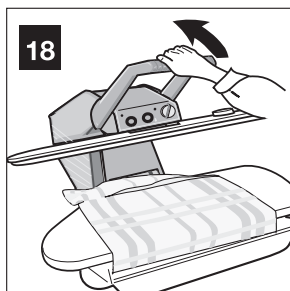
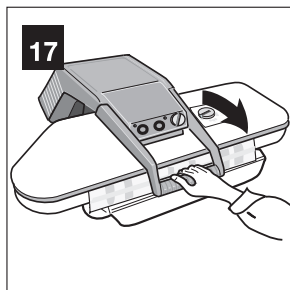
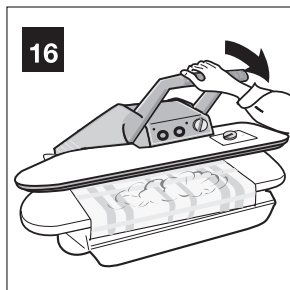
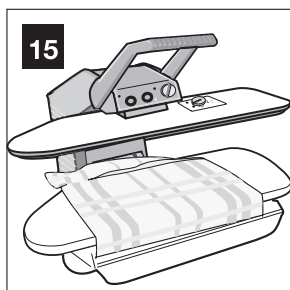

GENERATION OF STEAM

After having depressed the main On/Off switch or after plugging in your steam press, the steam generator will be ready to steam after about 3 minutes.

PRESSING

15. Position your garment on the ironing board.
16. Lower the heating plate using the handle. In the half closed steam position will automatically be generated for as long as required.
17. Close the press in order to obtain the automatic pressure. Leave the press closed a few seconds in order to dry and press the linen.
18. Open the press by lifting the handle. Do not push the handle more that normal when closing the press : the pressure is automatic.

FIRST STEAM GENERATION

Your unit is brand new. The steam system will have to be initialised.

- Fill the water tank up completely
- Put the anti-calc cartridge in place (let the extra water run off)
- Put the water tank back into its housing, pushing it all the way in.
- Turn on your unit.
- As soon as the appliance is ready to produce steam, lower the handle to the steam position.

BOOSTER FUNCTION (according to model)

A. Constant steam :

Steam button out.

Lower the upper ironing plate mid-way to automatically obtain steam.

B. Booster function

Steam button pushed in.

When you lower the upper plate, there will be a high surge of steam that will last for several seconds. It will then return to constant steam output. This is the automatic "Booster" effect. Close the press to iron the garment, and just re-opening the press will be enough to automatically re-set the press to Booster function.



ELECTRICAL SAFETY

If the machine is plugged in and closed for about 10 seconds, the electrical heating is automatically cut off. Opening the machine. The electrical heating switches on again automatically.

19. EASY TO CARRY

It is easy to carry and store the machine. Ensure you lock the machine before carrying it by the handle.

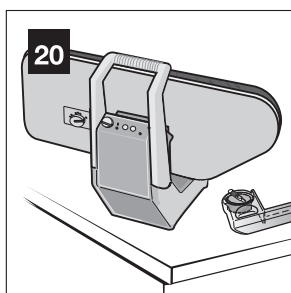

20. STORING

When you have finished your ironing operation, switch off the appliance and unplug it from mains socket. Let the press cool down for, about 30 minutes, before closing it.

ATTENTION : Before carrying and storing vertically your ironing press, it is essential that you empty the water reservoir to avoid any spillages.

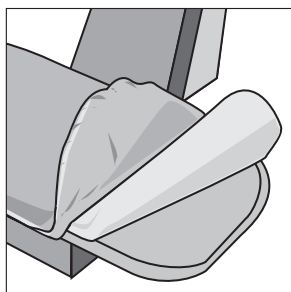

MAINTENANCE

CLEANING :

To keep your press perfectly clean wash the outside parts with a slightly soapy water and carefully wipe it off with a soft cloth.

THE FOAM:

After extensive use, the padding under the pressing cover will be compressed, affecting the quality of your pressing. This should be replaced.

THE COVER

Make sure that the cover is always tight enough so that it does not make pleats. It may be washed up to 40° C. Avoid mixing it with white linen. If it shows signs of wear it must be replaced.

27. HEATING PLATE

Substances contained in fabrics such as cleaning product residues and thread particles may eventually stain the iron soleplate.

Please make sure that the soleplate is kept clean at all times to maintain the iron's ironing efficiency. So if necessary, after ironing, rub the plate while it is still warm using a good quality cloth (one which does not leave any traces- of fluff) or clean it more thoroughly with an iron-cleaning stick.

Do not use scouring powders, alkalines (as used with ovens), abrasives or steel wool.

CHANGING THE ANTI-SCALE CARTRIDGE

With tap water :

Scaling is no longer a problem thanks to the antiscaling cartridge. Please remember, the grains will progressively change colour and they lose their efficiency. The cartridge needs replacing when the change in colour is on the top. Each time you fill the water tank, check the anti-scaling cartridge.

With demineralised water :

The cartridge must be regularly checked and replaced as described above. However, by using demineralised water for domestic purposes, your cartridge should last for up to 1 - 2 years.

Your press will not scale if you follow the above instructions carefully. Failure to follow the recommendations will result in the steam generation system scaling more rapidly. You will then observe that the steam output constantly decreases.

Take your appliance to a registered after-sales service centre in order to have your machine descaled

CAUTION : Warranty does not cover servicing of your ironing assembly due to scaling. Keep the press closed and push the two locking buttons down.

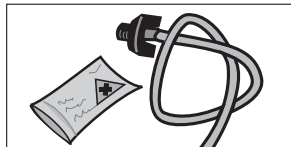
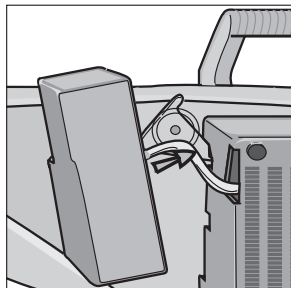
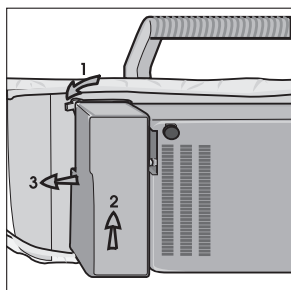
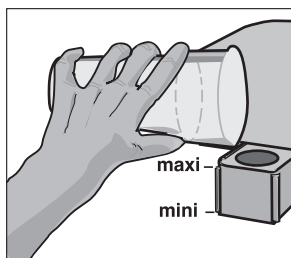

STEAM PRESS DIVINA

All instructions are identical to the press STEAMY except for the water reservoir (without anti-scale cartridge - no test strip)

FILLING UP OF THE WATER RESERVOIR

- Pull the water reservoir towards you.
- Gently fill the reservoir up to the maximum sign level.
- Push the reservoir back into its position.
- You can use either tap water or demineralised water. If you use tap water, it is necessary to descale the steam generator regularly and to clean the water reservoir (see "MAINTENANCE", The steam generator).
- When the water level drops to the minimum position level, add more water.

Caution : Never use steam when there is no more water in the reservoir. You could damage the pump. Never fill the reservoir with hot water. Never add products containing alcohol or essences (perfume, eau de Cologne, lavender essence...) to the water.

Cleaning of water reservoir

The water reservoir can be removed if necessary, to rinse it or if something other than water has been put in by mistake. Close and lock the press. Stand it upright.

1. Turn the lock down.
2. Open the reservoir.
3. Clear the reservoir towards the lefthand side.
4. Remove the small rubber tube from the socket. To put the reservoir back, proceed in the reverse way.

Caution : When replacing the water reservoir, ensure that the tube which connects the reservoir to the machine is not bent or kinked. The machine will not produce steam even if the reservoir is full if there is an obstruction. In this case, make sure that the position of the tube is correct.

Maintenance of the steam generator

If you use the press normally (i.e. domestic purpose) and with tap water, that descaling operation must be done every 6 months. The drain tube, the descaling product and instructions are not supplied with your appliance, but are available as an accessory from your retailer or service agent.



Disposal of old Electrical & Electronic Equipment (Applicable in the European Union and other European countries with separate collection systems).

This symbol on the product or on its packaging indicates that this product shall not be treated as household waste. Instead it shall be handed over to the applicable collection point for the recycling of electrical and electronic equipment. By ensuring this product is disposed of correctly, you will help prevent potential negative consequences for the environment and human health, which could otherwise be caused by inappropriate waste handling of this product. The recycling of materials will help to conserve natural resources. For more detailed information about recycling of this product, please contact your local city office, your household waste disposal service or the shop where you purchased the product.

ΣΗΜΑΝΤΙΚΕΣ ΣΥΜΒΟΥΛΕΣ

Όταν χρησιμοποιείτε την πρέσα σας είναι σκόπιμο να γνωρίζετε τις παρακάτω βασικές αρχές:

- Διαβάστε προσεκτικά τις οδηγίες χρήσεως πριν χρησιμοποιήσετε τη συσκευή για πρώτη φορά.
- Αυτή η συσκευή προορίζεται μόνο για οικιακή χρήση. Οποιαδήποτε άλλη χρήση ακυρώνει την εγγύηση του προϊόντος.
- Πριν τη χρήση βεβαιωθείτε ότι η πρίζα σας ανταποκρίνεται στις ηλεκτρικές προδιαγραφές που αναγράφονται στη βάση της πρέσας.
- **Για τη δική σας ασφάλεια οι πρίζες θα πρέπει να έχουν γείωση και να είναι σούκο.**
- Ποτέ μην τραβάτε το καλώδιο για να αποσυνδέσετε από την πρίζα. Αντίθετα πιάστε το φισ και τραβήξτε το για να αποσυνδέσετε.
- Βεβαιωθείτε ότι το καλώδιο ρεύματος δεν ακουμπάει σε θερμές επιφάνειες.
- Ποτέ μην συνδέετε ή αποσυνδέετε τη συσκευή από το ρεύμα εάν τα χέρια σας είναι βρεγμένα.
- **Χρειάζεται μεγάλη προσοχή όταν σιδερώνετε παρουσία παιδιών.**
- **Μην αφήνετε την πρέσα χωρίς επίβλεψη όταν βρίσκεται σε λειτουργία.**
- **Κρατήστε την πρέσα και το καλώδιο της μακριά από παιδιά ηλικίας κάτω των 8 ετών όταν η συσκευή λειτουργεί ή μέχρι να κρυώσει τελείως.**
- Αυτή η συσκευή μπορεί να χρησιμοποιηθεί από παιδιά

ηλικίας από 8 ετών και πάνω και άτομα με μειωμένες σωματικές, αισθητηριακές ή/και πνευματικές ιδιότητες ή έλλειψη εμπειρίας και γνώσεων εφόσον υπάρχει εποπτεία ή έχουν δοθεί οδηγίες σχετικά με την χρήση της συσκευής με ασφαλή τρόπο και κατανοούν τους κινδύνους που ενέχονται. Τα παιδιά πρέπει να επιβλέπονται για να εξασφαλιστεί ότι δεν παίζουν με τη συσκευή. Μην επιτρέπετε σε παιδιά να εκτελούν τον καθαρισμό ή την συντήρηση της συσκευής όταν βρίσκονται χωρίς επιτήρηση.

- Μην συνδέετε στο ίδιο κύκλωμα κι άλλη συσκευή υψηλής κατανάλωσης ρεύματος.
- Αν είναι απαραίτητο να χρησιμοποιήσετε πρόσθετο καλώδιο, πρέπει να είναι των 10 αμπέρ. Βεβαιωθείτε ότι δεν υπάρχει κίνδυνος να σκοντάψει κάποιος στο καλώδιο ή να αποσυνδέσει την επέκταση. Θα πρέπει να χρησιμοποιείτε μια σύνδεση με γείωση.
- **Η συσκευή δεν επιτρέπεται να καθαρίζεται ή να συντηρείται από παιδιά, εκτός και αν είναι πάνω από 8 ετών και βρίσκονται υπό την επιτήρηση ενηλίκου.**
- Ποτέ μην βάλετε τη συσκευή ή μέρος αυτής μέσα σε νερό ή άλλο υγρό.
- **Μην χρησιμοποιείτε τη συσκευή εάν είναι χαλασμένη, εάν τρέχουν νερά, ή εάν το καλώδιο ρεύματος είναι χαλασμένο. Μην αποσυναρμολογείτε τη συσκευή διότι υπάρχει κίνδυνος ηλεκτροπληξίας. Επικοινωνήστε με το πλησιέστερο εξουσιοδοτημένο κέντρο service για συντήρηση ή επισκευή.**
- Για οποιαδήποτε επισκευή απευθυνθείτε μόνο στα

εξουσιοδοτημένα κέντρα service της εταιρείας, ώστε η επισκευή να τηρεί όλες τις προδιαγραφές που ορίζει ο κατασκευαστής σε αυτό το εγχειρίδιο χρήσης.

- Οποιαδήποτε επισκευή από μη εξουσιοδοτημένο κέντρο service, καταργεί αυτόματα την προσφερόμενη εγγύηση της εταιρείας.
- Όταν η συσκευή δεν λειτουργεί πλέον, θα πρέπει να αχρηστευθεί πριν την πετάξετε. Για αυτό το λόγο, θα πρέπει να κόβετε το καλώδιο ρεύματος.
- Η πρέσα θα πρέπει να τοποθετείται και να χρησιμοποιείται σε μια σταθερή επιφάνεια που αντέχει στις υψηλές θερμοκρασίες.
- Χρησιμοποιήστε μόνο κρύο νερό για να γεμίσετε το δοχείο νερού της πρέσας.
- Μην βάζετε τα χέρια σας ανάμεσα στις δύο πλάκες όταν σιδερώνετε.
- Μην ακουμπάτε τις θερμές επιφάνειες της συσκευής.
- Αφήστε τη συσκευή να κρυώσει όταν τελειώσετε το σιδέρωμα.



Ο ατμός που παράγεται είναι πάρα πολύ καυτός και μπορεί να δημιουργήσει σοβαρά εγκαύματα.

Ο κατασκευαστής δύναται να προβεί σε τροποποιήσεις της συσκευής χωρίς προειδοποίηση.

ΣΥΝΤΗΡΗΣΗ & ΕΠΙΣΚΕΥΗ

1. Για συντήρηση ή επισκευή εντός εγγύησης, παρακαλούμε επικοινωνήστε με τα στοιχεία της εταιρίας service που αναφέρονται στο φύλλο εγγύησης που συνοδεύει το προϊόν.
2. Μην λειτουργείτε τη συσκευή με φθαρμένο καλώδιο ή πρίζα, εάν το προϊόν δυσλειτουργεί ή έχει πέσει ή έχει υποστεί βλάβη με οποιονδήποτε τρόπο. Θα πρέπει να απευθυνθείτε σε ένα Εξουσιοδοτημένο Κατάστημα Σέρβις της SINGER ή να επικοινωνήσετε με το Κέντρο Εξυπηρέτησης Πελατών της SINGER. Μην επιχειρήσετε να αποσυναρμολογήσετε οποιοδήποτε εξάρτημα της συσκευής. Αυτό μπορεί να γίνει μόνο από ένα Εξουσιοδοτημένο Κατάστημα Σέρβις της SINGER.
3. Η μη τήρηση αυτών των κανονισμών και υποδείξεων που περιγράφονται στο παρόν εγχειρίδιο απαλλάσσει τη Singer από κάθε ευθύνη σε περίπτωση κακής λειτουργίας ή πρόκλησης βλάβης σε άτομα, ζώα, κλπ.
4. Η κακή χρήση ή παρέμβαση από το χρήστη που δεν επιτρέπονται, ακυρώνουν αυτομάτως την εγγύηση του προϊόντος.

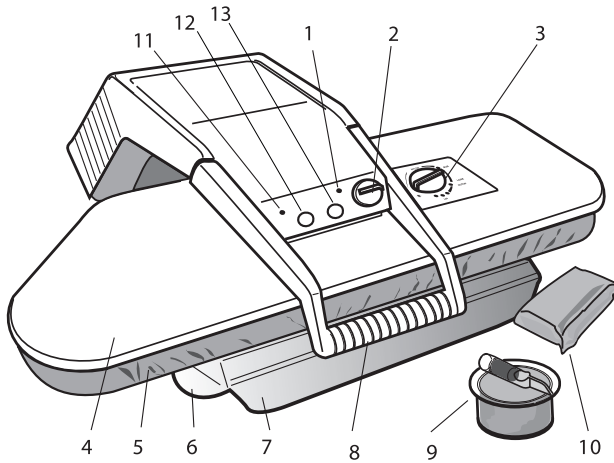

ΚΥΡΙΑ ΜΕΡΗ

1. Ενδεικτική λυχνία θερμοκρασίας
2. Κλειδαριά ασφαλείας για μεταφορά και αποθήκευση
3. Διακόπτης επιλογής θερμοκρασίας
4. Θερμαινόμενη πλάκα
5. Επιφάνεια σιδερώματος/ πλάκα ατμού
6. Θέση φίλτρου κατά των αλάτων στο δοχείο νερού
7. Δοχείο νερού
8. Χειρολαβή για το άνοιγμα/ κλείσιμο της πρέσας και προοδευτική πίεση της θερμαινόμενης πλάκας. Αυτόματη παραγωγή ατμού.
9. Φίλτρο κατά των αλάτων (ανάλογα το μοντέλο)
10. Μαξιλαράκι
11. Ενδεικτική λυχνία ένδειξης αλλαγής φίλτρου (ανάλογα το μοντέλο)
12. Διακόπτης ατμού (ανάλογα το μοντέλο)
13. Διακόπτης έξτρα ατμού (ανάλογα το μοντέλο)

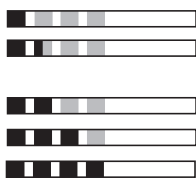

ΤΥΠΟΙ ΝΕΡΟΥ

Μπορείτε να χρησιμοποιήσετε: νερό βρύσης, απιονισμένο νερό ειδικό για συσκευές σιδερώματος, ή νερό του στεγνωτηρίου ρούχων με συμπυκνωτή αφού πρώτα το φιλτράρετε (με ένα φίλτρο καφετιέρας).

Μην χρησιμοποιείτε ποτέ: Βρόχινο νερό, Νερό από το ψυγείο, ή νερό από οποιαδήποτε άλλη συσκευή που δεν διαθέτει συμπυκνωτή.

Επιλογή νερού

Μπορείτε να χρησιμοποιήσετε απιονισμένο νερό ή νερό βρύσης. Ανάλογα την σκληρότητα νερού της περιοχής σας και την συχνότητα σιδερώματος (για μέση χρήση 2-3 ώρες την εβδομάδα), μπορείτε να είναι πιο οικονομικό να χρησιμοποιείτε απιονισμένο νερό ειδικό για συσκευές σιδερώματος (όχι για μπαταρίες αυτοκινήτου). Σε αυτή την περίπτωση το φίλτρο σας μπορεί να διαρκέσει μέχρι και 1 χρόνο (ανάλογα από τον όγκο του σιδερώματος που έχετε και από την ζητούμενη ποσότητα ατμού).

A. Βυθίστε την ταινία σκληρότητας νερού για 1 δευτερόλεπτο σε νερό βρύσης. Αερίστε την ταινία για μερικά δευτερόλεπτα και περιμένετε να δείτε το αποτέλεσμα περίπου μετά από 1 λεπτό.

Σύσταση

- B. 1 ή 1 ½ μωβ τετράγωνο: μπορείτε να χρησιμοποιήσετε νερό βρύσης
- C. 2 ή περισσότερα μωβ τετράγωνα: προτινουμε να χρησιμοποιήσετε απιονισμένο νερό ειδικό για συσκευές σιδερώματος.

ΣΗΜΕΙΩΣΗ:

Για καλύτερη συντήρηση της συσκευής σας και μεγαλύτερη διάρκεια ζωής του φίλτρου, η Singer συνιστά τη χρήση 700ml απιονισμένου νερού και 300ml νερού βρύσης για κάθε λίτρο νερού

ΣΥΜΒΟΥΛΕΣ Θόρυβος

Προκειμένου να απολαμβάνετε απεριόριστο ατμό, η πρέσα διαθέτει ένα αυτόματο σύστημα όπου η αντλία εκτοξεύει το νερό στο μπόιλερ για ατμοποίηση, κάθε φορά που χαμηλώνετε την χειρολαβή λίγο πριν κλείσει η πρέσα. Ο ήχος γίνεται πιο έντονος όταν:

- 1) το δοχείο νερού είναι άδειο
- 2) χρησιμοποιείτε την συσκευή για πρώτη φορά
- 3) μόλις έχετε αλλάξει το φίλτρο κατά των αλάτων

Ωστόσο κατά τη διάρκεια του σιδερώματος ο χαμηλός ήχος της αντλίας είναι φυσιολογικός.

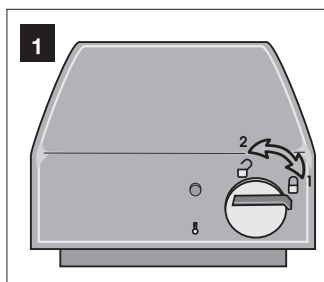

1. ΚΛΕΙΔΩΜΑ ΑΣΦΑΛΕΙΑΣ

Για να αποφευχθεί τυχαίο άνοιγμα, η πρέσα διαθέτει κλειδαριά ασφαλείας. Για να ξεκλειδώσετε γυρίστε τον διακόπτη κλειδώματος προς τα αριστερά (2). Για να κλειδώσετε την πρέσα γυρίστε τον διακόπτη κλειδώματος προς τα δεξιά (1).

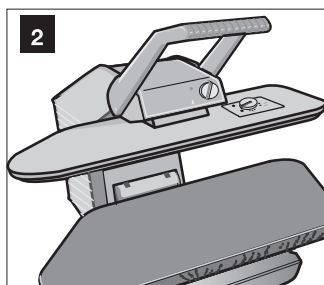

2. ΑΝΟΙΓΜΑ ΚΑΙ ΚΛΕΙΣΙΜΟ ΤΗΣ ΠΡΕΣΑΣ

Για να ανοιγοκλείνετε την θερμαινόμενη πλάκα χρησιμοποιείτε τη χειρολαβή. Σηκώνοντας την με το χέρι σας, η πίεση απελευθερώνεται και η πρέσα ανοίγει. Πιέζοντας προς τα κάτω τη χειρολαβή, η πρέσα κλείνει αυξάνοντας την πίεση ώσπου να φτάσει στη μέγιστη πίεση.

Η χειρολαβή λειτουργεί επίσης και την αυτόματη παραγωγή ατμού (βλ. Παραγωγή ατμού).

Προσοχή: Η πρέσα ανοίγει αυτόματα. Πάντα να κρατάτε την χειρολαβή κατά το άνοιγμα.

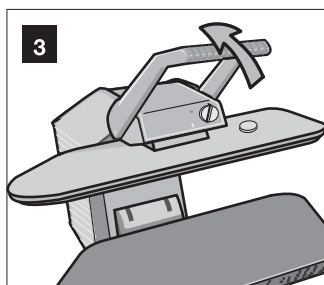

3. ΜΕΓΙΣΤΟ ΑΝΟΙΓΜΑ ΤΗΣ ΠΡΕΣΑΣ

Για να έχετε το μέγιστο άνοιγμα της πρέσας: ανοίξτε την πάνω πλάκα και συνεχίστε να πιέζετε ελαφρά τη χειρολαβή προς τα επάνω.

Έτσι η κάτω πλάκα είναι ελεύθερη και μπορεί να χρησιμοποιηθεί και σαν κοινή σιδερώστρα.

Το μέγιστο άνοιγμα της πρέσας διευκολύνει στο σιδέρωμα μεγάλων υφασμάτων και μπορεί να χρησιμοποιηθεί και για το δίπλωμα των ρούχων. Η θερμαινόμενη πλάκα επιστρέφει αυτόματα στην αρχική της θέση, εφόσον χαμηλώσετε τη χειρολαβή.

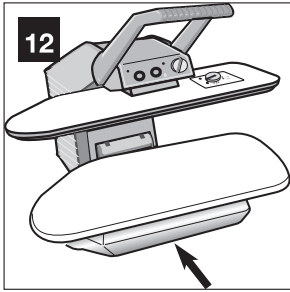
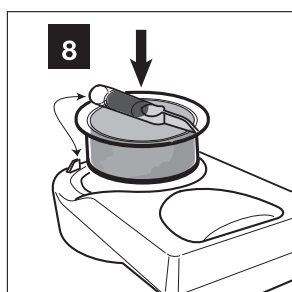
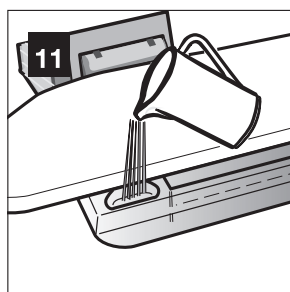
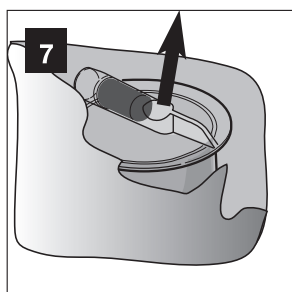
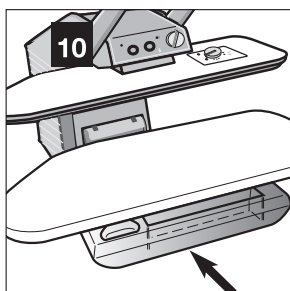
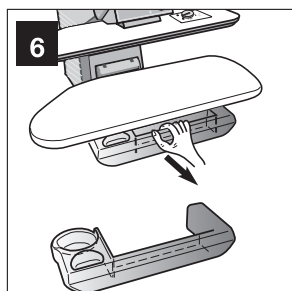
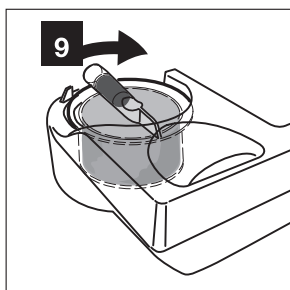
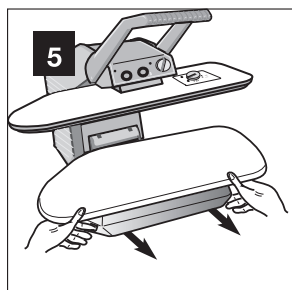

ΤΟΠΟΘΕΤΗΣΗ ΤΟΥ ΦΙΛΤΡΟΥ ΚΑΤΑ ΤΩΝ ΑΛΛΑΤΩΝ / ΓΕΜΙΣΜΑ ΔΟΧΕΙΟΥ ΝΕΡΟΥ

5. Κρατήστε το ρεζερβουάρ από τις δύο άκρες και τραβήξτε το μπροστά μέχρι να φανεί η υποδοχή νερού (θέση γεμίσματος).
6. Κρατήστε το ρεζερβουάρ από το κέντρο και τραβήξτε το εντελώς έξω (θέση αλλαγής φίλτρου και θέση αδειάσματος του νερού από το ρεζερβουάρ).
7. Αφαιρέστε το καινούργιο φίλτρο από τη συσκευασία του.
8. Τοποθετήστε το φίλτρο στο ρεζερβουάρ. Το σωληνάκι του φίλτρου πρέπει να αντικρίζει το σημάδι στο ρεζερβουάρ.
9. Γυρίστε το φίλτρο προς τα δεξιά μέχρι να κουμπώσει.
10. Σπρώξτε το ρεζερβουάρ προς τα μέσα (σαν συρτάρι) μέχρι να δείτε τη θέση γεμίσματος νερού.
11. Γεμίστε το ρεζερβουάρ με νερό βρύσης ή με απιονισμένο νερό.
12. Σπρώξτε το ρεζερβουάρ όλο μέσα και βεβαιωθείτε ότι είναι στη σωστή θέση. Μπορείτε να γεμίσετε το ρεζερβουάρ κατά τη διάρκεια του σιδερώματος.

Προσοχή:

Ποτέ μην ζητάτε παραγωγή ατμού όταν το ρεζερβουάρ δεν έχει νερό. Υπάρχει κίνδυνος να καταστρέψετε την αντλία.

Ποτέ μην χρησιμοποιείτε ζεστό νερό στο ρεζερβουάρ.

Ποτέ μην προσθέτετε μέσα στο νερό αρώματα, αλκοόλ ή άλλα αρωματικά.

ΠΡΟΕΤΟΙΜΑΣΙΑ**Σύνδεση της πρέσας στην παροχή ρεύματος**

- Συνδέστε το καλώδιο στην υποδοχή στο πίσω μέρος της πρέσας
- Τοποθετήστε το φιλς στην πρίζα. Για την προσωπική σας ασφάλεια βεβαιωθείτε ότι η πρίζα που χρησιμοποιείτε έχει γείωση.

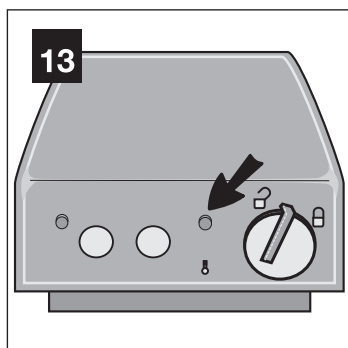
**13. Ρύθμιση θερμοκρασίας**

- Μόλις βάλετε τη συσκευή σε λειτουργία, θα ανάψει η ενδεικτική λυχνία της θερμοκρασίας. Η φωτεινή ένδειξη θα σβήσει όταν η συσκευή φθάσει στη ζητούμενη θερμοκρασία. Η φωτεινή ένδειξη θα αναβοσβήνει κατά τη διάρκεια της χρήσης, διατηρώντας την θερμοκρασία που επιλέξατε.

Προσοχή: Η φωτεινή ένδειξη θερμοκρασίας δεν θα ανάψει εάν ο επιλογέας της θερμοκρασίας βρίσκεται στη θέση "☉", αλλά το μπόιλερ θα θερμαίνεται.

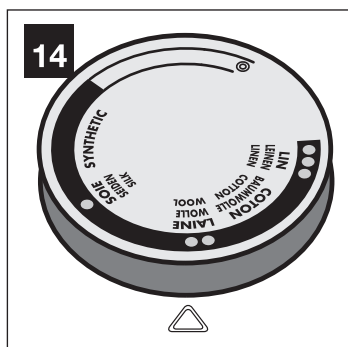
**14. Επιλογή της σωστής θερμοκρασίας**

Η ποιότητα του αποτελέσματος του σιδερώματος εξαρτάται από την ποσότητα του ατμού που χρησιμοποιείτε και από την σωστή επιλογή της θερμοκρασίας.

Στα περισσότερα ρούχα υπάρχουν ενδείξεις για τη σωστή θερμοκρασία σιδερώματος σύμφωνα με τα παρακάτω σύμβολα:

- Χαμηλή θερμοκρασία
- Μέτρια θερμοκρασία
- Υψηλή θερμοκρασία

Θέση θερμοστάτη	Τύπος υφάσματος	Ποσότητα ατμού
•	Συνθετικές ίνες Ασετάτ Πολυακρυλικά Πολυαμιδικά	Στεγνό σιδέρωμα
••	Φυσικές Ζωικές ίνες Μεταξωτά Μάλλινα	Ελαφρύς ατμός
•••	Φυσικές Φυτικές ίνες Βαμβακερά Λινά	Δυνατός ατμός

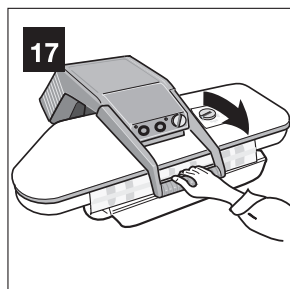
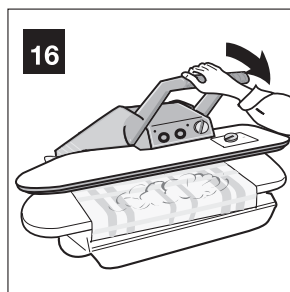
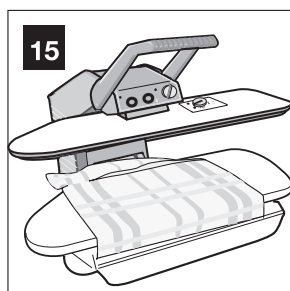

Αυτές οι ενδείξεις είναι αντίστοιχες με αυτές του θερμοστάτη της πρέσας.

- Επιλέξτε στον θερμοστάτη την κατάλληλη θερμοκρασία ανάλογα με το ύφασμα που θέλετε να σιδερώσετε, σύμφωνα με το ταμπελάκι που υπάρχει στο ρούχο σας

Όταν ο θερμοστάτης βρίσκεται στη θέση "☉" η πλάκα δεν θερμαίνεται.

ΠΑΡΑΓΩΓΗ ΑΤΜΟΥ

Από τη στιγμή που θα πιέσετε τον διακόπτη On/off της πρέσας σας ή συνδέσετε το καλώδιο στην παροχή ρεύματος (ανάλογα το μοντέλο) το μπόιλερ θα είναι έτοιμο να δώσει ατμό μετά από περίπου 3 λεπτά.

ΣΙΔΕΡΩΜΑ

15. Τοποθετήστε το ρούχο πάνω στην επιφάνεια σιδερώματος.
16. Κατεβάστε την θερμαινόμενη πλάκα από τη χειρολαβή. Κρατώντας την πλάκα σε θέση μισόκλειστη αυτόματα έχετε όσο ατμό θέλετε.
17. Κλείστε την πρέσα προκειμένου να δεχτεί το ρούχο αυτόματα την μέγιστη πίεση. Αφήστε την πρέσα για λίγα δευτερόλεπτα κλειστή για να στεγνώσει και να σιδερώσει το ρούχο.
18. Ανοίξτε την πρέσα σηκώνοντας την χειρολαβή.

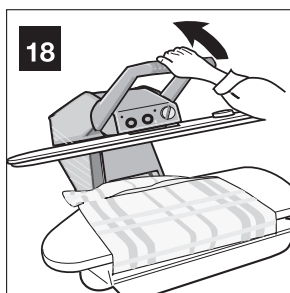

Πρώτη χρήση

Η πρέσα σας είναι καινούργια. Το σύστημα παραγωγής ατμού θα πρέπει να ξεκινήσει σωστά.

- Γεμίστε το ρεζερβουάρ με νερό μέχρι επάνω.
- Τοποθετήστε το φίλτρο κατά των αλάτων (ανάλογα το μοντέλο) στη θέση του. (αφήστε το επιπλέον νερό να τρέξει εκτός)
- Τοποθετήστε το ρεζερβουάρ πίσω στην θέση του, πιέζοντας το προς τα μέσα.
- Βάλτε τη συσκευή σας στην πρίζα και βάλτε την σε λειτουργία.
- Μόλις η πρέσα σας είναι έτοιμη να παράγει ατμό, χαμηλώστε τη χειρολαβή στο σημείο που παράγει ατμό.

ΛΕΙΤΟΥΡΓΙΑ ΕΞΤΡΑ ΑΤΜΟΥ (ανάλογα το μοντέλο)

A. Συνεχόμενος ατμός

Απενεργοποιήστε τον διακόπτη έξτρα ατμού.

Χαμηλώστε τη χειρολαβή μέχρι το σημείο που παράγει ατμό για να ξεκινήσει η παραγωγή ατμού.

B. Έξτρα ατμός

Ενεργοποιήστε τον διακόπτη έξτρα ατμού.

Όταν χαμηλώνετε την επάνω πλάκα, θα έχετε μια πολύ υψηλή ποσότητα ατμού που θα διαρκέσει για μερικά δευτερόλεπτα. Στη συνέχεια θα μειωθεί όσο στην παραγωγή του συνεχόμενου ατμού. Αυτή είναι η λειτουργία του αυτόματου έξτρα ατμού. Κλείστε την πρέσα για να σιδερωθεί το ρούχο και όταν ανοίξετε και πάλι την πάνω πλάκα ή λειτουργία αυτόματης παραγωγής έξτρα ατμού θα μπορεί να ξαναγίνει από την αρχή.

Ηλεκτρονικό σύστημα ασφαλείας

Η συσκευή σας διαθέτει σύστημα ασφαλείας που διακόπτει την παροχή ρεύματος σε περίπτωση που η πρέσας σας παραμείνει στην πρίζα και κλειστή για πάνω από 10 δευτερόλεπτα. Ανοίγοντας την πρέσα, η συσκευή επανέρχεται αυτόματα σε κανονική λειτουργία.



19

19. ΕΥΚΟΛΙΑ ΣΤΗ ΜΕΤΑΦΟΡΑ

Είναι εύκολο να μεταφέρετε και να αποθηκεύσετε την πρέσα σας. Βεβαιωθείτε ότι είναι κλειδωμένη πριν την πιάσετε από την λαβή.

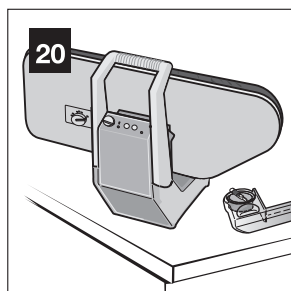

20

20. ΑΠΟΘΗΚΕΥΣΗ

Όταν τελειώσετε το σιδέρωμα, αποσυνδέστε την πρέσα από την πρίζα. Αφήστε την πρέσα να κρυώσει για περίπου 30 λεπτά πριν την αποθηκεύσετε.

ΠΡΟΣΟΧΗ: Πριν μεταφέρετε και αποθηκεύσετε την πρέσα σε κάθετη θέση, είναι σκόπιμο να αδειάσετε το νερό που υπάρχει στο ρεζερβουάρ για να μην χυθεί.

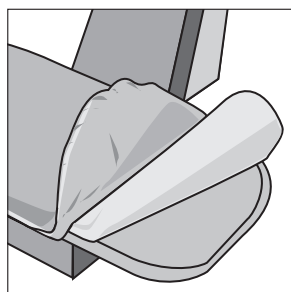

ΚΑΘΑΡΙΣΜΟΣ ΣΥΝΤΗΡΗΣΗ

Για να διατηρήσετε την πρέσα σας απόλυτα καθαρή, πλένετε τα εξωτερικά μέρη της με αραιό διάλυμα σαπουνιού. Στη συνέχεια σκουπίζετε με ένα μαλακό πανί.

ΑΦΡΟΛΕΞ

Μετά από μεγάλη χρήση το αφρολέξ που βρίσκεται κάτω από το κάλυμμα της σιδερώστρας γίνεται πολύ λεπτό και επηρεάζει την απόδοση του σιδερώματος. Θα πρέπει να αντικατασταθεί.

ΚΑΛΥΜΜΑ ΤΗΣ ΣΙΔΕΡΩΣΤΡΑΣ

Το κάλυμμα θα πρέπει να είναι πάντα τεντωμένο καλά για να μην δημιουργεί ζάρες. Μπορείτε να το πλένετε στους 40° C. Αποφεύγετε να το πλένετε μαζί με τα λευκά. Εάν φθαρεί θα πρέπει να το αντικαταστήσετε.

27. ΘΕΡΜΑΙΝΟΜΕΝΗ ΠΛΑΚΑ

Οι ίνες των υφασμάτων, τα υπολείμματα των απορρυπαντικών, οι κλωστές μπορούν με τη χρήση να κολλήσουν πάνω στην πλάκα του σίδερου ή στη θερμαινόμενη πλάκα της πρέσας. Αν χρειαστεί μπορείτε να σκουπίσετε την πλάκα ενώ είναι ακόμη ζεστή με ένα σφουγγαράκι που δεν αφήνει χνούδια. Αν θέλετε να καθαρίσετε ακόμα περισσότερο την πλάκα μπορείτε να χρησιμοποιήσετε ένα ειδικό στικ ή σφουγγαράκι καθαρισμού πλάκας σίδερων.

Μην χρησιμοποιείτε διαβρωτικά προϊόντα ή προϊόντα που προορίζονται για τον καθαρισμό της κουζίνας ή συρματάκια.

ΑΛΛΑΓΗ ΤΟΥ ΦΙΛΤΡΟΥ ΚΑΤΑ ΤΩΝ ΑΛΑΤΩΝ**Χρήση νερού βρύσης:**

Χάρη στο ειδικό φίλτρο κατά των αλάτων δεν υπάρχει πλέον πρόβλημα με τη συσσώρευση αλάτων. Οι κόκκοι που περιέχονται στο φίλτρο αλλάζουν σταδιακά χρώμα και χάνουν σιγά – σιγά την αποτελεσματικότητά τους. Πρέπει να αλλάξετε το φίλτρο κατά των αλάτων ότι η αλλαγή χρώματος φτάσει στο ανώτατο σημείο του φίλτρου.

Κάθε φορά που γεμίζετε το ρεζερβουάρ πρέπει να ελέγχετε την κατάσταση του φίλτρου κατά των αλάτων.

Χρήση απονισμένου νερού:

Πρέπει να ελέγχετε και να αντικαταστήτε το φίλτρο κατά των αλάτων όπως και στην περίπτωση χρήσης νερού της βρύσης. Ωστόσο, κατά την οικιακή χρήση της συσκευής και αν χρησιμοποιείτε απονισμένο νερό, το φίλτρο θα διαρκέσει για περίπου ένα χρόνο.

Η συσκευή σας δεν θα πιάσει άλατα εάν ακολουθήσετε με ακρίβεια τις οδηγίες που σας δίνονται στον παρόν εγχειρίδιο. Αντιθέτως εάν δεν σεβαστείτε τις οδηγίες αυτές, η συσκευή θα πιάσει άλατα γρήγορα. Τότε θα παρατηρήσετε ότι η παραγωγή ατμού μειώνεται συνεχώς.

Πηγαίνετε τη συσκευή σε ένα εξουσιοδοτημένο κέντρο service για καθαρισμό από τα άλατα.

ΠΡΟΣΟΧΗ: Η εγγύηση δεν καλύπτει την επισκευή της συσκευής σας λόγω συσσώρευσης αλάτων.

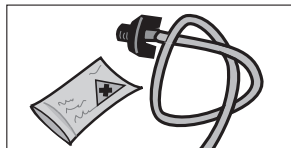
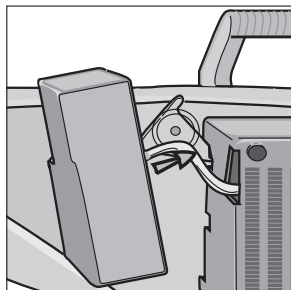
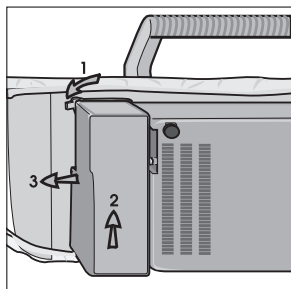
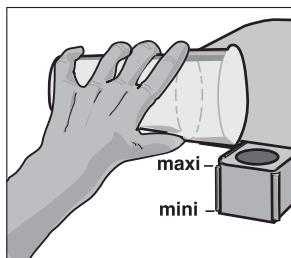

ΠΡΕΣΑ ΑΤΜΟΥ DIVINA

Όλες οι οδηγίες χρήσεως είναι ίδιες με το μοντέλο πρέσας STEAMY με εξαίρεση το δοχείο νερού (δεν υπάρχει φίλτρο κατά των αλάτων – ταινία ελέγχου σκληρότητας νερού).

ΓΕΜΙΣΜΑ ΔΟΧΕΙΟΥ ΝΕΡΟΥ

- Τραβήξτε το δοχείο νερού προς τα έξω.
- Γεμίστε το δοχείο νερού μέχρι την ένδειξη maximum.
- Σπρώξτε το δοχείο πίσω στην θέση του.
- Μπορείτε να χρησιμοποιήσετε νερό βρύσης ή αποιονισμένο νερό. Εάν χρησιμοποιήσετε νερό βρύσης, θα πρέπει να κάνετε συχνή συντήρηση του μπόιλερ για τα άλατα και να καθαρίζετε το δοχείο νερού (Δείτε παρακάτω «Συντήρηση» του μπόιλερ).
- Όταν το νερό φθάσει στη χαμηλότερη ένδειξη προσθέστε κι άλλο νερό.

Προσοχή:

Ποτέ μην ζητάτε παραγωγή ατμού όταν το ρεζερβουάρ δεν έχει νερό. Υπάρχει κίνδυνος να καταστρέψετε την αντλία.

Ποτέ μην χρησιμοποιείτε ζεστό νερό στο ρεζερβουάρ.

Ποτέ μην προσθέτετε μέσα στο νερό αρώματα, αλκοόλ ή άλλα αρωματικά.

Καθαρισμός δοχείου νερού

Το δοχείο νερού μπορεί να αφαιρεθεί εντελώς, αν είναι απαραίτητο για να το ξεπλύνετε ή να το αδειάσετε εάν έχετε βάλει κάποιο άλλο υγρό μέσα από λάθος. Κλείστε και κλειδώστε την πρέσα. Τοποθετήστε την σε κάθετη θέση.

1. Γυρίστε την ασφάλεια προς τα κάτω, 2. Ανοίξτε το δοχείο νερού, 3. Τραβήξτε το δοχείο προς τα αριστερά, 4. Αφαιρέστε τον μικρό ελαστικό σωλήνα από την υποδοχή του. Για να τοποθετήσετε το δοχείο νερού και πάλι στη θέση του ακολουθήστε τα ίδια βήματα με την αντίθετη σειρά.

Προσοχή: Όταν τοποθετείται το δοχείο νερού στη θέση του βεβαιωθείτε ότι το σωληνάκι που συνδέει το δοχείο νερού με την συσκευή δεν είναι λυγισμένο. Η συσκευή δεν θα παράγει ατμό ακόμη και αν το δοχείο νερού είναι γεμάτο, εάν υπάρχει η παραμικρή κάκωση. Σε αυτή την περίπτωση βεβαιωθείτε ότι το σωληνάκι έχει τοποθετηθεί στη σωστή θέση.

Συντήρηση του μπόιλερ

Εάν χρησιμοποιείτε την πρέσα σε λογικά επίπεδα (δηλ. για οικιακή χρήση) και χρησιμοποιείτε νερό βρύσης, η διαδικασία καθαρισμού του μπόιλερ πρέπει να γίνεται κάθε 6 μήνες. Ο σωλήνας αποστράγγισης, το ειδικό προϊόν για τον καθαρισμό των αλάτων και οι οδηγίες χρήσεως δεν παρέχονται με την συσκευή σας, αλλά μπορείτε να τα προμηθευτείτε σαν αξεσουάρ από κάποιο εξουσιοδοτημένο κέντρο service.



Αποκομιδή Παλαιού Ηλεκτρικού & Ηλεκτρονικού Εξοπλισμού (Ισχύει στην Ευρωπαϊκή Ένωση και άλλες Ευρωπαϊκές χώρες με συστήματα επλεκτικής συλλογής απορριμμάτων).

Το σύμβολο αυτό επάνω στο προϊόν ή στη συσκευασία του σημαίνει ότι το προϊόν δεν πρέπει να πεταχτεί μαζί με τα οικιακά απορρίμματα αλλά πρέπει να παραδοθεί σε ένα κατάλληλο σημείο συλλογής ηλεκτρικού και ηλεκτρονικού υλικού προς ανακύκλωση. Εξασφαλίζοντας τη σωστή αποκομιδή του προϊόντος βοηθάτε στην πρόληψη πιθανών αρνητικών επιπτώσεων στο περιβάλλον και την υγεία. Η ανακύκλωση των υλικών θα βοηθήσει στην εξοικονόμηση φυσικών πόρων. Για περισσότερες πληροφορίες σχετικά με την ανακύκλωση αυτού του προϊόντος, παρακαλούμε επικοινωνήστε με τις υπηρεσίες καθαριότητας του δήμου σας ή το κατάστημα όπου αγοράσατε το προϊόν.

ВАЖНИ ИНСТРУКЦИИ ЗА ЕКСПЛОАТАЦИЯ

Когато използвате Вашата преса трябва да вземете под внимание следните важни инструкции:

- Внимателно прочетете инструкциите преди да използвате уреда за първи път.
- Този уред е предназначен само за домашна употреба. Използването за друга цел отменя гаранцията.
- Преди първа употреба, проверете дали напрежението отбелязано върху уреда, съответства с това, на електрическата мрежа.
- **Трябва да използвате мрежово захранване, който има заземен контакт, за ваша безопасност.**
- Когато изключвате уреда, хванете щепсела, не кабела.
- Уверете се, че захранващия кабел не докосва никакви горещи повърхности.
- Никога не включвайте или изключвайте, ако ръцете ви са мокри.
- **Бъдете особено внимателни при употреба на пресата в близост до деца.**
- **Не оставяйте пресата без надзор, докато е включена.**
- **Дръжте пресата и нейния кабел далеч от обсега на деца по-малки от 8-годишна възраст, когато той е под напрежение или охлаждане.**
- **Този уред може да се използва от деца на възраст от 8 години и на-горе, лица с намалени физически, сетивни или умствени способности или липса на опит и познания, ако са под наблюдение и им е даде-**

на инструкцията за ползване на уреда по безопасен начин, за да разберат опасностите. Децата не бива да си играят с уреда. Почистването и поддръжката, не се извършва от деца без надзор.

- За да се избегне претоварване на електрическата инсталация, не включвайте друг уред с висока мощност в същата верига.
- Ако се налага употребата на удължител - нека бъде 10-амперов. Уверете се, че никой не може да се спъне или изключете удължителя. Трябва да бъде свързан към заземена връзка.
- **Уредът не трябва да се почиства и поддържа от деца, освен ако не са повече от 8 години и наблюдавани от възрастен.**
- Никога не потапяйте уреда във вода или други течности
- **Не използвайте уреда, ако е повреден, ако тече или има повреда с кабела**
- За да избегнете опасността от токов удар, не разглабяйте пресата. Свържете се с най-близкия сервиз за поддръжка или ремонт.
- За всякаква поправка, свържете се с одобрен регистриран център за следпродажбено обслужване, така че ремонта да бъде в съответствие със стандартите, посочени в тази инструкция.
- Всяка поправка извършена от неоторизирано лице, ще анулира гаранцията.
- Веднъж повреден, всеки уред трябва да бъде направен неизползваем преди да се изхвърли, за тази цел

захранващият кабел трябва да се отреже.

- Пресата трябва да се постави и използва върху стабилна, устойчива на топлина повърхност
- Използвайте само студена вода.
- Не поставяйте ръцете си между плочите по време на работа с пресата, докато гладите.
- Не докосвайте горещи повърхности.
- Оставете уреда да се охлади, когато приключите с гладенето.



Парата е изключително гореща и може да причини сериозни изгаряния.

Производителят си запазва правото да променя външния вид, конструкцията и аксесоарите, когато това е необходимо!

РЕМОНТ И СЕРВИЗ

1. За ремонта или сервиза на уреда докато той е в гаранция, моля обърнете се към сервиза на SINGER, който е упоменат в гаранционната карта на уреда.
2. Не използвайте електроуред с повреден кабел или щепсел, ако уредът не работи нормално, падал е или има видима повреда по какъвто и да е начин! Обърнете се към оторизирания сервиз на SINGER или към центъра за обслужване на клиенти на SINGER. Не се опитвайте да оправите сами или да разглобите която и да е част на миксера! Това може да бъде извършено само в оторизирания сервиз на SINGER!
3. Неспазването на тези правила и инструкции освобождава фирма Singer от всякаква отговорност и щети нанесени върху уреда, хора, животни и др.!
4. Неправилната употреба или употреба не по предназначение, автоматично отменят гаранцията на този електроуред!

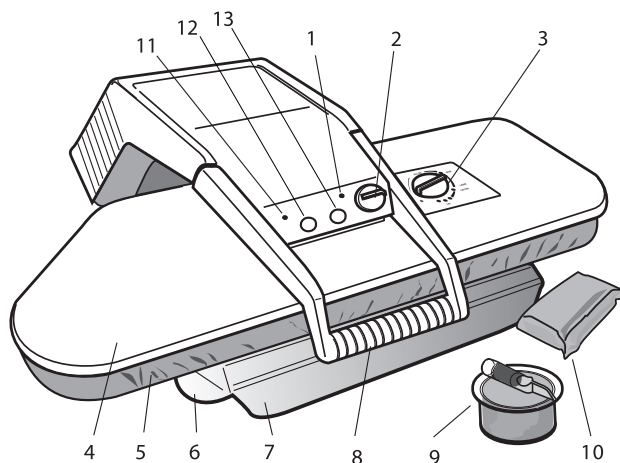

ОСНОВНИ ЧАСТИ

1. Светлинен индикатор на терморегулатора
2. Заклучващ механизъм
3. Терморегулатор
4. Нагряваща плоча
5. Подплънки за гладене/парен борд
6. Местоположение на филтъра против котлен камък в резервоара за вода
7. Резервоар за вода
8. Дръжка за отваряне/затваряне на пресата и автоматичен натиск на пресата. Автоматично подаване на пара
9. Филтър против котлен камък (в зависимост от модела)
10. Възглавница за пресоване
11. Светлинен индикатор за смяна на филтъра против котлен камък (в зависимост от модела)
12. Бутон за пара (в зависимост от модела)
13. Бутон за ударна пара (в зависимост от модела)

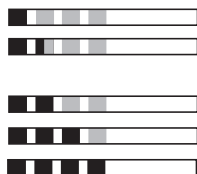

ВИДОВЕ ВОДА

Можете да използвате: Вода от чешмата или дестилирана вода за ютии, вода произведена от кондензатор за сушилния при условие, че се филтрира (през филтър за кафе)

Не използвайте: дъжновна вода, вода от хладилник, вода от изпаряващ уред за уреди със CAPT система, вода предоставена от омекотител, ако се посочва необходимост от регенериращи соли (несъвместимост със CAPT система).

Избор на вода

Можете да използвате чешмяна вода или дестилирана вода за ютии. В зависимост от нивото на калций съдържаща се в чешмяната вода, както и при вашето седмично време на гладене (средно време: 2/3 часа),

Може да бъде по-икономично да се използва дестилирана вода за ютии (не за автомобилни акумулатори). В този случай Филтърът срещу котлен камък трябва да издържи около 1 година (в зависимост от шума при гладене и количеството пара което използвате средно).

A. Потопете моментната лента в чешмяна вода

Завъртайте лентата в продължение на няколко секунди, извадете лентата и проверете резултата приблизително след около 1 минута.

Препоръка

B. 1 или 1 1/2 лилав квадрат: можете да използвате вода от чешмата

C. 2 или повече лилави квадрати: Съветваме ви да използвате дестилирана вода за ютии

За да се гарантира дълъг живот на вашия уред, и да се удължи живота на анти-котления филтър, ние ви съветваме да смесвате 300мл. чешмяна със 700 мл. деминерализирана вода.

СЪВЕТИ

За да осигури постоянно подаване на пара Вашата преса е снабдена с инжекционна помпа, която се активира всеки път когато затваряте до полузатворено положение. Шумът се увеличава когато:

- 1) Резервоар е празен
- 2) Използвате пресата за пръв път
- 3) Анти-котления филтър е бил сменен

По време на нормална употреба от помпата може да се чуе шум.

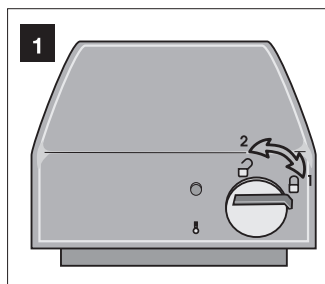

1. ЗАЩИТНО ЗАКЛЮЧВАНЕ

Вашата преса е снабдена със заключващ механизъм с цел безопасност, при случайно отваряне. За да отключите пресата, завъртете бутонът за защитно заключване наляво (2). За да заключите пресата, завъртете бутонът за защитно заключване надясно (1).

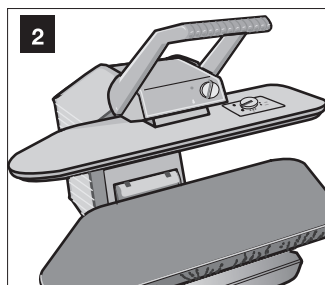

2. ОТВАРЯНЕ И ЗАТВАРЯНЕ НА ПРЕСАТА

Дръжката е предназначена за отваряне и затваряне на нагряващата плоча. При повдигането ѝ с ръка, налягането се освобождава и пресата се отваря. При преместване дръжката надолу, пресата се затваря, налягането се увеличава докато автоматично достигне максималната си степен. Дръжката също така работи с автоматични парни емисии (виж: Генериране на пара).

Внимание: Пресата се отваря автоматично. Винаги дръжете дръжката докато я отваряте.

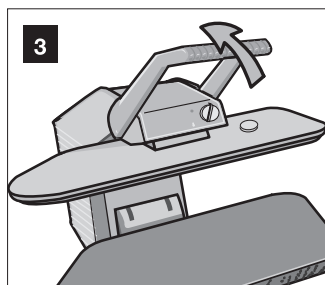

3. МАКСИМАЛНО ОТВАРЯНЕ

За да постигнете максимално отваряне на пресата: отворете пресата и продължете да премествате дръжката леко нагоре.

Гладачната повърхност е достатъчно широка и може да бъде използвана и като обикновена гладачна дъска.

Нагряващата плоча се връща автоматично в първоначалното си положение, когато преместите дръжката надолу.

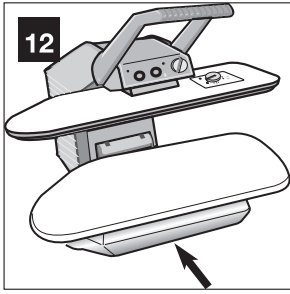
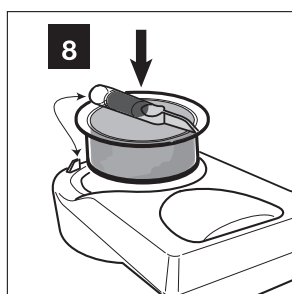
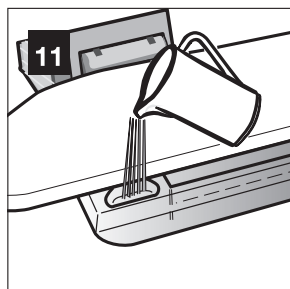
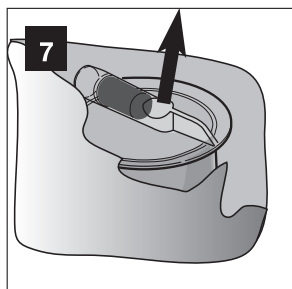
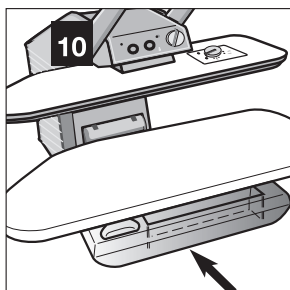
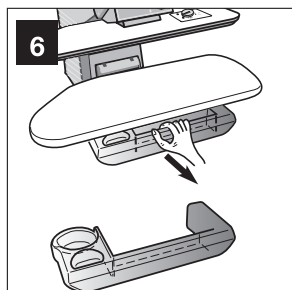
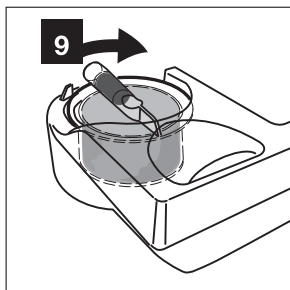
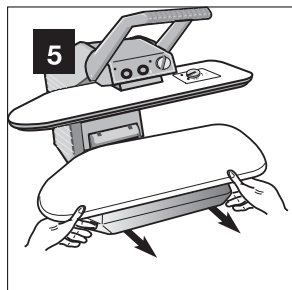

ПОСТАВЯНЕ НА АНТИ-КОТЛЕНИЯ ФИЛТЪР В РЕЗЕРВОАРА

5. Хванете резервоара в двата края и издърпайте към вас докато не видите, че дупката се запълва.
6. Хванете резервоара в средата и издърпайте напълно (позиция за смяна и изпразване на анти-котлен филтър)
7. Махнете анти-котления филтър от найлоновата торбичка
8. Поставете в резервоара. По линиите на тръбата, които са отбелязани в резервоара.
9. Завъртете филтъра в посока на дясно, докато спре.
10. Преместете резервоара, като го плъзнете като чекмедже до позиция за пълнене.
11. Напълнете резервоара с чешмяна или деминерализирана вода
12. Натиснете резервоара точно, докато се уверите че е в правилна връзка с уреда.

Може да пълните резервоара по време на гладене.

ВНИМАНИЕ:

Не подавайте пара когато резервоарът е празен - може да предизвика повреда на помпата. Никога не пълнете резервоара с топла или гореща вода. Никога не прибавяйте във водата препарати съдържащи алкохол или ароматни есенции (парфюм, тоалетна вода, лавандулова есенция и т. н.)

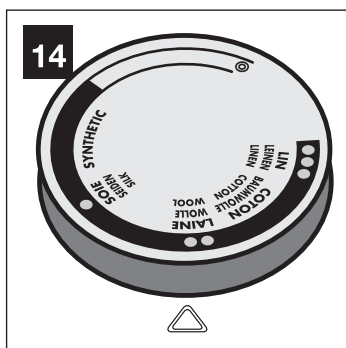
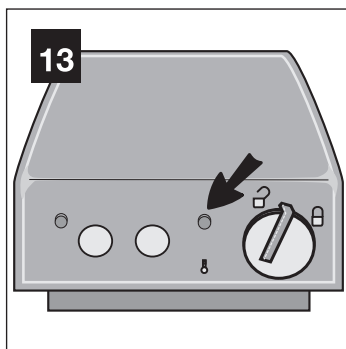

Терморегулатор	Вид на плата	Пара
•	Синтетични влакна Ацетати Полиакрили Полиамиди	Сухо гладене или много малко пара
••	Естествени животински влакна Коприна Вълна	Умерена работа с пара
•••	Естествени растителни влакна Памук Лен	Максимална работа с пара

ПОДГОТОВКА

Свързване към електрическата мрежа

- Свържете захранващия кабел към изхода, намиращ се в задната част на пресата
- Включете щепсела на захранващия кабел към електрическата мрежа. За Ваша безопасност, уверете се, че използвате заземен контакт

13. Контрол на температурата

- При включване на пресата, светлинният индикатор на терморегулатора ще се включи едновременно.
- Светлинният индикатор ще изключи когато температурата, отговаряща на избраната позиция на терморегулатора бъде достигната. Светлинният индикатор ще се включва и изключва периодично по време на работа с пресата.

Внимание: Светлинният индикатор няма да се включи когато терморегулаторът е в позиция ☉, но парата на генератора се загрева.

14. ИЗБОР НА ПОДХОДЯЩА ТЕМПЕРАТУРА

Качеството на гладене зависи едновременно от парата която подавате и използването на подходяща температура

Върху етикетите на дрехите е отбелязана подходящата температура за гладене, в съответствие със следните международни символи.

- Минимална температура
- Средна температура
- Максимална температура

Тези символи са обозначени на терморегулатора на уреда.

- Завъртете терморегулатора на позицията, съответстваща на символа отбелязан върху етикета на дрехата.

Когато термостата е противоположен на знака ☉ борда не се загрева.

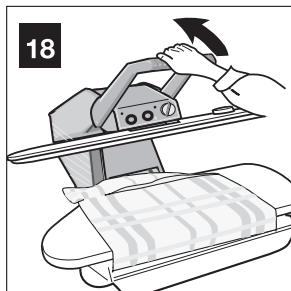
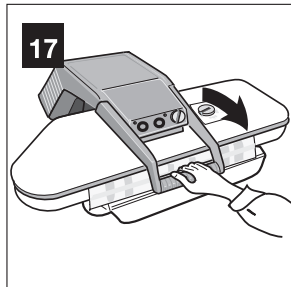
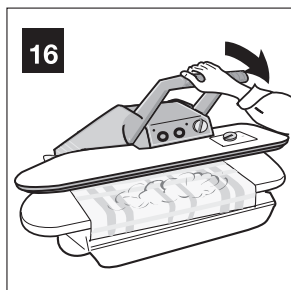
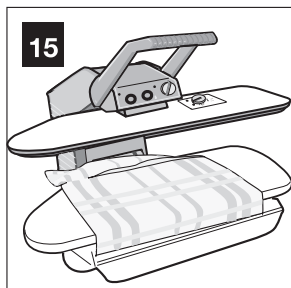

ПРОИЗВОДСТВО НА ПАРА

След включване на ON/OFF бутона на Вашата преса, и активиране на бутона за пара, парогенераторът ще бъде готов за подаване на пара след около 3 минути.

ГЛАДЕНЕ

15. Поставете дрехата върху гладачната повърхност.
16. Спуснете горната плоча надолу, използвайки дръжката. При задържане в полузатворено положение, ще започне автоматично подаване на пара, което ще трае толкова дълго, колкото желаете
17. Затворете пресата за да получите автоматичен натиск на пресата. Оставете пресата затворена за няколко секунди, за да изсушите и изгладите дрехата.
18. Отворете пресата, повдигайки дръжката. Не се старайте при затворено положение да притискате дръжката: натискът е автоматичен!

ПЪРВОНАЧАЛНО ПОДАВАНЕ НА ПАРА

Тъй като пресата е нова, системата за подаване на пара ще има нужда от стартиране.

- Напълнете резервоара догоре.
- Поставете филтъра срещу котлен камък на мястото му, като оставите излишната вода да изтече
- Вкарайте водния резервоар на мястото му, натискайки само навътре.
- Включете пресата.
- Когато пресата е готова за подаване на пара, спуснете дръжката до позицията за подаване на пара.

BOOSTER функция (в зависимост от модела)

А. Постоянен пара:

Бутона за пара е изключен.

Спуснете горната плоча до средата за да се активира функцията за автоматично подаване на пара.

В. Booster функция

Бутона за пара е включен.

Когато свалите горната плоча, ще има висок интензитет на пара, който ще продължи в продължение на няколко секунди. След това пресата ще се върне отново в позиция за автоматично подаване на пара. Това е автоматичен „Booster“ ефект. Затворете пресата, за да изгладите дрехата, а повторното отваряне на пресата ще бъде достатъчно, за да рестартира отново автоматично „Booster“ функция на пресата.



ЕЛЕКТРИЧЕСКА БЕЗОПАСНОСТ

Ако уредът е включен и е затворен за около 10 секунди, ще се включи звуково предупреждение и нагряването автоматично ще се изключи. Отворете пресата отново. Нагряването автоматично ще се пусне.

19. УДОБНА ЗА ПРЕНАСЯНЕ

Вашата преса е изключително удобна за пренасяне и съхранение. Уверете се, че пресата е заключена преди да я пренесете.

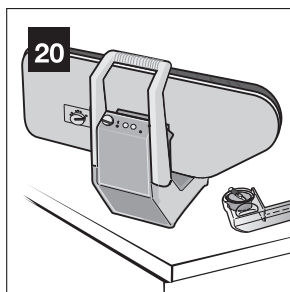

20. СЪХРАНЕНИЕ

Когато приключите с гладенето изключете пресата и изкарайте щепсела от контакта. Преди да затворите пресата изчакайте около 30 минути да изстине!

ВНИМАНИЕ: При пренасяне и съхранение на пресата във вертикално положение, трябва предварително да изпразните резервоара за да избегнете разливане.

ПОДДРЪЖКА ПОЧИСТВАНЕ

За да поддържате Вашата преса идеално чиста, почистете външните части с мека кърпа и леко сапунена вода.

КОНДЕНЗ

След продължителна употреба, водата от конденза натрупана под гладачното покритие се съгъства и това може да влоши гладенето. За целта трябва да бъде почистен.

ПОКРИТИЕ

Уверете се, че калъфа е винаги добре поставен и изпънат, така че да не се набръчка. Калъфът може да бъде изпран на температура до 40° C. Избягвайте да го перете с бели дрехи. Ако калъфът е износен, трябва да бъде заменен.

27. НАГРЯВАЩА ПЛОЧА

Колосването, остатъците от почистващи препарати, мъхчетата от вълнени платове могат постепенно да причинят появата на петна върху нагряващата плоча. За да ги отстраните изтъркайте нагряващата плоча, докато е още топла с твърда хартия или меко парче плат, които не оставят мъхчета. Ако отстраняването на петната е трудно - петна причинени от гладене на висока температура на найлонови платове, почистете със специален препарат за почистване на ютии и преси. Не използвайте излъскващи пудри, алкални препарати - за фурни, абразивни препарати или метални гъбички.

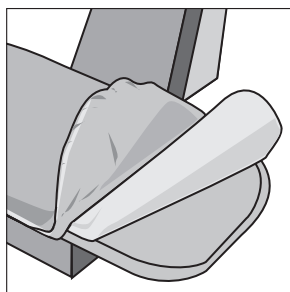

СМЯНА НА АНТИ-КОТЛЕН ФИЛТЪР

С чешмяна вода:

Котления камък не е голям проблем благодарение на филтъра. Моля помнете, че зърната прогресивно ще променят техния цвят и ще губят своята ефикасност. Филтъра се нуждае от смяна, когато цвета се промени до своя край. Проверявайте филтъра и доливайте с вода в контейнерчето.

С деминерализирана вода:

Филтъра трябва редовно да се проверява и заменя както е описано по – горе. Въпреки това, с деминерализирана вода за битови нужди, филтъра трябва да издържи до 1-2 година.

Вашата преса няма да има проблем с котлен камък, ако следвате внимателно указанията по-горе. Неправилното спазване на тези инструкции ще причини на парогенератора системно натрупване на котлен камък, което ще доведе до намаляване на подаваната пара.

За да почистите от котлен камък обърнете се към оторизирания сервиз на SINGER.

ВНИМАНИЕ: Гаранцията не покрива сервиза на вашата преса за гладене при проблем с котления камък.

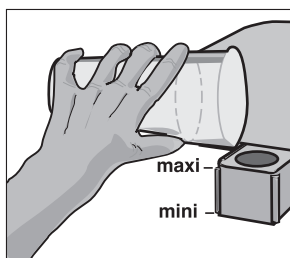

ПАРНА ПРЕСА DIVINA

Всички инструкции са идентични с тези на парна преса STEAMY освен тези за резервоара за вода (без филтър за почистване на котлен камък – без тест лента)

ПЪЛНЕНЕ НА РЕЗЕРВОАРА ЗА ВОДА

- Издърпайте резервоара за вода към вас.
- Напълнете резервоара до знака за максимално ниво.
- Поставете резервоара обратно в изходяща позиция.
- Можете да използвате чешмяна вода или деминерализирана вода. Ако използвате чешмяна вода, е необходимо редовно да почиствате генератора за пара и редовно да почиствате резервоара за вода (виж „ПОДДРЪЖКА“, Генераторът за пара).
- Добавете вода, когато нивото на водата спадне до минимум.

ВНИМАНИЕ:

Не подавайте пара когато резервоарът е празен - може да предизвика повреда на помпата. Никога не пълнете резервоара с топла или гореща вода. Никога не прибавяйте във водата препарати съдържащи алкохол или ароматни есенции (парфюм, тоалетна вода, лавандулова есенция и т. н.)

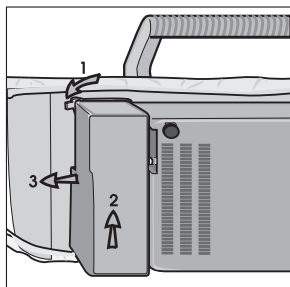

Почистване на резервоара за вода

Резервоарът за вода може да бъде отстранен, ако е необходимо за да се изплакне или ако нещо различно от вода е било поставено в него по грешка. Затваряне и заключване на пресата. Поставете я изправена.

1. Натиснете дръжката надолу.
2. Отворете резервоара.
3. Издърпайте резервоара от лявата страна.
4. Премахнете малката гумена тапа. За да поставите резервоара обратно на мястото му, процедирайте по същия начин в обратен ред.

Внимание: При вадене на резервоара за вода се убедете, че маркуча, който свързва резервоара с устройството не е огънат или прегънат. Ако има някаква неизправност, уредът няма да произвежда пара, дори ако резервоарът е пълен. В такъв случай се уверете, че позицията на маркуча е правилна.

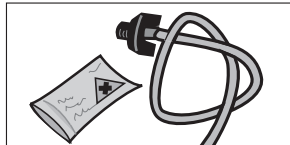
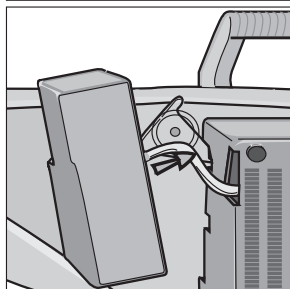

Поддръжка на генератора за пара

Ако използвате пресата нормално (т.е. домашно предназначение) и с вода от чешмата, то операцията за отстраняване на котления камък трябва да се извършва на всеки 6 месеца. Тръбата за почистване и отстраняване на котления камък от уреда и инструкциите за това, не се доставят с вашия уред, но се предлагат като аксесоар от вашия търговец или сервизен агент.



Във връзка със стари електрически и електронни уреди (приложимо в Европейския съюз и други европейски страни с разделно събиране на отпадъци)

Този знак, намиращ се върху уреда или опаковката му, означава, че този продукт не трябва да бъде изхвърлен заедно с обикновените битови отпадъци, а трябва да бъде предаден в предназначения за тази цел пункт за рециклиране. Правилното рециклиране помага за опазването на околната среда. За повече информация във връзка с рециклирането на продукта се обърнете към съответните служби във Вашето Кметство или Община.

SINGER®

ΑΦΟΙ ΒΑΣ. ΒΕΛΛΑΝΗ Α.Ε.Β.Ε.
ΚΗΦΙΣΟΥ 6, 122 42 ΑΙΓΑΛΕΩ, ΑΘΗΝΑ
Τ: 210 5386400, 210 5138141

VELANIS APPLIANCES A.E.
ΣΕΡΒΙΣ & ΑΝΤΑΛΛΑΚΤΙΚΑ
ΔΥΡΡΑΧΙΟΥ 62, 104 43 ΣΕΠΟΛΙΑ
Τ: 210 5135874, 210 5139517

“СИНГЕР АПЛАЙАНСЕС БЪЛГАРИЯ” ООД
ЕИК 203032592
ГР. СОФИЯ 1407, БУЛ. „ЧЕРНИ ВРЪХ“ 80-82, ЕТ. 3, АП. 14
ТЕЛ. 02 962 04 44 ФАКС 02 868 34 93

www.singer.gr
www.singer.bg