

gorenje

EL

GR

CY

**ΛΕΠΤΟΜΕΡΕΙΣ ΟΔΗΓΙΕΣ
ΧΡΗΣΕΩΣ ΚΑΤΑΨΥΚΤΗ
ΟΡΙΖΟΝΤΙΟΥ ΤΥΠΟΥ**

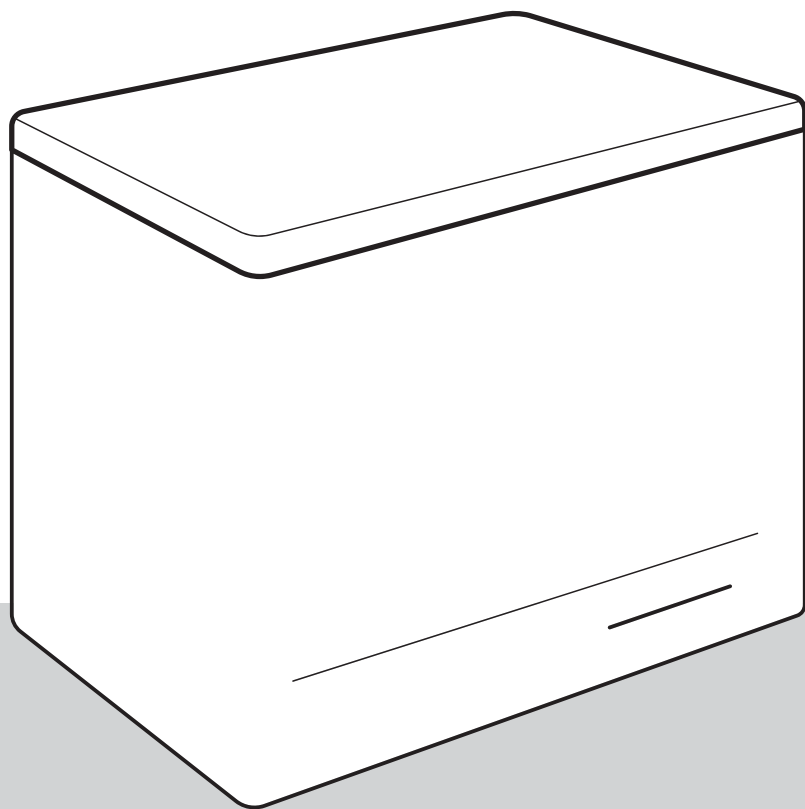

Σας ευχαριστούμε για την εμπιστοσύνη που δείξατε αγοράζοντας τη συσκευή μας, η οποία έχει σχεδιαστεί για να απλοποιεί τη ζωή σας. Για να γίνει ευκολότερη η χρήση του προϊόντος, παρέχουμε λεπτομερείς οδηγίες χρήσεως και οδηγίες εγκατάστασης σε ξεχωριστό φυλλάδιο. Οι οδηγίες θα σας επιτρέψουν να γνωρίσετε γρήγορα τη νέα σας συσκευή.

Επισκεφθείτε τον ιστότοπό μας όπου μπορείτε να εισαγάγετε τον αριθμό μοντέλου της συσκευής σας, που αναγράφεται στην πινακίδα τύπου ή στο φυλλάδιο εγγύησης, για να βρείτε λεπτομερή περιγραφή της συσκευής σας, συμβουλές για τη χρήση, αντιμετώπιση προβλημάτων, πληροφορίες σέρβις, οδηγίες χρήσης κ.λπ.



<http://www.gorenje.com>

Σύνδεσμος προς τη βάση δεδομένων EPREL της ΕΕ

Ο κώδικας QR στην ενεργειακή σήμανση που παρέχεται με τη συσκευή παρέχει έναν διαδικτυακό σύνδεσμο για την καταχώριση αυτής της συσκευής στη βάση δεδομένων EPREL της ΕΕ. Φυλάσσετε την ενεργειακή σήμανση για αναφορά μαζί με το εγχειρίδιο χρήσης και όλα τα άλλα έγγραφα που παρέχονται με αυτή τη συσκευή. Μπορείτε να βρείτε πληροφορίες σχετικά με την απόδοση του προϊόντος στη βάση δεδομένων EPREL της ΕΕ χρησιμοποιώντας τον σύνδεσμο <https://eprel.ec.europa.eu> και το όνομα του μοντέλου και τον αριθμό προϊόντος, τα οποία μπορείτε να βρείτε στην πινακίδα χαρακτηριστικών της συσκευής. Για πιο λεπτομερείς πληροφορίες σχετικά με την ενεργειακή σήμανση, επισκεφθείτε τη διεύθυνση www.theenergylabel.eu.

Η συσκευή προορίζεται αποκλειστικά για οικιακή χρήση.

Ο καταψύκτης οριζόντιου τύπου προορίζεται για οικιακή χρήση, για την κατάψυξη των νωπών τροφίμων και τη μακροπρόθεσμη αποθήκευση κατεψυγμένων τροφίμων (έως ένα έτος, ανάλογα με τον τύπο των τροφίμων). Η θερμοκρασία στο εσωτερικό της συσκευής είναι -18°C ή χαμηλότερη.

Τα ακόλουθα σύμβολα χρησιμοποιούνται σε όλο το εγχειρίδιο και έχουν τις παρακάτω ερμηνείες:



ΠΛΗΡΟΦΟΡΙΕΣ!

Πληροφορίες, συμβουλές, υποδείξεις, ή συστάσεις



ΠΡΟΕΙΔΟΠΟΙΗΣΗ!

Προειδοποίηση - γενικός κίνδυνος



ΗΛΕΚΤΡΟΠΛΗΞΙΑ!

Προειδοποίηση - Κίνδυνος ηλεκτροπληξίας



ΚΙΝΔΥΝΟΣ ΠΥΡΚΑΓΙΑΣ!

Προειδοποίηση - κίνδυνος πυρκαγιάς

Περιεχόμενα

Σημαντικες σημειωσεις και προφυλαξεις	4
Πριν χρησιμοποιήσετε τη συσκευή για πρώτη φορά	4
Σημαντικες οδηγίες ασφαλείας	4
Σημαντικες πληροφορίες για τη χρήση της συσκευής	7
Προστασία περιβάλλοντος	9
Συμβουλές για εξοικονόμηση ενέργειας με τον καταψυκτη	10
Εγκατάσταση και συνδεση	11
Επιλογή του χώρου	11
Συνδεση της συσκευής	12
Περιγραφή συσκευής	13
Εγκατάσταση χειρολαβής και μεντεσέ	14
Λειτουργία συσκευής	15
Ενεργοποίηση / απενεργοποίηση της συσκευής	15
Ρυθμιση της θερμοκρασίας στη συσκευή	16
Εντατική λειτουργία καταψυξης (ενισχυση καταψυξης)	17
Συναγερμος υψηλης θερμοκρασίας	17
Καταψυξη και αποθηκευση κατεψυγμενων τροφιμων	18
Διαδικασία καταψυξης	18
Σημαντικες προειδοποιήσεις για την καταψυξη	18
Αποθηκευση βιομηχανικών κατεψυγμένων τροφίμων	18
Αποφύγετε την μόλυνση των τροφίμων	19
Χρονος αποθηκευσης κατεψυγμενων τροφιμων	19
Αποψυξη κατεψυγμενων τροφιμων	19
Αποψυξη της συσκευής	20
Καθαρισμός της συσκευής	21
Αντιμετώπιση προβλημάτων	22
Πληροφορίες για θορυβο συσκευής	24

Σημαντικες σημειωσεις και προφυλαξεις

Πριν χρησιμοποιήσετε τη συσκευή για πρώτη φορά

Πριν συνδέσετε τη συσκευή στην παροχή ρεύματος, διαβάστε προσεκτικά τις οδηγίες χρήσης που περιγράφουν τη συσκευή καθώς και τη σωστή και ασφαλή χρήση της. Οι οδηγίες ισχύουν για διάφορους τύπους / μοντέλα συσκευών. Επομένως κάποιες ρυθμίσεις και μέρος του εξοπλισμού που περιγράφονται εδώ, ίσως δεν είναι διαθέσιμα στη συσκευή σας. Συνιστούμε να αποθηκεύσετε αυτό το εγχειρίδιο οδηγιών για μελλοντική αναφορά και να το προσαρτήσετε στη συσκευή εάν πωληθεί στο μέλλον.

Ελέγξτε για τυχόν ζημιές ή παρατυπίες στη συσκευή σας. Εάν διαπιστώσετε ότι η συσκευή σας έχει ζημιές, ενημερώστε τον έμπορο λιανικής πώλησης από τον οποίο την αγοράσατε.

Πριν συνδέσετε τη συσκευή στην παροχή ρεύματος, αφήστε την σε κατακόρυφη θέση για τουλάχιστον 2 ώρες. Αυτό θα μειώσει την πιθανότητα βλάβης από την επίδραση της μεταφοράς στο σύστημα ψύξης.

Σημαντικες οδηγίες ασφαλείας



ΚΙΝΔΥΝΟΣ ΠΥΡΚΑΓΙΑΣ!

ΠΡΟΕΙΔΟΠΟΙΗΣΗ! Κίνδυνος φωτιάς / εύφλεκτα υλικά.

Η συσκευή πρέπει να συνδεθεί στο δίκτυο και να γειωθεί σύμφωνα με τα ισχύοντα πρότυπα και κανονισμούς.

ΠΡΟΕΙΔΟΠΟΙΗΣΗ! Μην τοποθετείτε πολλές φορητές πρίζες ή φορητές τροφοδοτικές συσκευές στο πίσω μέρος της συσκευής.

Πριν καθαρίσετε τη συσκευή, αποσυνδέστε την από το ηλεκτρικό ρεύμα (βγάλτε το καλώδιο τροφοδοσίας από την πρίζα).



ΗΛΕΚΤΡΟΠΛΗΞΙΑ!

Εάν το καλώδιο τροφοδοσίας υποστεί ζημιά, πρέπει να αντικατασταθεί από τον κατασκευαστή, από εξουσιοδοτημένο τεχνικό σέρβις, ή από εμπειρογνώμονα, ώστε να αποφευχθεί κάθε κίνδυνος.



ΗΛΕΚΤΡΟΠΛΗΞΙΑ!

ΠΡΟΕΙΔΟΠΟΙΗΣΗ! Εάν το καλώδιο τροφοδοσίας είναι κατεστραμμένο, πρέπει να αντικατασταθεί από τον κατασκευαστή, τον αντιπρόσωπο της εταιρίας ή από άτομα με παρόμοια ειδικευση, προκειμένου να αποφευχθεί κάθε κίνδυνος.



ΗΛΕΚΤΡΟΠΛΗΞΙΑ!

Εάν ο φωτισμός LED δεν λειτουργεί, καλέστε έναν τεχνικό σέρβις. Μην προσπαθήσετε να επισκευάσετε μόνοι σας το φωτάκι LED, καθώς υπάρχει κίνδυνος επαφής με υψηλή τάση!



ΠΡΟΕΙΔΟΠΟΙΗΣΗ!

ΠΡΟΕΙΔΟΠΟΙΗΣΗ! Μην χρησιμοποιείτε ηλεκτρικές συσκευές μέσα στη συσκευή, εκτός από αυτές που επιτρέπονται από τον κατασκευαστή αυτής της συσκευής ψύξης.



ΠΡΟΕΙΔΟΠΟΙΗΣΗ!

ΠΡΟΕΙΔΟΠΟΙΗΣΗ! Μην χρησιμοποιείτε μηχανικές συσκευές ή άλλα μέσα για να επιταχύνετε τη διαδικασία απόψυξης, εκτός από εκείνες που συνιστώνται από τον κατασκευαστή.



ΠΡΟΕΙΔΟΠΟΙΗΣΗ!

ΠΡΟΕΙΔΟΠΟΙΗΣΗ! Για να αποφύγετε οποιονδήποτε κίνδυνο λόγω κακής σταθερότητας της συσκευής, βεβαιωθείτε ότι έχει εγκατασταθεί σύμφωνα με τις οδηγίες.

Κίνδυνος από κρυοπαγήματα

Ποτέ μην βάζετε κατεψυγμένα τρόφιμα στο στόμα σας και αποφεύγετε να αγγίζετε κατεψυγμένα τρόφιμα, καθώς αυτό μπορεί να προκαλέσει χιονίστρες ή κρυοπαγήματα.

Ασφάλεια παιδιών και ευάλωτων ατόμων

Η συσκευή δεν προορίζεται για χρήση από άτομα (συμπεριλαμβανομένων παιδιών) με μειωμένες σωματικές, αισθητηριακές ή διανοητικές ικανότητες ή έλλειψη εμπειρίας και γνώσης, εκτός εάν υπάρχει συνεχής επίβλεψη ή τους έχουν δοθεί οδηγίες σχετικά με τη χρήση της συσκευής από άτομο υπεύθυνο για την ασφάλειά τους.

Θα πρέπει να παρακολουθείτε τα παιδιά για να εξασφαλίσετε ότι δεν παίζουν με τη συσκευή.

Ο καθαρισμός και η συντήρηση χρήστη δεν πρέπει να γίνονται από παιδιά χωρίς επίβλεψη.

Αφαιρέστε τη συσκευασία που προορίζεται για την προστασία της συσκευής ή συγκεκριμένων εξαρτημάτων κατά τη διάρκεια της μεταφοράς, και φυλάξτε την μακριά από παιδιά. Υπάρχει κίνδυνος τραυματισμού ή ασφυξίας.

Κατά την αφαίρεση μιας χρησιμοποιημένης συσκευής, αποσυνδέστε το καλώδιο τροφοδοσίας, αφαιρέστε την πόρτα και αφήστε τα ράφια στη συσκευή. Αυτό θα αποτρέψει τα παιδιά από το να κλειδωθούν στη συσκευή.

Μόνο για την Ευρωπαϊκή αγορά

Αυτή η συσκευή μπορεί να χρησιμοποιηθεί από παιδιά ηλικίας 8 ετών και άνω, καθώς και από άτομα με μειωμένες φυσικές, αισθητήριες ή πνευματικές ικανότητες, ή έλλειψη πείρας και γνώσεων, εφόσον επιβλέπονται και έχουν λάβει οδηγίες σχετικά με την ασφαλή χρήση της συσκευής και κατανοούν τους ενδεχόμενους κινδύνους.

Τα παιδιά δεν πρέπει να παίζουν με τη συσκευή.

Ο καθαρισμός και η συντήρηση χρήστη δεν πρέπει να γίνονται από παιδιά χωρίς επίβλεψη.

Επιτρέπεται στα παιδιά ηλικίας από 3 έως 8 ετών να φορτώνουν και να αδειάζουν ψυκτικές συσκευές.

Προειδοποίηση σχετικά με το ψυκτικό μέσο

Η συσκευή περιέχει μια μικρή ποσότητα φιλικού προς το περιβάλλον αλλά εύφλεκτου αερίου R600a. Βεβαιωθείτε ότι δεν έχουν καταστραφεί τμήματα του συστήματος ψύξης. Η διαρροή αερίου δεν είναι επικίνδυνη για το περιβάλλον, αλλά μπορεί να προκαλέσει τραυματισμό στα μάτια ή φωτιά.

Σε περίπτωση διαρροής, αερίστε καλά το δωμάτιο, αποσυνδέστε τη συσκευή από την παροχή ρεύματος και καλέστε έναν τεχνικό σέρβις.

Σημαντικες πληροφορίες για τη χρήση της συσκευης



ΠΡΟΕΙΔΟΠΟΙΗΣΗ! Αυτή η συσκευή προορίζεται για χρήση σε νοικοκυριά και παρόμοια περιβάλλοντα, όπως π.χ.

- χώροι κουζίνας προσωπικού σε καταστήματα, γραφεία και άλλα περιβάλλοντα εργασίας,
- αγροικίες και πελάτες σε ξενοδοχεία, μοτέλ και άλλα περιβάλλοντα οικιστικού τύπου,
- περιβάλλοντα τύπου ξενώνα,
- υπηρεσίες τροφοδοσίας και παρόμοιες υπηρεσίες μη λιανικού εμπορίου.

ΠΡΟΕΙΔΟΠΟΙΗΣΗ!

ΠΡΟΕΙΔΟΠΟΙΗΣΗ! Διατηρείτε τα ανοίγματα αερισμού στο περίβλημα της συσκευής ή στην ενσωματωμένη δομή, ανοιχτά και χωρίς εμπόδια.

Η συσκευή δεν πρέπει να χρησιμοποιείται σε εξωτερικούς χώρους και δεν πρέπει είναι εκτεθειμένη στη βροχή.

Μην αποθηκεύετε στη συσκευή εκρηκτικές ουσίες όπως αεροζόλ με εύφλεκτο προωθητικό.

Εάν η συσκευή δεν πρόκειται να λειτουργήσει για μεγάλο χρονικό διάστημα, απενεργοποιήστε την χρησιμοποιώντας το αντίστοιχο κουμπί και αποσυνδέστε την από το ρεύμα. Αδειάστε τη συσκευή, ξεπαγώστε την, καθαρίστε την, και αφήστε την πόρτα ανοιχτή.

Σε περίπτωση σφάλματος ή διακοπής ρεύματος, μην ανοίξετε την κατάψυξη εκτός εάν ο καταψύκτης δεν έχει λειτουργήσει για πάνω από 16 ώρες. Μετά από αυτή την περίοδο, χρησιμοποιήστε τα κατεψυγμένα τρόφιμα ή εξασφαλίστε επαρκή ψύξη (π.χ. με μια συσκευή αντικατάστασης).

Τεχνικές πληροφορίες σχετικά με τη συσκευή

Η πινακίδα χαρακτηριστικών βρίσκεται στο εσωτερικό της συσκευής. Δείχνει τα δεδομένα σχετικά με την τάση, τον μικτό και τον καθαρό όγκο, τον τύπο και την ποσότητα του ψυκτικού και παρέχει πληροφορίες για τις κλιματικές κατηγορίες.

Εάν η γλώσσα στην πινακίδα χαρακτηριστικών δεν είναι η γλώσσα της επιλογής σας ή η γλώσσα της χώρας σας, αντικαταστήστε τη με εκείνη που σας παρέχεται.

⚠ ΠΡΟΕΙΔΟΠΟΙΗΣΗ!
ΠΡΟΕΙΔΟΠΟΙΗΣΗ! Μην βλάπτετε το κύκλωμα ψυκτικού μέσου. Αυτό θα αποτρέψει επίσης τη ρύπανση.

Προστασία περιβάλλοντος

Η συσκευασία αποτελείται από φιλικά προς το περιβάλλον υλικά που μπορούν να ανακυκλωθούν, να απορριφθούν ή να καταστραφούν χωρίς κανένα κίνδυνο για το περιβάλλον.

Απόρριψη μιας παρωχημένης συσκευής

Για την προστασία του περιβάλλοντος, δώστε την παρωχημένη συσκευή σε ένα εξουσιοδοτημένο κέντρο συλλογής οικιακών συσκευών.

Πριν παραδώσετε την συσκευή, κάντε τα εξής:

- Αποσυνδέστε τη συσκευή από το ρεύμα;
- Μην επιτρέπετε στα παιδιά να παίζουν με τη συσκευή.



■ Το σύμβολο στο προϊόν ή στη συσκευασία του υποδηλώνει ότι το προϊόν δεν πρέπει να αντιμετωπίζεται όπως τα συνηθισμένα οικιακά απορρίμματα. Το προϊόν θα πρέπει να μεταφερθεί σε εξουσιοδοτημένο κέντρο συλλογής και επεξεργασίας αποβλήτων ηλεκτρικού και ηλεκτρονικού εξοπλισμού. Η σωστή διάθεση του προϊόντος θα βοηθήσει στην πρόληψη τυχόν αρνητικών επιπτώσεων στο περιβάλλον και την υγεία των ανθρώπων που θα μπορούσαν να συμβούν σε περίπτωση λανθασμένης απόρριψης του προϊόντος. Για λεπτομερείς πληροφορίες σχετικά με την απόρριψη και την επεξεργασία του προϊόντος, επικοινωνήστε με τον αρμόδιο δημοτικό φορέα που είναι υπεύθυνος για τη διαχείριση αποβλήτων, την υπηρεσία διάθεσης αποβλήτων ή το κατάστημα από το οποίο αγοράσατε το προϊόν.

Συμβουλές για εξοικονόμηση ενέργειας με τον καταψύκτη

- Εγκαταστήστε τη συσκευή όπως καθορίζεται στο εγχειρίδιο οδηγιών.
- Εάν η φλάντζα έχει υποστεί ζημιά ή δεν παρέχει τέλεια σφράγιση για οποιονδήποτε λόγο, αντικαταστήστε την το συντομότερο δυνατόν.
- Πριν τοποθετήσετε φαγητό στη συσκευή, αφήστε το να κρυώσει σε θερμοκρασία δωματίου.
- Συνιστούμε την απόψυξη και τον καθαρισμό της συσκευής μία με δύο φορές το χρόνο.
- Μην ανοίγετε το καπάκι περισσότερο από όσο είναι απαραίτητο. Το συχνό άνοιγμα θα αυξήσει τη θερμοκρασία στο εσωτερικό του καταψύκτη και θα οδηγήσει σε υπερβολικό σχηματισμό πάγου, και συνεπώς υψηλότερη κατανάλωση ενέργειας.
- Μην κρατάτε τον καταψύκτη ανοικτό για πολύ ώρα. Αυτό είναι ιδιαίτερα σημαντικό όταν ο καιρός είναι ζεστός και υγρός.
- Η μη τήρηση των οδηγιών στις ενότητες »Εγκατάσταση συσκευής« και »Εξοικονόμηση ενέργειας« μπορεί να οδηγήσει σε υψηλότερη κατανάλωση ενέργειας.
- Αφήστε τουλάχιστον 2-3 εκατοστά απόσταση γύρω από τον καταψύκτη ώστε να μην εμποδίζεται η κυκλοφορία του αέρα.

Εγκατάσταση και συνδεση

Επιλογή του χώρου

Εγκαταστήστε τη συσκευή σε ξηρό και καλά αεριζόμενο δωμάτιο. Η συσκευή θα λειτουργεί σωστά αν η θερμοκρασία περιβάλλοντος είναι στο διάστημα που καθορίζεται στον πίνακα. Η κατηγορία συσκευής αναφέρεται στην πινακίδα τύπου/ετικέτα με τις βασικές πληροφορίες για τη συσκευή.

Περιγραφή	Κλάση	Εύρος θερμοκρασίας περιβάλλοντος °C	Σχετική υγρασία
Εκτεταμένη εύκρατη	SN	+10 έως +32	≤75%
Εύκρατη	N	+16 έως +32	
Υποτρο-πική	ST	+16 έως +38	
Τροπική	T	+16 έως +43	



ΠΛΗΡΟΦΟΡΙΕΣ!

Αυτή η συσκευή λειτουργεί σε θερμοκρασίες έως -15 °C, αν τηρείτε προσεκτικά τις παρακάτω οδηγίες.

- Μετά την εγκατάσταση, η πρίζα της συσκευής πρέπει να είναι εύκολα προσβάσιμη.
- Αυτή η συσκευή δεν προορίζεται για χρήση ως εντοιχισμένη συσκευή.
- Μην τοποθετείτε τη συσκευή κοντά σε άλλες συσκευές ή συσκευές που εκπέμπουν θερμότητα, όπως κουζίνα, σόμπα, καλοριφέρ, θερμοσίφωνα κλπ., και μην την εκθέτετε σε άμεσο ηλιακό φως. Η συσκευή πρέπει να βρίσκεται σε απόσταση τουλάχιστον 3 εκατοστών από ηλεκτρική κουζίνα ή εστία ή σε απόσταση τουλάχιστον 30 εκατοστών από σόμπα πετρελαίου ή στερεού καυσίμου. Εάν η απόσταση μεταξύ μιας τέτοιας πηγής θερμότητας και της συσκευής είναι μικρότερη, χρησιμοποιήστε ένα μονωτικό πλαίσιο.
- Ένα υγρό υπόγειο ή κελάρι, μπαλκόνι ή οποιοδήποτε μέρος όπου ο καταψύκτης μπορεί να εκτεθεί σε άμεσο ηλιακό φως, δεν είναι κατάλληλες θέσεις για την τοποθέτηση της συσκευής. Ο καταψύκτης πρέπει να τοποθετηθεί σε στεγνή και επαρκώς συμπαγή επιφάνεια, που του επιτρέπει να στέκεται σταθερά και οριζόντια ακόμα και όταν είναι πλήρως φορτωμένος.
- Η συσκευή δεν πρέπει να ενσωματώνεται σε ντουλάπι ή άλλα έπιπλα. Αφήστε τουλάχιστον 2-3 εκατοστά απόσταση γύρω από τον καταψύκτη για την ελεύθερη κυκλοφορία του αέρα.
- Η απόσταση από τον τοίχο στο πίσω μέρος (πίσω από τον καταψύκτη) καθορίζεται από τον μεντεσέ.
- Η συσκευή είναι εξοπλισμένη με μονάδα συμπτυκνωτή, η οποία εκπέμπει θερμότητα στο περιβάλλον. Η μονάδα συμπτυκνωτή εγκαθίσταται απευθείας κάτω από την λαμαρίνα στο πίσω και το προστινόν τοίχωμα της συσκευής. Για τη σωστή λειτουργία, επιτρέψτε τον επαρκή αερισμό αυτών των επιφανειών, μην τις μπλοκάρετε και μην τις φράζετε με αντικείμενα.



ΠΡΟΕΙΔΟΠΟΙΗΣΗ!

Ο καταψύκτης είναι τοποθετημένος επάνω σε ροδάκια που δεν μπορούν να μπλοκαριστούν. Ως εκ τούτου, είναι πολύ σημαντικό να στέκεται σε επίπεδο έδαφος, διαφορετικά ενδέχεται να γλιστρήσει ή να μετακινηθεί, γεγονός που θα μπορούσε να προκαλέσει ζημιά.

Συνδεση της συσκευης

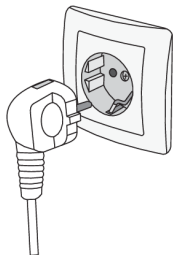

- Συνδέστε τη συσκευή στην πρίζα, χρησιμοποιώντας ένα καλώδιο σύνδεσης. Η πρίζα θα πρέπει να διαθέτει γείωση (υποδοχή ασφάλειας). Η τάση και η συχνότητα ρεύματος αναγράφονται στην πλάκα / ετικέτα με τις βασικές πληροφορίες της συσκευής.
- Η συσκευή πρέπει να συνδεθεί με το δίκτυο ηλεκτρικής ενέργειας και να είναι γειωμένη σύμφωνα με τα ισχύοντα πρότυπα και τους κανονισμούς. Η συσκευή μπορεί να αντέξει βραχυπρόθεσμες αποκλίσεις από την ενδεικτική τάση, αλλά όχι περισσότερο από +/- 6%.

Περιγραφή συσκευής

Το προϊόν αυτό περιέχει φωτεινή πηγή της τάξης ενεργειακής απόδοσης G.

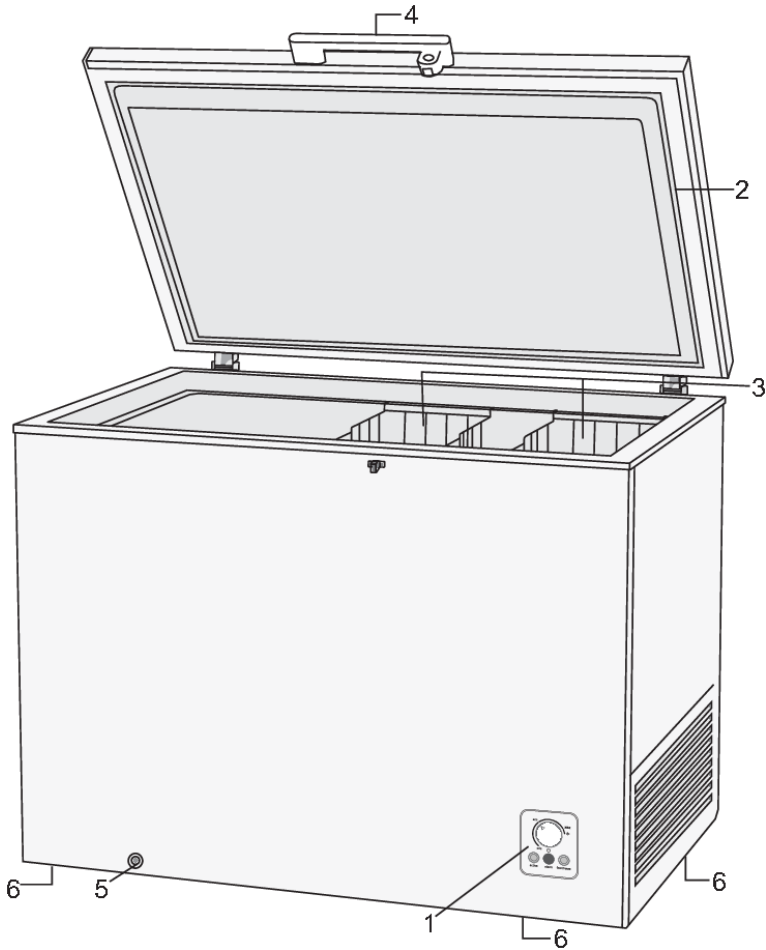

1. Μονάδα ελέγχου
2. Καπάκι
3. Καλάθι (ο αριθμός των καλάθων εξαρτάται από το μοντέλο)
4. Χειρολαβή με κλειδαριά
5. Βύσμα εκκένωσης νερού για απόψυξη ή καθαρισμό της συσκευής
6. Ροδάκια

Εγκατάσταση χειρολαβής και μεντεσέ

1. Εγκατάσταση χειρολαβής:

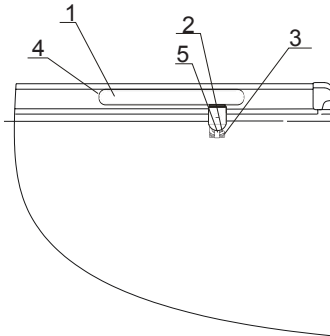

1. Κάλυμμα χειρολαβής
2. Μεντεσές
3. Βίδα
4. Χειρολαβή
5. Κάτω μέρος μεντεσέ

- Αφαιρέστε τις τέσσερις βίδες και τις ροδέλες από το καπάκι της συσκευής.
- Τοποθετήστε την χειρολαβή στη σωστή θέση και στερεώστε την σταθερά χρησιμοποιώντας τις βίδες και τις ροδέλες.

2. Εγκατάσταση μεντεσέ:

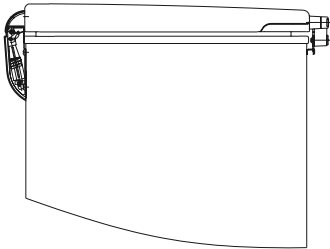

- Αφαιρέστε τις δύο βίδες από το περίβλημα της συσκευής.
- Κρατήστε το κάτω μέρος του μεντεσέ πάνω στο περίβλημα και βιδώστε καλά τις βίδες με ένα σταυροκατσάβιδο (Philips).

3. Τοποθέτηση του καλύμματος στην χειρολαβή:

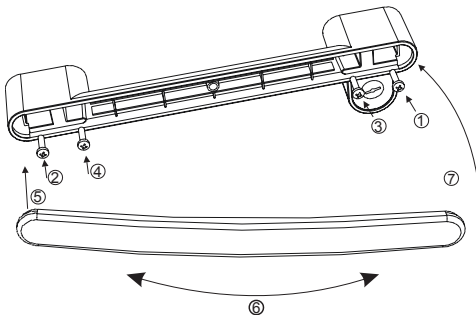

Λειτουργία συσκευής

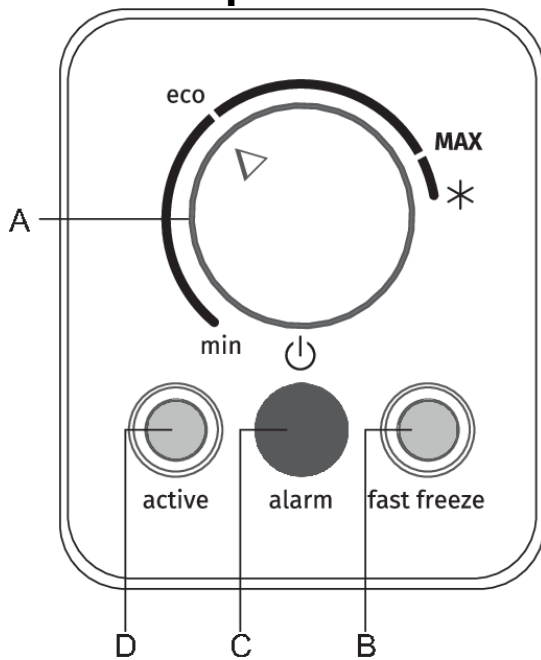

- A. Ρύθμιση θερμοκρασίας - Διακόπτης ενεργοποίησης / απενεργοποίησης συσκευής
- B. Αναμμένη λυχνία: Είναι ενεργοποιημένη η λειτουργία εντατικής κατάψυξης
- C. Αναμμένη λυχνία: συναγερμός υψηλής θερμοκρασίας
- D. Αναμμένη λυχνία: η συσκευή είναι συνδεδεμένη με ηλεκτρικό ρεύμα (υπάρχει τάση στη συσκευή)

Ενεργοποίηση / απενεργοποίηση της συσκευής

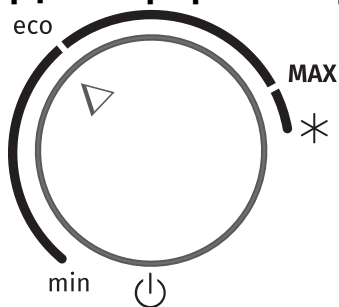

Ενεργοποίηση της συσκευής: Περιστρέψτε το κουμπί **A** δεξιόστροφα προς τη θέση **MAX**.

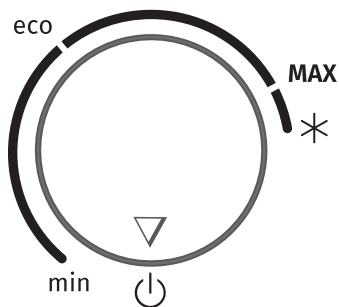

Απενεργοποίηση της συσκευής:

Περιστρέψτε το κουμπί **A** στη θέση  (η συσκευή θα παραμείνει τροφοδοτημένη, δηλ. θα εξακολουθεί να υπάρχει ηλεκτρικό ρεύμα στη συσκευή).

Ρυθμιση της θερμοκρασιας στη συσκευη

ΠΛΗΡΟΦΟΡΙΕΣ!

Αφού ενεργοποιηθεί η συσκευή, μπορεί να χρειαστούν αρκετές ώρες για να επιτευχθεί η επιθυμητή θερμοκρασία. Μην τοποθετείτε τρόφιμα στο ψυγείο πριν φτάσει την επιλεγμένη θερμοκρασία.

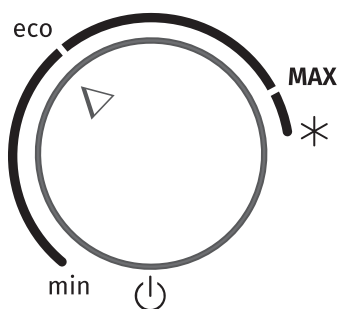

- Ρυθμίστε την επιθυμητή θερμοκρασία χρησιμοποιώντας τον διακόπτη **A**.
- Οι θέσεις προς τη ρύθμιση **MAX** αντιστοιχούν σε χαμηλότερη θερμοκρασία στη συσκευή (ψυχρότερη). Οι θέσεις προς τη ρύθμιση **min** αντιστοιχούν σε υψηλότερη θερμοκρασία (θερμότερη).
- Η συνιστώμενη θέση του διακόπτη είναι η **eco** (οικολογική), καθώς αυτό σημαίνει ότι η συσκευή λειτουργεί με τις βέλτιστες ρυθμίσεις.

ΠΛΗΡΟΦΟΡΙΕΣ!

Η θερμοκρασία στη συσκευή επηρεάζεται από τη θερμοκρασία του περιβάλλοντος και από το πόσο συχνά ανοίγει το καπάκι. Ρυθμίστε ανάλογα τον διακόπτη του θερμοστάτη.

Εντατική λειτουργία κατάψυξης (ενίσχυση κατάψυξης)

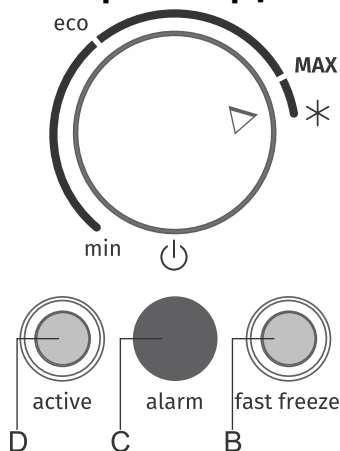

Για να ενεργοποιήσετε την εντατική λειτουργία κατάψυξης (ενίσχυση κατάψυξης ή λειτουργία "σούπερ κατάψυξης"), περιστρέψτε τον διακόπτη **A** στη θέση * . Η λυχνία **B** ανάβει.

ΠΛΗΡΟΦΟΡΙΣ!

Όταν ενεργοποιηθεί η λειτουργία εντατικής κατάψυξης, η συσκευή θα λειτουργεί με μέγιστη ισχύ. Κατά τη διάρκεια αυτής της περιόδου, η λειτουργία μπορεί προσωρινά να είναι κάπως πιο θορυβώδης.

- Χρησιμοποιήστε αυτή τη ρύθμιση μετά την ενεργοποίηση της συσκευής για πρώτη φορά, πριν από τον καθαρισμό, ή 24 ώρες πριν εισαγάγετε μια μεγάλη ποσότητα τροφίμων.
- Εάν επιλεγεί κάποια άλλη λειτουργία ενώ είναι ενεργή η λειτουργία εντατικής κατάψυξης, η λειτουργία εντατικής κατάψυξης θα απενεργοποιηθεί αμέσως.
- Για να απενεργοποιήσετε την εντατική κατάψυξη, περιστρέψτε τον διακόπτη **A** προς την επιθυμητή ρύθμιση. Η λυχνία **B** θα απενεργοποιηθεί αμέσως.
- Αν η λειτουργία δεν απενεργοποιηθεί χειροκίνητα, θα απενεργοποιηθεί αυτόματα μετά από περίπου δύο ημέρες. Η ρύθμιση θα επιστρέψει στην πιο πρόσφατη επιλογή, η λυχνία **B** θα σβήσει, αλλά ο διακόπτης **A** θα παραμείνει στην θέση * .
- Εάν γίνει διακοπή ρεύματος ενώ η λειτουργία εντατικής κατάψυξης είναι ενεργή, η λειτουργία θα επανεκκινηθεί όταν επανέλθει η τροφοδοσία ρεύματος.

Συναγερμος υψηλης θερμοκρασιας

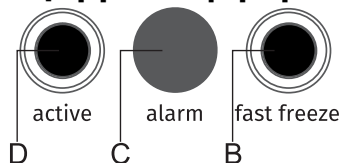

Εάν η θερμοκρασία μέσα στη συσκευή είναι πολύ υψηλή, τότε η λυχνία **C** θα είναι μόνιμα αναμμένη ή θα αναβοσβήνει. Η ενδεικτική λυχνία **C** θα σβήσει όταν η συσκευή κρυώσει σε θερμοκρασία που δεν αποτελεί πλέον κίνδυνο για την αλλοίωση των τροφίμων.

Καταψυξη και αποθηκευση κατεψυγμενων τροφιμων

Διαδικασια καταψυξης



ΠΛΗΡΟΦΟΡΙΕΣ!

Η μέγιστη ποσότητα φρέσκων τροφίμων που μπορεί να εισαχθεί ταυτόχρονα καθορίζεται στην πινακίδα τύπου της συσκευής. Εάν η ποσότητα τροφίμων που πρέπει να καταψυχθεί υπερβαίνει την αναγραφόμενη ποσότητα, η ποιότητα της κατάψυξης θα είναι κατώτερη. Επιπλέον, η ποιότητα των ήδη κατεψυγμένων τροφίμων θα επιδεινωθεί.

- Ενεργοποιήστε τη λειτουργία εντατικής κατάψυξης 24 ώρες πριν καταψύξετε φρέσκα τρόφιμα:
 - Περιστρέψτε τον διακόπτη **A** στη θέση * (ανάβει η ενδεικτική λυχνία **B**).

Βεβαιωθείτε ότι τα φρέσκα τρόφιμα δεν έρχονται σε επαφή με εκείνα που έχουν ήδη καταψυχθεί.

- Όταν καταψύχετε μικρότερες ποσότητες τροφίμων (1-2 κιλά), δεν απαιτείται ενεργοποίηση της λειτουργίας εντατικής κατάψυξης.
- Μετά το τέλος της διαδικασίας κατάψυξης, περιστρέψτε τον διακόπτη **A** πίσω στην επιθυμητή ρύθμιση, ακόμα και αν η ενδεικτική λυχνία **B** δεν είναι αναμμένη (αυτό σημαίνει ότι έχει επιτευχθεί μια αρκετά χαμηλή θερμοκρασία).

Σημαντικες προειδοποιησεις για την καταψυξη



ΠΛΗΡΟΦΟΡΙΕΣ!

Χρησιμοποιήστε τον καταψύκτη μόνο για να παγώσετε τρόφιμα που είναι κατάλληλα για κατάψυξη. Χρησιμοποιείτε πάντα ποιοτικά και φρέσκα τρόφιμα.

Επιλέξτε την κατάλληλη συσκευασία για το φαγητό και χρησιμοποιήστε σωστά τη συσκευασία.

Βεβαιωθείτε ότι η συσκευασία είναι αεροστεγής και στεγανή, έτσι ώστε το φαγητό να μην στεγνώσει και χάσει τις βιταμίνες του.

Αναγράψτε τον τύπο φαγητού, την ποσότητα και την ημερομηνία κατάψυξης στη συσκευασία.

Είναι σημαντικό το φαγητό να καταψύχεται γρήγορα. Επομένως, συνιστώνται μικρότερα πακέτα. Ψύξτε το φαγητό πριν καταψύξετε.

Αποθηκευση βιομηχανικων κατεψυγμενων τροφιμων

- Κατά την αποθήκευση και τη χρήση κατεψυγμένων τροφίμων, τηρείτε τις οδηγίες του κατασκευαστή. Η θερμοκρασία και η ημερομηνία λήξης αναφέρονται στη συσκευασία.
- Επιλέξτε μόνο τρόφιμα με άθικτη συσκευασία, αποθηκευμένα σε καταψύκτες σε θερμοκρασίες $-18\text{ }^{\circ}\text{C}$ ή χαμηλότερες.
- Μην αγοράζετε τρόφιμα καλυμμένα με πάγο, καθώς αυτό υποδηλώνει ότι έχει αποψυχθεί εν μέρει αρκετές φορές και ότι είναι κατώτερης ποιότητας.
- Προστατέψτε τα τρόφιμα από την απόψυξη κατά τη μεταφορά. Σε περίπτωση αύξησης της θερμοκρασίας, ο χρόνος αποθήκευσης θα είναι μικρότερος και η ποιότητα θα επιδεινωθεί.

Αποφύγετε την μόλυνση των τροφίμων

Για να αποφύγετε τη μόλυνση των τροφίμων, τηρήστε τις παρακάτω οδηγίες:

- Το άνοιγμα της πόρτας για μεγάλο χρονικό διάστημα μπορεί να προκαλέσει σημαντική αύξηση της θερμοκρασίας στα τμήματα της συσκευής.
- Καθαρίζετε τακτικά τις επιφάνειες που μπορούν να έρθουν σε επαφή με τα τρόφιμα και τα προσβάσιμα συστήματα αποστράγγισης.
- Εάν η συσκευή ψύξης μείνει άδεια για μεγάλο χρονικό διάστημα, απενεργοποιήστε την, κάντε απόψυξη, καθαρίστε την, στεγνώστε την, και αφήστε την πόρτα ανοικτή για να αποφύγετε την ανάπτυξη μούχλας μέσα στη συσκευή.

Χρονος αποθηκευση κατεψυγμενων τροφιμων

Συνιστωμενος χρονος αποθηκευσησ στον καταψυκτη

Είδος τροφίμων	Χρόνος
φρούτα, βοδιό	10 έως 12 μήνες
λαχανικά, μοσχάρι, πουλερικά	από 8 έως 10 μήνες
κυνήγι	από 6 έως 8 μήνες
χοιρινό	από 4 έως 6 μήνες
ψιλοκομμένο ή αλεσμένο κρέας	4 μήνες
ψωμί, είδη ζαχαροπλαστικής, μαγειρεμένα γεύματα, άπαχο ψάρι	3 μήνες
εντόσθια	2 μήνες
καπνιστό λουκάνικο, λιπαρά ψάρια	1 μήνα

Απόψυξη κατεψυγμενων τροφιμων

- Η απόψυξη είναι ένα σημαντικό βήμα κατά την αποθήκευση κατεψυγμένων τροφίμων. Το φαγητό πρέπει να ξεπαγώσει σωστά.
- Ακολουθούν οι κατάλληλες μέθοδοι απόψυξης:
 - στο ψυγείο,
 - σε κρύο νερό,
 - σε φούρνο μικροκυμάτων ή σε θερμαντικό φούρνο με κατάλληλο πρόγραμμα απόψυξης.
- Ορισμένα κατεψυγμένα προϊόντα μπορούν να μαγειρευτούν χωρίς προηγούμενη απόψυξη. Αυτό καθορίζεται από τον κατασκευαστή στη συσκευασία.
- Συσκευάστε το φαγητό σε μικρές ποσότητες. Αυτό θα επιτρέψει στα τρόφιμα να ξεπαγώσουν γρηγορότερα.
- Χρησιμοποιήστε το μερικώς ή πλήρως αποψυγμένο φαγητό το συντομότερο δυνατό. Τα βακτήρια από την απόψυξη επανεργοποιούνται και τα τρόφιμα θα χαλάσουν γρήγορα. Αυτό ισχύει ιδιαίτερα για φρούτα, λαχανικά και έτοιμο φαγητό.
- Μην καταψύχετε ξανά τρόφιμα που έχουν αποψυχθεί εν μέρει ή πλήρως.

Απόψυξη της συσκευής

Κάντε απόψυξη στη συσκευή μία ή δύο φορές το χρόνο, ή περισσότερο εάν την ανοίγετε συχνά. Σε ορισμένα σημεία, ειδικά γύρω από τη βαλβίδα εξαγωγής, μπορεί να συσσωρευτεί ένα παχύ στρώμα πάχνης ή πάγου. Αυτό είναι φυσιολογικό και είναι αποτέλεσμα εισόδου υγρού αέρα. Περιστασιακά ξύστε τον πάγο με την παρεχόμενη ξύστρα.

- Περίπου 24 ώρες πριν από την απόψυξη, περιστρέψτε τον διακόπτη **A** στη θέση έντονης κατάψυξης (ανάβει η ενδεικτική λυχνία **B**), για να καταψυχθούν τα τρόφιμα σε πολύ χαμηλή θερμοκρασία.
- Αποσυνδέστε τη συσκευή από την πρίζα.
- Αδειάστε τη συσκευή και προφυλάξτε τα τρόφιμα για να μην ξεπαγώσουν.

Αφαίρεση πάγου με απόψυξη

Αν το στρώμα πάγου είναι πάρα πολύ παχύ για να ξυστεί, πρέπει να λειώσει τουλάχιστον μερικώς.

- Αφαιρέστε το πώμα στην μπροστινή πλευρά της κατάψυξης.
- Τοποθετήστε ένα δοχείο στο οποίο θα αποστραγγιστεί το νερό από τη διαδικασία απόψυξης.
- Αφαιρέστε το πώμα στο κάτω μέρος της κατάψυξης.
- Αφήστε το καπάκι του καταψύκτη ανοιχτό για να επιταχύνετε τη διαδικασία απόψυξης. Χρησιμοποιήστε ένα πανί για να σκουπίσετε το εσωτερικό της συσκευής, στη συνέχεια, τοποθετήστε ξανά τα δύο πώματα.
- Μην χρησιμοποιείτε ψεκαστήρες απόψυξης, καθώς μπορεί να βλάψουν τα πλαστικά μέρη ή να βλάψουν την υγεία σας. Αποσυνδέστε τη συσκευή από την πρίζα πριν την καθαρίσετε!

Καθαρισμός της συσκευής



ΠΡΟΕΙΔΟΠΟΙΗΣΗ!

Πριν από τον καθαρισμό, αποσυνδέστε τη συσκευή από την πρίζα - απενεργοποιήστε τη συσκευή (ανατρέξτε στο κεφάλαιο Ενεργοποίηση / Απενεργοποίηση της συσκευής) και αποσυνδέστε το καλώδιο τροφοδοσίας από την πρίζα.

Χρησιμοποιήστε ένα μαλακό πανί για να καθαρίσετε όλες τις επιφάνειες. Τα καθαριστικά που περιέχουν λειαντικές ουσίες, οξέα ή διαλύτες δεν είναι κατάλληλα για τον καθαρισμό, καθώς μπορεί να προξενήσουν ζημιά στην επιφάνεια.

Καθαρίστε το **εξωτερικό** της συσκευής με νερό ή με ήπια σαπουνάδα.

Οι επιφάνειες με επίστρωση βερνικιού και αλουμινίου μπορούν να καθαριστούν με χλιαρό νερό στο οποίο έχετε προσθέσει ένα ήπιο απορρυπαντικό. Επιτρέπεται η χρήση καθαριστικών με χαμηλή περιεκτικότητα σε αλκοόλ (π.χ. καθαριστικά παραθύρων).

Μην χρησιμοποιείτε καθαριστικά που περιέχουν αλκοόλ για τον καθαρισμό πλαστικών υλικών.



ΠΛΗΡΟΦΟΡΙΕΣ!

Το εσωτερικό της συσκευής μπορεί να καθαριστεί με χλιαρό νερό στο οποίο μπορείτε να προσθέσετε λίγο ξύδι.

Για να καθαρίσετε **τη φλάντζα στο καπάκι**, χρησιμοποιήστε ελαφρύ **σαπούνι**.

Εάν συσσωρευθεί πάχος ή πάχνη με πάχος 3-5 mm θα αυξήσει την κατανάλωση ενέργειας, επομένως θα πρέπει να αφαιρείται τακτικά. Μην χρησιμοποιείτε αιχμηρά αντικείμενα, διαλύτες ή σπρέι.

Μετά τον καθαρισμό, ενεργοποιήστε ξανά τη συσκευή και τοποθετήστε τα τρόφιμα.

Αντιμετώπιση προβλημάτων

Ενδεχομένως να παρουσιαστούν προβλήματα κατά τη χρήση ή τη λειτουργία της συσκευής.

Ακολουθεί μια λίστα με κάποια σφάλματα που είναι συνήθως αποτέλεσμα ακατάλληλης χρήσης και τα οποία μπορείτε να διορθώσετε.

Πρόβλημα	Αιτία	Λύση
Η συσκευή είναι συνδεδεμένη στο ηλεκτρικό δίκτυο, αλλά δεν λειτουργεί:	Η πρίζα δεν έχει ρεύμα.	
	Η συσκευή δεν είναι ενεργοποιημένη. Ο διακόπτης A έχει ρυθμιστεί στη θέση \downarrow και επομένως ο καταψύκτης είναι απενεργοποιημένος.	Για να ενεργοποιήσετε τη συσκευή, περιστρέψτε τον διακόπτη θερμοστάτη A στη θέση που αντιστοιχεί στην επιθυμητή ρύθμιση θερμοκρασίας (βλέπε κεφάλαιο Λειτουργία συσκευής). Περιστρέψτε τον διακόπτη κατά τη φορά των δεικτών του ρολογιού σε μια θέση μεταξύ των σημείων min και MAX .
Συνεχής ή παρατεταμένη λειτουργία:	Το καπάκι ήταν ανοικτό για πολύ ώρα.	
	Έχει ρυθμιστεί πολύ χαμηλή θερμοκρασία από τον διακόπτη του θερμοστάτη.	Περιστρέψτε το διακόπτη θερμοστάτη A προς τη θέση min .
	Ανεπαρκής ψύξη της μονάδας συμπυκνωτή.	Βεβαιωθείτε ότι ο αέρας μπορεί να κυκλοφορεί ελεύθερα στο πίσω μέρος και στο μπροστινό τοίχωμα της συσκευής.
	Ο διακόπτης του θερμοστάτη βρίσκεται στη θέση εντατικής κατάψυξης (η ενδεικτική λυχνία B είναι αναμμένη).	
Ο καταψύκτης δονείται ή κάνει υπερβολικό θόρυβο:	Εσφαλμένη εγκατάσταση.	Τοποθετήστε τον καταψύκτη σε κατάλληλο δάπεδο ή επιφάνεια.
	Ο καταψύκτης έρχεται σε επαφή με έναν τοίχο ή με παρακείμενα έπιπλα.	Μετακινήστε τον καταψύκτη.
Υγρασία συσσωρεύεται στους εξωτερικούς τοίχους:	Δωμάτιο με πολλή υγρασία.	Μετακινήστε τη συσκευή μακριά από τους τοίχους ή το δάπεδο για να επιτρέψετε καλύτερη κυκλοφορία αέρα γύρω από τη συσκευή. Επιλέξτε από τον διακόπτη θερμοστάτη μια χαμηλότερη ρύθμιση.
	Ανεπαρκής μόνωση δαπέδου.	
	Παρατεταμένος ζεστός και υγρός καιρός.	

Ο πίνακας συνεχίζεται από την προηγούμενη σελίδα

<p>Η ενδεικτική λυχνία B δεν είναι αναμμένη, αν και ο διακόπτης είναι ρυθμισμένος στη θέση * :</p>	<p>Η λειτουργία εντατικής κατάψυξης έχει ολοκληρωθεί. Ωστόσο, μετά την ολοκλήρωση της λειτουργίας, είναι φυσιολογικό ο διακόπτης να παραμείνει στη θέση * .</p>	<p>Περιστρέψτε τον διακόπτη στην επιθυμητή ρύθμιση.</p>
<p>Υπερβολικός σχηματισμός πάγου στο εσωτερικό της συσκευής:</p>	<p>Ο καταψύκτης έμεινε ανοιχτός για πολύ ώρα ή ανοίγει πολύ συχνά.</p>	
	<p>Πολύ μεγάλη ποσότητα ανεπαρκώς κατεψυγμένων τροφίμων. Το καπάκι δεν κλείνει σωστά.</p>	<p>Βεβαιωθείτε ότι έχετε αφαιρέσει τα πλαστικά διαχωριστικά και ότι τα τρόφιμα που βρίσκονται μέσα στον καταψύκτη (συσκευασίες τροφίμων κ.λπ.) δεν εμποδίζουν το κλείσιμο του καπακιού.</p>
<p>Η ενδεικτική λυχνία (C) ανάβει / αναβοσβήνει:</p>	<p>Η συσκευή δεν έχει φτάσει ακόμη στην επιλεγμένη θερμοκρασία.</p> <ul style="list-style-type: none"> • Πολύ μεγάλη ποσότητα ανεπαρκώς κατεψυγμένων τροφίμων θα αυξήσει τη θερμοκρασία στο εσωτερικό του οριζόντιου καταψύκτη. Το φως θα σβήσει όταν το φαγητό παγώσει στην επιλεγμένη θερμοκρασία. • Μεγάλη διακοπή ρεύματος. • Το καπάκι ανοίγει πολύ συχνά ή για πολύ ώρα. 	
<p>Οι πλευρές της συσκευής είναι ζεστές:</p>	<ul style="list-style-type: none"> • Αυτό είναι φυσιολογικό. Υπάρχουν σωλήνες και αγωγοί εγκατεστημένοι στις πλευρές της συσκευής, οι οποίοι τείνουν να ζεσταίνονται κατά τη λειτουργία της. 	

Πληροφορίες για θόρυβο συσκευής

Η ψύξη στον καταψύκτη ενεργοποιείται από ένα σύστημα ψύξης που περιλαμβάνει συμπιεστή που εκπέμπει κάποιο θόρυβο. Το επίπεδο θορύβου εξαρτάται από την εγκατάσταση, τη σωστή χρήση και την ηλικία της συσκευής.

- Μετά τη σύνδεση της συσκευής με το ηλεκτρικό δίκτυο, η λειτουργία του συμπιεστή, ή ο ήχος των υγρών, ίσως είναι πιο δυνατά. Αυτό δεν είναι σημάδι δυσλειτουργίας και δεν θα επηρεάσει την ωφέλιμη διάρκεια ζωής της συσκευής. Με τον καιρό, η λειτουργία της συσκευής θα γίνει πιο αθόρυβη και ο θόρυβος θα καταλαγιάσει.
- Κάποιες φορές ίσως παρατηρηθεί ασυνήθιστος ή δυνατός θόρυβος κατά τη λειτουργία της συσκευής. Αυτό είναι κυρίως αποτέλεσμα κακής εγκατάστασης:
 - Η συσκευή πρέπει να στέκεται σε επίπεδη και σταθερή βάση.
 - Η συσκευή δεν πρέπει να έρχεται σε επαφή με τον τοίχο ή τα γειτονικά έπιπλα.
- Λόγω του υψηλότερου φόρτου εργασίας στο σύστημα ψύξης όταν η πόρτα ανοίγει συχνά ή για μεγάλο χρονικό διάστημα, όταν εισάγεται μεγάλη ποσότητα φρέσκων τροφίμων, ή όταν ενεργοποιούνται οι λειτουργίες εντατικής ψύξης ή κατάψυξης, η συσκευή ίσως δημιουργήσει προσωρινά περισσότερο θόρυβο.

gorenje

???

???



828752-a2

CE

Διατηρούμε το δικαίωμα να κάνουμε αλλαγές που δεν επηρεάζουν τη λειτουργικότητα της συσκευής.