

VERTO

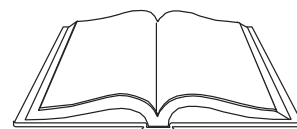

- Ⓟ *KOMPRESOR OLEJOWY*
- Ⓒ *COMPRESSOR - LUBRICATED*
- Ⓓ *ÖLKOMPRESSOR*
- Ⓡ *КОМПРЕССОР МАСЛЯНЫЙ*
- Ⓤ *КОМПРЕСОР ОЛІЙНИЙ*
- Ⓗ *KOMPRESSZOR*
- Ⓡ *COMPRESOR UNSOARE*
- Ⓒ *OLEJOVÝ KOMPRESOR*
- Ⓢ *KOMPRESOR*
- Ⓢ *OLJNI KOMPRESOR*
- Ⓛ *TERALINIS KOMPRESORIUS*
- Ⓛ *EĻĻAS KOMPRESORS*
- Ⓔ *KOMPRESSOR (MÄÄRITUD)*
- Ⓑ *КОМПРЕСОР*
- Ⓗ *KOMPRESOR*
- Ⓢ *KOMPRESOR*
- Ⓖ *ΣΥΜΠΙΕΣΤΗΣ ΓΡΑΣΑΡΙΣΜΑΤΟΣ*
- Ⓔ *COMPRESOR DE ACEITE CON PROPULSIÓN DIRECTA*
- Ⓡ *COMPRESSORE AD OLIO*



73K002

PL	INSTRUKCJA OBSŁUGI.....	6
GB	INSTRUCTION MANUAL	10
DE	BETRIEBSANLEITUNG	12
RU	РУКОВОДСТВО ПО ЭКСПЛУАТАЦИИ	15
UA	ІНСТРУКЦІЯ З ЕКСПЛУАТАЦІЇ.....	18
HU	HASZNÁLATI UTASÍTÁS.....	20
RO	INSTRUCTIUNI DE DESERVIRE	23
CZ	INSTRUKCE K OBSLUZE.....	25
SK	NÁVOD NA OBSLUHU	28
SI	NAVODILA ZA UPORABO	30
LT	APTARNAVIMO INSTRUKCIJA	33
LV	LIETOŠANAS INSTRUKCIJA	35
EE	KASUTUSJUHEND.....	37
BG	ИНСТРУКЦИЯ ЗА ОБСЛУЖВАНЕ	40
HR	UPUTE ZA UPOTREBU	42
SR	UPUTSTVO ZA UPOTREBU.....	45
GR	ΟΔΗΓΙΕΣ ΧΡΗΣΗΣ.....	47
ES	INSTRUCCIONES DE USO	50
IT	MANUALE PER L'USO.....	53

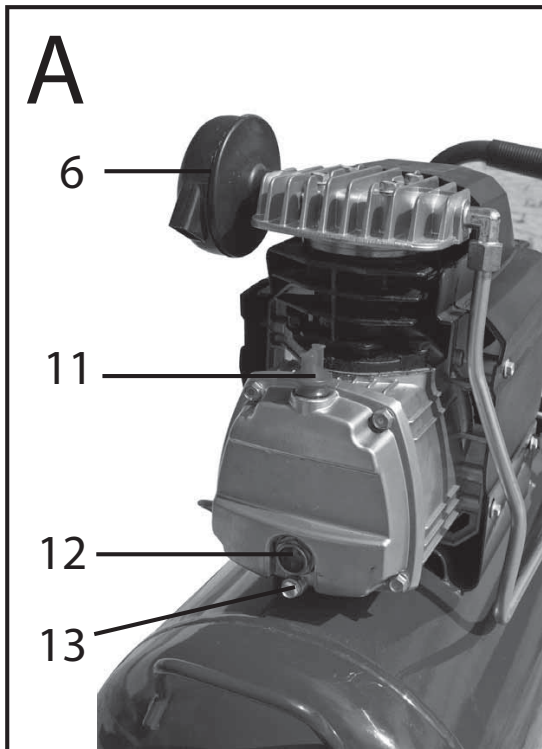

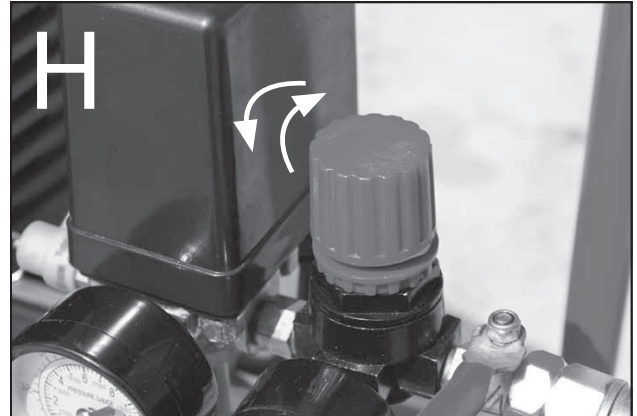
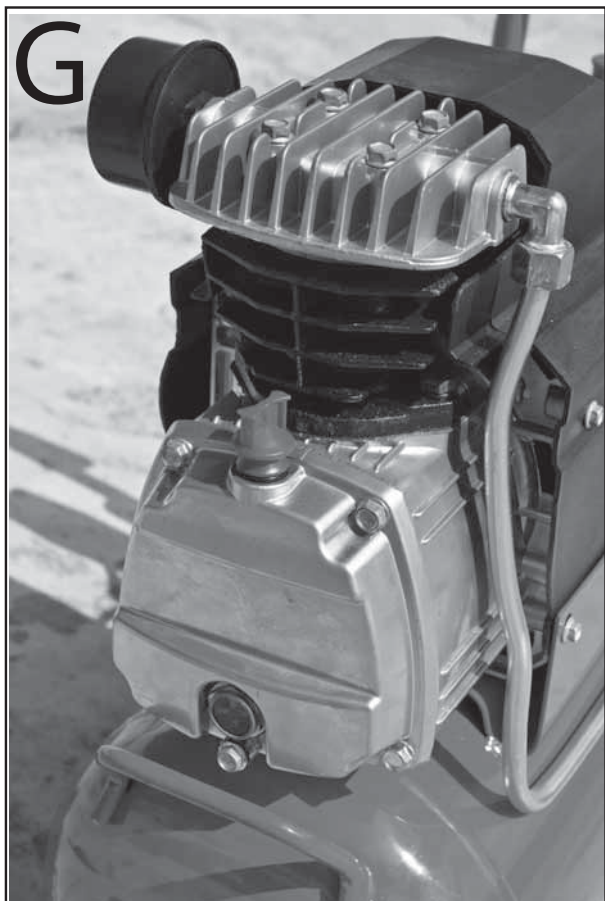
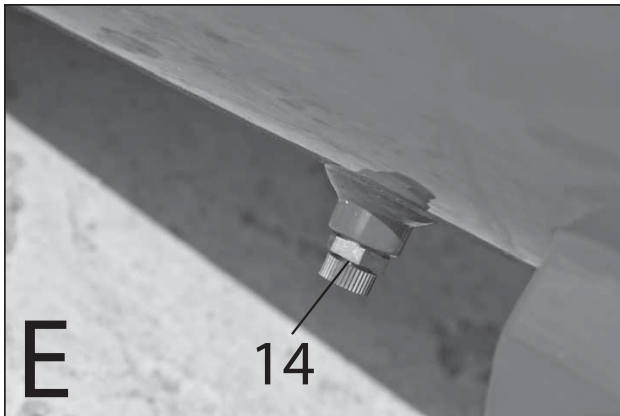
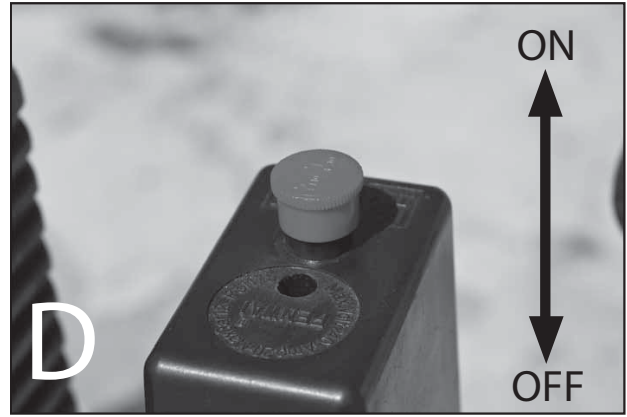
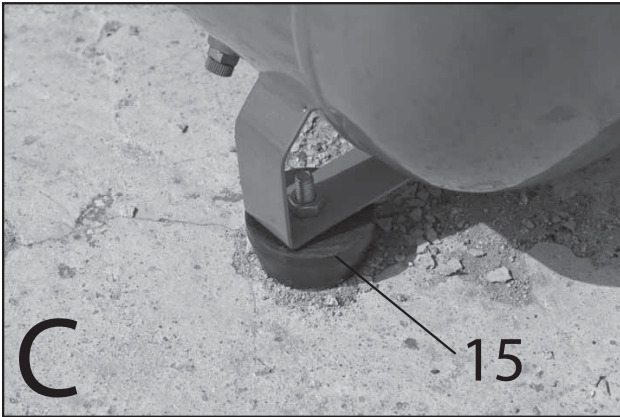

INSTRUKCJA ORYGINALNA (OBSŁUGI)

KOMPRESOR OLEJOWY 73K002

UWAGA: PRZED PRZYSTĄPIENIEM DO UŻYTKOWANIA KOMPRESORA NALEŻY UWAŻNIE PRZECZYTAĆ NINIEJSZĄ INSTRUKCJĘ I ZACHOWAĆ JĄ DO DALSZEGO WYKORZYSTANIA.

OGÓLNE PRZEPISY BEZPIECZEŃSTWA

Należy przestrzegać niżej podanych przepisów bezpieczeństwa w celu uniknięcia niebezpieczeństwa porażenia prądem elektrycznym, uszkodzenia ciała i pożaru.

- 1. Miejsce pracy należy utrzymywać w czystości i porządku.**
W nieuporządkowanym miejscu pracy występuje większe ryzyko wypadku przy pracy.
- 2. Zwracać uwagę na warunki miejsca pracy.**
Nigdy nie wolno pozostawiać kompresora na deszczu. Nie wolno użytkować kompresora w miejscu wilgotnym lub mokrym w pobliżu substancji łatwopalnych (płynów lub gazów). Należy zapewnić dobre oświetlenie miejsca pracy.
- 3. Należy chronić się przed porażeniem elektrycznym.**
Trzeba unikać fizycznego kontaktu z elementami uziemionymi, takimi jak rury, grzejniki, kuchnie, lodówki itp.
- 4. Obszar pracy sprężarki zabezpieczyć przed dostępem dzieci i zwierząt.**
Osoby postronne powinny przebywać z dala od pracującego kompresora.
Przechowywać kompresor w miejscu suchym, zamkniętym i niedostępnym dla dzieci.
- 5. Nie wolno przeciążać kompresora.**
Należy pracować kompresorem w zakresie jego parametrów. Zapewni to lepsze, bezpieczniejsze i efektywniejsze wykonanie pracy.
- 6. Przy pracy z kompresorem należy stosować odpowiednie środki ochrony osobistej.**
Nie można nosić luźno wiszącej biżuterii lub jakichkolwiek ozdób gdyż istnieje ryzyko pochwycenia takich elementów przez ruchome części kompresora. Długie włosy należy spiąć i schować pod czapkę.
- 7. Należy używać gogli lub nosić okulary ochronne.**
Przy pracy w pomieszczeniu zapyłonym należy nosić półmaskę ochronną, chroniącą drogi oddechowe.
- 8. Nigdy nie wolno wykorzystywać przewodu zasilającego do innych celów niż te, do których jest przewidziany.**
Nie wolno ciągnąć kompresora trzymając za przewód zasilający. Nigdy nie wolno wyjmować wtyczki przewodu z gniazdka sieciowego ciągnąc za przewód. Należy chronić przewód zasilający przed wysoką temperaturą, olejem i ostrymi krawędziami.
- 9. Nie wolno pochylać się nad kompresorem.**
Trzeba stać pewnie, przez cały czas zachowując równowagę.
- 10. Należy dbać o kompresor.**
Kompresor należy utrzymywać w czystości, co zapewni długotrwałą i niezawodną jego eksploatację. Należy przestrzegać zapisów z instrukcji. Regularnie sprawdzać stan techniczny przewodu zasilającego i jego wtyczki. W przypadku stwierdzenia uszkodzenia zlecić wymianę na nowy wykwalifikowanemu specjalście. Należy regularnie kontrolować stan techniczny przedłużacza (jeśli jest stosowany) i w przypadku stwierdzenia uszkodzenia, należy go wymienić.
- 11. Należy odłączać kompresor od zasilania.**
W przypadku stwierdzenia uszkodzenia lub zużycia izolacji przewodu zasilającego, należy bezzwłocznie odłączyć kompresor od zasilania. Kiedy kompresor nie jest użytkowany należy odłączyć go od zasilania, poprzez wyjęcie wtyczki z gniazdka sieciowego.
- 12. Nie pozostawiać przedmiotów na kompresorze.**
Przed włączeniem kompresora należy upewnić się, że narzędzia i inne przedmioty zostały usunięte.
- 13. Należy unikać przypadkowych uruchomień kompresora.**
Przed podłączeniem kompresora do zasilania należy upewnić się czy przycisk włącznika jest w położeniu wyłączenia (OFF).

14. Należy kontrolować kompresor, czy nie występują objawy zużycia.

Przed każdorazowym uruchomieniem kompresora należy starannie sprawdzić wszystkie jego elementy zabezpieczające i inne dostępne części, czy nie są uszkodzone i czy mogą pełnić swoją funkcję we właściwy sposób. Wszystkie elementy nieruchome powinny być właściwie zamocowane, aby mieć pewność, że urządzenie będzie pracowało właściwie.

Uszkodzone zabezpieczenia i elementy ruchome kompresora powinny zostać poddane naprawie lub wymianie w warsztacie serwisowym, o ile nie ma innych wskazań w niniejszej instrukcji. Uszkodzone włączniki powinny zostać wymienione przez serwis. Jeśli wyłącznik nie daje się włączyć lub wyłączyć nie wolno podejmować prób jego naprawy.

15. Ważne!

Dla własnego bezpieczeństwa należy stosować tylko części i akcesoria oryginalne, które są zalecane przez producenta. W przypadku zastosowania innych elementów istnieje duże ryzyko wypadku.

SZCZEGÓLWE PRZEPISY BEZPIECZEŃSTWA

Należy przestrzegać odpowiednich przepisów bezpieczeństwa i higieny pracy.

- Nie kierować strumienia powietrza w stronę osób, zwierząt lub w swoją stronę.
- Nie wolno sprężonym powietrzem czyścić odzieży noszonej na sobie.
- Nie kierować strumienia cieczy rozpylanej przez urządzenia podłączone do kompresora, w kierunku samego kompresora.
- Nie pracować bosą, lub z mokrymi rękami.
- Nie przenosić kompresora ze zbiornikiem pod ciśnieniem.
- Nie wykonywać spawania lub napraw zbiornika. W razie uszkodzeń lub korozji, zbiornik należy wymienić w autoryzowanym serwisie.
- Nie zezwalać na obsługę kompresora przez osoby niedoświadczone.
- Do czyszczenia kompresora używać tylko wilgotnej szmatki i łagodnego detergentu.
- Kompresor ściśle przeznaczony jest do sprężania powietrza, nie stosować go do innych gazów.
- Kompresor i jego przewody osiągną wysoką temperaturę w czasie działania. Unikać kontaktu z nimi! Występuje ryzyko poparzenia!
- Podczas rozłączania połączenia osprzętu, element złącza należy trzymać w ręce, aby uniknąć uszkodzenia ciała, spowodowanego odrzutem.
- W czasie pracy należy nosić gogle przeciwdopryskowe. Uszkodzenia ciała (oczu) mogą być spowodowane przez cząsteczki ciał obcych napędzonych sprężonym powietrzem.
- Nie wolno posługiwać się farbami lub rozpuszczalnikami o temperaturze zapłonu poniżej 210°C.
- Nie wolno podgrzewać farb lub rozpuszczalników.
- Przestrzegać informacji dotyczących bezpieczeństwa, dostarczanych przez producentów stosowanych płynów.
- W czasie lakierowania natryskowego zakazane jest palenie tytoniu zarówno przez operatora jak i inne osoby znajdujące się w pomieszczeniu. Opary farb są silnie zapalne.
- W czasie rozpylania farb, lakierów należy używać maski ochronnej aby zapobiec wdychaniu toksycznych substancji.
- Należy mieć pewność, że w pomieszczeniu przewidzianym do pracy nie ma źródeł otwartego ognia oraz urządzeń iskrzących.
- W pomieszczeniu, gdzie wykonywana jest praca, nie wolno spożywać posiłków lub napojów. Opary farb są niebezpieczne dla zdrowia.
- Kompresor może być używany tylko w pomieszczeniach wyposażonych w sprawny układ wentylacji w temperaturze otoczenia w zakresie od +5°C do +40°C.
- Działać racjonalnie i rozważnie zgodnie z istniejącymi przepisami.
- Dopuszcza się stosowanie przedłużaczy przewodu zasilającego tylko z przewodem ochronnym o maksymalnej długości 5m oraz przekroju nie mniejszym niż 1,5 mm².

UŻYTKOWANIE ZBIORNIKÓW CIŚNIENIOWYCH

Zbiornik ciśnieniowy jest przeznaczony do magazynowania powietrza sprężonego i powinien być eksploatowany w trybie statycznym. Prawidłowe użytkowanie zbiornika jest podstawowym warunkiem zapewnianym bezpieczeństwo.

W związku z tym użytkownik powinien działać następująco:

- eksploatować zbiornik w sposób właściwy w ustalonych granicach wielkości ciśnienia i temperatury, podanych przez wytwórcę na tabliczce znamionowej.

- nie prowadzić prac związanych z naprawą lub konserwacją zbiornika gdy jest on pod ciśnieniem;
- zapewnić sprawne działanie urządzeń zabezpieczających i regulacyjnych; w razie potrzeby wymieniać je na nowe o takich samych parametrach uzyskawszy uprzednio zgodę wytwórcy.
- zawór bezpieczeństwa, powinien być nastawiony i zaplombowany na ciśnienie robocze kompresora i zbiornika.
- w miarę możliwości unikać eksploatacji zbiornika w pomieszczeniach niedostatecznie wentylowanych; unikać instalowania, zbiornika w pobliżu źródeł ciepła czy też substancji łatwopalnych;
- nie przymocowywać zbiornika ani zainstalowanych na nim części do podłoża czy też innych konstrukcji stałych.
- zapobiegać korozji: w zależności od warunków roboczych w zbiorniku może zbierać się kondensat, który musi być usuwany.

ZABRANIA SIĘ UŻYTKOWANIA ZBIORNIKA W SPOSÓB NIEWŁAŚCIWY ORAZ SAMOWOLNEGO MANIPULOWANIA PRZY KOMPRESORZE PRZEZ OSOBY NIEPOWOŁANE. NIE WOLNO REGULOWAĆ ZAWORU BEZPIECZEŃSTWA

Użytkownik musi przestrzegać przepisów prawnych o użytkowaniu urządzeń ciśnieniowych, które obowiązują na terenie kraju eksploatacji zbiornika.

Nie można użytkować zbiornika ciśnieniowego jeśli jest on uszkodzony, w sposób zagrażający bezpieczeństwem dla pracowników lub osób trzecich.

Jeśli zbiorniki ciśnieniowe, mają uszkodzenie ścianki, to muszą być wycofane z użytkowania.

UWAGA! Urządzenie służy do pracy wewnątrz pomieszczeń.

Mimo zastosowania konstrukcji bezpiecznej z samego założenia, stosowania środków zabezpieczających i dodatkowych środków ochronnych, zawsze istnieje ryzyko szcążkowe doznania urazów podczas pracy.

OBJAŚNIENIE ZASTOSOWANYCH PIKTOGRAMÓW:

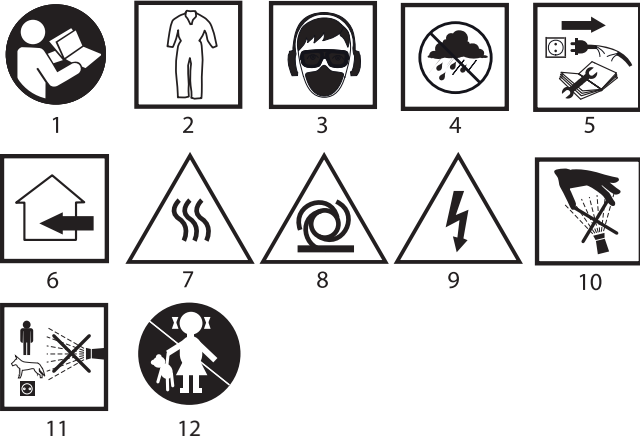

- Przeczytaj instrukcję obsługi
- Stosuj odzież ochronną
- Używaj środki ochrony osobistej (gogle ochronne, ochronnik słuchu, maskę przeciwpyłową)
- Chronić przed deszczem
- Odlączyć przed naprawą (konserwacją)
- Do stosowania wewnątrz pomieszczeń
- Uwaga gorące powierzchnie
- Uwaga może zadziałać bez ostrzeżenia
- Uwaga zagrożenie porażenia prądem
- Zagrożenie uszkodzenia ciała wysokim ciśnieniem
- Nie kierować strumienia na ludzi zwierzęta i na instalacje pod napięciem
- Nie dopuszczać dzieci do narzędzia

BUDOWA I PRZEZNACZENIE

Kompresor napędzany silnikiem elektrycznym jest urządzeniem którego podstawową a zarazem jedyną funkcją jest sprężanie i magazynowanie powietrza atmosferycznego. Powietrze o podniesionym ciśnieniu może służyć do napędu narzędzi pneumatycznych, pompowania wszelkiego rodzaju pojemników powietrza, rozpylania cieczy oraz przedmuchiwanie miejsc trudnodostępnych. Jest przeznaczony wyłącznie do zastosowań amatorskich.

Kompresor został zaprojektowany do pracy przerywanej, co oznacza że powinien pracować z częstotliwością 1 cykl pracy/ 3 cykle odpoczynku (np. : 2,5 min. Pracy i 7,5 min. przerwy), aby nie przegrzać urządzenia.



KOMPRESOR NIE JEST PRZEZNACZONY DO UŻYTKOWANIA NA ZEWNĄTRZ POMIESZCZEŃ

Nie wolno używać kompresora niezgodnie z jego przeznaczeniem.

OPIS STRON GRAFICZNYCH

Poniższa numeracja odnosi się do elementów urządzenia przedstawionych na stronach graficznych niniejszej instrukcji.

- Zbiornik sprężonego powietrza
- Manometr (pokazujący ciśnienie w zbiorniku)
- Zawór bezpieczeństwa
- Włącznik ciśnieniowy
- Włącznik główny (ON/OFF)
- Filtr powietrza
- Zawór regulacji (redukcji) ciśnienia
- Kółko jezdne
- Przyłącze sprężonego powietrza (szybkoszłąca)
- Manometr (pokazujący ustawione ciśnienie)
- Korek wlewu oleju
- Wziernik poziomu oleju
- Korek spustu oleju
- Korek spustu kondensatu ze zbiornika
- Podkładka gumowa

* Mogą występować różnice między rysunkiem a wyrobem

OPIS UŻYTYCH ZNAKÓW GRAFICZNYCH



UWAGA



OSTRZEŻENIE



MONTAŻ/USTAWIENIA



INFORMACJA

PRZYGOTOWANIE DO PRACY

MONTAŻ KOMPRESORA



- Napięcie i częstotliwość do zasilania kompresora powinna być zgodna z wartościami podanymi na tabliczce znamionowej kompresora i instrukcji.
- Wymagane jest zastosowanie w instalacji elektrycznej stałej, urządzenia różnicowo prądowego, które przerwie zasilanie, jeżeli prąd upływu przekroczy 30mA w ciągu 30ms.
- Sprawdzić czy kompresor, nie uległ uszkodzeniu w czasie transportu.
- Sprawdzić poziom oleju w misce olejowej sprężarki.
- Kompresor ustawić możliwie jak najbliżej miejsca odbiornika sprężonego powietrza.
- Unikać długich przewodów do sprężonego powietrza i długich przewodów zasilających.
- Upewnić się, że zasysane powietrze jest suche, pozbawione zanieczyszczeń i składników, które mogłyby doprowadzić do zapalenia się lub eksplozji we wnętrzu kompresora.
- Kompresora nie wolno instalować w wilgotnych pomieszczeniach.
- Działający kompresor musi być umieszczony na poziomym i stabilnym podłożu aby zapewnić odpowiednie smarowanie sprężarki.

PRZYGOTOWANIE KOMPRESORA DO PRACY



- Zamontować kółka jezdne (8) (rys. B).
- Zamontować podkładkę gumową (15) do stopy podpierającej (rys. C).
- Użyć wkrętaka do wymontowania korka wlewu oleju i zamontować w otworze dostarczony korek (11) (rys. A).
- Sprawdzić poziom oleju (12) (rys. A).
- Wkręcić filtr powietrza (6) w otwór głowicy sprężarki.

PRACA / USTAWIENIA

WŁĄCZANIE / WYŁĄCZANIE



- Włączanie - pociągnąć przycisk włącznika głównego (5) ku górze (ON) (rys.D).
- Wyłączanie - wcisnąć przycisk włącznika głównego (5) ku dołowi (OFF) (rys.D).

REGULACJA CIŚNIENIA POWIETRZA



Aby zmniejszyć ciśnienie powietrza na wyjściu kompresora, należy kręcić w lewo, wykręcać zawór regulacji ciśnienia (7). W celu zwiększenia ciśnienia powietrza, kręcić w prawo, wkręcać zawór regulacji ciśnienia. (rys.H) Wartość ciśnienia wskazuje manometr (10).

! Przed przystąpieniem do jakichkolwiek czynności związanych z instalowaniem, regulacją, naprawą lub obsługą należy wyjąć wtyczkę przewodu zasilającego z gniazdka sieciowego i wypuścić sprężone powietrze ze zbiornika.

WODA Z KONDENSACJI

i Po całodziennnej pracy spuszczać ze zbiornika wodę pochodzącą z kondensacji, korzystając z korka spustu kondensatu znajdującego się na spodzie zbiornika.

Raz w roku przeprowadzać kontrolę wizualną zewnętrznego stanu zbiornika. Jeśli zbiornik jest użytkowany ze sprężarką bezolejową, lub w środowiskach o wysokim stopniu wilgotności czy też w warunkach niesprzyjających (niedostateczna wentylacja, czynniki agresywne ...) sprawdzenia te powinny być przeprowadzane częściej.

Przewidziane przepisami kontrole, powinny być przeprowadzane zgodnie z prawem i normami obowiązującymi na terenie kraju, w którym zbiornik jest eksploatowany.

ZAWÓR BEZPIECZEŃSTWA

! Zawór bezpieczeństwa jest wyregulowany na maksymalne bezpieczne ciśnienie jakie jest przewidziane dla zbiornika. Nie wolno regulować zaworu bezpieczeństwa.

POZIOM OLEJU

! Poziom oleju powinien być widoczny we wzierniku a jego poziom wyznacza czerwona kropka.

WYMIANA OLEJU

- !** wyłączyć silnik i wyjąć wtyczkę przewodu zasilającego z gniazdka zasilania.
- wypuścić sprężone powietrze ze zbiornika.
- wykręcić korek spustu oleju (**13**) (**rys.A**) i zlać zużyty olej do pojemnika (**rys.F**). (Jeśli nadal w sprężarce zostanie trochę oleju, to należy lekko przechylić kompresor aby usunąć resztki oleju).
- wyjąć korek wlewu oleju (**11**) z otworu wlewu oleju i wlać świeży olej (**rys.G**), aż do osiągnięcia właściwego poziomu.
- wcisnąć na powrót korek wlewu oleju.

Zaleca się stosować olej klasy 15W/40. Pierwsza wymiana oleju powinna zostać przeprowadzona po 50 godzinach pracy kompresora. Kolejne wymiany należy wykonywać co 200 godzin pracy.

CZYSZCZENIE FILTRA POWIETRZA

! Uwaga! Należy odczekać aż kompresor całkowicie ostygnie! Niebezpieczeństwo poparzenia!

! Filtr powinien być czyszczony w odstępach czasu nie dłuższych niż 200 godzin pracy.

Należy przemyć go w nafcie i po osuszeniu zamontować na powrót. Zatkany filtr powietrza znacznie obniża wydajność kompresora.

i Wszelkiego rodzaju usterki powinny być usuwane przez autoryzowany serwis producenta.

PARAMETRY TECHNICZNE

DANE ZNAMIONOWE

Kompresor olejowy	
Parametr	Wartość
Napięcie zasilania	230 V AC
Częstotliwość zasilania	50 Hz
Moc znamionowa silnika	1500W
Prędkość obrotowa silnika	2850 min ⁻¹
Klasa ochronności	I
Ciśnienie wyłączenia	8 bar
Ciśnienie włączenia	6 bar
Pojemność zbiornika	24l
Pobór powietrza	206 l/min
Ilość oleju	270 ml
Zakres temperatur pracy	5°C ÷ 40°C
Masa	20,6 kg
Rok produkcji	2017

DANE DOTYCZĄCE HAŁASU I DRGAŃ

Poziom ciśnienia akustycznego: L_{pA} = 73,62 dB(A) K = 3 dB(A)

Poziom mocy akustycznej: L_{wA} = 97 dB(A) K = 3 dB(A)



Produktów zasilanych elektrycznie nie należy wyrzucać wraz z domowymi odpadkami, lecz oddać je do utylizacji w odpowiednich zakładach. Informacji na temat utylizacji udzieli sprzedawca produktu lub miejscowe władze. Zużyty sprzęt elektryczny i elektroniczny zawiera substancje niebezpieczne dla środowiska naturalnego. Sprzęt nie poddany recydingowi stanowi potencjalne zagrożenie dla środowiska i zdrowia ludzi.

* Zastrzega się prawo dokonywania zmian.

„Grupa Topex Spółka z ograniczoną odpowiedzialnością” Spółka komandytowa z siedzibą w Warszawie, ul. Pograniczna 2/4 (dalej: „Grupa Topex”) informuje, iż wszelkie prawa autorskie do treści niniejszej instrukcji (dalej: „Instrukcja”), w tym m.in. jej tekstu, zamieszczonych fotografii, schematów, rysunków, a także jej kompozycji, należą wyłącznie do Grupy Topex i podlegają ochronie prawnej zgodnie z ustawą z dnia 4 lutego 1994 roku, o prawie autorskim i prawach pokrewnych (tj. Dz. U. 2006 Nr 90 Poz 631 z późn. zm.). Kopiowanie, przetwarzanie, publikowanie, modyfikowanie w celach komercyjnych całości Instrukcji jak i poszczególnych jej elementów, bez zgody Grupy Topex wyrażonej na piśmie, jest surowo zabronione i może spowodować pociągnięcie do odpowiedzialności cywilnej i karnej.

Deklaracja Zgodności WE

/EC Declaration of Conformity/
/Megfelelési Nyilatkozat (EK)/



Producent „Grupa Topex Sp. z o.o.” Spółka Komandytowa
/Manufacturer / Gyártó / Ul. Pograniczna 2/4, 02-285 Warszawa, Polska

Wyrób **Kompresor / Air compressor / Kompresszor /**
/Product / Termék /

Model **73K002**
/Model / Modell /

Numer seryjny 00001 ÷ 99999
/Serial number / Sorszám /

Opisany wyżej wyrób jest zgodny z następującymi dokumentami:
/The above listed product is in conformity with the following UE Directives:/
/A fent jelzett termék megfelel az alábbi irányelveknek:/

Dyrektywa Maszynowa 2006/42/WE
/Machinery Directive 2006/42/EC/
/2006/42/EK Gépek /

Dyrektywa o Kompatybilności Elektromagnetycznej 2014/30/UE
/EMC Directive 2014/30/UE/
/2014/30/EK Elektromágneses összeférhetőség/

Dyrektywa o Prostyh Zbiornikach Ciśnieniowych 2014/29/WE
/Simple Pressure Vessels Directive 2014/29/EC/
/Egyszerű nyomástartó edényekről 2014/29/EK/

Dyrektywa dla Urządzeń Ciśnieniowych 2014/68/WE
/Pressure Equipment Directive 2014/68/EC/
/Nyomástartó berendezésekről szóló irányelv 2014/68/EK/

Dyrektywa o RoHS 2011/65/UE
/RoHS Directive 2011/65/UE/
/2011/65/EK RoHS/

oraz spełnia wymagania norm:
/and fulfils requirements of the following Standards:/
/valamint megfelel az alábbi szabványoknak:/

EN 1012-1:2010; EN 61000-6-1:2007; EN 61000-6-3:2007/A1:2011

Jednostka notyfikowana /Notified body//Bejelentett szervezet/

TÜV SÜD Industrie Service GmbH, Westendstraße 199, D-80686
München, Germany
NB. 0036
Numer raportu /Report number//Jegyzőkönyv száma/
704030545403-04

Ostatnie dwie cyfry roku, w którym umieszczono znak CE: 12
/Last two figures of CE marking year:/
/A CE jelzés felhelyezése évének utolsó két számjegye:/

Nazwisko i adres osoby mającej miejsce zamieszkania lub siedzibę w UE
upoważnionej do przygotowania dokumentacji technicznej
/Name and address of the person who established in the Community and
authorized to compile the technical file/
/A műszaki dokumentáció összeállítására felhatalmazott, a közösség
területén lakóhellyel vagy székhellyel rendelkező személy neve és címe/

Paweł Szopa
ul. Pograniczna 2/4
02-285 Warszawa

Paweł Szopa
Pełnomocnik ds. jakości firmy GRUPA TOPEX
/GRUPA TOPEX Quality Agent / A GRUPA TOPEX
Minőségügyi meghatalmazott képviselője /
Warszawa, 2017-02-27

GWARANCJA I SERWIS

Warunki gwarancji oraz opis postępowania w przypadku reklamacji
zawarte są w załączonej Karcie Gwarancyjnej.

Serwis Centralny
GTX Service
Ul. Pograniczna 2/4
02-285 Warszawa
tel. +48 22 573 03 85
fax. +48 22 573 03 83
e-mail service@gtxservice.pl

Sieć Punktów Serwisowych do napraw gwarancyjnych
i pogwarancyjnych dostępna na platformie internetowej **gtxservice.pl**

Grupa Topex zapewnia dostępność części zamiennych oraz materiałów
eksploatacyjnych dla urządzeń i elektronarzędzi.

Pełna oferta części i usług na **gtxservice.pl**. Zeskanuj kod QR i wejdź:

**GTX
SERVICE**



TRANSLATION OF THE ORIGINAL INSTRUCTIONS

COMPRESSOR - LUBRICATED 73K002

CAUTION: BEFORE USING THE COMPRESSOR READ THIS MANUAL CAREFULLY AND KEEP IT FOR FUTURE REFERENCE.

GENERAL SAFETY RULES

Observe the following safety regulations to avoid risks of electric shock, body injury or fire.

1. Keep the work place clean and tidy.

Untidiness in the work place increases risk of injury at work.

2. Pay attention to work place conditions.

Never leave the compressor in rain. Do not use the compressor in damp or wet location, or close to flammable substances (fluid, gas). Provide good work place illumination.

3. Protect yourself against electric shock.

Avoid direct contact with grounded objects, such as pipes, radiators, ovens, refrigerators etc.

4. Protect the compressor work place against access of children and animals.

Bystanders should stay away from operating compressor. Store the compressor in a dry, closed place and beyond reach of children.

5. Do not overload the compressor.

The compressor should operate within limitations of working parameters. This allows better, safer and more efficient operation.

6. Use proper personal protection measures when working with the compressor.

Do not wear loose jewellery or other decorative items as there is risk of catching by moving parts of the compressor. Pin your hair up and hide under a cap.

7. Use goggles or protective glasses.

When working in a dusty room use protective half-mask that protects your respiratory tract.

8. Never use the power cord for purposes it is not designed for.

Do not pull the compressor by its power supply cord. Never unplug the power cord from mains socket by pulling the cord. Protect the power cord against excessive temperature, oil and sharp edges.

9. Do not bend over the compressor.

Stand firmly and keep your balance at all times.

10. Keep the compressor in good condition.

Keep the compressor clean, this will ensure long and reliable operation. Observe instructions in the manual. Check technical condition of power cord and plug on a regular basis. Have it repaired by a qualified specialist if found damaged. Check technical condition of extension cord (if used) and replace if found damaged.

11. Disconnect the compressor from power supply.

If damage or wear of the power cord insulation is found, the compressor should be immediately disconnected from the power supply. Whenever the compressor is not in use, disconnect it from power supply by unplugging from mains socket.

12. Do not leave objects on the compressor.

Make sure that tools and other objects are removed before turning the compressor on.

13. Avoid accidental starting of the compressor.

Make sure the switch button is in OFF position prior to plugging the compressor to power supply.

14. Check the compressor against wear symptoms.

Each time you turn the compressor on carefully check all safety items and other accessible parts for damages and whether they can operate as designed. All stationary parts must be well fixed to make sure the device will operate properly.

Damaged safety items and moving parts of the compressor should be repaired or replaced in a service workshop, unless otherwise stated in this manual. Faulty switches should be replaced by service workshop. When the switch does not allow to switch on or off, do not attempt to repair it.

15. Important!

For your own safety use only original parts and accessories that are recommended by the manufacturer. Use of other parts bears high risk of an accident.

DETAILED SAFETY REGULATIONS

Observe the following regulations for occupational health and safety.

- Do not direct air stream at people, animals or at yourself.
- Do not use compressed air to clean clothes on a person.
- Stream of liquid sprayed by devices connected to the compressor must not be directed onto the compressor.
- Do not work barefoot or with wet hands.
- Do not move the compressor with pressurised tank.
- Do not weld or repair the tank. Replace the tank in authorised service workshop in case of damage or corrosion.
- Do not allow inexperienced persons to operate the compressor.
- Clean the compressor with damp cloth and mild detergent only.
- The compressor is designed solely for air compression, do not use it for any other gas.
- Compressor and its hoses reach high temperature during operation. Avoid contact! Risk of burns!
- When disconnecting devices hold the connection part in hand to avoid body injury resulting from reaction kick.
- Wear anti-splinter goggles at work. Foreign body particles thrown with compressed air may cause body and eye injuries.
- Do not use paints and solvents with ignition temperature below 210°C.
- Do not heat up paints or solvents.
- Observe safety information provided by manufacturers of used liquids.
- When lacquer spraying the operator and other persons in the room must not smoke under any circumstances. Paint fumes are highly flammable.
- When paint and lacquer is sprayed, a protective mask should be used to prevent from inhaling toxic substances.
- Make sure there are no open flames or sparking devices in the room where the compressor operates.
- Do not eat or drink in the room where you work. Paint fumes are dangerous to health.
- The compressor can be used in rooms with efficient ventilation systems and in the ambient temperature ranging from +5°C to +40°C.
- Act reasonably and in accordance with respective regulations.
- Power cord extensions can be used provided that they are equipped with a protection wire and have the maximum length of 5m and cross-section greater than 1.5 mm².

USE OF PRESSURE TANKS

Pressure tank is used to hold pressurised air and should be used in static conditions. Proper use of the tank is the basic condition for keeping it safe. Therefore, user should observe the following instructions:

- Use the tank properly within defined temperature and pressure limitations, provided by the manufacturer and marked on the rating plate.
- Do not carry out tank repair or maintenance works when under pressure.
- Make sure all protection and regulation devices work properly, and when necessary obtain the manufacturer's consent to replace with new devices of the same specification.
- Safety valve should be set to working pressure of the tank and compressor, then sealed.
- Avoid tank operation in poorly ventilated rooms whenever possible. Avoid tank installation close to sources of heat or flammable substances.
- Do not attach the tank or parts installed with it to floor or other stationary structures.
- Prevent corrosion: operating conditions may cause accumulation of condensation water that must be removed.

IMPROPER USE OF THE TANK AND UNASSISTED TINKERING BY UNAUTHORISED PERSONS IS PROHIBITED. DO NOT ADJUST SAFETY VALVE.

The user must follow regulations for pressure devices that are in force in the country where the tank is used.

Never use the pressure tank when its damage put workers and bystanders in danger.

In case of wall defect the pressure tank must be taken out of service.

CAUTION! This device is designed to operate indoors.

The design is assumed to be safe, protection measures and additional safety systems are used, nevertheless there is always a small risk of injuries at work.

EXPLANATIONS OF USED SYMBOLS:

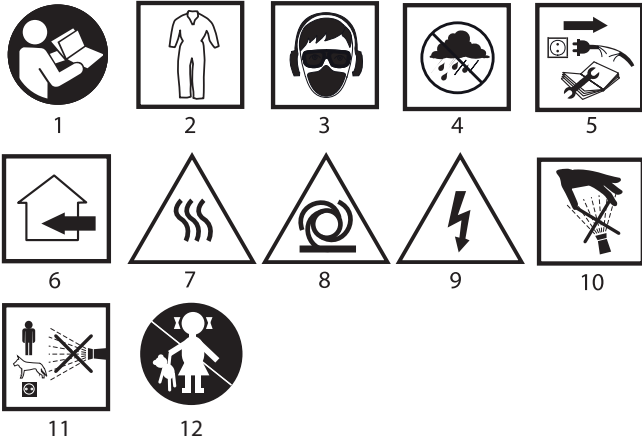

1. Read the instruction manual
2. Wear protective clothing
3. Use personal protection measures (protective goggles, earmuff protectors, anti-dust mask).
4. Protect against rain
5. Disconnect before repair (maintenance)
6. For indoor use only
7. Caution! Hot surfaces
8. Caution! Can activate without warning
9. Caution! Electric shock hazard
10. Danger of injuries due to high voltage
11. Do not point the jet at people or animals and live systems
12. Keep out of reach of children

CONSTRUCTION AND USE

The compressor driven with electric motor is a device whose main and only function is air compression and holding atmospheric air. Pressurised air can be used to drive pneumatic tools, pump air containers, spraying liquids or blowing through hardly accessible places. It is intended for amateur use only.

The compressor is designed for intermittent operation, which means that it should be operated with the frequency of 1 working cycle/ 3 resting cycles (e.g.: 2.5 min. of operation and 7.5 min. break) to prevent the unit from overheating.



THE COMPRESSOR IS NOT DESIGNED FOR OUTDOOR USE

Use the compressor according to the manufacturer's instructions only.

DESCRIPTION OF DRAWING PAGES

Below enumeration refers to the device elements depicted on the drawing pages of this manual.

1. Compressed air tank
2. Manometer (shows pressure inside the tank)
3. Safety valve
4. Pressure switch
5. Main switch (ON/OFF)
6. Air filter
7. Pressure adjustment valve (reduction)
8. Ground wheel
9. Compressed air connection (quick coupler)
10. Manometer (shows pressure set up)
11. Oil filler plug
12. Oil level sight glass
13. Oil drain plug
14. Drain plug for tank condensation water
15. Rubber pad

* Differences may appear between the product and drawing

MEANING OF SYMBOLS



CAUTION



WARNING



ASSEMBLY/SETTINGS



INFORMATION

PREPARATION FOR OPERATION

COMPRESSOR INSTALLATION



- Power supply voltage and frequency should match parameters defined on the compressor rating plate and in the manual.
- Residual current device is required for electrical installation, it must break the circuit in 30 ms after earth leakage current exceeds 30 mA.
- Make sure the compressor is not damaged during transportation.
- Check oil level in the compressor oil sump.
- Place the compressor as close as possible to compressed air receiver.
- Avoid using long compressed air hoses and long power cords.
- Make sure sucked air is dry, contains no contaminants or substances that might cause fire or explosion inside the compressor.
- Do not install the compressor in damp rooms.
- The compressor must operate on even and stable ground to allow proper lubrication.

PREPARING THE COMPRESSOR FOR OPERATION



- Install ground wheels (8) (fig. B).
- Attach rubber pad (15) to the support foot (fig. C).
- Use a screwdriver to remove oil filler plug and install supplied plug (11) in the hole (fig. A).
- Check oil level (12) (fig. A).
- Screw air filter (6) into the hole in the compressor head.

OPERATION / SETTINGS

SWITCHING ON / SWITCHING OFF



- Switching on – pull the main switch button (5) upwards (ON) (fig. D).
- Switching off – press the main switch button (5) downwards (OFF) (fig. D).

AIR PRESSURE ADJUSTMENT



Turn the pressure adjustment valve (7) counter-clockwise to unscrew it and reduce compressor outlet pressure. Turn the pressure adjustment valve clockwise to screw it in and increase outlet pressure (fig. H). Manometer (10) shows the pressure value.

OPERATION AND MAINTENANCE



Unplug the power cord from mains socket and release compressed air from the tank before commencing any activities related to installation, adjustment, repair or maintenance.

CONDENSATION WATER



After a day of operation drain condensation water from the tank. Use drain plug for condensation water located in the bottom part of the tank. Visually check condition of external tank surfaces once a year. Carry out these checks more often if the tank is used with oilless compressor, in highly humid environment or in unfavourable conditions (insufficient ventilation, aggressive agents etc.).

All checks required by the law must be carried out in accordance with applicable regulations and standards of the country, where the tank is used.

SAFETY VALVE



Safety valve is adjusted for maximum safe pressure allowed by the tank design. Do not adjust the safety valve.

OIL LEVEL



Oil level should be visible in the sight glass and indicated with red dot.

CHANGING OIL



- Switch off the motor and unplug the power cord from mains socket.
- Release compressed air from the tank.
- Unscrew the oil drain plug (13) (fig. A) and drain used oil into a container (fig. F) (when there is small amount of oil left in the compressor, tilt the compressor slightly to remove it).
- Remove the oil filler plug (11) from oil filler hole and fill with new oil (fig. G) to appropriate level.
- Press the oil filler plug back in place.

15W/40 oil is recommended. Change the oil for the first time after 50 hours of compressor operation. Subsequent changes are required after each 200 hours of operation.

CLEANING THE AIR FILTER



Caution! Wait until the compressor cools down completely! Risk of burns!



Clean the filter at time intervals no longer than 200 hours of operation.

Flush it with kerosene, dry and install it back in place.

Clogged air filter considerably reduces compressor efficiency.

i All defects should be repaired by service workshop authorized by the manufacturer.

TECHNICAL PARAMETERS

RATED PARAMETERS

Compressor - lubricated	
Parameter	Value
Supply voltage	230 V AC
Input current frequency	50 Hz
Motor rated power	1500W
Motor rotational speed	2850 rpm
Protection class	I
Switch off pressure	8 bar
Switch on pressure	6 bar
Tank capacity	24 l
Air consumption	206 l/min
Oil volume	270 ml
Operating temperature range	5°C ÷ 40°C
Weight	20,6 kg
Year of production	2017

NOISE LEVEL AND VIBRATION PARAMETERS

Sound pressure: $L_{p_A} = 73,62 \text{ dB(A) K} = 3 \text{ dB(A)}$

Sound power: $L_{w_A} = 97 \text{ dB(A) K} = 3 \text{ dB(A)}$

ENVIRONMENT PROTECTION



Do not dispose of electrically powered products with household wastes, they should be utilized in proper plants. Obtain information on wastes utilization from your seller or local authorities. Used up electric and electronic equipment contains substances active in natural environment. Unrecycled equipment constitutes a potential risk for environment and human health.

* Right to introduce changes is reserved.

“Grupa Topex Spółka z ograniczoną odpowiedzialnością” Spółka komandytowa with seat in Warsaw at ul. Pograniczna 2/4 (hereinafter Grupa Topex) informs, that all copyrights to this instruction (hereinafter Instruction), including, but not limited to, text, photographs, schemes, drawings and layout of the instruction, belong to Grupa Topex exclusively and are protected by laws accordingly to Copyright and Related Rights Act of 4 February 2004 (ustawa o prawie autorskim i prawach pokrewnych, Dz. U. 2006 No 90 item 631 with later amendments). Copying, processing, publishing, modifications for commercial purposes of the entire Instruction or its parts without written permission of Grupa Topex are strictly forbidden and may cause civil and legal liability.

DE

ÜBERSETZUNG DER ORIGINALBETRIEBSANLEITUNG

KOMPRESSOR 73K002

ACHTUNG: LESEN SIE BITTE DIESE ANLEITUNG SORGFÄLTIG DURCH, BEVOR SIE DEN KOMPRESSOR BENUTZEN, UND BEWAHREN SIE DIESE FÜR SPÄTEREN GEBRAUCH AUF.

ALLGEMEINE SICHERHEITSBESTIMMUNGEN

Beachten Sie bitte die unten genannten Sicherheitsbestimmungen um die Gefahr eines elektrischen Schlags, einer Körperverletzung oder eines Brandes zu vermeiden.

- Der Arbeitsplatz soll sauber und aufgeräumt sein.**
An einem unaufgeräumten Arbeitsplatz ist die Gefahr eines Arbeitsunfalls größer.
- Achten Sie auf die Arbeitsbedingungen.**
Der Kompressor darf nicht im Regen stehen gelassen werden. Der Kompressor darf nicht an einem feuchten oder nassen Platz benutzt werden oder in der Nähe von leichtentzündlichen Substanzen (Flüssigkeiten oder Gasen). Der Arbeitsplatz soll gut beleuchtet sein.
- Schützen Sie sich vor einem elektrischen Schlag.**
Vermeiden Sie den Körperkontakt mit geerdeten Elementen, wie Rohre, Heizkörper, Herdplatten, Kühlschränke etc.
- Kinder und Tiere müssen vom Betriebsbereich des Kompressors ferngehalten werden.**
Umstehende Personen sollten von dem Kompressor ferngehalten werden.

Der Kompressor soll an einem trockenen, geschlossenen und für Kinder unzugänglichen Ort aufbewahrt werden.

- Der Kompressor darf nicht überlastet werden.**
Der Kompressor soll nur gemäß seiner Parameter benutzt werden. Das sorgt für bessere, sicherere und effektivere Arbeit des Gerätes.
- Bei der Arbeit mit dem Kompressor sollen entsprechende Arbeitsschutzmaßnahmen beachtet werden.**
Es dürfen keine locker hängenden Schmuckstücke getragen werden, denn es besteht die Gefahr, dass sie von den beweglichen Teilen des Kompressors erfasst werden. Lange Haare sollen zusammengebunden und unter einer Mütze versteckt werden.
- Schutzbrille soll getragen werden.**
Bei der Arbeit in staubigen Räumen soll eine Halbschutzmaske getragen werden, die die Atemwege schützt.
- Der Stromkabel darf nicht für andere Zwecke, als die, für die er vorgesehen wurde, benutzt werden.**
Der Kompressor darf nicht an dem Stromkabel gezogen werden. Entfernen Sie niemals den Stecker aus der Steckdose indem Sie an dem Stromkabel ziehen. Der Stromkabel soll vor hoher Temperatur, Öl und scharfen Kanten geschützt werden.
- Nicht über den Kompressor beugen.**
Sie sollen sicher stehen und die ganze Zeit das Gleichgewicht halten.
- Mit dem Kompressor soll sorgfältig umgegangen werden.**
Der Kompressor soll sauber gehalten werden, was seine lange Lebensdauer und zuverlässige Nutzung sichert. Es sollen alle in dieser Anleitung enthaltenen Vorschriften beachtet werden. Der technische Zustand des Stromkabels und des Steckers muss regelmäßig überprüft werden. Wenn eine Beschädigung festgestellt wird, soll von qualifiziertem Fachpersonal ein Austausch durchgeführt werden. Der technische Zustand des Verlängerungskabels (falls verwendet) muss regelmäßig überprüft und im Falle einer Beschädigung ausgetauscht werden.
- Der Kompressor soll vom Stromnetz getrennt werden.**
Bei der Beschädigung der Isolierung der Versorgungsleitung ist der Kompressor unverzüglich von der Netzversorgung zu trennen. Wenn der Kompressor nicht benutzt wird, soll er vom Stromnetz getrennt werden, indem der Stecker aus der Steckdose gezogen wird.
- Lassen Sie keine Gegenstände auf dem Kompressor liegen.**
Vor dem Einschalten des Kompressors soll sichergestellt werden, dass alle Werkzeuge und andere Gegenstände entfernt wurden.
- Unbeabsichtigtes Einschalten des Kompressors soll vermieden werden.**
Bevor der Kompressor an das Stromnetz angeschlossen wird, soll sichergestellt werden, dass sich der Einschalter in der Aus-Position befindet (OFF).
- Der Kompressor muss auf Verschleißerscheinungen überprüft werden.**
Vor jedem Einschalten des Kompressors sollen alle seine Schutzelemente und andere Teile sorgfältig auf Beschädigungen und einwandfreie Funktionsfähigkeit überprüft werden. Alle festen Teile sollen ordnungsgemäß montiert werden, um sicherzustellen, dass das Gerät einwandfrei funktioniert.
Die beschädigten Schutzelemente und bewegliche Teile des Kompressors müssen in einer Service-Werkstatt repariert oder ausgetauscht werden, sofern nicht anders in dieser Anleitung angegeben.
Die beschädigten Einschalter müssen vom Servicepersonal ausgetauscht werden. Wenn sich der Ausschalter nicht ein- oder ausschalten lässt, dürfen keine Reparaturversuche unternommen werden.
- Wichtig!**
Verwenden Sie zu Ihrer eigenen Sicherheit nur Original-Teile und -Accessoires, die vom Hersteller empfohlen werden. Wenn Sie andere Teile benutzen, besteht ein hohes Unfallrisiko.

BESONDERE SICHERHEITSBESTIMMUNGEN

Bitte beachten Sie entsprechende Sicherheits- und Hygienevorschriften.

- Der Luftstrahl darf nicht auf andere Personen, Tiere oder in eigene Richtung gerichtet werden.
- Mit der Druckluft darf die getragene Kleidung nicht gereinigt werden.
- Der Strahl mit zerstäubter Flüssigkeit darf nicht durch die am Kompressor angeschlossenen Geräte geleitet oder auf den Kompressor selbst gerichtet werden.
- Es darf nicht barfuß oder mit nassen Händen gearbeitet werden.

- Der Kompressor mit einem Behälter unter Druck darf nicht getragen werden.
- Der Behälter darf nicht geschweißt oder repariert werden. Wenn der Behälter beschädigt ist, sollte er in einem autorisierten Servicecenter ausgetauscht werden.
- Der Kompressor darf nicht von unerfahrenen Personen bedient werden.
- Der Kompressor darf nur mit einem nassen Tuch und mildem Reinigungsmittel gereinigt werden.
- Der Kompressor wurde für die Erzeugung von Druckluft entwickelt und darf nicht für andere Gase verwendet werden.
- Der Kompressor und seine Leitungen erreichen im Betrieb eine hohe Temperatur. Der Kontakt mit den Teilen soll vermieden werden! Es besteht Verbrennungsgefahr!
- Wenn das Zubehör abgetrennt wird, soll das Verbindungsstück in der Hand gehalten werden, um Körperverletzungen aufgrund des Rückstoßes zu vermeiden.
- Bei der Arbeit soll eine Schutzbrille getragen werden. Augenverletzungen können durch die von der Druckluft beschleunigte Fremdkörperteilchen verursacht werden.
- Es dürfen keine Farben oder Lösungsmittel mit der Zündtemperatur unter 210°C verwendet werden.
- Farben und Lösungsmittel dürfen nicht erhitzt werden.
- Es sollen Sicherheitshinweise des Herstellers der verwendeten Flüssigkeiten eingehalten werden.
- Beim Spritzlackieren ist das Rauchen verboten, sowohl durch den Bediener, als auch andere Personen, die sich im Raum befinden. Farbdämpfe sind leicht entzündlich.
- Beim Sprühen von Farben, Lacken ist eine Gesichtsschutzmaske zu tragen, um das Einatmen von toxischen Stoffen zu verhindern.
- Es soll sichergestellt werden, dass im Arbeitsraum keine offenen Flammen oder funkenbildende Geräte gibt.
- Im Raum, wo die Arbeit ausgeführt werden sollte, darf nicht gegessen oder getrunken werden. Farbdämpfe sind gesundheitsschädlich.
- Der Kompressor darf nur in den Räumen, die über ein funktionstüchtiges Lüftungssystem verfügen, in Umgebungstemperatur von +5°C bis +40°C eingesetzt werden.
- Handeln Sie vernünftig und überlegt und beachten Sie die bestehenden Vorschriften.
- Verlängerungskabel dürfen nur mit einer Schutzleitung mit der maximalen Länge von 5 m und dem Querschnitt von 1,5 mm² oder größer verwendet werden.

NUTZUNG DER DRUCKBEHÄLTER

Der Druckbehälter dient der Speicherung von Druckluft und soll im statischen Modus verwendet werden. Die Ordnungsgemäße Nutzung des Druckbehälters ist die Voraussetzung für Ihre Sicherheit.

Daher soll der Bediener Folgendes tun:

- der Druckbehälter soll ordnungsgemäß in den Druck- und Temperaturbereichen eingesetzt werden, die vom Hersteller auf dem Typenschild angegeben sind.
- es dürfen keine Reparatur- oder Wartungsarbeiten durchgeführt werden, wenn sich der Behälter unter Druck befindet.
- das einwandfreie Funktionieren der Schutz- und Regulierungselemente soll sichergestellt werden; nach Bedarf sollen sie, nach vorheriger Zustimmung des Herstellers, gegen Elemente mit gleichen Parametern ausgetauscht werden.
- das Sicherheitsventil muss auf den Arbeitsdruck des Kompressors und des Behälters eingestellt und plombiert sein.
- die Nutzung des Behälters in schlecht belüfteten Räumen soll, wenn möglich, vermieden werden; die Installation des Behälters in der Nähe von Wärmequellen oder Substanzen soll vermieden werden.
- weder der Behälter noch die auf ihm installierten Teile dürfen nicht an den Boden oder einer anderen festen Konstruktion befestigt werden.
- beugen Sie der Korrosion vor: abhängig von den Arbeitsbedingungen kann sich in dem Behälter das Kondensat sammeln, das regelmäßig entfernt werden muss.

DER BEHÄLTER DARF NICHT UNSACHGEMÄß BENUTZT WERDEN UND ES DARF AN DEM BEHÄLTER NICHT EIGENMÄCHTIG DURCH UNBEFUGTE PERSONEN MANIPULIERT WERDEN. DER SICHERHEITSVENTIL DARF NICHT REGULIERT WERDEN.

Der Nutzer muss die gesetzlichen Vorschriften über die Verwendung von Druckgeräten, die in seinem Land gelten, befolgen.

Der Druckbehälter darf nicht benutzt werden, wenn er beschädigt ist und eine Gefahr für Mitarbeiter oder Dritte darstellt.

Wenn die Wand des Druckbehälters beschädigt ist, darf er nicht mehr benutzt werden.

ACHTUNG! Das Gerät ist für den Betrieb in Innenräumen bestimmt.

Trotz der Maßnahmen zur Integration der Sicherheit bei der Konstruktion, trotz der Sicherheitsvorkehrungen und trotz der ergänzenden Schutzmaßnahmen, bestehen immer noch Restrisiken eines Arbeitsunfalls.

ERLÄUTERUNG ZU DEN EINGESETZTEN PIKTOGRAMMEN

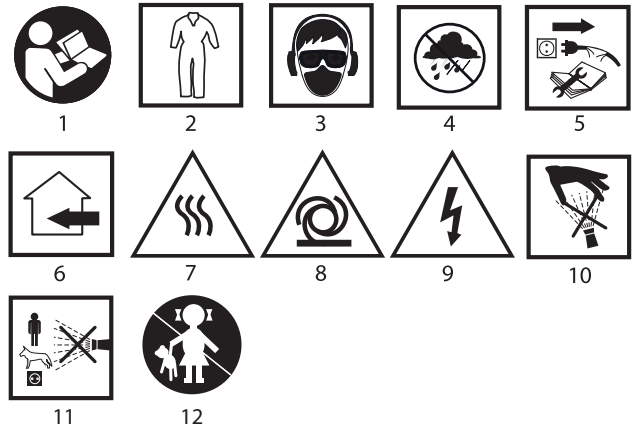

1. Betriebsanleitung lesen.
2. Schutzkleidung tragen
3. Persönliche Schutzausrüstung (Schutzbrille, Gehörschutz, Staubschutzmaske) tragen.
4. Das Gerät vor Regen schützen.
5. Das Gerät vor der Reparatur (Wartung) abtrennen.
6. In Räumen zu betreiben.
7. Vorsicht, heiße Oberflächen.
8. Vorsicht: das Gerät kann ohne Vorwarnung ansprechen.
9. Vorsicht: Stromschlaggefahr.
10. Es besteht das Risiko von Körperverletzungen durch hohen Druck.
11. Den Strahl auf Menschen, Tiere und stromführende Anlage niemals richten.
12. Kinder vom Gerät weghalten.

AUFBAU UND ANWENDUNG

Von einem Elektromotor angetriebener Kompressor ist ein Gerät, dessen primäre und einzige Funktion das Komprimieren und Speichern der Luft ist. Die Druckluft kann für den Antrieb von pneumatischen Geräten, das Pumpen jeglicher Art von Luftbehältern, Zerstäuben von Flüssigkeiten oder Durchblasen von schwer zugänglichen Stellen. Er ist nur für nichtgewerbliche Verwendungszwecke bestimmt.

Der Kompressor ist für den intermittierenden Betrieb ausgelegt, d. h. er soll mit der Frequenz von 1 Betriebszyklus pro 3 Pausenzyklen (z.B. 2,5 min. Betrieb und 7,5 Min. Pause) betrieben werden, um das Gerät nicht zu überhitzen.



DER KOMPRESSOR DARF NICHT DRAUSSEN BENUTZT WERDEN
Der Kompressor darf nur bestimmungsgemäß verwendet werden.

BESCHREIBUNG DER ABBILDUNGEN

Die folgenden Zahlen beziehen sich auf die Teile des Gerätes, die auf den Abbildungen dieser Anleitung dargestellt sind.

1. Druckbehälter
2. Manometer (zeigt den Behälterdruck an)
3. Sicherheitsventil
4. Druckschalter
5. Hauptschalterer (ON/OFF)
6. Luftfilter
7. Druckregelventil (-reduktionsventil)
8. Laufrad
9. Druckluftverbindung (Schnellverschluss)
10. Manometer (zeigt den eingestellten Druck an)
11. Öleinfülldeckel
12. Ölschauglas
13. Ölablassschraube
14. Kondensatablaufschrabe am Behälter
15. Gummischeibe

* Das Produkt kann von der Abbildung abweichen.

BESCHREIBUNG DER VERWENDETEN SYMBOLE



ACHTUNG



WARNUNG!



MONTAGE/EINSTELLUNGEN



INFORMATION

VORBEREITUNG AUF DEN EINSATZ:

MONTAGE DES KOMPRESSORS



- Netzspannung und Netzfrequenz für die Stromversorgung des Kompressors müssen den Werten auf dem Typenschild des Herstellers und in der Anleitung entsprechen.
- Es muss bei der festen Elektroinstallation eine Fehlstrom-Schutzeinrichtung verwendet werden, die die Stromversorgung abbricht, wenn der Leckstrom 30mA innerhalb von 30ms übersteigt.
- Es soll überprüft werden, ob der Kompressor keine Transportschäden hat.
- Der Ölstand soll im Ölumpf des Verdichters überprüft werden.
- Der Kompressor soll möglichst nah an dem Druckluftempfänger aufgestellt werden.
- Lange Leitungen für die Druckluft und lange Stromleitungen sollen vermieden werden.
- Stellen Sie sicher, dass die angesaugte Luft trocken ist und keine Verunreinigungen oder Substanzen beinhaltet, die leicht entzündlich sind oder zu einer Explosion im Kompressor führen können.
- Der Kompressor darf nicht in feuchten Räumen aufgestellt werden.
- Kompressor, der in Betrieb genommen wird, muss auf einer ebenen und stabilen Fläche aufgestellt sein, um das richtige Schmieren des Verdichters zu gewährleisten.

VORBEREITEN DES KOMPRESSORS FÜR DIE INBETRIEBNAHME



- Montieren Sie die Laufräder (8) (Abb. B).
- Montieren Sie die Gummischeibe (15) an dem Stützfuß (Abb. C).
- Entfernen Sie mit einem Schraubenzieher den Öleinfülldeckel und montieren Sie in dem Loch den mitgelieferten Stöpsel (11) (Abb. A).
- Überprüfen Sie den Ölstand (12) (Abb. A).
- Schrauben Sie das Luftfilter (6) in das Kopfstück des Verdichters ein.

BETRIEB / EINSTELLUNGEN

EIN- UND AUSCHALTEN



- Einschalten – den Hauptschalter (5) nach oben ziehen (ON) (Abb. D).
- Ausschalten – den Hauptschalter (5) nach unten drücken (OFF) (Abb. D).

LUFTDRUCKREGULIERUNG



Um den Luftdruck am Ausgang des Kompressors zu mindern, drehen Sie den Druckregelventil (7) nach links. Um den Luftdruck zu erhöhen, drehen Sie den Druckregelventil nach rechts (Abb. H). Der Druck wird auf dem Manometer (10) angezeigt.

WARTUNG UND BETDIENUNG



Bevor Sie jegliche Montage-, Regulierungs-, Wartungs- oder Bedienungsarbeiten anfangen, müssen Sie den Stecker aus der Steckdose ziehen und die Druckluft aus dem Druckluftbehälter ablassen.

KONDENSWASSER



Nach einem Arbeitstag soll das Kondenswasser aus dem Behälter abgelassen werden. Nutzen Sie dafür die Kondensatablaufschrabe auf der unteren Seite des Behälters.

Einmal im Jahr soll eine optische Kontrolle des Behälters durchgeführt werden. Wenn der Behälter zusammen mit einem ölfreien Kompressor, in Umgebung von hoher Luftfeuchtigkeit oder in ungünstigen Bedingungen (nicht ausreichende Belüftung, aggressive Faktoren...) benutzt wird, sollten solche Kontrollen öfter stattfinden.

Die gesetzlich vorgeschriebenen Kontrollen sollten, entsprechend der im gegebenen Land geltenden Gesetzen und Normen, durchgeführt werden.

SICHERHEITSENTIL



Das Sicherheitsventil ist auf den maximalen sicheren Druck, der für diesen Behälter vorgesehen ist, eingestellt. Das Sicherheitsventil darf nicht verstellt werden.

ÖLSTAND



Der Ölstand sollte im Schauglas sichtbar und sein Stand von einem roten Punkt markiert sein.

ÖLWECHSEL



- Schalten Sie den Motor aus und ziehen Sie das Netzkabel aus der Steckdose.
- Lassen Sie die Druckluft aus dem Behälter ab.
- Lösen Sie die Ölablassschraube (13) (Abb. A) und lassen Sie das alte Öl in einen Behälter ab (Abb. F). (Wenn etwas Öl im Verdichter übrigbleibt, kippen Sie leicht den Kompressor, um das restliche Öl zu entfernen).
- Entfernen Sie den Öleinfülldeckel (11) aus der Einfüllöffnung und füllen Sie neues Öl ein (Abb. G), bis der richtige Stand erreicht ist.
- Drücken Sie den Öleinfülldeckel wieder ein.

Es wird empfohlen das Öl 15W/40 zu verwenden. Der erste Ölwechsel soll nach 50 Betriebsstunden des Kompressors durchgeführt werden. Die nächsten Ölwechsel sollen alle 200 Betriebsstunden gemacht werden.

REINIGEN DES LUFTFILTERS



Achtung! Es soll abgewartet werden bis der Kompressor vollständig abgekühlt ist! Verbrennungsgefahr!



Die Reinigungsintervalle des Filters dürfen nicht mehr als 200 Betriebsstunden betragen. Der Filter soll mit Petroleum gereinigt und nach dem Trocknen wieder eingebaut werden.

Ein verstopfter Filter senkt die Leistung des Kompressors.



Alle Mängel dürfen nur von einem vom Hersteller autorisierten Servicepartner beseitigt werden.

NENNGRÖSSEN

Ölkompessor	
Parameter	Wert
Spannung	230 V AC
Frequenz	50 Hz
Nennleistung des Motors	1500 W
Drehzahl des Motors	2850 min ⁻¹
Schutzklasse	I
Ausschaltdruck	8 bar
Einschaltdruck	6 bar
Volumen des Behälters	24 l
Luftaufnahme	206 l/min
Ölmenge	270 ml
Betriebstemperaturbereich	5°C ÷ 40°C
Gewicht	20,6 kg
Herstellungsjahr	2017

LÄRM- UND SCHWINGUNGSANGABEN:

Schalleistungspegel $L_{wA} = 97\text{dB (A)}$ $K=3\text{dB (A)}$

Schallleistungspegel $L_{pA} = 73,62\text{dB (A)}$ $K=3\text{dB (A)}$

UMWELTSCHUTZ



Werfen Sie elektrisch betriebene Produkte nicht in den Hausmüll, sondern einer umweltgerechten Wiederverwertung zuführen. Fragen Sie den Vertreter oder lokale Verwaltung nach Informationen über die Entsorgung. Elektro- und Elektronik- Altgeräte enthalten Substanzen, die für die Umwelt nicht neutral sind. Das der Wiederverwertung nicht zugeführte Gerät stellt eine potentielle Gefahr für die Umwelt und Gesundheit der Menschen dar.

* Änderungen vorbehalten.

„Grupa Topex Spółka z ograniczoną odpowiedzialnością“ Spółka komandytowa mit Sitz in Warschau, ul. Pograniczna 2/4 (nachfolgend: „Grupa Topex“) teilt mit, dass alle Urheberrechte auf den Inhalt der vorliegenden Betriebsanleitung (nachfolgend: „Betriebsanleitung“), darunter u. a. derer Text, Bilder, Schemata, Zeichnungen, sowie Anordnung, ausschließlich Grupa Topex angehören und laut Gesetz über das Urheberrecht und verwandte Rechte vom 4. Februar 1994 (GBl. 2006 Nr. 90 Pos. 631 mit späteren Änderungen) rechtlich geschützt werden. Das Kopieren, Verarbeiten, Veröffentlichungen sowie Modifizieren der gesamten Betriebsanleitung bzw. derer Einzelelemente für kommerzielle Zwecke ohne Einwilligung von Grupa Topex in Schriftform ist streng verboten und kann zivil- und strafrechtlich verfolgt werden.

ПЕРЕВОД ОРИГИНАЛЬНОЙ ИНСТРУКЦИИ

КОМПРЕССОР МАСЛЯНЫЙ 73K002

ВНИМАНИЕ: ПЕРЕД НАЧАЛОМ ЭКСПЛУАТАЦИИ КОМПРЕССОРА НЕОБХОДИМО ТЩАТЕЛЬНО ОЗНАКОМИТЬСЯ С НАСТОЯЩИМ РУКОВОДСТВОМ И СОХРАНИТЬ ЕГО ДЛЯ ДАЛЬНЕЙШЕГО ИСПОЛЬЗОВАНИЯ.

ОБЩИЕ ПРАВИЛА БЕЗОПАСНОСТИ

Необходимо соблюдать нижеуказанные требования к безопасности во избежание поражения электрическим током, получения травм и возникновения пожара.

- 1. В месте эксплуатации компрессора следует поддерживать чистоту и порядок.**
В условиях отсутствия чистоты и порядка в месте выполнения работ существует большой риск получения травм при эксплуатации компрессора.
- 2. Следует обратить внимание на условия на рабочем месте.**
Ни в коем случае не следует оставлять компрессор под дождём. Не допускается эксплуатация компрессора в мокрых помещениях или в помещениях с повышенной влажностью, а также вблизи легковоспламеняющихся веществ (жидкостей или газов). Следует обеспечить хорошее освещение места работы.
- 3. Следует остерегаться поражения электрическим током.**
Следует избегать физического контакта с заземлёнными элементами, такими как трубы, обогреватели, кухонные плиты, холодильники и т.п.
- 4. Территорию работы компрессора следует обезопасить от доступа детей и животных.**
Посторонние лица должны находиться на безопасном расстоянии от работающего компрессора. Компрессор необходимо хранить в сухом, закрытом и недоступном для детей помещении.
- 5. Не следует перегружать компрессор.**
Необходимо эксплуатировать компрессор в пределах его технических параметров работы. Такая эксплуатация является залогом надёжной, безопасной и более эффективной работы компрессора.
- 6. При работе с компрессором необходимо использовать соответствующие средства индивидуальной защиты.**
Не допускается ношение свободно висящей бижутерии или украшений, поскольку существует опасность захвата таких элементов подвижными элементами компрессора. Длинные волосы следует приколоть с помощью заколки и спрятать под шапкой.
- 7. Следует использовать защитные маски или очки.**
При работе в запылённом помещении следует носить полумаски, защищающие дыхательные пути.
- 8. Ни в коем случае не допускается использование кабеля электропитания не по его прямому назначению.**
Запрещается тянуть компрессор, держась за его кабель электропитания. Категорически запрещается при извлечении штекера из гнезда сети электропитания тянуть за кабель электропитания. Следует беречь кабель электропитания от воздействия высоких температур, масел и острых предметов.
- 9. Не следует наклоняться над компрессором.**
Следует стоять ровно, постоянно сохраняя равновесие.
- 10. Необходимо бережно относиться к компрессору.**
Компрессор следует поддерживать в чистоте, чтобы обеспечить его долговременную и бесперебойную эксплуатацию. Необходимо соблюдать требования, указанные в руководстве. Следует регулярно проверять техническое состояние кабеля электропитания и его штекера. При обнаружении повреждения следует доверить его замену квалифицированному специалисту. Следует регулярно проверять техническое состояние удлинителя (если он используется) и при обнаружении повреждения его следует заменить.
- 11. Следует отключать компрессор от сети электропитания.**
В случае повреждения или износа изоляции кабеля электропитания, компрессор должен быть немедленно отключен от сети. Когда компрессор не эксплуатируется, необходимо отключить его от сети электропитания, вынув

штекер из гнезда электрической сети.

12. Не оставлять предметы на компрессоре.

Перед включением компрессора необходимо убедиться, что инструменты и другие предметы были устранены с его поверхности.

13. Следует избегать случайного включения компрессора.

Перед подключением компрессора к сети электропитания необходимо убедиться, что кнопка выключателя находится в положении «выключено» (OFF).

14. Необходимо проверять контейнер на предмет наличия признаков износа.

Каждый раз перед включением компрессора необходимо тщательно проверить все его защитные элементы и прочие доступные агрегаты и узлы на предмет наличия повреждений и убедиться, что они могут бесперебойно выполнять свои функции. Все неподвижные элементы должны быть надёжно закреплены для обеспечения бесперебойного функционирования приспособления. Повреждённые защитные и подвижные элементы компрессора должны ремонтироваться или заменяться в сервисном центре, если в настоящем руководстве не указано иное. Повреждённые выключатели должны заменяться в сервисном центре. Если выключатель не включается или не выключается, запрещается предпринимать попытки его ремонта.

15. Важно!

Для обеспечения безопасности необходимо использовать исключительно оригинальные запчасти и аксессуары, предоставляемые производителем. В случае использования других запасных частей и элементов существует повышенный риск получения травм.

ОСОБЫЕ ПРАВИЛА БЕЗОПАСНОСТИ

Необходимо соблюдать соответствующие требования к безопасности и гигиене труда.

- Запрещается направлять струю воздуха в сторону людей, животных или на самого оператора.
- Запрещается чистить надетую одежду струёй сжатого воздуха.
- Запрещается направлять струю жидкости, распыляемой приспособлениями, подключёнными к компрессору, на сам компрессор.
- Запрещается работать босиком и с мокрыми руками.
- Запрещается переносить компрессор с контейнером под давлением.
- Запрещается выполнение сварки или ремонта контейнера. В случае повреждения или коррозии контейнер необходимо заменить в авторизованном сервисном центре.
- Не следует допускать к обслуживанию компрессора неквалифицированных лиц.
- Для чистки компрессора следует использовать только влажную ветошь и мягкое моющее средство.
- Компрессор предназначен исключительно для сжатия воздуха, не допускается применение других газов.
- Компрессор и его провода при работе нагреваются до высокой температуры. Избегать контакта с ними! Опасность получения ожога!
- При отключении дополнительного оборудования элемент соединителя следует держать в руке во избежание получения травмы, вызванной действием силы отдачи.
- При работе необходимо носить маски, защищающие от брызг. Травмы (повреждения глаз) могут вызываться частицами инородных тел, нагнетаемых вместе со сжатым воздухом.
- Запрещается использовать краски или растворители с температурой воспламенения ниже 210°C.
- Запрещается подогревать краски и растворители.
- Необходимо соблюдать требования производителей к безопасности при работе с легковоспламеняющимися жидкостями.
- При покраске с помощью распылителя запрещается курить как оператору, так и прочим лицам, находящимся в помещении. Пары красок являются чрезвычайно легковоспламеняющимися веществами.
- Во время распыления лакокрасочных материалов, для предотвращения вдыхания токсичных веществ следует пользоваться защитной маской.
- Необходимо убедиться, что в рабочем помещении отсутствуют источники открытого огня и искрящиеся приспособления.

- В помещении, в котором выполняются работы, не допускается приём пищи и напитков. Пары красок представляют опасность для здоровья.
- Компрессор разрешается эксплуатировать при температуре окружающей среды от +5°C до +40°C в помещениях, в которых обеспечена исправная вентиляция.
- Необходимо действовать рационально и разумно, в соответствии с действующими правилами.
- Разрешается использовать удлинители с заземлением, максимальной длины 5 м и сечением не менее 1,5 мм².

ЭКСПЛУАТАЦИЯ КОНТЕЙНЕРОВ ВЫСОКОГО ДАВЛЕНИЯ

Контейнер высокого давления предназначен для хранения сжатого воздуха и должен эксплуатироваться в статичном положении. Правильная эксплуатация контейнера является основным условием обеспечения безопасности.

В связи с этим пользователь обязан действовать следующим образом:

- использовать контейнер по назначению в рамках установленных предельных показателей давления и температуры, указанных производителем на таблице технических характеристик.
- запрещается производить работы, связанные с ремонтом и консервацией контейнера, находящегося под давлением;
- следует обеспечить бесперебойную работу защитных и регулирующих приспособлений; при необходимости их следует заменить новыми с такими же техническими параметрами с разрешения производителя.
- клапан безопасности должен быть опломбирован и установлен на рабочее давление компрессора и контейнера.
- по мере возможности избегать эксплуатации контейнера в помещениях с недостаточной вентиляцией; избегать установки контейнера вблизи источников тепла или легковоспламеняющихся веществ;
- не прикреплять контейнер и установленные на нём элементы к полу или прочим неподвижным поверхностям.
- избегать коррозии: в зависимости от условий эксплуатации в контейнере возможно скопление конденсата, который должен быть устранён.

ЗАПРЕЩАЕТСЯ ИСПОЛЬЗОВАНИЕ КОНТЕЙНЕРА НЕ ПО НАЗНАЧЕНИЮ, А ТАКЖЕ ОСУЩЕСТВЛЕНИЕ САМОСТОЯТЕЛЬНЫХ МАНИПУЛЯЦИЙ С КОНТЕЙНЕРОМ НЕУПОЛНОМОЧЕННЫМИ ЛИЦАМИ. ЗАПРЕЩАЕТСЯ РЕГУЛИРОВАТЬ КЛАПАН БЕЗОПАСНОСТИ.

Пользователь обязан соблюдать законодательные требования к эксплуатации приспособлений высокого давления, действующие на территории той страны, в которой используется контейнер высокого давления.

Не допускается использование повреждённого контейнера высокого давления способом, представляющим опасность для рабочего персонала и третьих лиц.

При обнаружении повреждений стенок контейнеров высокого давления необходимо незамедлительно отказаться от их использования.

ВНИМАНИЕ! Инструмент служит для работы внутри помещений.

Несмотря на применение безопасной конструкции в основе конструкции компрессора, использование дополнительных средств защиты, всегда существует опасность получения травм во время работы.

РАШИФРОВКА ПИКТОГРАММ

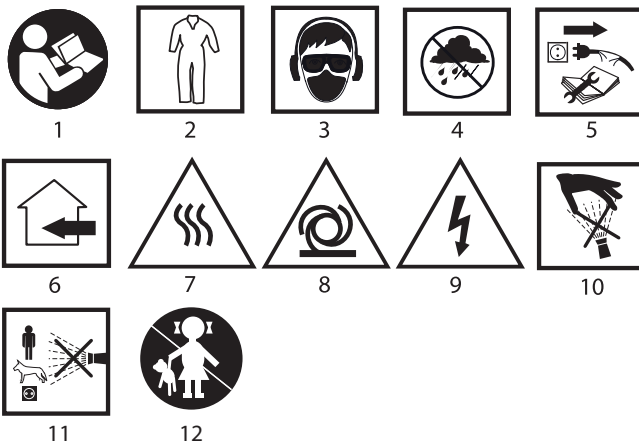

1. Прочитайте инструкцию по эксплуатации.
2. Пользуйтесь защитной одеждой.
3. Пользуйтесь средствами индивидуальной защиты (защитными очками, наушниками, пылезащитной маской).
4. Защищайте от дождя и влаги.
5. Выключите, приступая к ремонту (консервации).
6. Оборудование предназначено для эксплуатации внутри помещений.
7. Опасно! Высокая температура.
8. Внимание! Оборудование может запускаться без предупреждения.
9. Опасно! Поражение током.
10. Высокое давление. Опасность получения травм.
11. Не направляйте струю на людей, животных, а также на другое оборудование, находящееся под напряжением.
12. Не допускайте детей к оборудованию.

УСТРОЙСТВО И НАЗНАЧЕНИЕ

Компрессор работает от приводного электродвигателя и представляет собой приспособление, основной и единственной функцией которого является компрессия и хранение атмосферного воздуха. Воздух повышенного давления может использоваться в приводах пневматических приспособлений, для закачивания в различные контейнеры для воздуха, для распыления жидкости и продувки труднодоступных мест. Компрессор предназначен исключительно для любительского использования.

компрессор предназначен для повторно-кратковременного режима работы, с соотношением работы/отдыха – 1/3 (например, продолжительность включения – 2,5 мин., отдых – 7,5 мин.), во избежание перегрева.

КОМПРЕССОР НЕ ПРЕДНАЗНАЧЕН ДЛЯ ЭКСПЛУАТАЦИИ ЗА ПРЕДЕЛАМИ ПОМЕЩЕНИЙ



Не допускается использование компрессора не по назначению.

ОПИСАНИЕ РИСУНКОВ

Данная нумерация относится к приспособлению, изображённому на рисунках настоящего руководства.

1. Контейнер для сжатого воздуха
2. Манометр (показывающий давление в контейнере)
3. Клапан безопасности
4. Выключатель давления
5. Главный выключатель (ON/OFF)
6. Воздушный фильтр
7. Клапан регулировки (уменьшения) давления
8. Транспортное колесо
9. Соединители для сжатого воздуха (быстрые соединители)
10. Манометр (показывающий установленное давление)
11. Пробка заливки масла
12. Смотровое отверстие уровня масла
13. Пробка для спуска масла
14. Пробка для спуска конденсата из контейнера
15. Резиновая прокладка

* Возможны различия между изображением на рисунке и самим изделием

ОПИСАНИЕ ИСПОЛЬЗОВАННЫХ ГРАФИЧЕСКИХ ЗНАЧКОВ



ВНИМАНИЕ



ВНИМАНИЕ - ОПАСНОСТЬ!



СБОРКА/НАСТРОЙКА



ИНФОРМАЦИЯ

ПОДГОТОВКА К РАБОТЕ

МОНТАЖ КОМПРЕССОРА



- Напряжение и частота электропитания компрессора должны соответствовать показателям на таблице технических характеристик компрессора и в руководстве.
- При подключении к стационарной сети электропитания необходимо установить устройство защитного отключения, прерывающего подачу электропитания в случае превышения тока подачи свыше 30мА в течение 30 мс.
- Проверить компрессор на предмет наличия повреждений, полученных при его транспортировке.

- Проверить уровень масла в картере компрессора.
- Установить компрессор как можно ближе к месту приёма сжатого воздуха.
- Избегать применения длинных проводов для сжатого воздуха и длинных проводов электропитания.
- Убедиться, что всасываемый воздух сухой, не содержит загрязнений и веществ, которые могли бы привести к возгоранию или взрыву компрессора.
- Не допускается установка компрессора в помещениях с высокой влажностью.
- Работающий компрессор должен устанавливаться на ровной и неподвижной поверхности для обеспечения соответствующей смазки.

ПОДГОТОВКА КОМПРЕССОРА К РАБОТЕ

- Установить транспортировочные колёса (8) (рис. В).
- Установить резиновую прокладку (15) на опорную ножку (рис. С).
- С помощью отвёртки выкрутить пробку заливки масла и установить в отверстие прилагаемую в комплекте пробку (11) (рис. А).
- Проверить уровень масла (12) (рис. А).
- Закрутить воздушный фильтр (6) в отверстие головки компрессора.

РАБОТА/НАСТРОЙКА

ВКЛЮЧЕНИЕ / ВЫКЛЮЧЕНИЕ

- Включение – поднять кнопку главного выключателя (5) вверх (ON) (рис. D).
- Выключение – опустить кнопку главного выключателя (5) вниз (OFF) (рис. D).

РЕГУЛИРОВКА ДАВЛЕНИЯ ВОЗДУХА

- Для уменьшения давления на выходе компрессора, необходимо, вращая влево, откручивать клапан регулировки давления (7). Для увеличения давления необходимо, вращая вправо, откручивать клапан регулировки давления (рис. H). Уровень давления показывает манометр (10).

ОБСЛУЖИВАНИЕ И КОНСЕРВАЦИЯ

- До начала любых работ, связанных с установкой, регулировкой, ремонтом или обслуживанием, необходимо вынуть штекер электропитания из сетевого гнезда и выпустить сжатый воздух из контейнера.

ВОДНЫЙ КОНДЕНСАТ

- После рабочего дня необходимо спустить из контейнера водный конденсат с помощью пробки спуска конденсата в нижней части контейнера.

Один раз в год необходимо проводить визуальную проверку внешнего состояния контейнера. Если контейнер используется с бесмасляной компрессорной установкой или в условиях высокой влажности либо неблагоприятных условиях (недостаточная вентиляция, агрессивные факторы ...), такая проверка должна производиться чаще.

Проверки, предусмотренные требованиями законодательства, должны проводиться в соответствии с законодательными нормами той страны, на территории которой контейнер эксплуатируется.

КЛАПАН БЕЗОПАСНОСТИ

- Клапан безопасности установлен на максимально безопасное давление, предусмотренное для контейнера. Не допускается изменение регулировки клапана безопасности.

УРОВЕНЬ МАСЛА

- Уровень масла должен быть виден в смотровом отверстии и указывается с помощью красной точки.

ЗАМЕНА МАСЛА

- Выключить двигатель и вынуть штекер кабеля электропитания из гнезда электропитания.
- Выпустить сжатый воздух из контейнера.
- Выкрутить спускную пробку (13) (рис. А) и слить использованное масло в контейнер (рис. F). (Если в компрессоре останется небольшое количество масла, необходимо слегка наклонить компрессор, чтобы устранить остатки масла).
- Вынуть пробку заливки масла (11) из отверстия для заливки масла и влить свежее масло (рис. G), до необходимого уровня.
- Закрутить пробку заливки масла.

Рекомендуется использовать масло класса 15W/40. Первая замена масла должна осуществляться после 50 часов работы компрессора. Последующие замены производить после каждых 200 часов работы.

ОЧИТКА ВОЗДУШНОГО ФИЛЬТРА

- **Внимание! Необходимо дождаться полного остывания компрессора! Опасность получения ожога!**

- **Фильтр необходимо очищать не реже чем через каждые 200 часов работы.**

Фильтр следует промыть в керосине и после его просушки установить повторно.

Засорившийся воздушный фильтр в значительной мере снижает производительность компрессора.

- Любые неисправности должны устраняться только специалистами авторизованного сервисного центра производителя.

ТЕХНИЧЕСКИЕ ПАРАМЕТРЫ

НОМИНАЛЬНЫЕ ХАРАКТЕРИСТИКИ

Компрессор масляный	
Параметр	Значение
Напряжение питания	230 В переменного тока
Частота питания	50 Гц
Номинальная мощность двигателя	1500Вт
Скорость вращения двигателя	2850 мин ⁻¹
Класс защиты	I
Давление выключения	8 бар
Давление включения	6 бар
Объём контейнера	24 л
Потребление воздуха	206 л/мин
Количество масла	270 мл
Диапазон рабочих температур	5°C ÷ 40°C
Масса	20,6 кг
Год производства	2017

ИНФОРМАЦИЯ ОБ УРОВНЕ ШУМА И ВИБРАЦИИ

Уровень акустического давления: $L_{pA} = 73,62 \text{ дБ(А) K} = 3 \text{ дБ(А)}$

Уровень акустической мощности: $L_{wA} = 97 \text{ дБ(А) K} = 3 \text{ дБ(А)}$

ЗАЩИТА ОКРУЖАЮЩЕЙ СРЕДЫ

	Электроприборы не следует выбрасывать вместе с домашними отходами, их следует передать в специальный пункт утилизации. Информацию на тему утилизации может предоставить продавец изделия или местные власти. Электронное и электрическое оборудование, отработавшее свой срок эксплуатации, содержит опасные для окружающей среды вещества. Оборудование, не подвергнутое процессу вторичной переработки, является потенциально опасным для окружающей среды и здоровья человека.
---	---

* Оставляем за собой право вводить изменения.

Компания „Grupa Torhex Spółka z ograniczoną odpowiedzialnością“ Spółka komandytowa, расположенная в Варшаве по адресу: ul. Pograniczna 2/4 (далее „Grupa Torhex“) сообщает, что все авторские права на содержание настоящей инструкции (далее „Инструкция“), в т.ч. текст, фотографии, схемы, рисунки и чертежи, а также компоновка, принадлежат исключительно компании Grupa Torhex и защищены законом от 4 февраля 1994 года об авторском праве и смежных правах (Вестник законодательных актов РП № 90 поз. 631 с послед. изм.). Копирование, воспроизведение, публикация, изменение элементов инструкции без письменного согласия компании Grupa Torhex строго запрещено и может повлечь за собой гражданскую и уголовную ответственность.

ИНФОРМАЦИЯ О ДАТЕ ИЗГОТОВЛЕНИЯ УКАЗАНА В СЕРИЙНОМ НОМЕРЕ, КОТОРЫЙ НАХОДИТСЯ НА ИЗДЕЛИИ

Порядок расшифровки информации следующий:

2XXXYVV*****

где

2XXX – год изготовления,

YY – месяц изготовления

V – код торговой марки (первая буква)

***** – порядковый номер изделия

Изготовлено в КНР для GRUPA TOPEX Sp. z o.o. Sp. k., ul. Pograniczna 2/4, 02-285 Warszawa, Польша

ПЕРЕКЛАД ІНСТРУКЦІЇ З ОРИГІНАЛУ

КОМПРЕСОР 73K002

УВАГА! ПЕРЕШ НІЖ ПРИСТУПАТИ ДО ЕКСПЛУАТАЦІЇ КОМПРЕСОРА, СЛІД УВАЖНО ОЗНАЙОМИТИСЯ З ЦЬЮ ІНСТРУКЦІЄЮ Й ЗБЕРЕГТИ ЇЇ У ДОСТУПНОМУ МІСЦІ.

ЗАГАЛЬНІ ПРАВИЛА ТЕХНІКИ БЕЗПЕКИ

Дотримуйтеся нижченаведених правил техніки безпеки з метою уникнення ризику поразки електричним струмом, травматизму та пожежу.

- 1. Робоче місце слід утримувати у чистоті та порядку.**
На неприбраному робочому місці існує підвищений ризик травматизму.
- 2. Слід звертати увагу на умови на робочому місці.**
Забороняється лишати компресор під дощем. Не допускається експлуатувати компресор у вологому або мокрому середовищі у безпосередній близькості до легкозаймистих речовин (рідин і газів). Не допускається працювати при недостатньому освітленні.
- 3. Попереджайте поразку електричним струмом.**
Слід уникати контакту тіла з заземленими елементами, напр., трубами, калориферами, варильними поверхнями, холодильниками тощо.
- 4. Не допускайте присутності дітей і тварин на робочому місці.**
Сторонніх осіб слід утримувати поза межами майданчика, де працює компресор.
Компресор слід зберігати у сухому місці, недоступному для дітей.
- 5. Не допускається перевантажувати компресор.**
Експлуатувати компресор допускається у межах його технічних характеристик. Це гарантує оптимальні параметри, безпеку та ефективність праці.
- 6. Під час праці компресором завжди слід застосовувати відповідні засоби особистої безпеки.**
Не допускається вдягати вільно звисаючі біжутерію та прикраси, оскільки існує ризик зачеплення таких елементів убрання рухомими частинами компресора. Довге волосся слід підібрати та сховати під головним убором.
- 7. Завжди слід працювати у захисних або протискалкових окулярах.**
Під час роботи у запиленних приміщеннях використовуйте захисну півмаску, яка захищає дихальні шляхи.
- 8. Забороняється використовувати мережевий шнур устаткування до інших цілей, ніж та, до котрої він призначений.**
Не допускається тягнути компресор за мережевий шнур. Забороняється витягувати виделку з розетки, тягнучи за мережевий шнур. Мережевий шнур слід оберігати від високих температур, оливи та гострих предметів.
- 9. Не допускається схилитися над компресором.**
Працювати слід у такій позиції, щоб завжди забезпечувала рівновагу тіла.
- 10. Слід підтримувати компресор у технічно справному стані.**
Слід дбати про чистоту компресора, що гарантує тривалу і безвідмовну його експлуатацію. Дотримуйтесь рекомендацій цієї інструкції. Регулярно перевіряйте технічний стан мережевого шнуру та виделки. У випадку виявлення пошкоджень ремонт слід виконувати силами кваліфікованого спеціаліста. Слід регулярно перевіряти технічний стан подовжувача (якщо такий застосовується) й у випадку виявлення пошкоджень замінити його.
- 11. Слід від'єднувати компресор від джерела живлення.**
У випадку виявлення пошкоджень або ознак зношування ізоляційного шару мережевого шнуру слід негайно від'єднати компресор від мережі живлення. Коли компресор не експлуатується, його слід від'єднати від джерела живлення та витягти виделку з розетки.
- 12. Не допускається класти предмети на компресор.**
Перед ввімкненням компресора до мережі слід упевнитися, що інструмент й інші предмети усунені.
- 13. Слід уникати обставин, у яких компресор може ввімкнутися випадково.**
Перед увімкненням компресора до мережі живлення слід упевнитися, що кнопка ввімкнення знаходиться в положенні «вимкнено» (OFF).

14. Слід періодично оглядати компресор на предмет ознак зношування.

Щоразу перед ввімкненням компресора слід ретельно перевірити елементи конструкції, які відповідають за безпеку, а також інші доступні для огляду частини на предмет пошкодження та правильного функціонування. Усі нерухомі елементи повинні бути міцно закріплені, що гарантує правильне функціонування устаткування.

- 15. Пошкоджені засоби безпеки та рухомі елементи конструкції компресора повинні ремонтуватися або замінюватися у сервісному центрі, якщо інше не передбачене у цій інструкції.** Несправні вимикачі повинні замінюватися в авторизованому сервісному центрі. Якщо не вдається вимкнути або ввімкнути компресор тумблером, не допускається намагатися відремонтувати його власними силами.

16. УВАГА!

Не допускається використовувати неоригінальні або нерекомендовані виробником запчастини, оскільки нехтування цим правилом здатне знизити рівень безпеки устаткування. У разі застосування інших елементів підвищується ризик нещасного випадку.

ПРАВИЛА ТЕХНІКИ БЕЗПЕКИ ПІД ЧАС ЕКСПЛУАТАЦІЇ КОМПРЕСОРА

Дотримуйтеся відповідних правил техніки безпеки та гігієни праці.

- Не допускається скеровувати струмінь повітря у бік осіб, тварин або у свій бік.
- Не допускається струменем стисненого повітря чистити одягу на собі.
- Не допускається скеровувати струмінь рідини, розпилюваної за допомогою підключених до компресора пристроїв, у напрямку самого компресора.
- Не допускається працювати ані босоніж, ану з мокрими руками.
- Не допускається переносити компресор із резервуаром під тиском.
- Не допускається виконувати зварювання або ремонт резервуару. У випадку пошкоджень або корозії резервуар необхідно замінити в авторизованому сервісному центрі.
- Не допускати до експлуатації й обслуговування компресора осіб, не ознайомлених з цією інструкцією, або осіб із браком досвіду.
- До чищення компресора допускається використовувати виключно вологу серветку, змочену у лагідному детергенті.
- Компресор призначений до стиснення повітря; не допускається використовувати його до стиснення інших газів.
- Компресор і його шланги здатні нагріватися до високих температур під час експлуатації. Уникайте контакту з ними! Існує ризик отримання опіків!
- Під час підключення додаткового обладнання й арматури з'єднувальні елементи слід міцно тримати рукою, щоб уникнути травматизму, викликаного відбиттям.
- Під час експлуатації компресора слід вдягати захисні, протискалкові окуляри. Частинки сторонніх тіл, прискорені стисненим повітрям, здатні спричинитися до травми тіла (очей).
- Не допускається використовувати фарби або розчинники, температура загоряння яких нижча за 210°C.
- Не допускається підігрівати фарби або розчинники.
- Дотримуйтеся правил техніки безпеки, наданих виробниками застосовуваних рідин.
- Під час лакування за допомогою фарбопульту забороняється палити тютюн у приміщенні. Випаровування від фарб є сильнозаймистими.
- Під час розпилювання фарб або лаків використовуйте захисну півмаску, щоб не допустити вдихання токсичних речовин.
- Упевніться, що у приміщенні, виділеному до роботи, немає джерел відкритого вогню та іскрення.
- У приміщенні, де проводяться роботи, не допускається споживати їжу або напої. Випаровування від фарб є шкідливими для здоров'я.
- Компресор допускається експлуатувати виключно в приміщеннях зі справною системою вентиляції за температури оточуючого середовища у діапазоні від +5 до +40°C.
- Дотримуйтеся засад раціональності та дійте згідно з діючими нормами.
- Допускається використовувати переноски виключно з захищеним шнуром довжиною не більше 5 м і перетином не менше 1,5 мм².

ВИКОРИСТАННЯ ЄМНОСТЕЙ, ЯКІ ПРАЦЮЮТЬ ПІД ТИСКОМ

Ємність під тиском призначена для зберігання стисненого повітря і повинна експлуатуватися у статичному режимі. Правильна експлуатація ємності є передумовою безпеки експлуатації компресору.

У зв'язку з цим користувач повинен забезпечити наступне:

- експлуатувати ємність згідно з параметрами тиску й температури, вказаними виробником на паспортній таблиці;
- не намагатися ремонтувати або обслуговувати ємність, коли та є під тиском;
- забезпечувати справне функціонування засобів і механізмів безпеки й регулювання; у випадку необхідності замінити їх на нові з ідентичними параметрами за попередньої згоди виробника;
- запобіжний клапан повинен бути відрегульований й опломбований на робочий тиск компресора та ємності;
- по можливості слід уникати експлуатації ємності у приміщеннях з недостатньою вентиляцією; уникати монтажу ємності поблизу джерел тепла і легкозаймистих речовин;
- не кріпити ємність і встановлені на ній частини до підлоги й інших сталевих конструкцій;
- запобігати корозії: у залежності від умов праці всередині ємності може накопичуватися конденсат, який треба усувати.

ЗАБОРОНЯЄТЬСЯ ЕКСПЛУАТУВАТИ ЄМНІСТЬ НЕВІДПОВІДНИМ СПОСОБОМ І САМОЧИННО ВНОСИТИ ЗМІНИ У КОНСТРУКЦІЮ БЕЗ ВІДПОВІДНИХ ДОПУСКІВ. НЕ ДОПУСКАЄТЬСЯ САМОЧИННО ЗМІНЮВАТИ ПОЛОЖЕННЯ ЗАПОБІЖНОГО КЛАПАНУ.

Користувач повинен дотримуватися норм діючого на території його країни законодавства щодо експлуатації ємностей, що працюють під тиском.

Не допускається експлуатувати ємність під тиском, яка є пошкодженою, способом, що загрожує ризиками для робітників і третіх осіб.

Ємності під тиском, які посідають пошкоджені стінки, підлягають вилученню з обігу.

УВАГА! Устаткування призначене для експлуатації у приміщеннях і не призначене для праці назовні.

Не зважаючи на застосування безпечної конструкції, використання засобів безпеки і додаткових засобів особистого захисту, завжди існує залишковий ризик травматизму під час праці.

УМОВНІ ПОЗНАЧКИ:

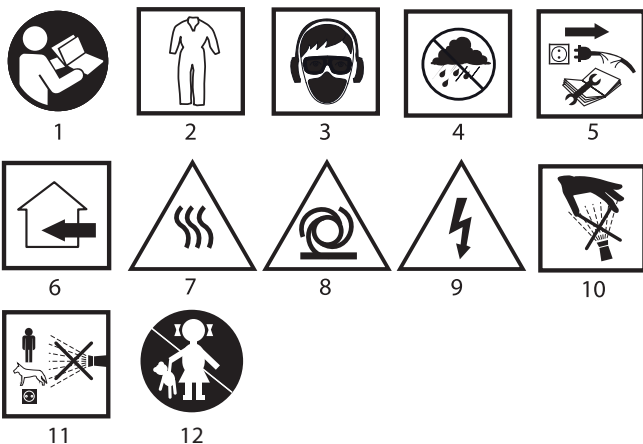

1. Ознайомтеся з інструкцією з експлуатації
2. Вдягайте робочий одяг
3. Слід обов'язково застосовувати засоби індивідуального захисту як, наприклад, захисні окуляри, навушники, протипилову маску.
4. Боїться дощу!
5. Перед ремонтом (регламентними роботами) від'єднайте від мережі
6. Для використання всередині приміщень
7. Увага! Гаряча поверхня.
8. Увага! Може самочинно ввімкнутися
9. Увага! Ризик поразки електричним струмом
10. Ризик травматизму через високий тиск
11. Забороняється скеровувати струмільн на людей, тварин і об'єкти під напругою
12. Берегти від дітей!

БУДОВА І ПРИЗНАЧЕННЯ

Компресор, який працює від електричного двигуна, є пристроєм, основною і єдиною функцією якого є стиснення та зберігання атмосферного повітря. Повітря з підвищеним тиском може служити для живлення пневматичного інструменту, нагнітання різноманітних ємностей повітрям, розпилення рідин і продування важкодоступних місць. Устаткування не призначене до використання у професійному обсязі.

Компресор не призначений для безперервної експлуатації, тобто призначений до праці з перервами: 1 робочий цикл/3 цикли перерви (напр., :2,5 хв. роботи й 7,5 хв. перерви), щоб не допустити перегрівання устаткування.

КОМПРЕСОР НЕ ПЕРЕДБАЧАЄ ЕКСПЛУАТАЦІЇ НАЗОВНІ ПРИМІЩЕНЬ



Не допускається використовувати компресор не за призначенням.

ОПИС МАЛЮНКІВ

Перелік елементів зовнішнього вигляду електроінструменту, що зазначений нижче, стосується малюнків до цієї інструкції.

1. Ємність для стисненого повітря
2. Манометр (тиску всередині ємності)
3. Запобіжний клапан
4. Вмикач тиску
5. Тумблер ввімкнення/вимкнення головний (ON/OFF)
6. Фільтр повітряний
7. Клапан регулювання (редукції) тиску
8. Коліщатка
9. Штуцер стисненого повітря (швидкорознімна арматура)
10. Манометр (встановленого тиску)
11. Корок оливного резервуару
12. Індикатор рівня оливи
13. Кришка зливу оливи
14. Кришка зливу конденсату з ємності
15. Прокладка гумова

* Існує можливість відмінності між фактичним зовнішнім виглядом устаткування та таким, що зображений на малюнку

ОПИС ГРАФІЧНИХ СИМВОЛІВ



УВАГА



ЗАСТЕРЕЖЕННЯ!



МОНТАЖ/НАЛАШТУВАННЯ



ІНФОРМАЦІЯ

ПІДГОТОВКА ДО РОБОТИ

МОНТАЖ КОМПРЕСОРА



- Напруга та частота живлення компресора повинні співпадати зі значеннями, вказаними на паспортній таблиці компресора та в інструкції.
- Підключення устаткування до мережі повинно відбуватися через запобіжник, що перериває подачу струму на устаткування у разі перевищення його номінального значення у 30 мА протягом 30 мсек.
- Упевніться, що компресор не зазнав пошкоджень під час транспортування.
- Перевірте рівень оливи у місці встановлення оливного компресора.
- Компресор має встановлюватися якнайближче до місця розташування споживача стисненого повітря.
- Не рекомендується використовувати довгі шланги для стисненого повітря та довгі шнури живлення.
- Упевніться, що повітря, яке всмоктується, є очищеним у тому числі від речовин, які могли б спричинитися до загоряння або вибуху всередині компресора.
- Не допускається встановлювати компресор у вологих приміщеннях.
- Компресор, що працює, повинен встановлюватися на горизонтальній та стійкій поверхні, яке забезпечує відповідне змащування компресора.

ПІДГОТОВКА КОМПРЕСОРА ДО РОБОТИ



- Встановіть транспортні коліщатка (8) (мал. В).
- До упорної станини прикріпіть гумову прокладку (15) (мал. С).

- За допомогою викрутки витягніть корок оливного резервуару та встановіть у отворі поставлений корок (11) (мал. А).
- Перевірте рівень оливи (12) (мал. А).
- На отвір голівки компресора нагвинтіть повітряний фільтр (6).

ПОРЯДОК РОБОТИ/РОБОЧІ НАЛАШТУВАННЯ

ВМИКАННЯ І ВИМИКАННЯ



- **Вмикання:** переведіть тумблер головного вимикача (5) вгору (ON) (мал. D).
- **Вимкнення:** переведіть тумблер головного вимикача (5) вниз (OFF) (мал. D).

РЕГУЛЮВАННЯ ТИСКУ ПОВІТРЯ



Щоб зменшити тиск повітря на виході компресора, клапан регулювання тиску повітря (7) слід повернути вліво. Щоб збільшити тиск повітря, клапан регулювання тиску повітря (7) слід повернути вправо. (мал. H). Значення тиску відображається на манометрі (10).

ЗБЕРІГАННЯ ТА ОБСЛУГОВУВАННЯ



Перш ніж регулювати, ремонтувати, складати-розкласти устаткування, його слід вимкнути, витягти виделку з розетки та випустити стиснене повітря з ємності.

КОНДЕНСАТ



Якщо компресор працював цілий день, слід спустити конденсат з резервуару, скориставшись кришкою зливу конденсату, розташованою у нижній частині ємності.

Раз на рік слід проводити візуальний контроль зовнішнього стану резервуару. Якщо резервуар експлуатується разом із безоливному компресором, у середовищі з високим рівнем вологості або в несприятливих умовах (недостатня вентиляція, агресивні фактори...) такий контроль повинен проводитися частіше.

Контроль, передбачений законодавством, повинен проводитися згідно з нормативною документацією та стандартами, які діють на території країни, де експлуатується резервуар.

ЗАПОБІЖНИЙ КЛАПАН



Запобіжний клапан відрегульований на максимально безпечний тиск, передбачений для резервуару. не допускається самочинно змінювати положення запобіжного клапану.

РІВЕНЬ ОЛИВИ



Рівень оливи можна контролювати візуально згідно з положенням червоного покажчика в індикаторі.

ЗАМІНА ОЛИВИ



- вимкніть двигун і витягніть виделку з розетки.
- випустіть стиснене повітря з резервуару.
- вигвинтіть кришку зливу оливи (13) (мал. А) та злийте використану оливу з резервуару (мал. F) (якщо у компресорі залишається трохи оливи, допускається незначно перехилити компресор з метою усунення решток оливи).
- витягніть корок з горловини оливного резервуару (11) та залийте свіжу оливу (мал. G), до належного рівня.
- вставте назад корок оливного резервуару.

Рекомендується використовувати оливу класу 15W/40. Першу заміну оливи слід виконати після 50 годин роботи компресора. Чергові заміни оливи проводять що 200 годин роботи.

ОЧИЩЕННЯ ПОВІТРЯНОГО ФІЛЬТРА



Увага! Зачекайте, поки компресор повністю не остигне! Існує ризик отримання опіків!



Фільтр слід чистити не рідше, ніж що 200 годин експлуатації. Його промивають у гасі, а після висушування встановлюють у компресорі.

Забитий повітряний фільтр значною мірою скорочує видатність компресора.



У разі будь-яких неполадок слід звертатися до авторизованого сервісного центру компанії.

НОМІНАЛЬНІ ХАРАКТЕРИСТИКИ

Компресор олійний	
Характеристика	Показник
Напруга живлення	230 В зм.стр.
Частота струму	50 Hz
Номінальна потужність двигуна	1500 Вт
Швидкість обертів двигуна	2850 хв. ⁻¹

Клас електроізоляції	I
Тиск вимкнення	8 бар
Тиск вимкнення	6 бар
Ємність резервуару	24 л
Споживання повітря	206 л/хв.
Кількість оливи	270 мл
Вага	20,6 кг
Рік виготовлення	2017

ІНФОРМАЦІЯ ПРО РІВЕНЬ ШУМУ І КОЛИВАНЬ:

Рівень акустичної потужності $L_{wA} = 97$ дБ (A) $K = 3$ дБ (A)

Рівень тиску галасу $L_{pA} = 73,62$ дБ (A) $K = 3$ дБ (A)

ОХОРОНА СЕРЕДОВИЩА

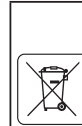

Зужиті продукти, що працюють на електричному живленні, не слід викидати разом з побутовими відходами, а утилізувати в спеціальних закладах. Відомості про утилізацію можна отримати в продавця продукції чи в органах місцевої адміністрації. Відпрацьовані електричні та електронні прилади містять речовини, що не є сприятливими для природного середовища. Обладнання, що не передається до переробки, може становити небезпеку для середовища та здоров'я людини.

* Виробник залишає за собою право вносити зміни.

«Grupa Torhex Spółka z ograniczoną odpowiedzialnością» Spółka komandytowa, z юридичною адресою в Варшаві, ul. Pograniczna 2/4, (тут і далі згадуване як «Grupa Torhex») сповіщає, що всі авторські права на зміст даної інструкції (тут і далі називаної «Інструкція»), в тому на її текст, розміщені світліни, схематичні рисунки, креслення, а також розташування текстових і графічних елементів належать виключно до Grupa Torhex і застережені відповідно до Закону від 4 лютого 1994 року «Про авторське право й споріднені права» (див. орган держдруку Польщі «Dz. U.» 2006 № 90 п. 631 з подальш. зм.). Копіювання, переробка, публікація, переробка в комерційних цілях всієї Інструкції чи окремих її елементів без письмового дозволу Grupa Torhex суворо заборонене. Недотримання до цієї вимоги тягне за собою цивільну та карну відповідальність.



EREDETI HASZNÁLATI UTASÍTÁS FORDÍTÁSA

LÉGKOMPRESSZOR 73K002

FIGYELEM: A LÉGKOMPRESSZOR HASZNÁLATBAVÉTELE ELŐTT FIGYELMESEN OLVASSA EL EZT A HASZNÁLATI UTASÍTÁST ÉS ŐRIZZE MEG KÉSŐBBI FELHASZNÁLÁS CÉLJÁRA.

ÁLTALÁNOS BIZTONSÁGI RENDSZABÁLYOK

Be kell tartani az alábbi biztonsági rendszabályokat, hogy elkerülhető legyen az áramütés, a testi sérülés és a tűz keletkezésének veszélye.

- 1. A munkavégzés helyét tartsa rendben, tisztán.**
Rendetlen körülmények között nagyobb a balesetveszély.
- 2. Fordítson figyelmet a munkahelyi körülményekre.**
Tilos a légkompresszort kint hagyni az esőben. Tilos a légkompresszort nedves, vizes helyen, illetve gyúlékony anyagok (pl. folyadékok, gázok) közelében üzemeltetni. Biztosítani kell a munkavégzés helyének megfelelő megvilágítását;
- 3. Védekezni kell az áramütés ellen.**
Munkavégzés közben kerülje a földelt elemek, pl. csőhálózatok, fűtőtestek, tűzhelyek, hűtőgépek, stb. érintését.
- 4. A légkompresszor működésének helyétől távol kell tartani a gyerekeket és az állatokat.**
Idegenek nem tartózkodhatnak a működő légkompresszor közelében. A légkompresszort száraz, zárt, gyermekektől elzárt helyen kell tárolni.
- 5. Tilos a légkompresszort túlterhelni.**
A légkompresszor paramétereinek határain belül üzemeltetendő. Ez jobb, biztonságosabb és hatékonyabb eredményeket biztosít.
- 6. Használjon megfelelő személyes védőeszközöket a légkompresszorral végzett munka során.**
Ne viseljen lazán függő ékszereket, díszeket, mert fennáll a légkompresszor mozgó alkatrészei által az ilyen elemek felkapásának veszélye. A hosszú haját össze kell fogni és sapka alá rejteni.
- 7. Használjon védőszemüveget.**
Poros légtérű helyiségben végzett munka során viseljen a légutakat védő félálarcot.

8. A hálózati csatlakozókábelt tilos rendeltetésétől eltérő célra használni.

Tilos a légkompresszort a hálózati csatlakozóvezetékénél fogva húzni. A hálózati csatlakozót ne a vezetékénél fogva húzza ki az aljzataból. A hálózati csatlakozókábelt védje a magas hőmérséklettől, az olajtól és az éles sarkoktól.

9. Tilos a légkompresszor fölé hajolni.

Álljon stabilan, egyensúlyát egész idő alatt megőrizve.

10. A légkompresszort gondozni kell.

A légkompresszort tisztán kell tartani, ez biztosítja hosszú időn keresztül a zavamentes működését. Tartsa be az utasításban leírtakat. Rendszeresen ellenőrizze a hálózati csatlakozókábel és csatlakozó műszaki állapotát. Sérülése esetén cseréltesse ki képzett szakemberrel. Rendszeresen ellenőrizze a hosszabbító kábel állapotát (ha alkalmaz ilyet), és ha sérülést fedez fel, cserélje újra.

11. A légkompresszort áramtalanítani kell.

A csatlakozóvezeték szigetelésének sérülése, elhasználódása esetén azonnal áramtalanítani kell a légkompresszort. Ha nem használja a légkompresszort, áramtalanítsa a hálózati csatlakozódugó kihúzásával az aljzataból.

12. Ne hagyjon a légkompresszoron semmit.

A légkompresszor bekapcsolása előtt győződjön meg arról, hogy nem maradt semmilyen szerszám vagy más egyéb rajta.

13. Kerülje a légkompresszor szándékolatlan bekapcsolását.

A légkompresszor hálózatra csatlakoztatása előtt győződjön meg arról, hogy a kapcsolója kikapcsolt helyzetbe (OFF) van-e állítva.

14. Ellenőrizni kell a légkompresszort, nem jelentkezik-e rajta az elhasználódás jegei.

A légkompresszor minden bekapcsolása előtt gondosan ellenőrizni kell minden biztonsági elemét és más, hozzáférhető alkatrészét, nem sérültek-e, és képesek-e rendeltetésüknek megfelelően működni. Minden álló elemének megfelelően rögzítve kell lennie, hogy a berendezés rendeltetészerű működésében biztos lehessen. A légkompresszor károsodott biztonsági elemeit és mozgó alkatrészeit meg kell javítani, vagy ki kell cserélni szervizműhelyben, hacsak nem rendelkezik ettől eltérően ez a használati utasítás. A sérült kapcsolót kim kell cserélni a szervizben. Ha a kapcsolóval nem lehet be- vagy kikapcsolni, tilos annak javításával próbálkozni.

15. Fontos!

Saját biztonságának megőrzése érdekében kizárólag eredeti, a gyártó által ajánlott cserealkatrészeket használjon. Más alkatrészek felhasználása komoly balesetveszéllyel járhat.

RÉSZLETES BIZTONSÁGI ELŐÍRÁSOK

Betartandók a vonatkozó biztonsági és munkavédelmi rendszabályokat.

- Ne irányítsa a légáramot személyek, állatok és saját maga felé.
- Tilos sűrített levegővel tisztítani a viselt öltözetet.
- Ne irányítsa a légkompresszorra kötött szerszám által porlasztott folyadékot a légkompresszorra.
- Ne dolgozzon meztől vagy nedves kézzel.
- Ne szállítsa a légkompresszort nyomás alatt lévő tartállyal.
- A tartályt ne javítsa, ne végezzen rajta hegesztést. A sérült vagy korrodált tartályt kijelölt szervizben ki kell cserélni.
- Ne engedje át a légkompresszor kezelését tapasztalatlan személynek.
- A légkompresszor tisztításához csak nedves ruhát és enyhe mosogatószert használjon.
- A légkompresszor kifejezetten csak levegő sűrítésére szolgál, ne használja más gázokhoz.
- A légkompresszor és a légvezetékek működésük alatt magas hőmérsékletet érnek el. Kerülendő érintésük! Fennáll égési sérülés veszélye!
- A szerelékek csatlakozásainak bontásánál a csatlakozókat tartsa kézben, megelőzendő a visszalökődésükkel okozott sérüléseket.
- Munka közben roppenő részecskék elleni védőszemüveget kell viselni. A sűrített levegő által mozgásba hozott részecskék sérüléseket (pl. szem) okozhatnak.
- Tilos olyan festékeket vagy oldószereket használni, melyek lobbaspontja 210 °C alatt van.
- Tilos a festékeket és az oldószereket melegíteni.
- Be kell tartani az alkalmazott folyadékok gyártói által megadott biztonsági rendszabályokat.
- Porlasztva lakkolás közben tilos a dohányzás úgy a kezelő, mint más, a helyiségben tartózkodó személyek számára. A festékek párái igen gyulladásveszélyesek.

- Festékek, lakkok szórásánál védőálcot kell használni, megelőzendő a káros anyagok belélegzését.
- Meg kell arról bizonyosodni, hogy a munkára kiszemelt helyiségben nincs sem nyílt lángforrás, sem olyan berendezés, amelyben szikrák keletkezhetnek.
- Abban a helyiségben, ahol a munkavégzés folyik, tilos az ivás és az étkezés. A festékek párái az egészségre veszélyesek.
- A légkompresszor csak üzemképes szellőztetéssel felszerelt helyiségekben használható, +5 °C – +40 °C környezeti hőmérséklettartományon belül.
- Tevékenykedjen ésszerűen, óvatosan, a vonatkozó előírások betartásával.
- Csak legfeljebb 5 m hosszú, legalább 1,5 mm² érkeresztmetszetű földelt hosszabbítók használata megengedett.

A NYOMÁSTARTÓ EDÉNYEK HASZNÁLATA

A nyomástartó edény (tartály) a sűrített levegő tárolására szolgál, azt álló helyzetben kell üzemeltetni. A tartály helyes használata a biztonság megőrzésének előfeltétele.

A kezelőnek az alábbiak szerint kell eljárnia:

- a légtartályt helyesen, a gyári adattáblán a gyártó által megadott nyomás- és hőmérsékleti határok között kell üzemeltetni,
- tilos a légtartály karbantartása, javítása, ha nyomás alatt van,
- biztosítani kell a biztonsági és a szabályzó elemek üzemképességét, szükség esetén azonos jellemzőjű újakra kell őket cserélni a gyártó előzetes beleegyezését kérve,
- a biztonsági szelepek a légkompresszor és a légtartály üzemi nyomására állított, leplombált állapotban kell lennie,
- lehetőség szerint kerülni kell a tartály üzemeltetését nem megfelelő szellőzésű helyiségekben, kerülni kell a tartály felállítását hőforrások vagy gyúlékony anyagok közelében,
- ne rögzítse sem a tartályt, sem szereléseit a padlóhoz vagy más fix szerkezethez,
- meg kell előzni a korróziót, az üzemi körülmények függvényében a tartályban kondenzvíz gyűlhet fel, amit időnként el kell távolítani.

TILOS A LÉGTARTÁLY NEM RENDELTETÉSSZERŰ HASZNÁLATA, VALAMINT A LÉGKOMPRESSZOR ÖNHATALMÚ KEZELÉSE ARRA NEM FELJOGOSÍTOTT SZEMÉLYEK ÁLTAL. TILOS A BIZTONSÁGI SZELEP ÁLLÍTÁSA!

Az üzemeltető köteles betartani a nyomástartó edények üzemeltetésére vonatkozó, az üzemeltetés helye szerinti országban érvényes előírásokat. Tilos a nyomástartó edény üzemeltetése, ha az a dolgozók vagy más személyek biztonságára veszélyesen károsodott.

Ha a nyomástartó edény fala sérült, ki kell vonni a használatból.

FIGYELEM! A berendezés beltéri alkalmazásra szolgál.

Az önmagában is biztonságos szerkezeti felépítés, a biztonsági megoldások és a kiegészítő védőfelszerelések alkalmazása mellett is mindig fennmarad a munkavégzés közben bekövetkező balesetek minimális veszélye.

AZ ALKALMAZOTT JELZÉSEK MAGYARÁZATA

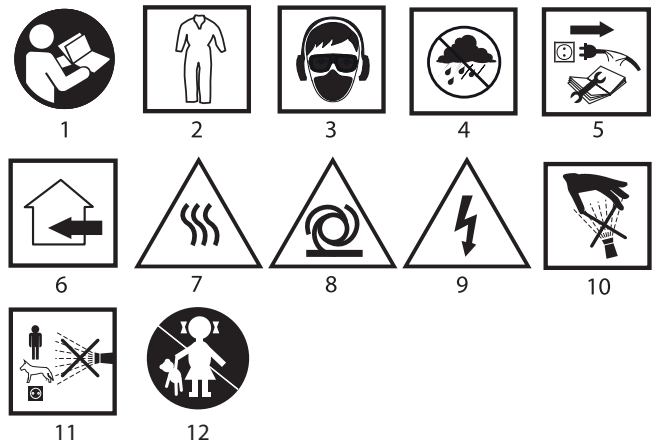

1. Olvassa el a használati utasítást!
2. Viseljen védőöltözetet!
3. Alkalmazza az egyéni védőeszközöket (zárt védőszemüveget, hallásvédő eszközt, porvédő álcot)!
4. Csapadéktól védendő!
5. Javítás (karbantartás) előtt áramtalanítsa!

6. Beltéri alkalmazásra!
7. Vigyázz! Forró felületek!
8. Vigyázz! Figyelmeztetés nélkül működésbe léphet!
9. Vigyázz! Áramütéses balesetveszély!
10. Nagy nyomás okozta sérülésveszély!
11. Ne irányítsa emberekre, állatokra, feszültség alatt lévő szerelvényekre!
12. Gyerekek elől elzárandó!

FELÉPÍTÉS, RENDELTERÉS

Az elektromos motorral meghajtott légkompresszor olyan berendezés, amelynek alapvető és kizárólagos rendeltetése a levegő sűrítése és tárolása. A megemelt nyomású levegő szolgálhat pneumatikus szerszámok meghajtására, mindenféle levegőtárolók felpumpálására, folyadékok porlasztására, valamint nehezen hozzáférhető helyek átfúvatására. Kizárólag barkács célú felhasználásra készült.

A légkompresszort szakaszos működtetésre tervezték, ami azt jelenti, hogy 1 munkaciklus / három pihenőciklus gyakorisággal (pl. 2,5 perc működés, majd 7,5 perc szünet) működtetendő, hogy elkerülhető legyen túlmelegedése.

A LÉGKOMPRESSZOR NEM SZOLGÁL SZABADTÉRI ALKALMAZÁSRA!

Tilos a légkompresszort rendeltetésétől eltérő célra alkalmazni.



AZ ÁBRÁK ÁTTEKINTÉSE

Az alábbi számozás a berendezés elemeinek a jelen használati utasítás ábrái szerinti jelöléseit követi.

1. Sűrítettlevegő-tartály
2. Nyomásmérő (a tartályban uralkodó nyomást mutatja)
3. Biztonsági szelep
4. Nyomáskapcsoló
5. Főkapcsoló (ON/OFF)
6. Levegőszűrő
7. Nyomásszabályzó (csökkentő) szelep
8. Járókerék
9. Sűrített levegő csatlakozás (gyorscsatlakozó)
10. Nyomásmérő (a beállított nyomást mutatja)
11. Az olajbetöltő nyílás dugója
12. Olajsint kémlelő
13. Olajleeresztő csavar
14. A tartály kondenzvíz leeresztő csavarja
15. Gumialátét

* Előfordulhatnak különbségek a termék és az ábrák között.

AZ ALKALMAZOTT PIKTOGRAMOK LEÍRÁSA



FIGYELEM



FIGYELMEZTETÉS!



ÖSSZESZERELÉS / BEÁLLÍTÁS



FONTOS

FELKÉSZÍTÉS AZ ÜZEMBEHELYEZÉSRE

A LÉGKOMPRESSZOR ÖSSZESZERELÉSE



- A légkompresszor áramellátásához a hálózati feszültségnek és frekvenciának meg kell egyeznie a gyári adattáblán és a használati utasításban feltüntetett értékekkel.
- Az elektromos hálózatba tartósan be kell építeni egy 30 ms kioldási késleltetésű, 30 mA érzékenységgel rendelkező áramvédő kapcsolót (Fi-relét).
- Ellenőrizze, nem sérült-e meg a légkompresszor szállítás közben.
- Ellenőrizze az olajsintet a kompresszor olajteknőjében.
- A légkompresszort a levegő felhasználási helyéhez minél közelebb állítsa fel.
- kerülje hosszú sűrítettlevegő-vezetékek és hálózati csatlakozókábelek alkalmazását.
- Győződjön meg arról, hogy a beszívott levegő száraz, szennyeződésektől és a kompresszorban gyulladással vagy robbanással veszélyeztetett alkotóktól mentes.
- A légkompresszort tilos nedves helyiségben felállítani.
- A működő légkompresszort vízszintes, stabil padlózatra kell állítani a megfelelő kenés biztosítása érdekében.

A LÉGKOMPRESSZOR ELŐKÉSZÍTÉSE ÜZEMELTETÉSRE



- Szerelje fel a (8) járókerékeket (B. ábra).
- Szerelje fel a (15) gumialátétet a támasztólábra (C. ábra).

- Csavarhúzóval csavarja ki az olajbeöntő nyílás dugóját, és csavarja be a mellékelt (11) dugót (A. ábra).
- Ellenőrizze a (12) olajsintet (A. ábra).
- Csavarja be a (6) levegőszűrőt a kompresszor fejrészének furatába.

MUNKAVÉGZÉS / BEÁLLÍTÁSOK

BE- ÉS KIKAPCSOLÁS



- Bekapcsolás - húzza fel az (5) főkapcsolót (ON) (D. ábra).
- Kikapcsolás - nyomja le az (5) főkapcsolót (OFF) (D. ábra).



A LEVEGŐNYOMÁS SZABÁLYOZÁSA

A levegőnyomás csökkentéséhez a légkompresszor kimenetén balra forgatva csavarja el a (7) nyomásszabályzó szelepet. A levegőnyomás emeléséhez jobbra forgatva csavarja el a nyomásszabályzó szelepet (H ábra). A nyomást a (10) nyomásmérő mutatja.

KEZELÉS ÉS KARBANTARTÁS



Bármilyen szerelési, beállítási, javítási vagy karbantartási művelet megkezdése előtt húzza ki a hálózati csatlakozót az aljzatból és eressze ki a sűrített levegőt a légtartályból.



KONDENZVÍZ

Egész napos üzemeltetés után eressze le a légtartályból a felgyülemlett kondenzvizet a légtartály alján található kondenzvíz leeresztő csavar segítségével.

Évente egyszer végezze el a légtartály külső állapotának ellenőrzését szemrevételezéssel. Ha a légtartályt olajmentes kompresszorral használja, vagy jelentős nedvességtartalmú környezetben, vagy kedvezőtlen körülmények között (pl. nem kielégítő szellőzés, agresszív tényezők jelenléte, stb.), akkor ezt az ellenőrzést gyakrabban kell elvégezni.

Az előírások szerinti felülvizsgálatokat a légtartás üzemeltetésének helye szerinti országban érvényes jogszabályoknak és szabványoknak megfelelően kell elvégezni.

BIZTONSÁGI SZELEP



A biztonsági szelep a légtartály számára számított legmagasabb biztonságos nyomásra van beszabályozva. Tilos a biztonsági szelep állítgatása!

OLAJSZINT



Az olajsintnek láthatónak kell lennie a kémlelőben, szintjét a piros pont mutatja.

OLAJCSERE



- Állítsa le a motort és húzza ki a hálózati csatlakozót a csatlakozóaljzatból.
- Engedje ki a sűrített levegőt a légtartályból.
- Csavarja ki a (13) olajleeresztő dugót (A. ábra) és eressze le az olajt egy edénybe (F. ábra) (ha a kompresszorban még maradt egy kevés olaj, finoman döntse meg a kompresszort, hogy a maradék is eltávozzon).
- Vegye ki a (11) dugót az olajbetöltő nyílásból, és töltsön be friss olajt (G. ábra) a megfelelő szint eléréséig.
- Dugja vissza az olajbetöltő nyílás dugóját.

Ajánlott 15W/40 osztályú olaj használata. Az első olajcserére a légkompresszor üzemelője után kell sort keríteni. A további olajcseréket 200 üzemóránként kell elvégezni.

A LEVEGŐSZÜRŐ TISZTÍTÁSA



Figyelem! Meg kell várni, míg a légkompresszor teljesen lehűl! Égési sérülés veszélye!



A szűrőt legalább 200 üzemóránként meg kell tisztítani. Gázolajban át kell mosni, és kiszáritás után vissza kell szerelni. Az eltömődött levegőszűrő jelentősen csökkenti a légkompresszor teljesítményét.



Bármiféle felmerülő meghibásodás javítását bizza kijelölt márkaszervizre.

MŰSZAKI ADATOK

Kompresszor	
Jellemző	Érték
Hálózati feszültség	230 V AC
Hálózati frekvencia	50 Hz
A motor névleges teljesítménye	1500 W
A motor fordulatszáma	2850 min ⁻¹
Érintésvédelmi besorolási osztály	I
Kikapcsolási nyomás	8 bar
Bekapcsolási nyomás	6 bar
A légtartály térfogata	24 l
Levegőigény	206 l/min

Olajmennyiség	270 ml
Tömeg	20,6 kg
Gyártási év	2017

ZAJ- ÉS REZGÉSVÉDELMI ADATOK:

Hangteljesítmény-szint $L_{wA} = 97$ dB (A) $K = 3$ dB (A)

Hangnyomás-szint $L_{pA} = 73,62$ dB (A) $K = 3$ dB (A)

KÖRNYEZETVÉDELLEM

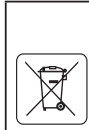

Az elektromos üzemű termékeket ne dobja ki a házi szeméttel, hanem azt adja le hulladékkezelésre, hulladékgyűjtésre szakosodott helyen. A hulladékkezeléssel kapcsolatos kérdéseire választ kaphat a termék kereskedőjétől, vagy a helyi hatóságoktól. Az elhasznált elektromos és elektronikai berendezések a természeti környezetre ható anyagokat tartalmaznak. A hulladékkezelésnek, újrahasznosításnak nem alávetett berendezések potenciális veszélyforrást jelentenek a környezet és az emberi egészség számára.

* A változtatás joga fenntartva!

A „Grupa Topex Spółka z ograniczoną odpowiedzialnością” Spółka komandytowa (székhelye: Varsó, ul. Pograniczna 2/4) (a továbbiakban: „Grupa Topex”) kijelenti, hogy a jelen használati utasítás (továbbiakban: „Használati Utasítás”) tartalmával – ideértve többek között annak szövegével, a felhasznált fényképekkel, vázlatokkal, rajzokkal, valamint a formai megjelenéssel – kapcsolatos összes szerzői jog a Grupa Topex kizárólagos tulajdonát képezi és mint ilyenek jogi védelem alatt állnak, az 1994. február 4-i, a szerzői és ahhoz hasonló jogokról szóló törvényben foglaltak szerint (Dz.U. (Törvényközlöny) 2006. évf. 90. szám 631. tétel, a későbbi változásokkal). A Használati Utasítás egészének vagy bármely részletének hasznosítás céljából történő másolása, feldolgozása, közzététele, megváltoztatása a Grupa Topex írásos engedélye nélkül polgárijogi és büntetőjogi felelősségre vonás terhe mellett szigorúan tilos.



TRADUCERE A INSTRUCȚIUNILOR ORIGINALE

COMPRESOR 73K002

NOTA : ÎNAINTE DE UTILIZAREA COMPRESORULUI, TREBUIE SĂ CITESTI ATENT PREZENTELE INSTRUCȚIUNI. INSTRUCȚIUNILE TREBUIE PASTRATE PENTRU VIITOR.

PRESCRIERI GENERALE DE SECURITATE

Trebuie respectate prescrierile de securitate enumerate mai jos, cu scopul evitării pericolului de electrocutare, leziunilor corporale cât și a incendiului.

- 1. Locul de lucru trebuie întreținut în ordine și curățenie.**
În caz contrar, este mare risc de leziuni corporale, în timpul lucrului.
- 2. Trebuie atrasă atenția asupra condițiilor locului de lucru.**
Nici odată să nu lași compresorul în ploaie. Nu utiliza compresorul la loc umed sau ud, în apropierea substanțelor inflamabile (lichie sau gazuri). Iluminarea locului de lucru trebuie să fie bună.
- 3. Trebuie să te aperi de electrocutare.**
Trebuie să eviți contactul direct cu elemente împământate, precum țevi, radiatoare, mașini de gătit frigidere, etc.
- 4. Teritoriul de lucru a compresorului, trebuie asigurat față de accesul copiilor și animalelor.**
Personele terțe trebuie să se afle departe de compresor, în timpul funcționării lui.
Păstrarea compresorului trebuie să fie la loc uscat, inaccesibil copiilor.
- 5. Nu este permisă supraîncălzirea compresorului.**
Compresorul trebuie să funcționeze în domeniul parametrelor lui. Va asigura în acest mod, securitatea și efectivitatea lucrului.
- 6. În timpul lucrului cu compresorul, trebuie să adaptezi mijloacele corespunzătoare de protecție personală.**
Nu purta bijuterii nefixate, atârnată, sau orice alt fel de podoabe, deoarece este riscul că asemenea elemente pot fi prinse de piesele în mișcare ale compresorului. Părul lung trebuie strâns și acoperit bine sub șapcă.
- 7. Trebuie să porți ochelari de protecție.**
În încăperi prăfuite, trebuie să porți semimască de protecție a căilor respiratorii.
- 8. Nici odată să nu întrebuințezi conductorul de alimentare cu tensiune în alte scopuri, în afară de cele pentru care este destinat.**
Nu este permis să deplasezi compresorul ținând-ul de conductorul de alimentare cu tensiune. Deasemeni nu este voie să scoți ștecărul conductorului de alimentare, trăgând de conductor. Conductorul trebuie ferit de temperaturi înalte, ulei și margini ascuțite.

9. Nu ester voie să te apleci asupra compresorului.

Trebuie să stai bine și sigur pe picioare, menținând tot timpul echilibrul corpului.

10. Trebuie să ai grijă de compresor.

Compresorul trebuie menținut curat, asigurând în acest mod exploatarea lui înfaibilă pe o lungă perioadă de timp. Trebuie reaspectate prescrierile instrucțiunilor. Periodic trebuie să verifici starea tehnică a conductorului de alimentare cu tensiune și a ștecărului. În cazul constatării defectării, conductorul trebuie înlocuit cu altu nou de către specialist, în acest domeniu. Dacă, eventual se întrebuințează prelungitor de alimentare cu tensiune, la care se va constata defectarea lui, trebuie înlocuit cu altu nou.

11. Compresorul trebuie deconectat de la alimentare.

În cazul constării defectului sau uzurii conductorului de alimentare cu tensiune, compresorul trebuie fara înțrziere deconectat de la alimentare. Dacă compresorul nu este utilizat, trebuie deconectat de la alimentare cu tensiune, scoțând ștecărul din priză cu tensiune.

12. Nu lăsa obiecte pe compresor.

Înainte de pornirea compresorului, trebuie să te asiguri că eventualele scule sau alte obiecte au fost îndepărtate de pe el.

13. Trebuie să eviți o pornire neșteptată a compresorului.

Înainte de conectare compresorului la tensiune, trebuie să te asiguri că butonul întrerupătorului se află pe poziția de oprire (OFF).

14. Compresorul, trebuie controlat refritor la uzarea lui.

De fiecare dată, înainte de a porni compresorul, trebuie verificate toate elementele de siguranță cât și alte piese accesibile, dacă nu sunt defectate și pot îndeplini funcția lor respectivă în condiții corespunzătoare. Toate elementele fixe trebuie să fie corespunzător fixate, pentru a avea siguranța că utilajul va funcționa corespunzător. Toate ementele de siguranță cât și alte piese accesibile, defectate, trebuie reparate sau înlocuite cu altele în bună stare tehnică, dacă instrucțiunile prezente nu indică alte dezlegări. Întrerupătoarele defectate trebuie înlocuite de servis. Dacă întrerupătorul nu acționează corespunzător, nu ester permisă reparația lui, samovolnică.

15. Important!

Pentru securitatea personală, trebuie întrebuințate doar piese și accesorii originale, care sunt recomandate de producător. În caz contra apare riscul de accidentare.

PRESCRIPTII AMANUNTITE DE SECURITATE

Trebuie respectate prescrierile corespunzătoare, referitor la securitate și igienei de lucru.

- Nu îndrepta fluxul de aer spre persoane, animale sau spre sine.
- Nu este permis de a curăța, cu aer comprimat, hainele în care ești îmbrăcat.
- Nu îndrepta fluxul lichidului pulverizat de utilaje, alimentare cu aer din compresor, nici spre compresor..
- Nu lucra desculț, sau cu mâinile ude.
- Nu transporta compresorul cu rezervorul sub presiune.
- Nu este permisă sudarea sau reparația rezervorului. În cazul defectării sau ruginirii, rezervorul trebuie înlocuit la servis autorizat.
- Nu este permisă deservirea compresorului de către persoane neșcolarizate în acest domeniu.
- La curățarea compresorului utilizați doar cârpă umedă și detergent blând.
- Compresorul ester destinat stricte de a compresă aer, deci nu-l utilizați la compresarea altui fel de gaze.
- Atât compresorul cât și conductele lui în timpul funcționării, au temperatură înaltă, Evitați contactul cu aceste obiecte. Apare riscul căte poți frige!
- În timpul deconectării conectărilor utilajului, tine bine cu mâna elementele respective, eviți în acest mod leziuni corporale, cauzate de recul.
- În timpul lucrului trebuie să porți ochelari de protecție. Leziunile corporale (ochilor) pot fi cauzate de particule solide, acționate de aerul comprimat..
- Nu este permis de a utiliza vopsele sau detergenți, al căor punct de inflamabilitate este mai jos de 210°C.
- Nu este permis să încălziți vopselele sau detergenții.
- Respectați informacțiile de securitate în timpul lucrului, referitor la utilizarea lichidelor furnizate de producător.
- În timpul vopsirii lichidului pulverizat, este interzis fumatul, atât de către operator cât și de alte persoane care se află în încăpere. Vaporii vopselelor sunt foarte inflamabile.
- Trebuie să te asiguri că, în încăperea în care vei efectua vopsirea, nu sunt surze de foc deschis nici utilaje care pot scânteia.
- În timpul pulverizării vopselei, lacului trebuie să porți mască de protecție, spre evita inhalarea substanțelor toxice.

- În încăperea în care, este efectuată vopsirea, nu este permisă să consumi mâncare nici lichide. Vaporii vopselelor sunt foarte periculoase pentru sănătate.
- Compresorul poate fi utilizat numai în încăperi înzestrate cu sistem de ventilație, în bună stare de funcționare la temperatura mediului în gama între +5°C și +40°C.
- Acționează rațional și prudent conform prescrierilor în vigoare.
- Se admite utilizarea conductorilor de prelungire, de alimentare cu tensiune, cu lungimea max. de 5 m. dar cu secțiunea de cel puțin 1,5 mm².

UTILIZAREA REZERVOARELOR SUB PRESIUNE

Rezervorul de aer comprimat este destinat de a magazina aerului comprimat, deci trebuie exploatat în mod static. Utilizarea corespunzătoare a rezervorului, este condiția asigurării securității.

Deci, uzufructuarul trebuie să acționeze după cum urmează:

- Rezervorul trebuie exploatat în mod corespunzător, în limitele stabilite ale presiunii și temperaturii, specificate de producător pe plăcuța de fabricație.
- Nu este permis de a efectua lucrări de reparație sau conservarea rezervorului, atunci când este sub presiune;
- trebuie asigurată acționarea corectă a utilajelor de asigurare și de reglare; în caz necesar trebuie înlocuite cu altele noi cu aceleași parametri, cu obținerea permisului producătorului.
- supapa de siguranță, trebuie să fie ajustată și plombată la presiunea de lucru a compresorului și rezervorului.
- în măsura posibilităților, evitați exploatarea rezervorului în încăperi cu ventilație insuficientă; evitați instalarea rezervorului, în apropierea surselor de căldură și substanții.
- nu fixați rezervorul și nici alte piese de pe el, pe substrat sau de construcții fixe.
- preveniți coroziile: dependent de condițiile de lucru ale rezervorului se poate aduna în el condensat, care trebuie înlăturat.

ESTE INTERZISĂ UTILIZAREA REZERVORULUI ÎN MOD NECORESPUNZĂTOR CAT SI MANIPULAREA SAMOVOLNICA LA COMPRESOR DE CATRE PERSOANE INCOMPETENTE. NU ESTE PERMISA AJUSTAREA SUPAPEI DE SIGURANTA.

Uzufructuarul trebuie să respecte prescrierile de drept, în vigoare pe teritoriul țării respective, referitoare la utilizarea utilajelor sub presiune.

Nu este permisă utilizarea rezervorului sub presiune în cazul în care rezervorul este defectat, și este periculos față de lucrători și persoane terțe.

Dacă rezervorul de presiune, are pereții defectați, nu mai poate fi utilizat, deci trebuie retras.

ATENȚIE! Dispozitivul este folosit pentru a funcționa în interior.

Cu toate că s-a aplicat, chiar de la proiectare, construcție de siguranță, mijloace de asigurare și mijloace suplimentare de protecție, totdeauna este riscul minimal de a suferi leziuni în timpul lucrului

EXPLICAREA PICTOGRAMELOR.

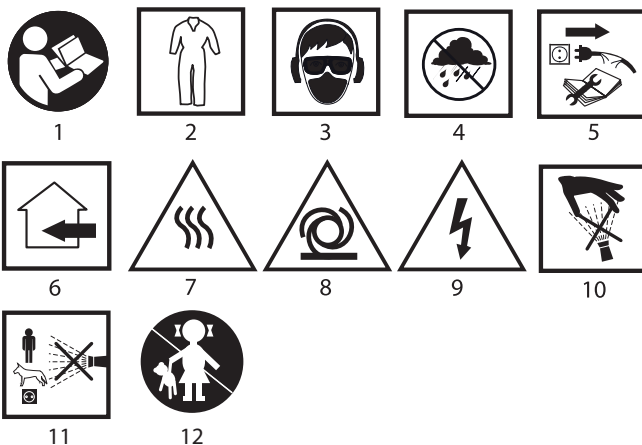

1. Citește instrucțiunile de deservire.
2. Utilizează îmbrăcăminte de protecție.
3. Folosește echipament individual de protecție (ochelari, protecție pentru urechi, mască de praf)
4. Evită expunerea la ploaie.
5. Deconectează natnie de reparație (întreținere)
6. A se utiliza în ineriorul încăperiiilor.
7. Atenție suprafețe fierbinți.

8. Atenție, poate acționa fără avertizare.
9. Atenție, pericol de electrocutare.
10. Pericol de leziuni corporale cu presiune înaltă,
11. Nu îndrepta fluxul spre oameni, animale și nici pe instalații sub tensiune.
12. Ester interzis accesul copiilor la sculă.

CONSTRUCTIA SI DESTINATIA

Compresorul este acționat de motor electric, este utilaj al cărui funcție de bază este compresia aerului și înmagazinarea aerului atmosferic. Aerul sub presiune ridicată poate servi la acționarea utilajelor pneumatice, pomparea a tot felul de recipienți de aer, pulverizarea lichidelor cât și baleiajul locurilor greu accesibile. Este destinat exclusiv pentru utilizare de amatori.

Compresorul a fost proiectat de a lucra cu întreruperi, ceace înseamnă că, trebuie să lucreze în frecvența de un ciclu de lucru și trei cicluri de pauză cu scopul de a evita supraîncălzirea utilajului (exemplu. :2,5 min. lucru și 7,5 min.pauză.).

COMPRESORUL NU ESTE DESTINAT DE FI UTILIZAT IN AFARA INCAPERILOR.



Nu este permisă utilizarea compresorului în dezacord cu destinația lui.

DESCRIEREA PAGINILOR GRAFICE

Enumerarea de mai jos se referă la elementele utilajului prezentate pe paginile grafice ale prezentelor instrucțiuni.

1. Rezervor de aer comprimat
2. Manometru (arată presiunea din rezervor)
3. Supapa de siguranță
4. Intrerupător de presiune
5. Intrerupător principal (ON/OFF)
6. Filtru de aer
7. Robinet de ajustarea (reducerii) presiunii
8. Roată alergătoare
9. Racordarea aerului comprimat (îmbinare rapidă)
10. Manometru (arată presiunea ajustată)
11. Dopul gurii de turnarea uleiului
12. Vizorul nivelului de ulei
13. Dopul de scurgerea uleiului
14. Dopul de scurgerea condensatului din rezervor
15. Saibă de cauciuc

* Pot apare mici diferențe între figură și produs.

DESCRIEREA SEMNELOR GRAFICE



ATENȚIE



AVERTISIMENT!



MONTAJ / AJUSTARI



INFORMATII

PREGATIREA PENTRU LUCRU

MONTAJUL COMPRESORULUI

- Trebuie să te asiguri, că tensiunea și frecvența de alimentare corespund cu tensiunea specificată pe plăcuța de fabricație a compresorului și a instrucțiunilor..
- Compresorul poate fi conectat numai la instalația electrică asigurată cu siguranță de diferență de curent, care va întrerupe alimentarea, în cazul curgerii curentului mai mare de 30mA în timp mai scurt de 30ms.
- Verifică dacă compresorul nu s-a defectat în timpul transportului.
- Verifică nivelul de ulei din baia de ulei a compresorului.
- Compresorul trebuie poziționat cât mai aproape de receptorul aerului comprimat.
- Evitați utilizarea conductelor de aer comprimat, lungi cât și conductori lungi de alimentare cu tensiune.
- Asigură-te, că aerul absorbit este uscat, nu conține murdăria cât și alte componente, care pot duce la autoaprindere sau explozie în interiorul compresorului.
- Compresorul nu poate fi instalat în încăperi umede.
- Compresorul, în timpul funcționării, trebuie să fie așezat pe substrat orizontal și stabil, pentru a putea asigura lubrifierea corespunzătoare a compresorului.

PREGATIREA COMPRESORULUI PENTRU LUCRU

- Montează roțile alergătoare (8) (fig B).
- Montează șaiba de cauciuc (15) la piciorul de susținere (fig C).
- Utilizează șurubelnița pentru a deșuruba dopul gurii de umplerea cu ulei și montează dopul furnizat, în orificiu (11) (fig A).
- Verifică nivelul uleiului (12) (fig A).
- Înșurubează filtrul de aer (6) în orificiul din chiulasa compresorului.

LUCRUL / ASAMBLARILE

PORNIREA / OPRIREA

- Pornirea - trage butonul întrerupătorului principal (5) spre în sus (ON) (figD).
- Oprirea - apasă butonul întrerupătorului principal (5) spre în jos (OFF) (figD).

AJUSTAREA PRESIUNII AERULUI.

- Cu scopul micșorării presiunii aerului la ieșirea din kompresor, robinetul de ajustarea presiunii (7) trebuie rotit spre stânga, iar pentru mărirea presiunii, robinetul de reglarea presiunii, trebuie rotit spre dreapta (figH) Valoarea presiunii se poate citi pe manometru (10)

INTRETINEREA SI DESERVIREA

- ! **Inainte de a efectua ori ce fel de activități referitor la instalare, ajustare, reparație sau altă deservire trebuie neapărat scos ștecărul conductei de alimentare din priza cu tensiune și golit rezervorul de aerul comprimat.**

AP APA DE CONDENSARE

- i După ziua de lucru, trebuie golit rezervorul de apa din condensare, făcând uz de dopul de scurgere care se află pe fundul rezervorului. O dată pe an, starea exterioră a rezervorului trebuie verificată vizual. Totuși, dacă rezervorul este utilizat cu kompresor fără ulei, sau în mediu cu umiditate mare, eventual în condiții nefavorabile (ventilație necorespunzătoare, agenți atmosferici agresivi.....) verificarea trebuie făcută mai des. Verificarea prevăzută de prescrieri, trebuie efectuate în conformitate cu drepturile și normele țării respective.

SUPAPA DE SIGURANȚĂ

- ! **Supapa de siguranță, este ajustată la presiunea maximă de siguranță, respectivă rezervorului. Nu este permisă ajustarea supapei de siguranță.**

NIVELUL ULEIULUI

- ! **Nivelul uleiului trebuie văzut în vizor, iar nivelul este arătat de punctul roșu.**

SCHIMBAREA ULEIULUI

- oprește motorul și scoate ștecărul din priza de alimentare cu tensiune.
 - golește aerul comprimat din rezervor.
 - desfă dopul de golirea uleiului (13) (figA) și varsă uleiul uzat în recipient (figF). (dacă eventual, în kompresor mai rămâne puțin ulei, rezervorul trebuie aplecat un pic și vărsat restul de ulei).
 - scoate dopul gurii de umplere cu ulei, (11) și torană ulei proaspăt la nivelul necesar (figG).
 - bagă la loc dopul gurii de umplere cu ulei.
- Se recomandă utilizarea uleiului din clasa 15W/40. Prima schimbare a uleiului trebuie efectuată după 50 de ore de lucru a compresorului. Următoarele schimbări ale uleiului trebuie efectuate după fiecare 200 de ore de lucru.

CURĂȚAREA FILTRULUI DE AER

- ! **Remarcă ! Trebuie așteptat până ce compresorul se răcește ! Riscul frigerii!**

- ! **Filtrul trebuie curățat, nedepășind 200 de ore de lucru. Trebuie spălat cu petrol iar după ce se usucă, montat la loc. Filtrul de aer înfundat, micșorează în mare măsură eficacitatea compresorului.**

- i Ori ce fel de defecte trebuie să fie eliminate de către servisul autorizat al firmei producătoare.

DATE NOMINALE

Compresor unsoare	
Parametrul	Valoarea
Tensiunea de alimentare	230 V AC
Frecvența de alimentare	50 Hz
Putere absorbită	1500 W
Viteza de rotire a motorului	2850 min ⁻¹

Clasa protejării	I
Presiunea de deconectare	8 bar
Presiunea de conectare	6 bar
Capacitatea rezervorului	24 l
Absorbția de aer	206 l/min
Cantitatea de ulei	270 ml
Gama temperaturii de lucru	5°C ÷ 40°C
Masa	20,6 kg
Anul fabricației	2017

DATE REFERITOR LA ZGOMOT SI VIBRATII:

Nivelul puterii acustice $L_{wA} = 97\text{dB (A) K=3dB (A)}$
 Nivelul presiunii acustice $L_{pA} = 73,62\text{dB (A) K=3dB (A)}$

PROTEJAREA MEDIULUI

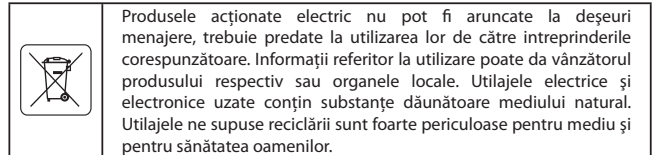

Produsele acționate electric nu pot fi aruncate la deșeurile menajere, trebuie predate la utilizarea lor de către întreprinderile corespunzătoare. Informații referitor la utilizare poate da vânzătorul produsului respectiv sau organele locale. Utilajele electrice și electronice uzate conțin substanțe dăunătoare mediului natural. Utilajele ne supuse reciclării sunt foarte periculoase pentru mediu și pentru sănătatea oamenilor.

* Rezervăm dreptul la introducerea schimbărilor

„Grupa Topex Spółka z ograniczoną odpowiedzialnością” Spółka komandytowa cu sediul în Varșovia, ul. Pograniczna 2/4 (mai departe : „Grupa Topex”) informează că, toate drepturile autorului referitor la prezenta instrucțiune (mai departe „instrucțiuni”), adică texturile ei, fotografiile inserate, schemele, desenele, cât și compoziția ei, depind exclusiv de Grupa Topex și sunt supuse protejate de drept în conformitate cu legea din 4 februarie 1994, referitor la drepturile autorului și drepturile înrudite (Monitorul Oficial 2006 nr 90 poziția 631 cu modificările ulterioare). Copierea, transformarea, publicarea, modificarea instrucțiunilor, în întregime sau numai unor elemente cu scop comercial, fără acceptul în scris al firmei Grupa Topex este strict interzisă și în consecință poate fi trasă la răspundere civilă și penală.



PŘEKLAD PŮVODNÍHO NÁVODU K POUŽÍVÁNÍ

KOMPRESOR 73K002

POZOR: PŘED ZAHÁJENÍM POUŽÍVÁNÍ KOMPRESORU SI PEČLIVĚ PŘEČTĚTE TENTO NÁVOD A USCHOVEJTE JEJ PRO POZDĚJŠÍ POTŘEBU.

PODROBNÉ BEZPEČNOSTNÍ POKYNY

Dodržujte níže uvedené bezpečnostní pokyny, aby se vyhnout nebezpečí úrazu elektrickým proudem, poranění a požáru.

- Pracoviště udržujte v čistotě a v pořádku.**
Pracoviště, kde není pořádek, zvyšuje riziko pracovního úrazu.
- Věnujte pozornost podmínkám na pracovišti.**
Kompresor nikdy nevystavujte dešti. Nepoužívejte kompresor na vlhkém a mokřem místě v blízkosti hořlavých látek (kapalin nebo plynů). Zajistěte dobře osvětlený pracovní prostor.
- Chraňte se před úrazem elektrickým proudem.**
Vyhňte se fyzickému kontaktu s uzemněnými prvky, jako trubky, ohříváče, kuchyně, ledničky apod.
- Zabezpečte oblast práce kompresoru před přístupem dětí a zvířat.**
Nepovolané osoby by se měly nacházet v dostatečné vzdálenosti od pracujícího kompresoru. Uchovávejte kompresor na suchém, uzavřeném a nedostupném místě mimo dosah dětí.
- Kompresor nepřetěžujte.**
Kompresor by měl pracovat v rozsahu svých parametrů. Toto zajistí lepší, bezpečnější a efektivnější provedení práce.
- Při práci s kompresorem používejte vhodné osobní ochranné prostředky.**
Nenoste volně visící bižuterii nebo jakékoliv ozdoby, pokud existuje riziko zachycení takových prvků pohyblivými součástmi kompresoru. Dlouhé vlasy sepněte a schovejte pod čepici.
- Používejte uzavřené brýle nebo noste ochranné brýle.**
Během práce v zaprášené místnosti noste ochrannou polomasku, která chrání dýchací cesty.
- Napájecí kabel vždy používejte pouze ke stanoveným účelům.**
Netahejte kompresor, pokud jej držíte za napájecí kabel. Nevynadávejte zástrčku kabelu ze síťové zásuvky tažením za kabel. Chraňte napájecí kabel před vysokými teplotami, olejem a ostrými hranami.

9. Nenaklánějte se nad kompresorem.

Po celou dobu pevně stůjte a zachovávejte při tom rovnováhu.

10. O svůj kompresor pečujte.

Udržujte kompresor v čistotě. Toto zajistí jeho dlouhodobý a spolehlivý provoz. Dodržujte ustanovení uvedená v návodu. Pravidelně kontrolujte technický stav napájecího kabelu a jeho zástrčky. V případě zjištění poškození svěťte výměnu za nový kvalifikovanému odborníkovi. Pravidelně kontrolujte technický stav prodlužovacího kabelu (pokud jej používáte), a pokud zjistíte poškození – vyměňte jej.

11. Odpojte kompresor od napájení.

V případě zjištění poškození nebo opotřebením izolace napájecího vedení odpojte neprodleně kompresor od napájení. Pokud kompresor nepoužíváte, odpojte jej od napájení vyjmutím zástrčky ze síťové zásuvky.

12. Neponechávejte na kompresoru žádné předměty.

Před zapnutím kompresoru se ujistěte, že bylo odstraněno nářadí a jiné předměty.

13. Zabraňte náhodnému spuštění kompresoru.

Před zapojením kompresoru do napájení se ujistěte, že tlačítko zapínače se nachází ve vypnuté poloze (OFF).

14. Kontrolujte kompresor, zda na něm nejsou žádné známky opotřebením.

Před každým spuštěním kompresoru pečlivě zkontrolujte všechny jeho ochranné prvky a jiné dostupné části, zda nejsou poškozeny a mohou správně plnit svou funkci. Všechny nehybné prvky musí být správně upevněny, aby bylo zaručeno, že zařízení bude pracovat správně.

Poškozené zabezpečení a pohyblivé prvky kompresoru musí být opraveny nebo vyměněny v servisní dílně, pokud nebyla uvedena jiná doporučení v tomto návodu. Poškozené vypínače vyměňte v servisu. Pokud vypínače nemůžete zapnout nebo vypnout, nezkoušejte je opravovat.

15. Důležité!

Pro vlastní bezpečnost používejte pouze součástky nebo originální příslušenství doporučené výrobcem. Existuje vysoké riziko úrazu v případě použití jiných prvků.

PODROBNÉ BEZPEČNOSTNÍ POKYNY

Dodržujte příslušné bezpečnostní předpisy a předpisy týkající se hygieny práce.

- Nemířte proud vzduchu směrem k osobám, zvířatům nebo směrem k sobě.
- Nečistěte stlačeným vzduchem nošené oblečení.
- Nemířte proud kapaliny rozstříkané zařízeními připojenými ke kompresoru, směrem k samotnému kompresoru.
- Nepracujte naboso nebo s mokřými rukama.
- Nepřenášejte kompresor s nádobou pod tlakem.
- Nesvařujte a neopravujte nádrž. V případě poškození nebo koroze vyměňte nádobu v autorizovaném servisu.
- Nedovolte nezkušeným osobám pracovat s kompresorem.
- K čištění kompresoru používejte pouze vlhký hadřík a jemný čisticí prostředek.
- Kompresor je určen výhradně pro stlačování vzduchu, nepoužívejte jej pro jiné plyny.
- Kompresor a jeho kabely během provozu dosahují vysokých teplot. Vyhněte se kontaktu s nimi! Existuje nebezpečí popálení!
- Během rozpojování spojení vybavení, spojovací prvek držte v ruce, abyste se vyhnuli poranění způsobeného odmrštěním.
- Noste během práce uzavřené brýle pro ochranu proti odpráskávajícímu povrchu. Poranění těla (očí) mohou být způsobena částicemi cizích těles poháněných stlačeným vzduchem.
- Nepoužívejte barvy nebo rozpouštědla, které mají bod vzplanutí nižší než 210 °C.
- Není dovoleno zahřívát barvy nebo rozpouštědla.
- Dodržujte bezpečnostní informace dodávané výrobcem používaných kapalin.
- Během lakování postříkem je zakázáno kouření jak operátora, tak i jiných osob nacházejících se v prostoru. Výpary barev jsou vysoce hořlavé.
- Během rozprašování barev a nátěrů používejte pro vyhnutí se vdechování toxických látek ochrannou polomasku.
- Ujistěte se, že v pracovní místnosti nejsou zdroje otevřeného ohně nebo jiskřících zařízení.
- V místnosti, kde se pracuje, nejzte a nepijte. Výpary barev jsou nebezpečné pro zdraví.

- Kompresor může být používán pouze v místnostech vybavených funkční ventilačním systémem při okolní teplotě v rozsahu od +5 °C do +40 °C.
- Postupujte rozumně a rozvážně v souladu s platnými předpisy.
- Připouští se používání prodlužovacích kabelů napájecího vedení pouze s ochranným kabelem s maximální délkou 5 m a průřezem ne menším než 1,5 mm².

POUŽÍVÁNÍ TLAKOVÝCH NÁDOB

Tlaková nádoba je určena ke skladování stlačeného vzduchu a musí být provozována ve statickém režimu. Správné užívání nádoby je základní podmínkou zajišťující bezpečnost.

Proto by měl uživatel postupovat následujícím způsobem:

- provozovat nádobu správným způsobem ve stanovených velikostech tlaku a teploty uvedených výrobcem na typovém štítku.
- neprovádět práce spojené s opravou nebo údržbou nádoby, pokud je nádoba pod tlakem;
- zajistit nezávadnou činnost ochranných a regulačních zařízení; v případě potřeby vyměňovat za nové se stejnými parametry, a získat dříve souhlas výrobce.
- pojistný ventil musí být nastaven a zaplombován na pracovní tlak kompresoru a nádoby.
- podle možností se vyhnout provozování nádoby ve špatně větraných prostorech; vyhněte se instalování nádoby v blízkosti zdrojů tepla nebo látek.
- neupevňujte nádobu a instalované na ní části do podloží nebo jiným trvalým konstrukcím.
- zabraňte korozi: v závislosti na pracovních podmínkách se v nádobě může hromadit kondenzát, který je třeba odstraňovat.

JE ZAKÁZÁNO POUŽÍVÁNÍ NÁDOBY NESPRÁVNÝM ZPŮSOBEM A SVEVOLNÁ MANIPULACE S KOMPRESOREM NEOPRÁVNĚNÝMI OSOBAMI. JE ZAKÁZÁNO UPRAVOVAT BEZPEČNOSTNÍ VENTIL.

Uživatel musí dodržovat právní předpisy týkající se používání tlakových zařízení platných na území provozování nádoby.

Nepoužívejte tlakovou nádobu, pokud je poškozená způsobem představujícím nebezpečí pro zaměstnance nebo třetí osoby.

Pokud tlakové nádoby mají poškozené stěny, vyřadte je z užívání.

POZOR! Zařízení slouží k práci v uzavřených prostorech.

I přes použití konstrukce z podstaty věci bezpečné, používání zajišťujících prostředků a dodatečných ochranných prostředků, vždy existuje reziduální riziko poranění během práce.

VYSVĚTLIVKY K POUŽITÝM PIKTOGRAMŮM

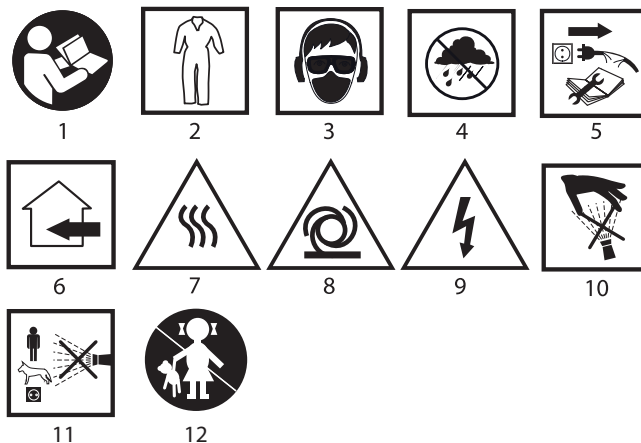

- Přečtěte si návod k obsluze
- Používejte ochranné oděvy
- Používejte osobní ochranné prostředky (uzavřené ochranné brýle, chrániče sluchu, protiprachovou masku).
- Chraňte před deštěm
- Odpojte před opravou (údržba)
- Pro použití uvnitř místnosti
- Pozor: horké povrchy
- Pozor: může se spustit bez varování
- Pozor: nebezpečí úrazu elektrickým proudem
- Nebezpečí poranění vysokým tlakem
- Nemířte proudem na lidi, zvířata a na instalace pod napětím
- Zabraňte přístupu dětí k nástrojům

KONSTRUKCE A URČENÍ

Kompresor poháněný elektrickým motorem je zařízení, jehož základní a současně jedinou funkcí je stlačování a skladování atmosférického vzduchu. Vzduch se zvýšeným tlakem může sloužit k pohonu pneumatického nářadí, naplňování veškerých zásobníků vzduchu, rozprašování kapalin a také profukování těžko přístupných míst. Je určen výhradně k využití při kutilských pracích.

Kompresor byl navržen pro přerušovanou práci, což znamená, že musí pracovat s četností 1 pracovní cyklus / 3 cykly odpočinku (např.: 2,5 min. práce a 7,5 min. přestávky), aby nedošlo k přehřátí zařízení.

KOMPRESOR NENÍ URČEN PRO UŽÍVÁNÍ VNĚ BUDOV

Kompresor je nutno používat v souladu s jeho určením.



POPIS STRAN S VYOBRAZENÍMI

Níže uvedené číslování se vztahuje k prvkům zařízení znázorněným na vyobrazeních v tomto návodu.

1. Zásobník stlačeného vzduchu
2. Manometr (ukazující tlak v zásobníku)
3. Pojistný ventil
4. Tlakový spínač
5. Hlavní zapínač (ON/OFF)
6. Vzduchový filtr
7. Regulační (redukční) ventil tlaku
8. Pojezdové kolečko
9. Přípojka stlačeného vzduchu (rychlospojky)
10. Manometr (ukazující nastavený tlak)
11. Zátka plnicího hrdla oleje
12. Okénko olejovzdušného
13. Vypouštěcí zátka oleje
14. Vypouštěcí zátka kondenzátu ze zásobníku
15. Pryžová podložka

* Skutečný výrobek se může lišit od vyobrazení.

POPIS POUŽITÝCH GRAFICKÝCH OZNAČENÍ



POZOR



UPOZORNĚNÍ



MONTÁŽ / NASTAVENÍ



INFORMACE

PŘÍPRAVA K PRÁCI

MONTÁŽ KOMPRESORU



- Napětí a frekvence napájení kompresoru musí být v souladu s hodnotami uvedenými na typovém štítku kompresoru a v návodu.
- Je nutno používat ve stálé elektrické instalaci proudový chránič, který přeruší napájení v případě, že svodový proud překročí 30mA během 30ms.
- Zkontrolujte, zda během dopravy kompresor nebyl poškozen.
- Zkontrolujte množství oleje v olejové vaně kompresoru.
- Kompresor umístěte co nejbližší místa spotřebiče stlačeného vzduchu.
- Vyhněte se dlouhým kabelům pro stlačený vzduch a dlouhým napájecím kabelům.
- Ujistěte se, že nasávaný vzduch je suchý, bez znečištění a komponentů, které by mohly způsobit zapálení nebo explozi uvnitř kompresoru.
- Je zakázáno instalovat kompresor ve vlhkých prostorech.
- Umístěte fungující kompresor na horizontálním a stabilním podložku pro zajištění vhodného mazání kompresoru.

PŘÍPRAVA KOMPRESORU K PRÁCI



- Namontujte pojezdová kolečka (8) (obr. B).
- Namontujte pryžovou podložku (15) k podepírající části (obr. C).
- Použijte šroubovák pro vymontování zátky plnicího hrdla oleje a namontujte v otvoru dodanou zátku (11) (obr. A).
- Zkontrolujte hladinu oleje (12) (obr. A).
- Našroubujte vzduchový filtr (6) do otvoru hlavy kompresoru.

PROVOZ / NASTAVENÍ

ZAPÍNÁNÍ / VYPÍNÁNÍ



- Zapínání – zatáhněte za tlačítko hlavního zapínače (5) směrem nahoru (ON) (obr. D).
- Vypínání – stlačte tlačítko hlavního zapínače (5) směrem dolů (OFF) (obr. D).

SEŘÍZENÍ TLAKU VZDUCHU



Pro snížení tlaku vzduchu na výstupu kompresoru otočením doleva vyšroubujte ventil regulace tlaku (7). Za účelem zvýšení tlaku vzduchu otočením doprava vyšroubujte ventil regulace tlaku (obr. H). Hodnotu tlaku ukazuje manometr (10).

PÉČE A ÚDRŽBA



Před zahájením jakýchkoliv činností spojených s instalací, seřizováním, opravami nebo údržbou je nutno vytáhnout zástrčku napájecího kabelu ze síťové zásuvky a vypustit stlačený vzduch ze zásobníku.



VODA Z KONDENZACE

Po celodenní práci vypouštějte ze zásobníku vodu pocházející z kondenzace. K tomuto účelu používejte zátku pro vypouštění kondenzátu nacházející se ve spodní části zásobníku.

Jenou ročně provádějte vizuální kontrolu vnějšího stavu zásobníku. Pokud je zásobník používán s bezolejovým kompresorem nebo v prostředích s vysokou vlhkostí, nebo v nepříznivých podmínkách (nedostatečné větrání, agresivní média...) tyto kontroly by měly být prováděny častěji.

Kontroly stanovené v právních předpisech musí být prováděny v souladu s těmito předpisy a normami platnými na území státu, ve kterém je zásobník provozován.

POJISTNÝ VENTIL



Pojistný ventil je seřízen na maximální bezpečný tlak stanovený pro zásobník. Je zakázáno seřizovat pojistný ventil.



HLADINA OLEJE

Hladina oleje musí být viditelná na okénku olejovzdušného, a jeho hladinu ukazuje červená tečka.



VÝMĚNA OLEJE

- vypněte motor a vytáhněte zástrčku napájecího vedení z napájecí zásuvky. Vypusťte stlačený vzduch ze zásobníku.
 - vyšroubujte zátku pro vypouštění oleje (13) (obr. A) a vylijte použitý olej do nádoby (obr. F). (pokud v kompresoru i nadále zůstane olej, nakloňte mírně kompresor pro odstranění zbytků oleje).
 - vytáhněte zátku plnicího otvoru oleje (11) z otvoru plnicího hrdla oleje a nalijte čerstvý olej (obr. G), až do dosažení správné hladiny.
 - stiskněte zpět zátku plnicího otvoru oleje.
- Doporučuje se používat oleje třídy 15W/40. První výměnu oleje proveďte po 50 hodinách provozu kompresoru. Další výměny provádějte po každých 200 hodinách provozu.

ČIŠTĚNÍ VZDUCHOVÉHO FILTRU



Pozor! Vyčkejte, až kompresor úplně vychladne! Hrozí nebezpečí popálení!



Čistěte filtr v časových intervalech ne delších než 200 provozních hodin.

Propláchněte jej v petroleji a po vysušení namontujte zpět. Ucpaný vzduchový filtr podstatně snižuje výkon kompresoru.



Veškeré závady je nutno nechat odstranit u autorizovaného servisu výrobce.

JMENOVITÉ ÚDAJE

Olejový kompresor	
Parametr	Hodnota
Napájecí napětí	230 V AC
Napájecí kmitočet	50 Hz
Jmenovitý výkon motoru	1500 W
Rychlost otáčení motoru	2850 min ⁻¹
Třída ochrany	I.
Tlak vypnutí	8 bar
Tlak zapnutí	6 bar
Objem zásobníku	24 l
Příkon vzduchu	206 l/min
Množství oleje	270 ml
Rozsah provozní teploty	5 °C ÷ 40 °C
Hmotnost	20,6 kg
Rok výroby	2017

ÚDAJE O HLUKU A VIBRACÍCH:

Hladina akustického výkonu $L_{wA} = 97 \text{ dB (A) K=3dB (A)}$

Hladina akustického tlaku $L_{pA} = 73,62 \text{ dB (A) K=3dB (A)}$



Elektricky napájené výrobky nevyhazujte spolu s domácím odpadem, nýbrž odevzdejte je k likvidaci v příslušných závodech pro zpracování odpadu. Informace ohledně likvidace Vám poskytne prodejce nebo místní úřady. Použitá elektrická a elektronická zařízení obsahují látky škodlivé pro životní prostředí. Nerecyklovaná zařízení představují potenciální nebezpečí pro životní prostředí a zdraví osob.

* Právo na provádění změn je vyhrazeno.

„Grupa Topex Spółka z ograniczoną odpowiedzialnością“ Spółka komandytowa ze siedzibą w Warszawie, na ul. Pograniczna 2/4 (dále jen: „Grupa Topex“) informuje, že veškerá autorská práva k obsahu tohoto návodu (dále jen: „návod“), včetně m.j. textu, použitých fotografií, schémat, výkresů a také jeho uspořádání, náleží výhradně firmě Grupa Topex a jsou právně chráněna podle zákona ze dne 4. února 1994, o autorských právech a právech příbuzných (sbírka zákonů z roku 2006 č. 90 položka 631 s pozdějšími změnami). Kopírování, zpracovávání, zveřejňování či modifikování celého návodu jakož i jeho jednotlivých částí pro komerční účely bez písemného souhlasu firmy Grupa Topex je přísně zakázáno a může mít za následek občanskoprávní a trestní stíhání.



PREKLAD PŮVODNÉHO NÁVODU NA POUŽITIE

KOMPRESOR 73K002

UPOZORNENIE: PREDTÝM, AKO ZAČNETE POUŽÍVAŤ KOMPRESOR, JE POTREBNÉ SI POZORNE PREČÍTAŤ TENTO NÁVOD A USCHOVAŤ HO NA ĎALŠIE POUŽITIE.

VŠEOBECNÉ BEZPEČNOSTNÉ PREDPISY

Dodržiavajte uvedené bezpečnostné predpisy, aby ste sa vyhlili nebezpečenstvom zranenia elektrickým prúdom, zraneniu a požiaru.

- Miesto práce udržiavajte v čistote a poriadku.**
Na pracovisku, na ktorom nie je poriadok, existuje vyššie riziko nehody pri práci.
- Venujte pozornosť podmienkam na pracovisku.**
Kompresor v žiadnom prípade nevystavujte dažďu. Kompresor nie je dovolené používať na vlhkom alebo mokrom mieste v blízkosti horľavých látok (kvapalín alebo plynov). Treba zaručiť dobré osvetlenie miesta práce.
- Chráňte sa pred zranením elektrickým prúdom.**
Vyhýbajte sa fyzickému kontaktu s uzemnenými súčiastkami, ako sú potrubia, ohrievacie články, kuchyne, chladničky atď.
- Miesto práce kompresora chráňte pred prístupom detí a zvierat.**
Osoby, ktoré s kompresorom nepracujú, by sa mali nachádzať v bezpečnej vzdialenosti od pracujúceho kompresora. Kompresor uskladňujte na suchom a uzavretom mieste, bez prístupu detí.
- Kompresor nepreťažujte.**
S kompresorom pracujte v rozsahu jeho parametrov. Zaručí to lepšie, bezpečnejšie a efektívnejšie vykonanie práce.
- Pri práci s kompresorom používajte primerané prostriedky osobnej ochrany.**
Nie je dovolené nosiť voľne zavesenú bižutériu alebo iné ozdoby, pretože hrozí zachytenie takýchto prvkov pohyblivými časťami kompresora. Dlhé vlasy treba nosiť zapnuté a schované pod čiapkou.
- Používajte ochranu očí alebo ochranné okuliare.**
Pri práci v zaprášenej miestnosti noste protiprachový respirátor na ochranu dýchacích ciest.
- V žiadnom prípade nevyužívajte napájací kábel na iné ciele ako tie, na ktoré je určený.**
Kompresor nie je dovolené ťahať za napájací kábel. V žiadnom prípade nevyberajte konektor zo zásuvky jeho ťahaním za kábel. Napájací kábel chráňte pred vysokou teplotou, olejom a ostrými hranami.
- Nenakláňajte sa nad kompresor.**
Pri práci stojte po celý čas pevne a udržiavajte rovnováhu.
- O kompresor sa starajte.**
Kompresor udržiavajte v čistote. Toto zaručí jeho dlhú a spoľahlivú životnosť. Dodržiavajte text návodu. Technický stav napájacieho kábla a jeho konektora pravidelne kontrolujte. Ak skonštatujete poškodenie, výmenu za nový zverte kvalifikovanému odborníkovi. Pravidelne kontrolujte technický stav predlžovacieho kábla (ak sa používa) a ak skonštatujete poškodenie, vymeňte ho.

11. Kompresor odpojte od napájania.

Ak kompresor nepoužívate, odpojte ho od napájania vybratím konektora zo sieťového napájania.

12. V kompresore nenechávajte predmety.

Ak skonštatujete poškodenie alebo opotrebovanie izolácie napájacieho kábla, kompresor okamžite odpojte od napájania. Pred zapnutím kompresora sa uistite, že nástroje a iné predmety sú odstránené.

13. Vyhýbajte sa náhodnému spusteniu kompresora.

Pred zapojením kompresora do siete sa uistite, či je tlačidlo spínača v polohe vypnuté (OFF).

14. Kontrolujte, či sa na kompresore nevyskytli príznaky opotrebovania.

Vždy pred spustením kompresora treba dôkladne skontrolovať všetky jeho ochranné prvky a iné dostupné časti, či nie sú poškodené a či môžu plniť svoju funkciu správnym spôsobom. Všetky nepohyblivé súčiastky by mali byť správne upevnené, aby ste mali istotu, že zariadenie bude pracovať správne. Poškodené ochranné a pohyblivé prvky kompresora by mali byť opravené alebo vymenené v servisnej dielni, pokiaľ nie je v tejto inštrukcii uvedené inak. Poškodené spínače treba dať vymeniť v servise. Ak sa spínač nedá zapnúť, nepokúšajte sa ho opraviť sami.

15. Dôležité!

V záujme vlastnej bezpečnosti používajte iba originálne súčiastky a príslušenstvo odporúčané výrobcom. V prípade použitia iných súčiastok existuje veľké riziko nehody.

DETAILNÉ BEZPEČNOSTNÉ PREDPISY

Je potrebné dodržiavať príslušné predpisy o bezpečnosti a hygiene pri práci.

- Prúd vzduchu nesmerujte na osoby, zvieratá alebo na seba.
- Stlačeným vzduchom nie je dovolené čistiť odev, ktorú máte na sebe.
- Prúd kvapaliny rozprašovanej zariadeniami pripojenými ku kompresoru nesmerujte na samotný kompresor.
- Nepracujte naboso alebo s mokrymi rukami.
- Neprenášajte kompresor s nádržou pod tlakom.
- Nádrž nezvárajte alebo neopravujte. V prípade poškodenia alebo korózie treba nádrž vymeniť v autorizovanom servise.
- K obsluhu kompresora neprípúšťajte osoby, ktoré nemajú skúsenosti s prácou s ním.
- Na čistenie kompresora používajte len vlhkú handričku a jemný čistiaci prostriedok.
- Kompresor je určený výlučne na stláčanie vzduchu, nepoužívajte ho na iné plyny.
- Kompresor a jeho potrubia dosahujú v prevádzke vysokú teplotu. Vyhýbajte sa kontaktu s nimi! Hrozí riziko popálenia!
- Pri odpájaní spojov príslušenstva treba súčiastku spoja držať v ruke, aby nedošlo k zraneniu spôsobenému spätným nárazom.
- Pri práci noste chrániče očí. Zranenie očí môže byť spôsobené časticami cudzích telies poháňaných stlačeným vzduchom.
- Nie je dovolené používať farby alebo rozpúšťadlá s teplotou vznietenia nižšou ako 210°C.
- Farby alebo rozpúšťadlá nie je dovolené zohrievať.
- Dodržiavajte informácie týkajúce sa bezpečnosti uvádzané výrobcami kvapalín.
- Počas lakovania striekaním platí zákaz fajčiť tak pre obsluhujúcu osobu, ako aj pre ďalšie osoby nachádzajúce sa v miestnosti. Výpary farieb sú vysoko horľavé.
- Pri rozprašovaní farieb a lakov používajte ochrannú masku, aby ste sa vyhlili vdychovaniu toxických látok.
- Musíte si byť istý, že v miestnosti určenej na prácu nie sú zdroje otvoreného ohňa alebo iskriace zariadenia.
- V miestnosti, kde sa vykonáva práca, nie je dovolené konzumovať jedlo alebo nápoje. Výpary z farieb sú zdraviu nebezpečné.
- Kompresor môže byť používaný len v miestnostiach, ktoré sú vybavené funkčným systémom vetrania pri teplote okolia v rozsahu od +5°C do +40°C.
- Pracujte racionálne a rozvážne, v súlade s platnými predpismi.
- Predlžovací kábel je dovolené používať iba s ochranným káblom s maximálnou dĺžkou 5m a priemerom minimálne 1,5 mm².

POUŽÍVANIE TLAKOVÝCH NÁDRŽÍ

Tlaková nádrž je určená na uskladňovanie stlačeného vzduchu a mala by byť používaná v statickom režime. Správne používanie nádrže je základnou podmienkou zaručujúcou bezpečnosť. Používateľ by teda mal postupovať nasledovne:

- používať nádrž primeraným spôsobom v stanovenom rozsahu hodnôt tlaku a teploty, uvedených výrobcou na popisnom štítku.
- nevykonávať práce súvisiace s opravou alebo údržbou nádrže, ak je táto pod tlakom;
- zabezpečiť účinné fungovanie ochranných a regulačných zariadení; v prípade potreby ich nahradiť novými s tými istými parametrami, s predchádzajúcim súhlasom výrobcu.
- bezpečnostný ventil by mal byť nastavený a zaplombovaný na pracovný tlak kompresora a nádrže.
- ak je to možné, vyhýbať sa prevádzkovaniu nádrže v nedostatočne vetraných miestnostiach; vyhýbať sa inštalovaniu nádrže v blízkosti zdrojov tepla alebo látok
- nepripevňovať nádrž ani na nej nainštalované časti k podkladu alebo iným pevným konštrukciám.
- predchádzať korózii: v závislosti od pracovných podmienok v nádrži sa môže zhrádzať kondenzát, ktorý treba odstraňovať.

JE ZAKÁZANÉ POUŽÍVAŤ NÁDRŽ NEVHODNÝM SPÔSOBOM A SVOJVOLNE MANIPULOVAŤ S KOMPRESOROM NEPOVOLANÝM OSOBÁM. NIE JE DOVOLENÉ REGULOVAŤ BEZPEČNOSTNÝ VENTIL

Používateľ musí dodržiavať právne predpisy týkajúce sa používania tlakových zariadení, ktoré sú záväzné na území štátu, v ktorom je prevádzkovaná nádrž.

Tlakovú nádrž nie je možné používať, ak je poškodená tak, že ohrozuje pracovníkov a tretie osoby.

Ak majú tlakové nádrže poškodené steny, musia byť stiahnuté z prevádzky.

UPOZORNENIE! Zariadenie slúži na prácu v interiéri.

Napriek použitiu vo svojej podstate bezpečnej konštrukcie, používaniu bezpečnostných prostriedkov a dodatočných ochranných prostriedkov, vždy existuje minimálne riziko úrazov pri práci.

VYSVETLENIE POUŽITÝCH PIKTOGRAMOV

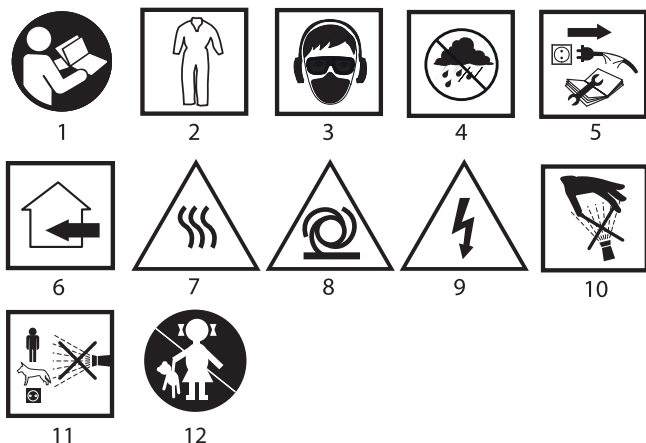

1. Prečítajte si návod na obsluhu
2. Používajte ochranný odev
3. Používajte prostriedky osobnej ochrany (chrániče očí, ochranu sluchu, ochrannú masku proti prachu).
4. Chráňte pred dažďom
5. Pred opravou (údržbou) odpojte
6. Na používanie v interiéroch
7. Pozor, horúci povrch
8. Pozor, môže sa aktivovať bez upozornenia
9. Pozor, nebezpečenstvo zranenia elektrickým prúdom
10. Nebezpečenstvo zranenia vysokým tlakom
11. Nesmerujte prúd na ľudí, zvieratá a na inštalácie pod tlakom
12. Zabráňte prístupu detí do blízkosti zariadenia

KONŠTRUKCIA A POUŽITIE

Kompresor poháňaný elektrickým motorom je zariadenie, ktorého základnou a zároveň jedinou funkciou je stláčanie a skladovanie atmosférického vzduchu. Vzduch s vyšším tlakom môže slúžiť na pohon pneumatických zariadení, na čerpanie všetkých druhov zásobníkov na vzduch, rozprašovanie kvapalín a prefukovanie ťažko prístupných miest. Je určený výhradne na neprofesionálne použitie.

Kompresor bol navrhnutý na prerušovanú prácu, čo znamená, že by mal pracovať s frekvenciou 1 cyklus práce/ 3 cykly odpočinku (napr.: 2,5 min. práce a 7,5 min. prestávka), aby sa zariadenie neprehrialo.



KOMPRESOR NIE JE URČENÝ NA POUŽÍVANIE V EXTERIÉRI
Kompresor nie je dovolené používať v rozpore s jeho určením.

VYSVETLIVKY KU GRAFICKEJ ČASTI

Nasledujúce číslovanie sa vzťahuje na súčasti zariadenia zobrazené v grafickej časti tohto návodu.

1. Nádrž na stlačený vzduch
2. Manometer (znázorňujúci tlak v nádrži)
3. Bezpečnostný ventil
4. Tlakový spínač
5. Hlavný spínač (ON/OFF)
6. Vzduchový filter
7. Regulačný ventil (redukcie) tlaku
8. Kolieska
9. Spojka na stlačený vzduch (rýchlospojky)
10. Manometer (znázorňujúci nastavený tlak)
11. Zátka na plnenie oleja
12. Pozorovacie okienko hladiny oleja
13. Zátka na vypúšťanie oleja
14. Zátka na vypúšťanie kondenzátu z nádrže
15. Gumená podložka

* Obrázok a výrobok sa nemusia úplne zhodovať

OPIS POUŽITÝCH GRAFICKÝCH ZNAKOV



POZOR



UPOZORNENIE



MONTÁŽ/NASTAVENIA



INFORMÁCIA

PRED UVEDENÍM DO PREVÁDZKY

MONTÁŽ KOMPRESORA



- Napätie a frekvencia na napájanie kompresora by sa mali zhodovať s hodnotami uvedenými na popisnom štítku kompresora a v návode.
- V stálej elektrickej inštalácii sa vyžaduje použitie diferenciálneho zariadenia, ktoré preruší napájanie, ak zvodový prúd prekročí 30mA za 30ms.
- Skontrolujte, či sa kompresor počas prepravy nepoškodil.
- Skontrolujte hladinu oleja v olejovej miske kompresora.
- Kompresor umiestnite čo najbližšie k miestu spotrebiča stlačeného vzduchu.
- Vyhybajte sa dlhým potrubiam na stlačený vzduch a dlhým napájacím káblom.
- Uistite sa, že nasávaný vzduch je suchý, bez nečistôt a zložiek, ktoré by mohli viesť k zapáleniu alebo výbuchu v kompresore.
- Kompresor nie je dovolené inštalovať vo vlhkých priestoroch.
- Kompresor v prevádzke musí byť umiestnený na vodorovnom a stabilnom podklade, aby bolo zabezpečené správne mazanie kompresora.

PRÍPRAVA KOMPRESORA NA PREVÁDZKU



- Namontujte kolieska (8) (obr. B).
- K pätke podpery (obr. C) namontujte gumenú podložku (15).
- Na vymontovanie zátky na plnenie oleja použite skrutkovač a do otvoru nasrutkujte dodanú zátku (11) (obr. A).
- Skontrolujte hladinu oleja (12) (obr. D).
- Vzduchový filter (6) namontujte do otvoru hlavice kompresora.

PRÁCA / NASTAVENIA

ZAPÍNANIE / VYPÍNANIE



- Zapnutie - tlačidlo hlavného spínača (5) potiahnite smerom hore (ON) (obr. D).
- Vypnutie - tlačidlo hlavného spínača (5) stlačte smerom dole (OFF) (obr. D).

REGULÁCIA TLAKU VZDUCHU



Na zníženie tlaku vzduchu pri výstupe z kompresora otáčajte doľava a odkrúčajte ventil regulácie tlaku (7). Na zvýšenie tlaku vzduchu otáčajte doprava a odkrúčajte ventil regulácie tlaku. (obr. H) Hodnotu tlaku znázorňuje tlakomer (10).

OŠETROVANIE A ÚDRŽBA



Skôr, ako začnete akúkoľvek činnosť súvisiacu s inštaláciou, nastavovaním, opravou alebo údržbou, vyberte konektor napájacieho kábla zo sieťovej zásuvky a vypustite stlačený vzduch z nádrže.

VODA Z KONDENZÁCIE

i Po celodennej práci vypustite z nádrže vodu pochádzajúcu z kondenzácie, pričom použite zátku na vypúšťanie kondenzátu, ktorá sa nachádza na spodnej strane nádrže.

Raz v roku vykonajte vizuálnu kontrolu vonkajšieho stavu nádrže. Ak sa nádrž používa s bezolejovým kompresorom alebo v prostredí s vysokou vlhkosťou, prípadne v nepriaznivých podmienkach (nedostatočné vetranie, agresívne činitele ...), táto kontrola by mala byť vykonávaná častejšie.

Predpismi stanovené kontroly by sa mali vykonávať podľa zákonov a noriem platných v krajine, v ktorej sa nádrž prevádzkuje.

BEZPEČNOSTNÝ VENTIL

! Bezpečnostný ventil je nastavený na maximálny bezpečný tlak určený pre nádrž. Bezpečnostný ventil nie je dovolené regulovať.

HLADINA OLEJA

! Hladina oleja by mala byť viditeľná v priezore a označuje ju červená bodka.

VÝMENA OLEJA

- !** motor vypnite a konektor napájacieho kábla vyťahnite zo sieťovej zásuvky.
- stlačený vzduch vypustite z nádrže.
- zátku na vypúšťanie oleja (**13**) odkrúťte (**obr.A**) a spotrebovaný olej vylejte do nádoby (**obr.F**). (ak v kompresore zostane trochu oleja, mierne ho nakloňte, aby ste odstránili zvyšky oleja).
- zátku plniaceho hrdla oleja (**11**) vyberte z plniaceho otvoru oleja a nalejte nový olej (**obr.G**), až kým nedosiahnete správnu hladinu.
- zátku plniaceho hrdla oleja vsuňte naspäť.

Odporúča sa používať olej triedy 15W/40. Prvá výmena oleja by mala byť vykonaná po 50 hodinách práce kompresora. Ďalšie výmeny treba vykonať vždy po 200 hodinách práce.

! ČISTENIE VZDUCHOVÉHO FILTRA

! Pozor! Počkajte, kým kompresor celkom vychladne! Hrozí popálenie!

! Filter treba čistiť v časových intervaloch predstavujúcich maximálne 200 hodín práce.

Treba ho prepláchnuť v petroleji a po vysušení naspäť primontovať. Zapchatý vzduchový filter značne znižuje výkonnosť kompresora.

i Akékoľvek poruchy musia byť odstránené autorizovaným servisom výrobcu.

MENOVITÉ ÚDAJE

Kompresor	
Parameter	Hodnota
Napájacie napätie	230 V AC
Frekvencia napájania	50 Hz
Nominálny výkon motora	1500 W
Rýchlosť otáčania motora	2850 min ⁻¹
Ochranná trieda	I
Vypínací tlak	8 barov
Zapínací tlak	6 barov
Objem nádrže	24 l
Spotreba vzduchu	206 l/min
Množstvo oleja	270 ml
Rozsah pracovných teplôt	5°C ÷ 40°C
Hmotnosť	20,6 kg
Rok výroby	2017

ÚDAJE TÝKAJÚCE SA HLUČNOSTI A VIBRÁCIÍ:

Hladina akustického výkonu $L_{wA} = 97 \text{ dB (A) K=3dB (A)}$

Hladina akustického tlaku $L_{pA} = 73,62 \text{ dB (A) K=3dB (A)}$

OCHRANA ŽIVOTNÉHO PROSTREDIA



Výrobky napájané elektrickým prúdom sa nesmú likvidovať spoločne s domovým odpadom, ale majú byť odovzdané na recykláciu na určenom mieste. Informáciu o zuzitkovani poskytnete predajca výrobku alebo miestne orgány. Opatrebované elektrické a elektronické zariadenia obsahujú látky negatívne pôsobiace na životné prostredie. Zariadenie, ktoré nie je odovzdané na recykláciu, predstavuje možnú hrozbu pre životné prostredie a ľudské zdravie.

* Právo na zmenu vyhradené.

„Grupa Topex Spółka z ograniczoną odpowiedzialnością“ Spółka komandytowa so sídlom vo Varšave, ul. Pograniczna 2/4 (ďalej iba: „Grupa Topex“) informuje, že všetky autorské práva k obsahu tohto návodu (ďalej iba: „Návod“), v rámci toho okrem iného k jeho textu, uvedeným fotografiám, nákresem, obrázkom a k jeho štruktúre, patria výhradne spoločnosti Grupa Topex a podliehajú právnej ochrane podľa zákona zo dňa 4. februára 1994, O autorských a obdobných právach (tj. Dz. U. (Zbierka zákonov Poľskej republiky) 2006 č. 90 položka 631 v znení neskorších zmien). Kopírovanie,

spracovávanie, publikovanie, úprava tohto Návodu ako celku alebo jeho jednotlivých častí na komerčné účely, bez písomného súhlasu spoločnosti Grupa Topex, sú prísne zakázané a môžu mať za následok občianskoprávne a trestnoprávne dôsledky.



PREVOD IZVIRNIH NAVODIL

KOMPRESOR

73K002

POZOR: PRED PRIČETKOM UPORABE KOMPRESORJA JE TREBA POZORNO PREBRATI SPODNJA NAVODILA IN JIH SHRANITI ZA NADALJNJO UPORABO.

SPLOŠNI VARNOSTNI PREDPISI

Upoštevatí je treba v nadaljnjem besedilu navedene varnostne predpise, da bi se izognili nevarnostim električnega udara, telesne poškodbe in požara.

- 1. Skrbeti je treba za čistost in urejenost delovnega mesta.**
Na neurejenem delovnem mestu obstaja večja nevarnost nesreče pri delu.
- 2. Bodite pozorni na delovne pogoje.**
Kompresorja nikoli ne pustite na dežju. Kompresorja ni dovoljeno uporabljati na vlažnem in mokrem mestu blizu lahkovnetljivih snovi (tekočin ali plinov). Treba je poskrbeti za ustrezno osvetlitev delovnega mesta.
- 3. Zavarovati se je treba pred električnim udarom.**
Izogibati se je treba fizičnemu stiku z ozemljenimi elementi, kot so cevi, grelci, kuhinje, hladilniki ipd.
- 4. Delovno območje kompresorja zavarujte pred dostopom otrok in živali.**
Druge osebe se ne smejo nahajati blizu delujočega kompresorja. Kompresor je treba hraniti na suhem mestu, zaprtim in nedostopnem za otroke.
- 5. Kompresorja ni dovoljeno preobremenjevati.**
Kompresor je treba uporabljati v območju njegovih zmogljivosti. To zagotovi boljšo, varnejšo in bolj učinkovito delo.
- 6. Pri delu s kompresorjem je treba uporabljati ustrezna sredstva osebne zaščite.**
Ni dovoljeno nositi prosto visečega nakita ali kakršnih koli okraskov, saj obstaja nevarnost, da se taki predmeti zapletejo v gibljive dele kompresorja. Dolge lase je treba speti in pokriti s kapo.
- 7. Nositi je treba zaščitna očala.**
Pri delu v prašnem prostoru je treba nositi zaščitno polmasko, ki varuje dihalne poti.
- 8. Nikoli ni dovoljeno uporabljati napajalnega kabla za druge namene, kot so tisti, za katere je namenjen.**
Kompresorja ni dovoljeno vleči z držanjem za napajalni kabel. Vtičnice napajalnega kabla ni dovoljeno izvleči iz omrežne vtičnice z vlečenjem za kabel. Napajalni kabel hranite pred prekomerno temperaturo, oljem in ostrimi robovi.
- 9. Nad kompresorjem se ni dovoljeno sklanjati.**
Ves čas je treba stati stabilno in ohranjevati ravnovesje.
- 10. Za kompresor je treba ustrezno skrbeti.**
Kompresor je treba hraniti v čistem stanju, kar zagotovi njegovo dolgo in brezhibno uporabo. Upoštevatí je treba navodila. Redno preverjajte tehnično stanje napajalnega kabla in vtiča. V primeru ugotovitve poškodb je treba zamenjavo zaupati kvalificiranemu strokovnjaku. Redno je treba preverjati tehnično stanje podaljška (če se uporablja) in ga v primeru ugotovitve poškodb zamenjati.
- 11. Kompresor je treba odklopiti od napajanja.**
V primeru ugotovitve poškodbe ali izrabe izolacije napajalnega kabla je treba kompresor takoj odklopiti od napajanja. Če se kompresor ne uporablja, ga je treba odklopiti od napajanja, tako da izvlečete vtič iz napajalne vtičnice.
- 12. Ne kompresorju ne puščajte predmetov.**
Pred vklopom kompresorja se je treba prepričati, da so orodja in drugi predmeti odstranjeni.
- 13. Izogibati se je treba naključnim zagonom kompresorja.**
Pred priklopom kompresorja na napajanje se je treba prepričati, da je vklopno stikalo v položaju izklopa (OFF).
- 14. Treba je preverjati kompresor glede znakov izrabe.**
Pred vsakim zagonom kompresorja je treba skrbno preveriti vse njegove varovalne elemente in druge dostopne dele, da niso poškodovani in lahko opravljajo svojo funkcijo na ustrezen način.

Vsi negibni elementi morajo biti ustrezno pritrjeni, da se zagotovi ustrezno delovanje naprave.

Poškodovane zaščitne in gibljive elemente kompresorja je treba popraviti ali zamenjati v servisni delavnici, če ni drugih navodil v tem dokumentu. Poškodovana stikala mora zamenjati servis. Če stikala ni mogoče izključiti ali vključiti, ga ni dovoljeno popravljati.

15. Pomembno!

Zaradi lastne varnosti je treba uporabljati le originalne dele in pribor, ki jih priporoča proizvajalec. V primeru uporabe drugih elementov obstaja velika nevarnost nesreče.

SPECIFIČNI VARNOSTNI PREDPISI

Upoštevati je treba ustrezne predpise o varnosti in higieni pri delu.

- Zračnega curka ne usmerjati v smer oseb, živali ali proti sebi.
- S komprimiranim zrakom ni dovoljeno čistiti oblačil, ki jih nosite na sebi.
- Z orodji, priključenimi na kompresor, ne usmerjajte razprševane tekočine v smer samega kompresorja.
- Ne delajte bosi ali z mokrimi rokami.
- Kompresorja z rezervoarjem ne prenašajte, ko je pod tlakom.
- Rezervoarja ne varite ali popravljajte. V primeru poškodb ali korozije je treba rezervoar zamenjati v pooblaščenem servisu.
- Neizkušene osebe naj ne uporabljajo kompresorja.
- Za čiščenje kompresorja uporabljajte le vlažno krpo in blag detergent.
- Kompresor je namenjen le za komprimiranje zraka, ne uporabljajte ga za druge pline.
- Kompresor in njegovi kabli dosegajo visoko temperaturo med delovanjem. Ne dotikajte se jih! Obstaja nevarnost opeklin!
- Med odklopom priključka opreme je treba spojni element držati v rokah, da se izognete poškodbam telesa, ki jih povzroči povratni udarec.
- Med delom je treba nositi zaščitna očala. Poškodbe očesa (oči) lahko povzročijo delci tujih teles, pospešeni s komprimiranim zrakom.
- Ni dovoljeno uporabljati barve ali razredčila s temperaturo vžiga manj kot 210°C.
- Barv in razredčil ni dovoljeno segrevati.
- Upoštevajte informacije v zvezi z varnostjo, ki jih priložijo proizvajalci uporabljenih tekočin.
- Med lakiranjem s pršenjem je prepovedno kajenje operaterja kot tudi drugih oseb, ki se nahajajo v prostoru. Barvni hlapi so izredno lahko vnetljivi.
- Med razprševanjem barv ali lakov je treba uporabljati zaščitno masko, da bi preprečili vdihavanje toksičnih snovi.
- Prepričati se je treba, da v prostoru, kjer bodo potekala dela, ni virov odprtega ognja in orodij, ki povzročajo iskrjenje.
- V prostoru, kjer se izvaja delo, ni dovoljeno jesti in piti. Barvni hlapi so nevarni za zdravje.
- Kompresor je mogoče uporabljati le v prostorih, opremljenih z delujočim prezračevalnim sistemom pri temperaturi okolice v območju +5°C do +40°C.
- Postopajte smotno in preudarno v skladu z veljavnimi predpisi.
- Lahko se uporablja podaljške za napajalni kabel z zaščitnim vodnikom v dolžini največ 5 m in presekom najmanj 1,5 mm².

UPORABA TLAČNIH REZERVOARJEV

Tlačni rezervoar je namenjen hrambi komprimiranega zraka in ga je treba uporabljati v statičnem načinu. Pravilna uporaba rezervoarja je osnovni pogoj za zagotavljanje varnosti.

V zvezi s tem mora uporabnik postopati, kot sledi:

- rezervoar uporabljajte na ustrezen način, v določenem območju tlaka in temperature, ki ga poda proizvajalec na nazivni tablici.
- ne izvajajte del v zvezi s popravilom ali vzdrževanjem rezervoarja, ko je ta pod tlakom;
- zagotovite pravilno delovanje zaščitnih in regulacijskih elementov; po potrebi jih zamenjajte z novimi z enakimi parametri, pri čemer je treba pred tem pridobiti soglasje proizvajalca.
- varnostni ventil je treba nastaviti in zaplombirati na delovni tlak kompresorja in rezervoarja.
- kolikor je to možno se izogibajte uporabi rezervoarja v nezadostno prezračevanih prostorih; izogibajte se nameščanju rezervoarja blizu virov toplote in snovi
- rezervoarja in njegovih delov ni dovoljeno pritrditi na podlago in druge nepremične konstrukcije.
- poskrbite, da ne pride do korozije: glede na delovne pogoje se lahko v rezervoarju nabira kondenzat, katerega je treba odstranjevati.

PREPOVEDANA JE UPORABA REZERVOARJA NA NEUSTREZEN NAČIN IN SAMOVOLJNO RAVNANJE S KOMPRESORJEM S STRANI NEPOOBLAŠČENIH OSEB. VARNOSTNEGA VENTILA NI DOVOLJENO REGULIRATI

Uporabnik mora upoštevati pravne predpise o uporabi tlačnih naprav, ki veljajo na območju uporabe rezervoarja.

Ni dovoljeno uporabljati tlačnega rezervoarja, če je poškodovan na način, ki ogroža varnost uporabnikov in drugih oseb.

Če so stene tlačnega rezervoarja poškodovane, ga je treba vzeti iz uporabe.

POZOR! Naprava je namenjena delu v notranjosti prostorov.

Navkljub uporabi varno zasnovane konstrukcije, varovalnih sredstev in dodatnih zaščitnih sredstev vedno obstaja tveganje poškodb med delom.

POJASNILO UPORABLJENIH SIMBOLOV

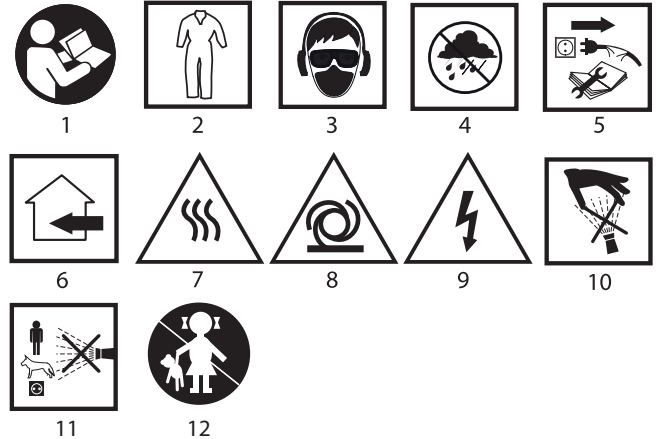

1. Preberi navodila za uporabo
2. Uporabljalj varovalna oblačila
3. Uporabljaljate osebna zaščitna sredstva (zaščitna očala, protihrupni slušniki, maska proti prahu)
4. Varuj pred dežjem
5. Odklopi pred popravilom (vzdrževanjem)
6. Za uporabo v notranjih prostorih
7. Pozor, vroča površina
8. Pozor, lahko se zažene brez opozorila
9. Pozor, nevarnost električnega udara
10. Nevarnost telesnih poškodb zaradi visokega tlaka
11. Ne usmerjajte curka na ljudi, živali in naprave pod napetostjo
12. Otrokom ne pustite blizu naprave

ZGRADBA IN NAMEN

Kompresor z električnim motorjem je naprava, katere osnovna in hkrati edina funkcija je stiskanje in hramba atmosferskega zraka. Zrak pod višjim tlakom se lahko uporablja za pogon pnevmatskih orodij, črpanje vsakršnih koli zbiralnikov zraka, odprševanje tekočin in preprihanje težko dostopnih mest. To je naprava, namenjena izključno za amatersko uporabo.

Kompresor je zasnovan za prekinjeno delo, kar pomeni, da mora delovati s frekvenco 1 delovni cikel/3 cikli počitka (npr. 2,5 min dela in 7,5 min premora), da se naprava ne pregreje.

KOMPRESOR NI NAMENJEN ZA UPORABO NA PROSTEM



Uporaba kompresorja, ki ni v skladu z njegovim namenom, ni dovoljena.

OPIS GRAFIČNIH STRANI

Spodnje oštevilčenje se nanaša na elemente naprave, ki so predstavljeni na grafičnih straneh teh navodil.

1. Rezervoar komprimiranega zraka
2. Manometer (prikazuje tlak v rezervoarju)
3. Varnostni ventil
4. Tlačno stikalo
5. Glavno stikalo (ON/OFF)
6. Zračni filter
7. Ventil za zračno regulacijo (redukcijo)
8. Vozno kolo
9. Priključek komprimiranega zraka (hitra spojka)
10. Manometer (ki kaže nastavljen tlak)
11. Zamašek dotoka olja
12. Prikazovalnik ravni olja

- 13. Zamašek izpusta olja
- 14. Zamašek za izpust kondenzata iz rezervoarja
- 15. Gumijasta podložka

* Lahko pride do razlik med sliko in izdelkom

OPIS UPORABLJENIH GRAFIČNIH ZNAKOV



POZOR



OPOZORILO



NAMESTITEV/NASTAVITVE



INFORMACIJA

PRIPRAVA NA UPORABO

MONTAŽA KOMPRESORJA

- Napajalna napetost in frekvenca morata biti skladni z vrednostmi, navedenimi na nazivni tablici kompresorja in v navodilih.
- V električni napeljavi je treba uporabiti stikalo FIT, ki prekine napajanje, če dotočni tok preseže 30 mA v obdobju 30 ms.
- Preverite, da se kompresor med dostavo ni poškodoval.
- Preveriti je treba nivo olja v rezervoarju za olje kompresorja.
- Kompresor nastavite kar se da blizu mesta sprejemnika komprimiranega zraka.
- Izogibajte se uporabi dolgih cevi do komprimiranega zraka in dolgih napajalnih kablov.
- Prepričajte se, da je vsesan zrak suh, brez umazanij in sestavin, ki bi lahko povzročile vžig ali eksplozijo znotraj kompresorja.
- Kompresorja ni dovoljeno namestiti v vlažnih prostorih.
- Delujoč kompresor je treba namestiti na ravni in stabilni podlagi, da bi zagotovili ustrezno mazanje kompresorja.

PRIPRAVA KOMPRESORJA NA UPORABO

- Namestite vozni kolesi (8) (slika B).
- Gumijasto podložko (15) namestite na podporni element (slika C).
- Za demontažo zamaška dotoka olja uporabite izvijač in v odprtino namestite priloženi zamašek (11) (slika A).
- Preverite raven olja (12) (slika A).
- Privijte zračni filter (6) v odprtino glave kompresorja.

UPORABA / NASTAVITVE

VKLOP / IZKLOP

- Vklp - povlecite tipko glavnega stikala (5) navzgor (ON) (slika D).
- Izklp - potisnite tipko glavnega stikala (5) navzdol (OFF) (slika D).

REGULACIJA TLAKA ZRAKA

- Za zmanjšanje tlaka zraka na izhodu kompresorja je treba z obračanjem v levo odviti ventil za regulacijo tlaka (7). Za zvišanje tlaka zraka odvijte ventil regulacije tlaka z obračanjem v desno (slika H). Vrednost tlaka prikazuje manometer (10)

VZDRŽEVANJE IN OSKRBA

- ! **Pred vsakršnimi opravili v zvezi z namestitvijo, regulacijo, popravilom ali oskrbo je treba odstraniti vtič napajalnega kabla iz omrežne vtičnice in izpustiti komprimiran zrak iz rezervoarja.**

KONDENZIRANA VODA

- i Po celodnevem delu iz rezervoarja izpustite vodo, ki nastane zaradi kondenzacije, pri čemer uporabiti zamašek za izpust kondenzata, ki se nahaja na spodnjem delu rezervoarja. Enkrat na leto izvedite vizualni pregled notranjega dela rezervoarja. Če se rezervoar uporablja s kompresorjem brez olja, ali v okolju z visoko ravno vlage ali neugodnimi pogoji (nezadostno prezračevanje, agresivni dejavniki ...), je treba te preglede opravljati pogosteje. Zakonsko določene kontrole je treba izvajati v skladu z zakonom in standardi, ki veljajo na ozemlju države, v kateri se uporablja rezervoar.

VARNOSTNI VENTIL

- ! **Varnostni ventil je nastavljen na najvarnejši tlak, ki je predviden za rezervoar. Ni dovoljeno regulirati varnostnega ventila.**

NIVO OLJA

- ! **Nivo olja mora biti viden na prikazovalniku, njegov nivo pa kaže rdeča pika.**

MENJAVA OLJA

- Izključite motor in izvlecite vtič napajalnega kabla iz omrežne vtičnice.
 - Iz rezervoarja izpustite komprimiran zrak.
 - Odvijte zamašek izpusta olja (13) (slika A) in izlijte izrabljeno olje v posodo (slika F) (če v kompresorju še ostane kaj olja, je treba rahlo nagniti kompresor, da odteče ostanek olja).
 - Snemite zamašek za dolivanje olja (11) z odprtine za dolivanje olja in vlijte sveže olje (slika G), dokler ne doseže ustreznega nivoja.
 - Ponovno namestite zamašek za dolivanje olja.
- Priporočena je uporaba olja razreda 15W/40. Prvo menjavo olja je treba izvesti po 50 delovnih urah kompresorja. Naslednje menjave je treba izvajati po 200 delovnih urah.

ČIŠČENJE ZRAČNEGA FILTRA

- ! **Pozor! Treba je počakati, da se kompresor popolnoma ohladi! Nevarnost opeklin!**



Filter je treba čistiti v časovnih razmikih, ne daljših od 200 delovnih ur. Treba ga je sprati v parafinskem olju in po osušitvi ponovno namestiti.

Zamašen zračni filter znatno zmanjša učinkovitost kompresorja.



Vse napake mora odpraviti pooblaščen servis proizvajalca.

NAZIVNI PODATKI

Oljni kompresor	
Parameter	Vrednost
Napajalna napetost	230 V AC
Frekvenca napajanja	50 Hz
Nazivna moč motorja	1500 W
Vrtilna hitrost motorja	2850 min ⁻¹
Razred zaščite	I
Tlak ob izklopu	8 bar
Tlak ob vklopu	6 bar
Kapaciteta rezervoarja	24 l
Sprejem zraka	206 l/min
Količina olja	270 ml
Temperaturno delovno območje	5°C ÷ 40°C
Masa	20,6 kg
Leto izdelave	2017

PODATKI O HRUPU IN VIBRACIJAH:

Raven akustične moči $L_{wA} = 97\text{dB (A)}$ $K=3\text{dB (A)}$

Raven zvočnega tlaka $L_{pA} = 73,62\text{dB (A)}$ $K=3\text{dB (A)}$

VAROVANJE OKOLJA



Električno napajani izdelki ni dovoljeno mešati z gospodinjskimi odpadki, ampak jih morajo odstraniti ustrezne službe. Podatki o službah za odstranitev odpadkov so na voljo pri prodajalcu ali lokalnih oblasteh. Porabljeno električno in elektronsko orodje vsebuje okolju škodljive snovi. Orodje, ki ni oddano v reciklažo, predstavlja potencialno nevarnost za okolje in zdravje ljudi.

* Pridržana pravica do izvajanja sprememb.

„Grupa Topex Spółka z ograniczoną odpowiedzialnością“ Spółka komandytowa s sedežem v Varšavi, ul. Pograniczna 2/4 (v nadaljevanju „Grupa Topex“), sporoča, da so vse avtorske pravice v zvezi z vsebino teh navodil (v nadaljevanju „Navodila“), med drugim v zvezi z besedili, shemami, risbami, kakor tudi sestavo, izključna last Grupa Topex in so predmet zakonske zaščite v skladu z zakonom z dne 4. februarja 1994 o avtorskih pravicah in intelektualni lastnini (Ur. l. 2006 št. 90/631 s kasnejšimi spremembami). Kopiranje, obdelava, objava in spreminjanje Navodil v komercialne namene kot tudi njihovih posameznih elementov, je brez pisne odobritve Grupa Topex strogo prepovedano in lahko privede do civilne in kazenske odgovornosti.

ORIGINALIOS INSTRUKCIJOS VERTIMAS

KOMPRESORIUS 73K002

DĖMESIO: PRIEŠ PRADEDANT NAUDOTIS KOMPRESORIUMI REIKIA ATIDŽIAI PERSKAITYTI ŠIĄ INSTRUKCIJĄ IR SAUGOTI JĄ TOLIMESNIAM NAUDOJIMUI.

BENDROS SAUGOS TAISYKLĖS

Norėdami išvengti elektros smūgio, kūno sužalojimo ir gaisro pavojaus laikykitės toliau išvardintų saugos taisyklių.

- 1. Darbo vieta turi būti švari ir tvarkinga.**
Netvarkingoje darbo vietoje, nelaimingo atsitikimo darbe pavojus kur kas didesnis.
- 2. Atkreipkite dėmesį į sąlygas darbo vietoje.**
Niekada nepalikite kompresoriaus atviroje vietoje, kai lyja. Nenaudokite kompresoriaus drėgnoje arba šlapioje vietoje, arti degių medžiagų (skysčių arba dujų). Pasirūpinkite geru darbo vietos apšvietimu.
- 3. Saugokitės elektros smūgio.**
Venkite tiesioginio kontakto su įžemintais elementais, pavyzdžiui, vamzdžiais, radiatoriais, viryklėmis, šaldytuvais ir kt.
- 4. Pasirūpinkite, kad į zoną, kurioje dirbate su kompresoriumi, nepatektų vaikai ir gyvūnai.**
Pašaliniai asmenys turi stovėti atokiau nuo veikiančio kompresoriaus.
Kompresorių laikykite sausoje ir vaikams neprieinamoje, užrakintoje patalpoje.
- 5. Neviršykite kompresoriumi leidžiamos apkrovos.**
Kompresorius turi veikti jam numatytu galingumu. Dirbant su kompresoriumi būtina atsižvelgti į jo darbinį parametrų ribas. Tai užtikrina geresnį, saugesnį darbą, geresnius darbo rezultatus.
- 6. Dirbant su kompresoriumi reikia naudoti atitinkamas asmenines apsaugos priemones.**
Nenešioti kabančių arba bet kokių kitokių papuošalų, kadangi yra grėsmė, kad juos užkabins judančios kompresoriaus dalys. Ilgus plaukus susekite ir pakiškite po kepurę.
- 7. Užsidėkite specialius arba apsauginius akinius.**
Dirbant dulkelioje patalpoje, kvėpavimo takų apsaugai, reikia užsidėti apsauginę puskaukę.
- 8. Niekada nenaudokite elektros laido kitiems tikslams, nei numatyta.**
Nevilkite kompresoriaus už elektros laido. Niekada netraukite elektros laido kištuko iš elektros lizdo tempdami už elektros laido. Saugokite elektros laidą nuo karščio, tepalų ir aštrių briaunų.
- 9. Nesilenkite virš kompresoriaus.**
Stovėkite tvirtai, išlaikykite pusiausvyrą.
- 10. Rūpinkitės kompresoriumi.**
Kompresorius turi būti švarus, tai užtikrina ilgalaikį ir veiksmingą darbą, visą eksploatacijos laiką. Laikykitės visų instrukcijos nuorodų. Reguliariai tikrinkite elektros laido ir jo kištuko techninę būklę. Pastebėję pažeidimą, laido keitimą nauju patikėkite kvalifikuotam specialistui. Reguliariai tikrinkite ilginuvo techninę būklę (jeigu jį naudojate) ir pastebėję gedimą jį pakeiskite nauju.
- 11. Išjunkite kompresorių iš elektros įtampos šaltinio.**
Nedelsdami išjunkite kompresorių iš elektros įtampos tinklo jeigu pastebėjote įtampos laido pažeidimą arba susidėvėjimą. Išjunkite kompresorių, kai juo nesinaudojate ištraukite kištuką iš elektros įtampos lizdo.
- 12. Nepalikite ant kompresoriaus jokių daiktų.**
Prieš įjungiant kompresorių būtina įsitikinti, kad visi įrankiai ir kiti daiktai yra nuimti.
- 13. Venkite atsitiktinių kompresoriaus įjungimų.**
Prieš jungiant kompresorių į elektros įtampos tinklą reikia įsitikinti, kad jo jungiklis yra ties simboliu „išjungta“ (OFF).
- 14. Tikrinkite kompresorių, ar nėra susidėvėjimo požymių.**
Kiekvieną kartą, prieš įjungdami kompresorių atidžiai patikrinkite visus jo apsauginius elementus ir kitas prieinamas detales, ar jos nepažeistos bei atlieka savo funkcijas. Visi nejudantys elementai turi būti gerai pritvirtinti tam, kad užtikrinti jog įrenginys veiks gerai. Kadangi kitų nurodymų šioje instrukcijoje nėra, tai pažeisti apsauginiai ir judantys kompresoriaus elementai turi būti suremontuoti arba pakeisti įrankių remonto dirbtuvėse. Jeigu jungiklis sugedo (neįsijungia ir neišsijungia), nebandykite jo remontuoti.

15. Svarbu!

Savo saugumui užtikrinti, naudokite tik originalias atsargines detales ir darbinis priedus, kuriuos rekomenduoja gamintojai. Naudojant kitus elementus kyla didelis nelaimingo atsitikimo pavojus.

DETALIOS SAUGOS TAISYKLĖS

Prašome laikytis atitinkamų darbo saugos ir darbo higienos taisyklių.

- Nekreipkite oro srauto į kitus asmenis, gyvūnus arba į save.
- Suspaustu oru nevalykite apsvilkėtų rūbų (nebandykite nupūsti teršalų).
- Prie kompresoriaus prijungtų įrenginių purškiamo skysčio srovės nekreipkite į patį kompresorių.
- Nedirbkite basi arba šlapiomis rankomis.
- Netransportuokite kompresoriaus kai oro rezervuaras yra pilnas.
- Rezervuarą draudžiama virinti ir remontuoti. Gedimo ar korozijos atvejais, autorizuotoje remonto dirbtuvėje jį reikia pakeisti nauju.
- Neleiskite aptarnauti kompresoriaus patirties neturintiems asmenims.
- Kompresorių valykite tik drėgno audinio skiaute, naudokite švelnias valymo priemones.
- Kompresorius skirtas oro suspaudimui, nenaudokite jo kitų rūšių dujoms suspausti.
- Veikiančio kompresoriaus detalės labai įkaista. Venkite kontakto su jomis! Kyla pavojus nudegti!
- Atjungdami įrangą, jungiamąją detalę laikykite rankoje, taip išvengsite galimo kūno sužalojimo dėl atitransko.
- Dirbkite užsidėję apsauginius akinius. Kūną (akis) gali sužaloti suspaustu oru varomos dalelės.
- Nenaudokite dažų arba tirpiklių, kurių užsiliepsnojimo temperatūra yra žemesnė nei 210°C.
- Nekaitinkite dažų arba tirpiklių.
- Atsižvelkite į saugos informaciją, kurią suteikia naudojamų skysčių gamintojai.
- Dažant purškimo būdu draudžiama rūkyti tiek operatoriumi, tiek ir kitiems, patalpoje esantiems asmenims. Dažų garai yra labai degūs.
- Siekdami išvengti toksinių medžiagų įkvėpimo, purkšdami dažus arba laką užsidėkite apsauginę kaukę.
- Būtina įsitikinti, kad patalpoje, kurioje bus dirbama, nėra atviros liepsnos šaltinių bei kibirkščiujančių įrenginių.
- Patalpoje, kurioje dirbama, negalima valgyti arba gerti. Dažų garai yra pavojingi sveikatai.
- Kompresorių galima naudoti tik tokiose patalpose, kuriose yra instaliuota, gerai veikianti ventilacijos sistema, kai aplinkos temperatūra yra nuo +5°C iki +40°C.
- Elkitės protingai, apgalvotai, pagal nustatytas taisykles.
- Leidžiama naudoti tik tokius elektros kabelio ilgintuvus, kurie turi įžeminimo kontaktus ir yra ne ilgesni nei 5 m bei ne mažesnio nei 1,5 mm² skersmens.

AUKŠTO SLĖGIO REZERVUARŲ NAUDOJIMAS

Slėginis rezervuaras skirtas suspausto oro kaupimui, jis turi būti naudojamas statiniu režimu. Teisingas slėginio rezervuaro naudojimas yra pagrindinė sąlyga, užtikrinanti saugumą.

Dėl to vartotojas turi elgtis sekančiais:

- Teisingai naudotis rezervuaru, pagal gamintojo pateiktus duomenis, esančius nominalių duomenų lentelėje, neviršyti slėgio ir temperatūros leidžiamų ribų;
- Nesiimti jokių rezervuaro remonto ar priežiūros darbų, kai rezervuaras pilnas;
- Užtikrinti gerą apsauginių ir reguliavimo įrenginių veikimą; prireikus, gamintojui leidus, pakeisti juos naujais, tokių pačių dydžių įrenginiais;
- Apsauginis vožtuvas turi būti sureguliuotas kompresoriaus ir rezervuaro darbinio slėgio režimu bei užplombuotas;
- Pagal galimybes, nenaudoti rezervuaro nepakankamai vėdinamose patalpose;
- Nestatyti rezervuaro prie šilumos šaltinių bei degių medžiagų;
- Netvirtinti rezervuaro už jo detalių prie grindų ar kitų stabilijų konstrukcijų.
- Saugoti nuo korozijos: priklausomai nuo darbo sąlygų, rezervuare gali kauptis kondensatas, kurį būtina pašalinti.

NEAUDOKITE REZERVUARŲ NE PAGAL PASKIRTĮ TAIP PAT DRAUDŽIAMA NEPATYRUSIŲ ASMENŲ SAVAVALIŠKA VEIKLA SU KOMPRESORIUMI. NEGALIMA REGULIUOTI APSAUGINIO VOŽTUVO.

Vartotojas turi laikytis šalyje, kurioje naudojamas įrenginys, galiojančių teisės aktų, dėl slėginių įrenginių naudojimo.

Negalima naudoti pažeisto rezervuaro tokiu būdu, kuris kelia pavojų dirbantiems arba tretiems asmenims.

Rezervuarai su pažeistomis sienelėmis turi būti išimti iš apyvartos.

DĖMESIO! Įrankis pritaikytas darbui tik patalpų viduje.

Nepaisant iš esmės saugios įrenginio konstrukcijos, apsauginių priemonių ir papildomų apsaugos priemonių naudojimo, dirbant visada išlieka pavojus susižeisti.

SUTARTINIŲ ŽENKLŲ PAAIŠKINIMAS:

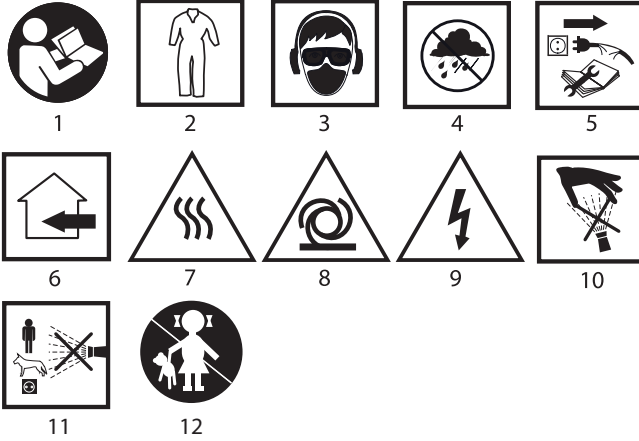

1. Perskaitykite aptarnavimo instrukciją
2. Naudokite darbo drabužius
3. Naudokite asmenines apsaugos priemones (apsauginius akinius, ausines, apsauginę kaukę nuo dulkių).
4. Saugokite nuo lietaus
5. Išjunkite prieš remontuodami (sandėliuodami)
6. Skirtas darbui patalpose
7. Dėmesio, įkaitę paviršiai
8. Dėmesio, gali įsijungti be įspėjimo
9. Dėmesio, elektros smūgio pavojus
10. Aukštas slėgis, sužalojimo pavojus
11. Nekreipkite srauto į žmones arba gyvūnus bei instaliacijas, kuriomis teka elektros įtampa
12. Neleiskite prie įrenginio vaikų

KONSTRUKCIJA IR PASKIRTIS

Kompresorius tai įrenginys, varomas elektros varikliu, kurio pagrindinė ir vienintelė funkcija- suspausti, ir laikyti orą. Suspaustas oras gali būti naudojamas pneumatinių įrenginių aprūpinimui energija, visų rūšių rezervuarų oro pumpavimui, skysčių purškimui, sunkiai prieinamų vietų prapūtumui. Jis skirtas tik mėgėjams.

Kompresorius buvo sukonstruotas darbui su pertraukomis, tai reiškia, norint kad įrenginys neperkaistų, jis turi veikti taip: 1 darbo ciklas/ 3 pertraukos ciklai (pvz.: 2,5 min. darbas ir 7,5 min. pertrauka).

KOMPRESORIUS NEPRITAIKYTAS NAUDOJIMUI LAUKE
Negalima naudoti kompresoriaus ne pagal paskirtį.



GRAFINIŲ PUSLAPIŲ APRĄŠYMAS

Numeriais pažymėti įrankio elementai atitinka šios instrukcijos grafiniuose puslapiuose pavaizduotus elementus.

1. Suspausto oro rezervuaras
2. Manometras (rodantis slėgį rezervuare)
3. Apsauginis vožtuvas
4. Slėgio jungiklis
5. Pagrindinis jungiklis (ON/OFF)
6. Oro filtras
7. Slėgio reguliavimo vožtuvas (redukcinis)
8. Ratas
9. Suspausto oro jungtis (sparčioji jungtis)
10. Manometras (rodo nustatytą slėgį)
11. Alyvos įpylimo kamštis
12. Alyvos kiekio rodiklis
13. Alyvos išleidimo kamštis
14. Kamštis kondensato išleidimui iš rezervuaro
15. Guminis padėklas

* Tarp paveikslų ir gaminio galimas nedidelis skirtumas

PANAUDOTŲ GRAFINIŲ ŽENKLŲ APRĄŠYMAS



DĖMESIO



ATSARGIAI



MONTAVIMAS IR NUSTATYMAI



INFORMACIJA

PASIRUOŠIMAS DARBUI

KOMPRESORIAUS MONTAVIMAS



- Kompresoriaus paleidimui naudojama energija ir dažnis turi atitikti vertę, nurodytą kompresoriaus nominalių duomenų lentelėje.
- Būtina, kad elektros grandinėje, būtų instaliuotas kintamosios srovės elektros grandinės pertraukiklis, kuris nutraukia elektros energijos tiekimą, jeigu srovės nutekėjimas per trumpesnę nei 30 ms laiką viršija 30 mA.
- Patikrinkite, ar transportavimo metu kompresorius nepažeistas.
- Patikrinkite alyvos kiekį kompresoriaus tepalinėje.
- Kompresorių pastatykite kuo arčiau prie suspausto oro rezervuaro.
- Nenaudokite ilgų slėginių žarnų ir ilgų elektros laidų.
- Įsitinkite, kad įsiurbiamas oras yra sausas, švarus ir be priemaišų, kurios gali užsidegti arba sprogti kompresoriaus viduje.
- Kompresorius negalima statyti drėgnoje patalpoje.
- Kad būtų užtikrintas tinkamas kompresoriaus sutepimas, veikiantis kompresorius turi stovėti ant horizontalaus ir stabilaus pagrindo.

KOMPRESORIAUS PARUOŠIMAS DARBUI



- Pritvirtinkite ratukus (8) (pav. B).
- Guminį padėklą (15) pritvirtinkite prie atraminio pado (pav. C).
- Atsuktuvu pašalinkite alyvos įpylimo angos dangtelį ir įmontuokite komplekte esantį dangtelį (11) (pav. A).
- Patikrinkite alyvos lygį (12) (pav. A).
- Oro filtrą (6) įsukite į kompresoriaus galvutės angą.

DARBAS IR REGULIAVIMAS

ĮJUNGIMAS IR IŠJUNGIMAS



- Įjungimas – pagrindinį įjungimo mygtuką (5) patraukti į viršų (ON) (pav. D).
- Išjungimas - pagrindinį įjungimo mygtuką (5) paslinkti žemyn (OFF) (pav. D).

ORO SLĖGIO REGULIAVIMAS



Norėdami sumažinti oro, išeinančio per kompresoriaus išėjimo angą slėgį, prisukite slėgio reguliavimo vožtuvą (7) (sukite į kairę pusę). Norėdami padidinti oro, išeinančio per kompresoriaus išėjimo angą slėgį, išsukite slėgio reguliavimo vožtuvą (sukite į dešinę pusę) (pav. H). Manometras (10) rodo nustatyto slėgio vertę.

PRIEŽIŪRA IR APTARNAVIMAS



Prieš atlikdami bet kokį montavimo, derinimo, remonto ar aptarnavimo darbą, ištraukite elektros įtampos laido kištuką iš elektros lizdo bei išleiskite rezervuare esantį suspaustą orą.

VANDENS KONDENSATAS



Po visos darbo dienos, nuimkite kondensato išleidimo kamštelį, esantį rezervuaro apačioje ir išpilkite dėl kondensato susidariusį vandenį. Kartą per metus atlikite vizualinį rezervuaro išorinės būklės patikrinimą. Jeigu rezervuaras yra naudojamas su betepaliniu kompresoriumi arba labai drėgnoje aplinkoje bei esant nepalankioms sąlygoms (nepakankama ventiliacija, agresyvūs veiksniai...), tikrinti reikia dažniau. Taisyklėmis nustatyti patikrinimo darbai turi būti atliekami pagal šalyje, kurioje naudojamas rezervuaras, galiojančius teisės aktus ir normas.

APSAUGINIS VOŽTUVAS



Apsauginis vožtuvas nustatytas veikti didžiausiu rezervuarui leidžiamu slėgiu. Nereguliuokite apsauginio vožtuvo.

ALYVOS LYGIS



Alyvos lygis turi matytis pro stebėjimo langelį, jo lygis pažymėtas raudonu tašku.

ALYVOS KEITIMAS



- Išjungti variklį ir ištraukti elektros laido kištuką iš elektros lizdo.
- Išleiskite rezervuare esantį suspaustą orą.
- Atsukite alyvos išleidimo kamštį (13) (pav. A) ir išpilkite „atidirbusią“

alyvą į atskirą indą (**pav. F**). Jeigu kompresoriuje vis dar yra šiek tiek alyvos, tai kompresorių šiek tiek palenkite ir išpilkite alyvos likučius.

- Alyvos įpylimo angos kamštelį (**11**) išimkite iš angos, pripilkite naujos alyvos (**pav. G**), iki nurodyto lygio.
- Alyvos įpylimo kamštelį įstumkite atgal.

Patariama naudoti 15W/40 klasės alyvą pagal SAE. Pirmas alyvos keitimas atliekamas po 50 kompresoriaus darbo valandų. Sekantys keitimai atliekami kas 200 darbo valandų.

ORO FILTRO VALYMAS



Dėmesio! Palaukite kol kompresorius visiškai atvės! Nudėgimo pavojus!



Oro filtrą reikia valyti ne rečiau nei kas 200 darbo valandų.

Praplaukite jį žibalu, išdžiūvusį vėl pritvirtinkite.

Užsiteršęs oro filtras labai sumažina kompresoriaus darbo našumą.



Visų rūšių gedimai turi būti pašalinti autorizuotoje gamintojo remonto dirbtuvėje.

TECHNINIAI DUOMENYS

Tepalinis kompresorius	
Dydis	Vertė
Tinklo įtampa	230 V AC
Įtampos dažnis	50 Hz
Nominali variklio galia	1500 W
Variklio sukiai per minutę	2850 min ⁻¹
Apsaugos klasė	I
Išjungimo slėgis	8 bar
Įjungimo slėgis	6 bar
Rezervuaro talpa	24 l
Oro sąnaudos	206 l/min
Alyvos kiekis	270 ml
Darbinės temperatūros ribos	5°C ÷ 40°C
Svoris	20,6 kg
Pagaminimo data	2017

TRIUŠMO IR VIBRACIJOS DUOMENYS:

Garso galios lygis $L_{wA} = 97 \text{ dB (A)}$ $K=3 \text{ dB (A)}$

Garso slėgio lygis $L_{pA} = 73,62 \text{ dB (A)}$ $K=3 \text{ dB (A)}$

APLINKOS APSAUGA IR



Elektrinių gaminių negalima išmesti kartu su buities atliekomis, juos reikia atiduoti į atitinkamą atliekų perdirbimo įmonę. Informacijos apie atliekų perdirbimą kreiptis į pardavėją arba vietos valdžios institucijas. Susidėvėję elektriniai ir elektroniniai prietaisai turi gamtai kenksmingų medžiagų. Antriniam perdirbimui neatiduoti prietaisai kelia pavojų aplinkai ir žmonių sveikatai.

* Pasilikame teisę daryti pakeitimus.

„Grupa Topex Spółka z ograniczoną odpowiedzialnością“ Spółka komandytowa“ (toliau: „Grupa Topex“), kurios buveinė yra Varšuvoje, ul. Pograniczna 2/4 informuoja, kad visos šios instrukcijos (toliau: „instrukcija“) autorinės teisės, tai yra šioje instrukcijoje esantis tekstas, nuotraukos, schemos, paveikslai bei jų išdėstymas priklauso tik Grupa Topex ir yra saugomos pagal 1994 metais, vasario 4 dieną, dėl autorių ir gretutinių teisių apsaugos, priimtą įstatymą (t.y., nuo 2006 metų įsigaliojęs įstatymas Nr. 90, vėliau 631 su įstatymo pakeitimais). Neturint raštiško Grupa Topex sutikimo kopijuoti, perdaryti, skelbti spaudoje, keisti panaudojant komerciniams tikslams visą ar atskiras instrukcijos dalis yra griežtai draudžiama bei gresia civilinė ar baudžiamoji atsakomybė.

LV

INSTRUKCIJŲ TULKOJUMS NO ORIGINALVALODAS

KOMPRESORS 73K002

UZMANĪBU: PIRMS LIETOŠANAS UZSĀKŠANAS NEPIECIEŠAMS UZMANĪGI IZLASĪT UN SAGLABĀT ŠO INSTRUKCIJU TURPMĀKAI IZMANTOŠANAI.

VISPĀRĪGI DROŠĪBAS NOTEIKUMI

Jāievēro drošības noteikumi, lai izvairītos no elektriskās strāvas trieciena, ķermeņa bojājumiem un ugunsgrēka.

1. Darba vieta jāuztur kārtībā un tīrībā.

Nesakārtotā darba vietā ir lielāks negadījumu risks.

2. Jāpievērš uzmanība darba vietas apstākļiem

Aizliegts pakļaut kompresoru lietus iedarbībai. Nedrīkst lietot kompresoru mitrā vai slapjā vietā, kā arī viegli uzliesmojošu

vielu tuvumā (šķidrums vai gāzes). Darba vietai jānodrošina labs apgaismojums.

3. Jāaizsargā sevi no elektriskās strāvas trieciena.

Jāizvairās no fiziskā kontakta ar tādiem iezemētiem elementiem kā caurules, sildītāji, plīts, ledusskapji u.tml.

4. Kompresora darba vieta nedrīkst būt pieejama bērniem un dzīvniekiem.

Trešās personas nedrīkst atrasties strādājošā kompresora tuvumā. Uzglabāt kompresoru sausā, slēgtā un bērniem nepieejamā vietā.

5. Nedrīkst pārslogot kompresoru.

Kompresors jāizmanto atbilstoši tā tehniskiem parametriem. Tas nodrošinās labāku, drošāku un efektīvāku darba izpildi.

6. Darbā ar kompresoru jāizmanto atbilstoši personiskās aizsardzības līdzekļi.

Nedrīkst vilkt dārglietas vai rotaslietas, kas brīvi karājas, jo šādus priekšmetus var ieraut kustībā esošas kompresora daļas. Gari mati jāsapin un jāsaliek zem cepures.

7. Jālieto aizsargbrilles.

Strādājot telpā, kur ir liels putekļu daudzums, jāuzvelk pusmaska, kas aizsargā elpceļus.

8. Aizliegts izmantot barošanas vadu tādiem mērķiem, kuriem tas nav paredzēts.

Nedrīkst vilkt aiz barošanas vada. Aizliegts izņemt kontaktdakšu no kontaktligzdas, velkot aiz barošanas vada. Barošanas vads jānodrošina pret augstu temperatūru, eļļu un asām malām.

9. Nedrīkst noliekties virs kompresora.

Jāstāv stabili, visu laiku saglabājot līdzsvaru.

10. Kompresors ir jākopj.

Kompresors jāuztur tīrībā, kas nodrošinās ilglaicīgu ekspluatāciju bez traucējumiem. Jāievēro instrukcijas nosacījumi. Regulāri pārbaudīt barošanas vada un tā kontaktdakšas tehnisko stāvokli. Konstatējot bojājumus, remontdarbi jāveic kvalificētam speciālistam. Regulāri pārbaudīt pagarinātāja tehnisko stāvokli (ja tāds tiek izmantots) un, konstatējot bojājumus, tas ir jānomaina.

11. Kompresors jāatslēdz no barošanas.

Ja tiek konstatēts barošanas vada izolācijas bojājums vai nolietojums, nepieciešams nekavējoties atslēgt kompresoru no barošanas. Kad kompresors netiek izmantots, atslēgt no barošanas, izņemot kontaktdakšu no kontaktligzdas.

12. Nedrīkst atstāt priekšmetus uz kompresora.

Pirms kompresora ieslēgšanas pārliecināties, vai instrumenti un citi priekšmeti tika noņemti no kompresora.

13. Jāizvairās no kompresora neaugsāms ieslēgšanās.

Pirms kompresora pieslēgšanas pie barošanas nepieciešams pārliecināties, vai slēdzis atrodas izslēgtā stāvoklī (OFF).

14. Regulāri jāpārbauda, vai kompresoram nav nolietojuma pazīmju.

Katru reizi pirms ieslēgt kompresoru, pārbaudīt, vai visi tā aizsargelementi un citas pieejamās daļas nav bojātas un var atbilstoši pildīt savu funkciju. Visām nekustīgām daļām jābūt atbilstoši piestiprinātām, lai nodrošinātu iekārtas drošu darbību.

Bojāti aizsardzības un kustīgie elementi ir jāremontē vai jāmaina servisa centrā, ja šajā instrukcijā tas nav norādīts citādi. Bojāti slēdži ir jānomaina servisa centrā. Ja slēdži nav iespējams novietot ieslēgtā vai izslēgtā pozīcijā, nedrīkst mēģināt novērst šo bojājumu.

15. Svarīgi!

Personīgai drošībai jāizmanto tikai ražotāja ieteiktās daļas un piededrumi. Izmantojot citus elementus, rodas liels negadījuma risks.

DETALIZĒTAS DROŠĪBAS PRASĪBAS

Jāievēro darba drošības un darba higiēnas atbilstošie noteikumi.

- Nedrīkst virzīt gaisa plūsmu cilvēku, dzīvnieku vai savā virzienā.
- Nedrīkst ar saspīsta gaisa palīdzību tīrīt apģērbu, kas uzvilkt operatora mugurā.
- Nedrīkst novirzīt ar kompresora palīdzību izsmidzināmo šķidrums kompresora virzienā.
- Nedrīkst strādāt ar plīkām kājām vai slapjām rokām.
- Nedrīkst pārvietot kompresoru ar tvertni, kas atrodas zem spiediena.
- Nedrīkst metināt vai remontēt tvertni. Bojājumu vai korozijas gadījumā tvertne ir jānomaina autorizētā servisa centrā.
- Nepieredzējis personāls nedrīkst apkalpot kompresoru.
- Kompresora tīrīšanai izmantot tikai mitru auduma gabalu un maigu mazgāšanas līdzekli.
- Kompresors ir paredzēts tikai un vienīgi atmosfēras gaisa saspiešanai, to nedrīkst izmantot citām gāzēm.
- Darbības laikā kompresors un tā vadi stipri sakarst. Izvairīties no kontakta ar tiem! Pastāv apdeguma risks!

- Atvienojot iekārtas savienojošus elementus, tie jātur rokās, lai izvairītos no ķermeņa bojājumiem, ko var izraisīt atsitiens.
- Darba laikā ir jānēsā aizsargbrilles. Ķermeņa (acu) bojājumus var radīt svešķermeņu daļiņas, kas tiek virzītas ar saspīstā gaisa palīdzību.
- Nedrīkst lietot krāsas vai šķīdinātājus ar aizdegšanās temperatūru zem 210°C.
- Nedrīkst sildīt krāsas vai šķīdinātājus.
- Jāievēro drošības informācija, ko sniedz izmantoto šķidrumu ražotāji.
- Izsmidzinot laku, aizliegts smēķēt gan operatoram, gan arī citām personām, kas atrodas telpā. Krāsu tvaiki ir viegli uzliesmojoši.
- Krāsu un laku izsmidzināšanas laikā lietot aizsargmasku, lai izvairītos no toksisko vielu ieelpošanas.
- Jābūt pārliecībai, ka darbam paredzētā telpā nav atvērtā uguns avotu vai dzirksteļojošu iekārtu.
- Telpā, kur tiek veikts darbs, nedrīkst ēst vai dzert. Krāsu tvaiki ir bīstami veselībai.
- Kompresors var tikt izmantots tikai telpās, kas ir aprīkotas ar darbderīgu ventilācijas sistēmu un kur apkārtējās vides temperatūra ir no +5°C līdz +40°C.
- Jāstrādā racionāli un apdomīgi saskaņā ar esošiem noteikumiem.
- Barošanas vada pagarinātāju ir atļauts izmantot tikai ar aizsargvadu, pagarinātāja maks. garumam ir jābūt 5 m un šķērsgrizumam – ne mazāks kā 1,5 mm².

SPIEDIENTVERTŅU IZMANTOŠANA

Spiedientvertne ir paredzēta saspīsta gaisa uzglabāšanai, un tā ir jāekspluatē statiskā režīmā. Spiedientvertnes pareiza lietošana ir drošības nodrošināšanas pamatnosacījums.

Tāpēc lietotājam jārikojas šādi:

- Eksploatēt tvertni atbilstošā veidā, noteiktajā spiediena un temperatūrā, kas norādīta ražotāja nominālajā tabulā;
- Neveikt darbus, kas ir saistīti ar remontu vai apkopi, kad tvertne atrodas zem spiediena;
- Nodrošināt, lai aizsardzības un regulācijas ierīces strādā bez traucējumiem; nepieciešamības gadījumā tās ir jānomaina pret jaunām ierīcēm ar tādiem pašiem parametriem, iepriekš saskaņojot to ar ražotāju;
- Drošības vārstam ir jābūt noregulētam un noplombētam atbilstoši kompresora un tvertnes darba spiedienam;
- Iespēju robežās jāizvairās no tvertnes eksploatācijas telpās ar nepietiekamu ventilāciju; jāizvairās no tvertnes instalēšanas siltumavotu tuvumā;
- Nedrīkst piestiprināt tvertni vai daļas, kas ir instalētas uz tvertnes, pie pamatnes vai citām pastāvīgām konstrukcijām;
- Jānovērš korozija: atkarībā no darba apstākļiem tvertnē vai uzkrāties kondensāts, kas ir jālikvidē.

AIZLIEGTS EKSPLOATĒT TVERTNI NEATBILSTOŠĀ VEIDĀ, KĀ ARĪ PATVAĻĪGI MANIPULĒT AR KOMPRESORU, JA TO DARA NEPIEDERĪGA PERSONA. NEDRĪKST REGULĒT DROŠĪBAS VĀRSTU.

Lietotājam jāievēro tiesību akti par spiedieniekārtu izmantošanu, kas ir spēkā valstī, kurā tvertne tiek ekspluatēta.

Nedrīkst ekspluatēt spiedientvertni, ja tā ir bojāta, šādi apdraudot darbiniekus vai trešās personas.

Ja spiedientvertnēm ir bojātas sienas, spiedientvertnes ir jāizņem no eksploatācijas.

UZMANĪBU! Elektroiekārta ir domāta izmantošanai iekšējās telpās.

Neskatoties uz drošu iekārtas konstrukciju un drošības līdzekļu izmantošanu, vienmēr pastāv neliels risks gūt ievainojumus darba laikā.

PIKTOGRAMMU SKAIDROJUMS

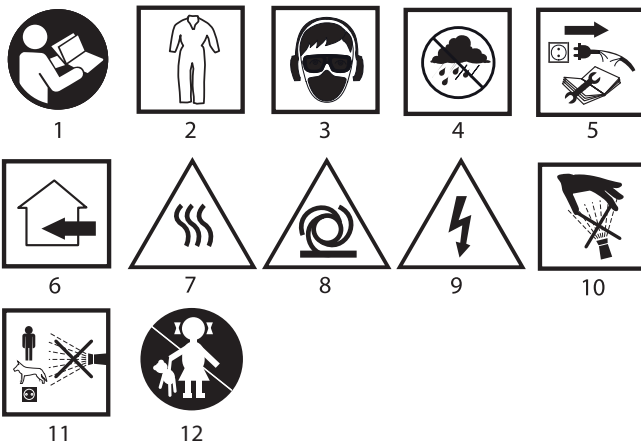

1. Izlasīt lietošanas instrukciju.
2. Lietot aizsargapģērbu.
3. Lietot individuālas aizsardzības līdzekļus (aizsargbrilles, dzirdes aizsargus, pretputekļu masku)
4. Sargāt no lietus.
5. Atslēgt pirms remonta (apkopes).
6. Izsmidzināt telpu iekšpusē.
7. Uzmanību – karstas virsmas.
8. Uzmanību – var ieslēgties bez brīdinājuma.
9. Uzmanību – elektrotriecienu risks.
10. Ķermeņa bojājumu risks augsta spiediena iedarbībā.
11. Nedrīkst virzīt plūsmu cilvēku un dzīvnieku virzienā, kā arī uz elektroinstalācijām, kas atrodas zem sprieguma.
12. Nedrīkst pieļaut bērņus pie iekārtas.

UZBŪVE UN PIELIETOJUMS

Kompresors ar elektrisko motoru ir ierīce, kuras vienīgā pamatfunkcija ir gaisa saspīšana un uzglabāšana. Gaisa ar paaugstinātu spiedienu var tikt izmantots pneimatisko iekārtu darbināšanai, dažāda veida gaisa tvertņu piepumpēšanai, šķidrums izsmidzināšanai un grūti pieejamo vietu izpūšanai. Iekārta ir paredzēta tikai amatierdarbiem.

Kompresors ir ieprojektēts darbam ar pārtraukumiem, kas nozīmē, ka tam ir jāstrādā šādi – 1 darba cikls / 3 atpūtas cikli (piemēram, 2,5 min. darba un 7,5 min. pārtraukuma), lai nepārkarsētu ierīci.

KOMPRESORS NAV PAREDZĒTS IZMANTOŠANAI ĀRPUS TĒLPĀM! Nedrīkst izmantot kompresoru tādiem mērķiem, kuriem tas nav paredzēts.



GRAFISKU LAPU APRAKSTS

Zemāk esošā informācija attiecas uz ierīces elementiem, kas atrodas instrukcijas grafiskajā daļā.

1. Saspīsta gaisa tvertne
2. Manometrs (uzrāda tvertnes spiedienu)
3. Drošības vārsts
4. Spiediena slēdzis
5. Galvenais slēdzis (ON/OFF)
6. Gaisa filtrs
7. Spiediena regulācijas (samazināšanas) vārsts
8. Ritenis
9. Saspīsta gaisa savienotāji (ātrsavienojumi)
10. Manometrs (uzrāda uzstādīto spiedienu)
11. Eļļas ieliešanas korķis
12. Eļļas līmeņrādis
13. Eļļas izliešanas korķis
14. Tvertnes kondensāta izliešanas korķis
15. Gumijas starplika

* Izstrādājums un attēls var atšķirties.

SIMBOLU APRAKSTS



PIEZĪME



BRĪDINĀJUMS



MONTĀŽA/IESTĀTĪJUMI



INFORMĀCIJA

SAGATAVOŠANĀS DARBAM

KOMPRESORA MONTĀŽA



- Kompresora barošanas spriegumam un frekvencei ir jāatbilst vērtībām, kas norādītas kompresora un šīs instrukcijas nominālajā tabulā.
- Pastāvīgā elektriskā instalācijā jāizmanto strāvas noplūdes automāti, kas pārtrauks barošanu, ja noplūdes strāva pārsniegs 30mA laika posmā 30ms.
- Pārbaudīt, vai kompresors netika bojāts transportēšanas laikā.
- Pārbaudīt eļļas līmeni kompresora eļļas tvertnē.
- Novietot kompresoru pēc iespējas tuvāk saspīsta gaisa saņēmējam.
- Izvairīties no garu saspīsta gaisa vadu vai garu barošanas vadu izmantošanas.
- Pārliecināties, ka iesūcamais gaiss ir sauss, brīvs no netīrumiem un sastāvdaļām, kas varētu veicināt kompresora aizdegšanos vai uzsprāgšanu.
- Nedrīkst instalēt kompresoru mitrās telpās.

- Darbībā esošais kompresors ir jāuzliek uz horizontālas un stabilas virsmas, lai nodrošinātu atbilstošu kompresora ieeļļošanu.

KOMPRESORA SAGATAVOŠANA DARBAM

- Piestiprināt riteņus (8) (B att.).
- Piestiprināt gumijas starplikus (15) pie balstošās pēdas (C att.).
- Izmantojot skrūvgriezi, izņemt eļļas ieliešanas korķi un uzlikt piegādāto korķi (11) atverē (A att.).
- Pārbaudīt eļļas līmeni (12) (A att.).
- Ieskrūvēt gaisa filtru (6) kompresora galvas atverē.

DARBS/ IESTATĪJUMI

IESLĒGŠANA/IZSLĒGŠANA

- Ieslēgšana – pavilkt galvenā slēdža pogu (5) uz augšu (ON) (D att.).
- Izslēgšana – nospiegt galvenā slēdža pogu (5) uz leju (OFF) (D att.).

GAISA SPIEDIENA REGULĒŠANA

- Lai samazinātu spiedienu kompresora izejas vietā, spiediena regulācijas vārsts (7) jāgriež pa kreisi. Lai palielinātu gaisa spiedienu, spiediena regulācijas vārsts (7) jāgriež pa labi (H att.). Spiediena vērtību uzrāda manometrs (10).

APKOPE UN APKALPOŠANA

- **Pirms veikt jebkādas darbības, kas ir saistītas ar instalēšanu, regulēšanu, remontdarbiem vai apkopi, nepieciešams izņemt barošanas vada kontaktdakšu no kontaktligzdas un izlaist tvertnē esošo saspiesto gaisu.**

KONDENSĀCIJAS ŪDENS

- Pēc pilnas darba dienas jāizlaiž tvertnē uzkrātais kondensācijas ūdens, izmantojot kondensāta izlaišanas korķi, kas atrodas tvertnes apakšā. Vienreiz gadā veikt tvertnes ārējā stāvokļa vizuālu pārbaudi. Ja tvertne tiek izmantota kopā ar bezejļas kompresoru vai vidē ar paaugstinātu mitruma līmeni, vai arī nelabvēlīgos apstākļos (nepietiekama ventilācija, agresīvi faktori u.tml.), tad šādas pārbaudes jāveic biežāk. Paredzētās pārbaudes jāveic saskaņā ar normatīviem aktiem, kas ir spēkā valstī, kurā tvertne tiek ekspluatēta.

DROŠĪBAS VĀRSTS

- Drošības vārsts ir noregulēts līdz maksimāli drošam spiediena līmenim, kāds ir paredzēts tvertnei. Nedrīkst regulēt drošības vārstu.

EĻĻAS LĪMENIS

- Eļļas līmenis ir redzams līmeņrādī. Eļļas līmeņa indikators ir sarkanā krāsā.

EĻĻAS NOMAIŅA

- Izslēgt motoru un izņemt barošanas vada kontaktdakšu no kontaktligzdas.
- Izlaist saspiesto gaisu no tvertnes.
- Atskrūvēt eļļas noliešanas korķi (13) (A att.) un izliet nolietoto eļļu tvertnē (F att.) (ja kompresorā paliks nedaudz eļļas, tad noliekt kompresoru tā, lai iztecētu visa atlikusī eļļa).
- Izņemt eļļas ieliešanas korķi (11) no eļļas ieliešanas atveres un ieliet jaunu eļļu (G att.), kamēr tiks sasniegts atbilstošs eļļas līmenis.
- Iespējams pagriezt eļļas ieliešanas korķi.
- Ieteicams izmantot 15W/40 klases eļļu. Pirmā eļļas nomaiņa jāveic pēc kompresora 50 darba stundām. Turpmākās eļļas nomaiņas jāveic ik pēc 200 darba stundām.

GAISA FILTRA TĪRĪŠANA

- **Uzmanību! Jāuzgaida, kamēr kompresors pilnīgi atdziest! Pastāv apdegumu gūšanas risks!**

- Filtrs jātīra ne retāk kā pēc 200 darba stundām.
- Izskalot filtru petrolejā un pēc izžāvēšanas piestiprināt atpakaļ.
- Netīrs filtrs ievērojami samazina kompresora darba efektivitāti.

- Jebkāda veida defekti ir jānovērš ražotāja autorizētā servisa centrā.

NOMINĀLIE DATI

Eļļas kompresors	
Parametrs	Vērtība
Barošanas spriegums	230 V AC
Barošanas frekvence	50 Hz
Motora nominālā jauda	1500W
Motora rotēšanas apgriezieni	2850min ⁻¹
Aizsardzības klase	I
Izslēgšanas spiediens	8 bar

Ieslēgšanas spiediens	6 bar
Tvertnes tilpums	24 l
Gaisa iesūcamais daudzums	206l/min
Eļļas daudzums	270 ml
Darba temperatūru diapazons	5°C ÷ 40°C
Masa	20,6 kg
Ražošanas gads	2017

DATI PAR TROKSNI UN VIBRĀCIJĀM:

Akustiskās jaudas līmenis $L_{wA} = 97\text{dB (A)}$ $K=3\text{dB (A)}$

Akustiskā spiediena līmenis $L_{pA} = 73,62\text{dB (A)}$ $K=3\text{dB (A)}$

VIDES AIZSARDZĪBA

	Elektroinstrumentus nedrīkst izmest kopā ar sadzīves atkritumiem. Tie ir jānodod utilizācijai attiecīgajiem uzņēmumiem. Informāciju par utilizāciju var sniegt produkta pārdevējs vai vietējie varas orgāni. Izlietotās elektriskās un elektroniskās ierīces satur videi kaitīgas vielas. Ierīce, kura netika pakļauta otrreizējai izejvielu pārstrādei, rada potenciālus draudus videi un cilvēku veselībai.
---	---

* Ir tiesības veikt izmaiņas.

„Grupa Topex Spółka z ograniczoną odpowiedzialnością” Spółka komandytowa (turpmāk „Grupa Topex”) ar galveno ofisu Varšavā, ul. Pograniczna 2/4, informē, ka visa veida autortiesības attiecībā uz dotās instrukcijas (turpmāk „Instrukcija”) saturu, tai skaitā uz tās tekstiem, samazinātām fotogrāfijām, shēmām, zīmējumiem, kā arī attiecībā uz tās kompozīciju, pieder tikai Grupa Topex, kuras ir aizsargātas ar likumu saskaņā ar 1994. gada 4. februāra „Likumu par autortiesībām un blakustiesībām” (Likumu Vēstnesis 2006 nr. 90, 631. poz. ar turpm. izm.) Visas Instrukcijas kopumā vai tās noteikto daļu kopēšana, apstrāde, publicēšana vai modificēšana komercmērķiem bez Grupa Topex rakstiskās atļaujas ir stingri aizliegta, pretējā gadījumā pārkāpējs var tikt saukts pie kriminālās vai administratīvās atbildības.



ALGUPĀRASE KASUTUSJUHENDI TÖLGE

KOMPRESSOR 73K002

TÄHELEPANU: ENNE KOMPRESSORIGA TÖÖTAMA ASUMIST LUGEGE HOOLIKALT LÄBI KÄESOLEV JUHEND JA HOIDKE SEE ALLES HILISEMAKS KASUTAMISEKS.

ÜLDISED OHUTUSJUHISED

Elektrilöögi, kehavigastuste ja tuleoahu vältimiseks pidage kinni alltoodud ohutusjuhustest.

1. **Hoidke töökoahas puhtust ja korda.**
Korrapidamata töökoahas on ka tööõnnetuste oht suurem.
2. **Pöörake tähelepanu töökoahas valitsevatele tingimustele.**
Ärge kunagi jätke kompressorit vihma kätte. Ärge kasutage kompressorit niisketes või märgades oludes ega tuleohtlike ainete (veelike või gaaside) läheduses. Töökoht peab olema piisavalt valgustatud.
3. **Kaitske end elektrilöögi eest.**
Vältige füüsilisi kontakte maandatud elementidega, nagu torud, radiaatorid, pliidid, külmikud jne.
4. **Jälgige, et kompressorit tööalale ei pääseks lapsed ega loomad.**
Hoidke kõrvalised isikud töötavast kompressorist eemal. Hoidke kompressorit kuivas, suletud ja lastele kättesaamatus kohas.
5. **Ärge vajutage koormake kompressorit üle**
Arvestage kompressorit kasutades selle parameetreid. Nii tagate seadme parema, ohutuma ning tulemuslikuma töö.
6. **Kompressoriga töötamise ajal kasutage asjakohaseid isikukaitsevahendeid.**
Ärge kandke rippuvaid ehteid ega muid lahtisi rõivaelemente, sest need võivad jääda kompressorit liikuvate osade vahele. Pikad juuksed pange kinni ning kandke mütsi.
7. **Kasutage kaitsemaski või kaitseprille.**
Tolmuses ruumis kandke hingamisteede kaitseks respiraatorit.
8. **Kasutage toitejuhet alati vaid selleks ettenähtud otstarbel.**
Ärge kandke kompressorit toitejuhtmest. Ärge kunagi eemaldage pistikut pistikupesast toitejuhtmest tõmmates. Hoidke toitejuhet ülemäärase kuumuse, õlide ja teravate servade eest.
9. **Ärge kummarduge kompressorit kohale.**
Seiske kindlat, säilitades kogu aeg tasakaalu.
10. **Hoolitsege kompressorit eest.**
Hoidke kompressor puhtana. See tagab seadme pikema

eluea ja tõrgeteta töö. Järgige kompressori kasutusjuhiseid. Kontrollige regulaarselt toitejuhtme ning selle pistiku seis. Kui ilmneb kahjustusi, laske need elemendid kvalifitseeritud spetsialistil välja vahetada. Kontrollige regulaarselt pikendusjuhtme tehnilist seis (kui pikendusjuhe on kasutuses) ning vigastuste ilmnemisel vahetage pikendusjuhe välja.

11. Lülitage kompressor vooluvõrgust välja.

Kui ilmneb, et toitekaabli isolatsioon on kahjustatud või kulunud, lülitage kompressor kohe toitevõrgust välja. Kui te kompressorit ei kasuta, tõmmake toitejuhtme pistik pistikupesast välja.

12. Ärge asetage kompressorile mingeid esemeid.

Enne kompressori sisselülitamist veenduge, et sellelt on eemaldatud tööriistad ja muud esemed.

13. Vältige kompressori soovimatut siselülitumist.

Enne kompressori lülitamist vooluvõrku veenduge, et seadme tööülilülit oleks väljalülitatud asendis.

14. Kontrollige kompressorit ja veenduge, et sellel ei oleks kulumisjälgi.

Iga kord enne kompressori käivitamist kontrollige tähelepanelikult kõiki selle turvaelemente ning muid nähtavaid osi veendumaks, et need ei ole kahjustatud ning täidavad oma ülesandeid nõuetekohasel viisil. Seadme nõuetekohase töö tagamiseks peavad kõik selle liikumatud elemendid olema nõuetekohaselt kinnitatud. Kompressori kahjustatud turvaelemendid ning liikuvad osad tuleb lasta parandada või välja vahetada, kui käesoleva juhendis ei ole öeldud teisiti. Kahjustatud lülitud laske teeninduses välja vahetada. Kui lülitit ei ole võimalik sisse või välja lülitada, ärge üritage seda ise parandada.

15. Tähelepanu!

Ohutuse tagamiseks kasutage vaid tootja soovitatud originaalvarvikuid ja -varuosi. Muude elementide kasutamisel suureneb õnnetuse oht.

ERIOHUTUSJUHISED

Pidage kinni kehtivatest tööohutus- ja tööhügieeninõuetest.

- Ärge suunake õhujuga inimeste, loomade ega enda poole.
- Ärge puhastage suruõhuga seljas olevaid riideid.
- Ärge suunake kompressori külge ühendatud seadme abil pihustatavat vedelikku kompressori enda poole.
- Ärge töötage paljajalu ega märgade kätega.
- Ärge tõstke kompressorit, kui selle mahuti on surve all.
- Ärge keevitage mahutit ega püüdke seda parandada. Vigastuste või roostekahjustuste korral laske mahuti välja vahetada volitatud parandustöökojas.
- Ärge lubage kompressorit kasutada inimestel, kellel puuduva selleks piisavad teadmised.
- Kompressori puhastamiseks kasutage ainult niisket lappi ja leebet puhastusainet.
- Kompressor on mõeldud eranditult vaid suruõhu jaoks, ärge kasutage muid gaase.
- Kompressor ning selle voolikud kuumenevad kasutamise ajal tugevalt. Vältige nende puudutamist! Põletusoht!
- Ühendatud seadme lahtiühendamise ajal hoidke ühenduselementi käes, et vältida tagasipõrkest tingitud vigastusi.
- Töötamise ajal kandke pritsmevastaseid kaitseprille. Kehavigastusi (silmade vigastusi) võivad põhjustada võõrkehade osakesed, mille suruõhk liikuma paneb.
- Ärge kasutage värve ega lahusteid, mille süttimistemperatuur on madalam kui 210 °C.
- Ärge kuumutage värve ega lahusteid.
- Pidage kinni ohutusinfost, mis on kaasas kasutatavate vedelikega.
- Laki või värvi pihustamise ajal ei tohi suitsetada ei seadmega töötaja ega teised ruumis viibivad isikud. Värviaurud on väga tuleohtlikud.
- Värv või laki pihustamise ajal kandke kaitsemaski, et vältida mürgiste ainete sissehingamist.
- Veenduge, et ruumis, kus töötate, ei oleks lahtise tule allikaid ega sädemeid tekitavaid seadmeid.
- Ärge sööge ega joome ruumis, kus töötate. Värviaurud on tervisele ohtlikud.
- Kompressorit tohib kasutada vaid toimiva ventilatsioonüsteemiga ruumis, temperatuuril +5°C kuni +40°C.
- Toimige mõistlikult ja kooskõlas kehtivate õigusaktidega.
- Kui tekib vajadus kasutada pikendusjuhet, kasutage maandusega pikendusjuhet, mille maksimaalne pikkus on 5 meetrit ja läbimõõt vähemalt 1,5 mm².

SURVEMAHUTITE KASUTMINE

Survemahuti on mõeldud suruõhu hoiustamiseks ja seda tuleb kasutada staatilisel režiimil. Survemahuti õige kasutamine on turvalisuse tagamise eelduseks.

Kasutaja:

- peab arvestama survemahutit kasutades määratud surve ja temperatuurivahemikega, mis on näidatud seadme nominaaltabelis;
- ei tohi teha mahuti parandus- ega hooldustöid, kui mahuti on surve all;
- peab tagama turva- ning reguleerimiselementide tõrgeteta töö, vahetame need vajadusel uute, samade parameetritega elementide vastu, küsides selleks tootja eelnevat nõusolekut;
- peab arvestama, et turvaventil peab olema reguleeritud kompressori ja mahuti töösurvele ning plommitud;
- peab võimaluse piires vältima mahuti kasutamist piisava ventilatsioonita ruumides, vältima mahuti paigaldamist soojusallikate ning tuleohtlike ainete läheduses;
- ei tohi kinnitada mahutit ega selle külge paigaldatud osi aluspinna ega muude püsikonstruktsioonide külge;
- peab ennetama korrosiooni; arvestama, et töötingimustest tingitult võib mahutisse koguneda kondensaati, mis tuleb eemaldada.

KEELATUD ON KASUTADA MAHUTIT VASTUOLUS SELLE MÄÄRATUD OTSTARBEGA. SAMUTI ON SELLEKS VOLITAMATA ISIKUTEL KEELATUD KOMPRESSORI KONSTRUKTSIOONI KUIDAGI MUUTA. KEELATUD ON REGULEERIDA TURVAVENTIILI.

Kasutaja peab järgima surveseadmete kasutamist reguleerivaid õigusakte, mis kehtivad riigis, kus mahutit kasutatakse.

Ärge kasutage survemahutit juhul, kui see on kahjustatud viisil, mis võib olla ohtlik seadme kasutajatele või kõrvalistele isikutele.

Kahjustatud seintega survemahutid tuleb kasutusest kõrvaldada.

TÄHELEPANU! Seade on mõeldud kasutamiseks siseruumides.

Vaatamata turvakonstruktsiooni kasutamisele kogu töö vältel, turvavahendite ja lisakaitsevahendite kasutamisele, eksisteerib seadmega töötamise ajal alati kehavigastuste oht.

KASUTATUD PIKTOGRAMMIDE SELGITUSED

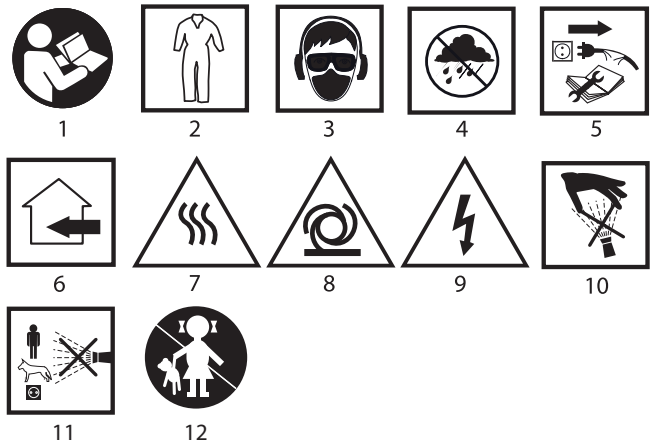

1. Lugege kasutusjuhend läbi.
2. Kasutage kaitserõivaid.
3. Kasutage isikukaitsevahendeid (kaitseprillid, kõrvaklapid, tolmuvastane mask).
4. Kaitske seadet vihma eest
5. Enne parandus- ja hooldustöid lülitage seade vooluvõrgust välja.
6. Kasutamiseks siseruumides.
7. Ettevaatust, kuumad pinnad!
8. Tähelepanu, võib hoiatuseta sisse lülituda.
9. Ettevaatust, elektrilöögi oht.
10. Kõrgsurvest tingitud kehavigastuste oht.
11. Ärge suunake juga inimestele, loomadele, ega voolu all olevatele seadmetele.
12. Ärge lubage lapsi seadme lähedusse.

EHITUS JA OTSTARVE

Elektrimootoriga kompressori peamine ja ainuke funktsioon on atmosfääriõhu kokkusurumine ja hoiustamine. Kokkusurutud õhku kasutatakse pneumaatiliste seadmete toiteks, mitmesuguste õhkseadmete täispumpamiseks, vedelike pihustamiseks ning raskesti ligipääsetavate kohtade puhastamiseks. Seade on mõeldud eranditult vaid kodukasutuseks.

Kompressor on mõeldud katkestustega tööks, mis tähendab, et ülekuumenemise vältimiseks peaks ühele töötüklile järgnema 3 puhketsyklit (näiteks 2,5 minutit tööd ja 7,5 minutit puhkust).

KOMPRESSOR EI OLE MÕELDUD KASUTAMISEKS VÄLITINGIMUSTES.



Keelatud on kasutada kompressorit vastuolus selle määratud otstarbega!

JOONISTE SELGITUS

Alltoodud numeratsioon vastab käesoleva juhendi joonistel toodud seadme elementide numeratsioonile.

1. Suruõhumahuti
2. Manomeeter (näitab rõhku mahuti sees)
3. Ohutusventiil
4. Survelüliti
5. Töölüliti (ON/OFF)
6. Õhufilter
7. Surve reguleerimise (vähendamise) ventiil
8. Sõidurattad
9. Suruõhuühendused (kiirühendused)
10. Manomeeter (näitab valitud rõhku)
11. Õlianuma kork
12. Õlitaseme näidik
13. Õli väljalakeava kork
14. Mahutist kondensaadi eemaldamise ava kork
15. Kummitihend

*Võib esineda erinevusi joonise ja toote enda vahel

KASUTATUD GRAAFILISTE SÜMBOLITE SELGITUS



TÄHELEPANU



HOIATUS



PAIGALDUS/SEADISTAMINE



INFO

ETTEVALMISTUS TÖÖKS

KOMPRESSORI KOKKUPANEK

- Toitesüsteemi pingetugevus ja sagedus peavad vastama kompressori nominaaltabelis ning kasutusjuhendis toodud väärtustele.
- Elektrisüsteemis tuleb kasutada rikkevoolukaitset, mis lülitab toite välja, kui lekkevool kõigub 30 ms jooksul rohkem kui 30 mA.
- Veenduge, et kompressor ei ole transpordi käigus viga saanud.
- Kontrollige õli taset õlianumas.
- Asetage kompressor suruõhuanumale võimalikult lähedale.
- Vältige pikkade suruõhuvoolikutega ning pikkade toitejuhtmete kasutamist.
- Veenduge, et kokkusurutav õhk oleks kuiv, vaba mustusest ning osakestest, mis võivad kompressori sees süttida või plahvatada.
- Ärge paigaldage kompressorit niisketesse ruumidesse.
- Töötav kompressor peab asetsema horisontaalil ja stabiilsel aluspinnal, et oleks tagatud õli piisav pealevool.

KOMPRESSORI TÖÖKS ETTEVALMISTAMINE

- Paigaldage sõidurattad (8) (joonis B).
- Paigaldage kummitihend (15) tugijalale (joonis C).
- Keerake kruvikeeraja abil lahti õlianuma kork ning paigaldage avasse seadmega kaasas olev kork (11) (joonis A).
- Kontrollige õlitaset (12) (joonis A).
- Keerake õhufilter (6) kompressori pea avasse.

TÖÖ / SEADISTAMINE

SISSELÜLITAMINE / VÄLJALÜLITAMINE

- Sisselülitamine – lükake tööüliti nupp (5) ülemisse asendisse (ON) (joonis D).
- Väljalülitamine – lükake tööüliti nupp (5) alumisse asendisse (OFF) (joonis D).

ÕHUSURVE REGULEERIMINE

- Kompressori õhusurve vähendamiseks keerake surve reguleerimise ventiili (7) vasakule. Kompressori õhusurve suurendamiseks keerake õhusurve reguleerimise ventiili paremale (joonis H). Rõhku saate kontrollida manomeetrit (10).

HOOLDUS JA HOIDMINE



Enne mistahes paigaldus-, reguleerimis-, parandus- või hooldustoiminguid tõmmake seadme toitejuhtme pistik pistikupesast välja ning eemaldage suruõhk mahutist.

KONDENSVESI



Pärast päevast töötamist laske suruõhumahutist välja kondensvesi, kasutades selleks mahuti põhjal paiknevat kondensaadi eemaldamise ava korki.

Kord aastas kontrollige mahuti välist seisundit visuaalse vaatlusega. Kui mahutit kasutatakse koos õlivaba kompressoriga, suure õhuniiskuse juures või muudes ebasoodsates tingimustes (ebapiisav ventilatsioon, agressiivsed tegurid ...), tuleb selliseid kontrole teha tihemini.

Ettenähtud kontrolltoiminguid tuleb teha järgides riigi territooriumil kehtivaid õigusakte ning norme.

OHUTUSVENTIIL



Ohutusventiil on reguleeritud mahuti jaoks määratud maksimaalsele ohutule rõhule. Keelatud on ohutusventiili ise reguleerida.

ÕLI TASE



Õli tase peab olema nähtav näidiku kaudu ning seda näitab punane täpp.

ÕLI VAHETAMINE



- Lülitage mootor välja ning tõmmake toitejuhtme pistik pistikupesast välja.
- Laske suruõhk mahutist välja.
- Keerake maha õli väljalakeava kork (13) (joonis A) ning laske kasutatud õlil kogumisanumasse voolata (joonis F); (kui kompressorisse jääb ikka veel õli, kallutage kompressorit veidi, et õli jäägi välja voolakid).
- Eemaldage õlianuma kork (11) õlianuma avalt ja kallake sisse värske õli (joonis G) kuni õige õlitaseme saavutamiseni.
- Pange õlianuma kork uuesti peale.

Soovitame kasutada klassi 15W/40 õli. Esimene õlivahetus tehke pärast 50 töötundi. Järgmised õlivahetused tehke iga 200 töötundi järel.



ÕHUFILTRI PUHASTAMINE

Tähelepanu! Oodake kuni kompressor täielikult jahtub! Põletusohu!



Õhufiltrit tuleb puhastada vähemalt iga 200 töötundi järel. Peske filter bensiinis puhtaks ning pärast kuivamist paigaldage tagasi.

Ummistunud õhufilter vähendab kompressori jõudlust.



Mis tahes vead laske parandada seadme tootja volitatud hooldusfirmas.

NOMINAALANDMED

Kompressor (määritud)	
Parameeter	Väärtus
Toitepinge	230 V AC
Toitesagedus	50 Hz
Mootori nominaalvõimsus	1500 W
Mootori pöördekiirus	2 850 min ⁻¹
Kaitseklass	I
Väljalülitamisrõhk	8 baari
Sisselülitamisrõhk	6 baari
Mahuti maht	24 l
Õhu tarbimine	206 l/min
Õlikogus	270 ml
Töötemperatuuri vahemik	5 °C kuni 40 °C
Kaal	20,6 kg
Tootmisaasta	2017

MÜRA JA VIBRATSIOONI PUUDUTAVAD ANDMED:

Müra võimsustase $L_{wA} = 97\text{dB (A) K=3dB (A)}$

Helirõhutase $L_{pA} = 73,62\text{dB (A) K=3dB (A)}$

KESKKONNAKAITSE



Ärge visake elektriseadmeid olmeprügi hulka, vaid viige need käitlemiseks vastavasse asutusse. Informatsiooni toote käitlemise kohta annab müüja või kohalik omavalitsus. Kasutatud elektrilised ja elektroonilised seadmed sisaldavad looduslikule keskkonnale ohtlikke aineid. Ümbertöötlemata seade kujutab endast ohtu keskkonnale ja inimeste tervisele.

* Tootjal on õigus muudatusi sisse viia.

„Grupa Topex Spółka z ograniczoną odpowiedzialnością“ Spółka komandytowa, asukohaga Varsavai, ul. Pograniczna 2/4 (edaspidi: „Grupa Topex“) informeerib, et kõik käesoleva juhendiga (edaspidi: juhend), muuhulgas selle teksti, fotode, skeemide, jooniste, samuti selle ülesehitusega seotud autoriõigused kuuluvad eranditult Grupa

Торех'іе ја он кайтстуд 4. веебуари 1994 ауториіогусте ја мууде сарнасте іогусте сеадустега (vt. Seaduste ajakiri 2006 Nr 90 Lk 631 koos hilisemate muudatustega). Kogu juhendi või selle osade kopeerimine, töötlemine ja modifitseerimine kommertseesmärkidel ilma Grupa Торех'і kirjaliku loata on rangelt keelatud ning võib kaasa tuua tsiviilvastutuse ning karistuse.



ПРЕВОД НА ОРИГИНАЛНАТА ИНСТРУКЦИЯ

КОМПРЕСОР 73K002

ВНИМАНИЕ: ПРЕДИ ПРИСТЪПВАНЕ КЪМ УПОТРЕБА НА КОМПРЕСОРА СЛЕДВА ВНИМАТЕЛНО ДА СЕ ПРОЧЕТЕ НАСТОЯЩАТА ИНСТРУКЦИЯ И ДА СЕ ЗАПАЗИ ЗА ПО-НАТАТЪШНО ПОЛЗВАНЕ.

ОБЩИ ПРАВИЛА ЗА БЕЗОПАСНОСТ

Следва да се спазват долу посочените правила за безопасност с цел избягването на удар от електрически ток, телесни повреди и пожар.

- 1. Работното място поддържайте чисто и подредено.**
На неподреденото работно място съществува по-голям риск от нещастен случай по време на работа.
- 2. Обърнете внимание на условията на работното място.**
Никога не бива да оставяте компресора на дъжд. Не бива да се използва компресора на влажно или мокро място, близо до леснозапалими субстанции (течности или газове). Следва да се осигури добро осветление на работното място.
- 3. Пазете се от удар от електрически ток.**
Избягвайте физическия контакт заземените елементи, като например тръби, нагреватели, котлони, печки, хладилници итп.
- 4. Терена на работа на компресора да се защити пред деца и животни.**
Страничните лица трябва да се намират далече от работещия компресор.
Съхранявайте компресора на сухо, затворено и недостъпно за деца място.
- 5. Не бива да се претоварва компресора.**
При работа с компресора да се спазват неговите параметри. Това ще осигури по-добро, по-сигурно и по-ефективно извършване на работата.
- 6. При работа с компресора следва да използвате съответните средства за лична защита.**
Не бива да носите свободно висящи бижута или каквито и да било украшения, понеже съществува риск тези елементи да бъдат завлечени от движещите се части на компресора. Дългата коса трябва да бъде завързана и скрита под шапката.
- 7. Употребявайте защитни или предпазни очила.**
При работа в прашно помещение носете защитна полумаска предпазваща дихателните пътища.
- 8. Никога не бива да използвате захранващия проводник за други цели, различни от тези, за които е предназначен.**
Не бива да дърпате компресора, държейки го за захранващия проводник. Никога не бива да изваждате щепсела на проводника от мрежовия контакт, като дърпате проводника. Пазете захранващия проводник пред висока температура, масло и остри ръбове.
- 9. Не се навеждайте над компресора.**
Трябва да заемете солидна позиция, като през цялото време пазите равновесие.
- 10. Трябва да се грижите за компресора.**
Компресорът трябва да бъде поддържан чист, което ще му осигури дълготрайна и безаварийна експлоатация. Спазвайте правилата в инструкцията. Редовно проверявайте техническото състояние на захранващия проводник и неговия щепсел. При констатиране на повреда, поверете смяната на захранващия проводник на квалифициран специалист. Следва редовно да контролирате техническото състояние на удължителя (ако има такъв) и при констатиране на повреда, следва да го смените.
- 11. Трябва да се изключва компресора от захранването.**
Когато компресорът не е използван, следва да го изключите от захранването, като извадите щепсела от мрежовия контакт.
- 12. Не оставяйте предмети върху компресора.**
В случай на констатиране на повреда или износване на

изолацията на захранващия проводник, трябва незабавно да се изключи компресора от захранването. Преди включването на компресора проверете дали инструментите и другите предмети са били премахнати.

13. Избягвайте случайно включване на компресора.

Преди да включите компресора към захранването, проверете дали пусковият бутон е в позиция "изключен" (OFF).

14. Контролирайте компресора от гледна точка на появяването на признаци за износване.

Преди всяко включване на компресора проверете старателно всички негови защитни елементи и останалите достъпни части и установете дали не са повредени и дали могат да изпълняват своята функция правилно. Всички неподвижни елементи трябва да бъдат правилно закрепени, за да сте сигурни, че устройството ще работи добре.

Повредените защитни части и подвижни елементи на компресора трябва да бъдат ремонтирани или подменени в сервисната работилница, освен ако в настоящата инструкция няма други указания. Повредените включватели трябва да бъдат подменени в сервиса. При положение, че включвателят не може да бъде включен или изключен, не бива да се опитвате да го ремонтирате.

15. Важно!

За собствена безопасност следва да използвате само оригинални части и аксесоари, препоръчвани от производителя. В случай на употреба на други елементи съществува голям риск от нещастен случай.

ПОДРОБНИ ПРАВИЛА ЗА БЕЗОПАСНОСТ

Трябва да се спазват съответните правила за безопасност и хигиена на труда.

- Да не се насочва въздушната струя към хора, животни и към себе си.
- Не се разрешава почистването на облеклото, което носим с помощта на сгъстен въздух.
- Да не се насочва струята на разпръскваната течност от уредите включени към компресора, в посока на самия компресор.
- Да не се работи на босо или с мокри ръце.
- Да не се пренася компресора с резервоар под налягане.
- Да не се извършва заваряване или ремонт на резервоара. В случай на повреда или корозия, резервоарът трябва да бъде сменен в оторизиран сервис.
- Да не се позволява на неопитни лица да обслужват компресора.
- За почистване на компресора употребявайте само влажен парцал и слаб детергент.
- Компресорът е предназначен изключително за генериране на сгъстен въздух, не го използвайте за други газове.
- Компресорът и неговите проводници достигат висока температура по време на работа. Избягвайте контакт с тях! Съществува риск от изгаряне.
- По време на изключването на оборудването елемента на връзката дръжте в ръцете, за да избегнете нараняване на тялото, причинено от отбой.
- По време на работа носете защитни очила. Нараняванията на тялото (очите) могат да бъдат предизвикани от частици на чужди тела, пренесени от сгъстения въздух.
- Не се разрешава използването на бои или разтворители с температура на запалване под 210°C.
- Да не се подгряват боите или разтворителите.
- Спазвайте правилата за безопасност, доставяни от производителите на използваните течности.
- При лакирането чрез впръскване се забранява пушенето на тютюн, както от оператора, така и от останалите лица намиращи се в помещението. Изпаренията на боите са леснозапалими.
- По време на разпръскването на боите и лаковете трябва да се използва защитна маска, за да се избегне вдишването на токсични субстанции.
- Трябва да сте сигурни, че в помещението предназначено за работа няма източници на открит огън или искрящи съоръжения.
- В помещението, където се извършва работата, не бива да се консумира храна или напитки. Изпаренията на боите са опасни за здравето.
- Компресорът може да бъде използван само в помещения, снабдени с изправна вентилационна система, при температура на околната среда в диапазона от +5°C до +40°C.
- Действайте рационално и разумно съгласно съществуващите правила.

- Допуска се използването на удължители на захранващия проводник само със защитен проводник с максимална дължина 5m и сечение не по-малко от 1,5 mm².

ИЗПОЛЗВАНЕ НА РЕЗЕРВОАРИ ПОД НАЛЯГАНЕ

Резервоарът под налягане е предназначен за съхраняване на сгъстен въздух и следва да бъде експлоатиран при статичен режим. Правилното използване на резервоара е основно условие осигуряващо безопасност.

Във връзка с това потребителят трябва да действа по следния начин:

- да експлоатиран резервоара по съответен начин в определените граници на налягане температура, посочени от производителя на фабричната табелка.
- не извършвайте работи по ремонта или поддръжката, когато резервоарът е под налягане;
- да се осигури ефективно действие на защитните и регулационните съоръжения, като в случай на нужда се подменят с нови, притежаващи същите параметри, предварително молейки производителя за позволение.
- защитен клапан, трябва да бъде настроен и пломбиран пред работното налягане в компресора и резервоара.
- при възможност избягвайте и експлоатацията на резервоара в недостатъчно проветрени помещения, избягвайте инсталирането на резервоара близо до източници на топлина или субстанции
- да не се закрепва резервоара или монтираните към него части към пода или към други постоянни конструкции.
- избягвайте корозията: в зависимост от условията на работа в резервоара може да се събира кондензат, който трябва да бъде отстраняван.

ЗАБРАНЯВА СЕ ИЗПОЛЗВАНЕТО НА РЕЗЕРВОАРА ПО НЕПРАВИЛЕН НАЧИН ИЛИ САМОВОЛНОТО МАНИПУЛИРАНЕ ПРИ КОМПРЕСОРА ОТ СТРАНА НА СТРАНИЧНИ ЛИЦА. НЕ БИВА ДА СЕ РЕГУЛИРА ПРЕДПАЗНИЯ КЛАПАН.

Потребителят трябва да спазва юридическите правила относно използването на съоръжения под налягане, които са в сила на територията на страната, експлоатираща резервоара.

Не може да се използва резервоар под налягане, ако той е повреден по начин, който представлява опасност за работниците или за трети лица.

Ако резервоарите под налягане имат повредени стени, то те би следвало да бъдат изтеглени от употреба.

ВНИМАНИЕ! Устройството е предназначено за работа в помещенията.

Въпреки използването на безопасна конструкция по принцип, въпреки защитните и допълнителните предпазни средства, винаги съществува минимален риск от дребни наранявания по време на работа.

ОБЯСНЕНИЕ НА ИЗПОЛЗВАНИТЕ ПИКТОГРАМИ

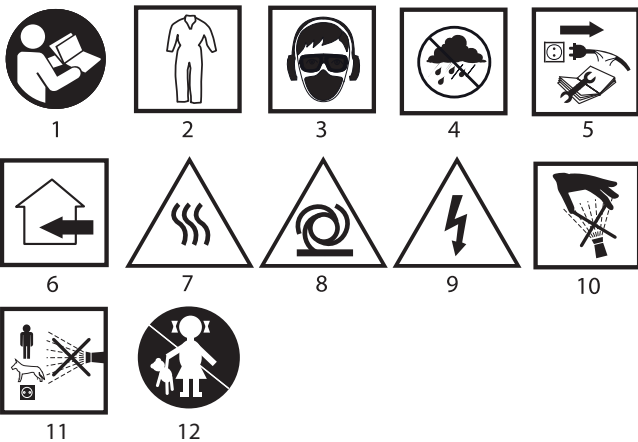

1. Прочетете инструкцията за обслужване
2. Използвайте защитно облекло
3. Да се използват средства за лична защита (предпазни очила, шумозаглушители, противопрахова маска)
4. Пазете от дъжд
5. Изключете преди ремонт (поддръжка)
6. За употреба в помещенията
7. Внимание горещи повърхности

8. Внимание може да се задейства без предупреждение
9. Внимание опасност от поражение с електрически ток
10. Опасност от телесни наранявания вследствие на високо налягане
11. Не насочвайте струята срещу хора, животни и инсталации под напрежение
12. Не допускате деца до инструмента

КОНСТРУКЦИЯ И ПРЕДНАЗНАЧЕНИЕ

Компресорът е задвижван от електрически двигател, чиято основна и същевременно единствена функция е сгъстяването и съхраняването на атмосферен въздух. Въздухът с повишено налягане може да служи за задвижване на пневматични инструменти, напompване на всякакъв вид въздушни резервоари, разпръскване на течности, както и продухване на трудно достъпни места. Предназначен е само за аматьорска употреба.

Компресорът е проектиран за непрекъсната работа, което означава, че би трябвало да работи с честота 1 работен цикъл/ 3 цикъла почивка (напр. :2,5 min. Работа и 7,5 min. пауза), за да не се нагрее съоръжението.

КОМПРЕСОРАТ НЕ Е ПРЕДНАЗНАЧЕН ЗА УПОТРЕБА ИЗВЪН ПОМЕЩЕНИЕТА



Не се разрешава използването на компресора за дейности несъответстващи на неговото предназначение.

ОПИСАНИЕ НА ГРАФИЧНИТЕ СТРАНИЦИ

Представеното по-долу номериране се отнася за елементите на устройството, представени на графичните страници на настоящата инструкция.

1. Резервоар за сгъстен въздух
2. Манометър (показва налягането в резервоара)
3. Предпазен клапан
4. Включвател на налягането
5. Главен пусков бутон (ON/OFF)
6. Въздушен филтър
7. Регулиращ клапан (за редукция) на налягането
8. Транспортно колело
9. Присъединяване на сгъстения въздух (бързо съединение)
10. Манометър (показващ настроеното налягане)
11. Тапа за наливане на масло
12. Прозорче за нивото на маслото
13. Тапа за дренаж маслото
14. Тапа за дренаж на кондензата от резервоара
15. Гумена подложка

* Може да има разлики между чертежа и изделието

ОПИСАНИЕ НА ИЗПОЛЗВАНИТЕ ГРАФИЧНИ СИМВОЛИ



ВНИМАНИЕ



ПРЕДУПРЕЖДЕНИЕ



МОНТАЖ/НАСТРОЙКИ



ИНФОРМАЦИЯ

ПОДГОТОВКА ЗА РАБОТА

МОНТАЖ НА КОМПРЕСОРА

- Напрежението и честотата за захранване на компресора трябва да отговаря на стойностите, посочени на фабричната табелка на компресора и на инструкцията.
- Необходимо е използването в постоянната електрическа инсталация на променливотоково устройство, което прекъсва захранването, щом утечката на тока превиши 30mA в продължение на 30ms.
- Проверете дали компресорът не се е повредил по време на транспорта.
- Проверете нивото на маслото в картера на компресора.
- Компресора разположете възможно най-близо до резервоара за сгъстен въздух.
- Избягвайте дълги проводници за сгъстен въздух и дълги захранващи проводници.
- Проверете дали засмукваният въздух е сух, лишен от замърсявания и съставки, които биха могли да доведат до запалване или експлозия във вътрешността на компресора.

- Не инсталирайте компресора във влажни помещения.
- Действащият компресор трябва да бъде разположен на хоризонтална и стабилна основа, с цел да се осигури съответното смазване на компресора.



Всички видове неизправности трябва да бъдат отстранявани от оторизирания сервиз на производителя.

НОМИНАЛНИ ДАННИ



ПОДГОТОВКА НА КОМПРЕСОРА ЗА РАБОТА

- Монтирате транспортните колела (8) (черт. В).
- Монтирате гумената подложка (15) към подпирещото стъпало (черт. С).
- Използвайте отвертка за демонтиране на тапата за наливане на масло и монтирайте в отвора тапата (11) (черт. А).
- Проверете нивото на маслото (12) (черт. А).
- Завинтвайте въздушния филтър (6) в отвора на главата на компресора.

РАБОТА / НАСТРОЙКИ

ВКЛЮЧВАНЕ / ИЗКЛЮЧВАНЕ



- Включване – дръпнете главния пусков бутон (5) нагоре (ON) (черт. D).
- Изключване – натиснете главния пусков бутон (5) надолу (OFF) (черт. D).

РЕГУЛИРАНЕ НА ВЪЗДУШНОТО НАЛЯГАНЕ



За да намалим въздушното налягане при изхода на компресора, трябва да завъртим наляго регулиращия клапан (7). За да увеличим въздушното налягане завъртаме надясно регулиращия клапан (черт. H) Стойността на налягането показва манометърът (10)

ОБСЛУЖВАНЕ И ПОДДРЪЖКА



Преди да пристъпите към каквито и да било операции по инсталирането, регулирането, ремонта или обслужването, следва да извадите щепсела на захранващия проводник от мрежовия контакт и да пуснете състения въздух от резервоара.

ВОДА ОТ КОНДЕНЗАЦИЯТА



След целодневна работа дренирайте водата от кондензацията чрез тапата за дренаж на кондензата, намираща се на дъното на резервоара.

Веднъж в годината контролирайте визуално вътрешното състояние на резервоара. Ако резервоарът използван с безмаслен компресор или в помещения с висока влажност, както и в неблагоприятни условия (недостатъчна вентилация, агресивни фактори...) тези проверки следва да бъдат провеждани по-често.

Предвидените по закон контроли следва да бъдат провеждани съгласно правото и нормите приети на територията на страната, в която е използван резервоарът.

ПРЕДПАЗЕН КЛАПАН



Предпазният клапан е настроен на максимално безопасно налягане, предвидено за резервоара. Не се разрешава регулирането на предпазния клапан.

НИВО НА МАСЛОТО



Нивото на маслото трябва да бъде видимо в прозорчето, а неговото състояние обозначава червена точка.

СМЯНА НА МАСЛОТО



- изключете двигателя и извадете в щепсела на захранващия проводник от захранващия контакт.
- изпускате състения въздух от резервоара.
- извадете тапата за дренаж на маслото (13) (черт. А) и излейте старото масло в резервоара (черт. F). (ако в компресора все още остане малко масло, трябва леко да наклоните компресора, за да излеете останалото масло).
- извадете тапата за наливане на масло (11) от отвора за наливане на масло и налейте ново масло (черт. G), до съответното ниво.
- натиснете отново тапата за наливане на масло.

Препоръчва се използването на масло от класата 15W/40. Първата смяна на маслото се извършва след 50 часа работа на компресора. Следващите смени се извършват на всеки 200 часа работа.

ПОЧИСТВАНЕ НА ВЪЗДУШНИЯ ФИЛТЪР



Внимание! Трябва да изчакате докато компресорът изцяло изстине! Съществува опасност от изгаряне!



Филтърът трябва да бъде почистван не по-рядко от всеки 200 часа работа.

Трябва да го изплакнете в нефта и след изсушаването му да го монтирате отново.

Задръстеният въздушен филтър значително намалява производителността на компресора.

Компресор	
Параметър	Стойност
Захранващо напрежение	230 V AC
Честота на захранването	50 Hz
Номинална мощност на двигателя	1500 W
Скорост на въртене на двигателя	2850 min ⁻¹
Клас на защитеност	I
Налягане при изключването	8 bar
Налягане при включването	6 bar
Обем на резервоара	24 l
Разход на въздух	206 l/min
Количество на маслото	270 ml
Диапазон на работните температури	5°C ÷ 40°C
Маса	20,6 kg
Година на производство	2017

ДАНИИ ЗА ШУМА И ВИБРАЦИИТЕ:

Ниво на акустичната мощност $L_{wA} = 97\text{dB (A)}$ $K=3\text{dB (A)}$

Ниво на акустичното налягане $L_{pA} = 73,62\text{dB (A)}$ $K=3\text{dB (A)}$

ЗАЩИТА НА ОКОЛНАТА СРЕДА

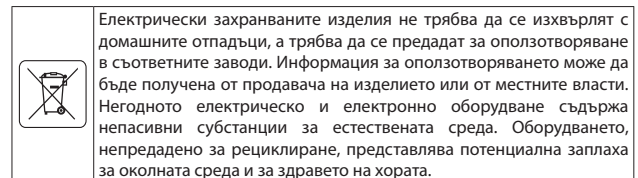

* Запазва се правото за извършване на промени.

„Grupa Torhex Spółka z ograniczoną odpowiedzialnością“ Spółka komandytowa със седалище във Варшава, ул. Погранична 2/4 (наричана по-нататък: „Grupa Torhex“) информира, че всякакви авторски права относно съдържанието на инструкцията (наричана по-нататък: „Инструкция“), включващи между другото нейния текст, поместените фотографии, схеми, чертежи, а също и нейните композиции, принадлежат изключително на Grupa Torhex и подлежат на правна защита съгласно закона от 4 февруари 1994 година относно авторското право и сродните му права (еднороден текст в Държавен вестник 2006 № 90 поз. 631 с по-късните изменения). Копирането, преработването, публикуването, модифицирането с комерческа цел на цялата инструкция, както и на отделните ѝ елементи без съгласието на Grupa Torhex изразено в писмена форма, е строго забранено и може и може да доведе до привличането към гражданска и наказателна отговорност.



PRIJEVOD ORIGINALNIH UPUTA

KOMPRESOR 73K002

POZOR: PRIJE POČETKA KORIŠTENJA KOMPRESORA TREBA PAŽLJIVO PROČITATI TE UPUTE I SPREMITI IH ZA DALJNJE KORIŠTENJE.

OPĆI PROPISI O SIGURNOSTI

Pridržavajte se dolje navedenih propisa o sigurnosti kako biste izbjegli opasnost od električnog udara, tjelesnih ozljeda i požara.

- 1. Radno mjesto održavajte čistim i urednim.**
Na neurednom radnom mjestu je veća vjerojatnost da dođe do nezgode.
- 2. Vodite brigu o uvjetima na radnom mjestu.**
Nikada ne ostavljajte kompresor na kiši. Zabranjeno je korištenje kompresora na vlažim ili mokrim mjestima, blizu lako zapaljivih supstancija (tekućina ili plinova). Osigurajte dobru rasvjetu na radnom mjestu.
- 3. Zaštite se od električnog udara.**
Izbjegavajte fizički kontakt s uzemljenim elementima, kao što su cijevi, grijači, kuhinje, frižideri i slično.
- 4. Djecu i životinje držite podalje od radnog mjesta kompresora.**
Strane osobe trebaju biti podalje od kompresora koji radi. Kompresor držite na suhom, van dohvata djece.
- 5. Ne preopterećujte kompresora.**
Kod rada s kompresorom uvažavajte njegove parametre. Na taj način ćete si osigurati bolji i efikasniji rad s uređajem.

6. Prilikom rada s kompresorom koristite odgovarajuća sredstva individualne zaštite.

Ne nosite široku odjeću niti nakit, jer ih mogu zahvatiti pokretni dijelovi kompresora. Dugu kosu zavežite i pokrijte kapom.

7. Koristite zaštitne gogle ili zaštitne naočale.

Za vrijeme rada u prašnoj prostoriji nosite zaštitnu polumasku, koja štiti dišne puteve.

8. Nikada ne koristite mrežni kabel u druge svrhe nego te za koje je namijenjen.

Zabranjeno je vući kompresor za mrežni kabel. Nikada ne izvlačite utikač iz utičnice tako da povučete za mrežni kabel. Štitite mrežni kabel od visoke temperature, ulja i oštih rubova.

9. Ne sagnite se iznad kompresora.

Trebate stajati sigurno, održavajući ravnotežu.

10. Brinite o kompresoru.

Kompresor održavajte čistim, što će osigurati njegov dugotrajni i besprijekorni rad. Pridržavajte se propisa iz uputa. Redovito provjeravajte tehničko stanje mrežnog kabela i njegovog utikača. Ako ustanovite da su oštećeni, za njihovu zamjenu obratite se kvalificiranom stručnjaku. Redovito kontrolirajte tehničko stanje produžnog kabela (ako ga koristite) i zamijenite ga, ako ustanovite da je oštećen.

11. Kompresor isključite iz napajanja.

Ako ustanovite da je došlo do oštećenja ili istrošenja izolacije na mrežnom kابلu, bez oklijevanja isključite kompresor iz napajanja. Kada kompresor ne koristite, isključite ga iz napajanja, postupkom vađenja utikača iz mrežne utičnice.

12. Na kompresoru ne ostavljajte nikakve predmete.

Prije uključivanja kompresora provjerite da li ste z njega uklonili alate i druge predmete.

13. Izbjegavajte slučajno pokretanje kompresora.

Prije priključivanje kompresora na napajanje provjerite da li se prekidač nalazi u položaju isključenja (OFF).

14. Kontrolirajte kompresor uzimajući u obzir istrošenost elemenata.

Prije svake upotrebe kompresora pažljivo provjerite sve njegove sigurnosne elemente i druge dostupne dijelove, da se uvjerite kako nisu oštećeni i mogu pravilno funkcionirati. Svi nepokretni elementi trebaju biti dobro pričvršćeni kako biste bili sigurni da će uređaj pravilno raditi. Oštećene sigurnosne i pokretne elemente kompresora odnesite na popravak ili zamjenu u servisnu radionicu, ukoliko u dotičnim uputama nije navedeno drugo rješenje. Oštećene prekidače treba zamijeniti kod servisera. Ako prekidač ne uključuje niti ne isključuje uređaj, zabranjeno je njegovo samostalno popravlanje.

15. Važno!

Zbog vlastite sigurnosti koristite isključivo originalne dijelove i pribor koji preporučuje proizvođač. Ako upotrijebite druge elemente, postoji velika opasnost od nezgoda.

DETALJNI PROPSI O SUGURNOSTI

Pridržavajte se odgovarajućih propisa o sigurnosti i zaštiti na radu.

- Mlaz zraka ne usmjerujte prema ljudima, životinjama niti u svojem smjeru.
- Zabranjeno je čišćenje komprimiranim zrakom odjeće koju nosite na sebi.
- Mlaz tekućine raspršivane pomoću uređaja priključenog na kompresor, ne usmjerujte na sam kompresor.
- S uređajem ne radite bosim nogama.
- Ne premještajte kompresor zajedno s tlačnom posudom.
- Na posudi ne izvodite varenje niti je ne popravljate. Ako se ošteti ili korodira, zamijenite je kod ovlaštenog servisera.
- Ne dozvolite da s kompresorom rukuju neiskusne osobe.
- Za čišćenje kompresora koristite isključivo vlažnu krpicu i nježni deterdžent.
- Kompresor je namijenjen isključivo za komprimiranje zraka i zabranjena je njegova upotreba za drugu vrstu plina.
- Kompresor i njegovi vodovi su jako vrući za vrijeme rada. Izbjegavajte kontakt s njima! Opasnost od ožljeda!
- Prilikom odspajanja priključnih elemenata, priključak čvrsto držite rukom kako biste izbjegli tjelesne ozljede uzrokovane povratnim trzajem.
- Za vrijeme rada nosite zaštitne gogle protiv prskanja. Ožljede tijela (očiju) mogu prouzročiti čestice stranih tijela aktiviranih komprimiranim zrakom.
- Ne obrađujte lakove ili otopine s plamistem nižim od 210 °C.

- Zabranjeno je podgrijavanje boja ili razrjeđivača.
- Pridržavajte se sigurnosnih uputa, koje isporučuju proizvođači korištenih tekućina.
- Operater i druge osobe koje se nalaze u radnoj prostoriji ne smiju pušiti za vrijeme prskanja laka. Pare boja su lako zapaljive.
- Prilikom raspršivanja boja i lakova koristite zaštitnu masku kako biste spriječili udisanje toksičkih supstancija.
- Provjerite da li u radnoj prostoriji nema izvora otvorene vatre niti uređaja koje stvaraju iskre.
- Ne čuvajte i ne konzumirajte hranu i pića u radnoj prostoriji. Pare boje štetne su za zdravlje.
- Kompresor možete koristiti u prostorijama koje su opremljene učinkovitim sustavom za ventilaciju, kod temperature okoline koja oscilira od +5°C do +40°C.
- Radite racionalno i sukladno s važećim propisima.
- Dozvoljeno je korištenje produžnih kablova ali samo tih koji imaju zaštitni vod maksimalne dužine od 5 m te presjek koji nije manji od 1,5 mm².

KORIŠTENJE TLAČNIH POSUDA

Tlačna posuda je namijenjena za spremanje komprimiranog zraka i treba je upotrebljavati u statičkom načinu. Pravilna upotreba posude je osnovni uvjet koji jamči sigurnost.

Vezano uz to, korisnik treba raditi slijedeće:

- koristiti posudu na odgovarajući način u okviru utvrđenih granica tlaka i temperature koje proizvođač navodi u nazivnoj tablici.
- ne izvoditi radove vezane uz popravke i održavanje posude dok je posuda pod pritiskom;
- osigurati nesmetan rad sigurnosnih uređaja i uređaja za regulaciju; u slučaju potrebe zamijeniti ih novima s identičnim parametrima, s time da se prije treba dobiti suglasnost proizvođača.
- sigurnosni ventil treba biti postavljen i plombiran na radni tlak kompresora i posude.
- u skladu s mogućnostima iskorištavanja posude u prostorijama u kojima nema dovoljno ventilacije; izbjegavajte postavljanje spremnika u blizini izvora topline ili opasnih supstancija
- posudu niti dijelove koji su na nju postavljeni ne učvršćujte za pod, a niti neke druge nepomične konstrukcije.
- čuvajte od korozije: ovisno o radnim uvjetima u posudi se može skupljati kondenzirana voda, koju treba otklanjati.

POSUDU JE ZABRANJENO KORISTITI NA NEODGOVARAJUĆI NAČIN, TE SAMOSTALNO RUKOVATI KOMPRESOROM OSOBAMA KOJE NISU KVALIFICIRANE. ZABRANJENO JE MIJENJATI POSTAVKE NA SIGURNOSNOM VENTILU

Korisnik se mora pridržavati pravnih propisa o upotrebi tlačnih uređaja koje obavezuju na teritoriju zemlje u kojoj se upotrebljava posuda.

Tlačnu posudu ne smijete koristiti ako je ona oštećena na način da može ugroziti sigurnost djelatnika ili trećih osoba.

Ako tlačne posude imaju oštećene stjenke, tada ih treba povući iz upotrebe.

POZORI! Uređaj je namijenjen za rad u zatvorenim prostorijama.

Bez obzira na sigurnu konstrukciju, upotrebu sigurnosnih sredstava i dodatnih zaštitnih mjera, uvijek postoji djelomični rizik od ožljeda nastalih tijekom rada.

OBJAŠNENJE KORIŠTENIH PIKTOGRAMA

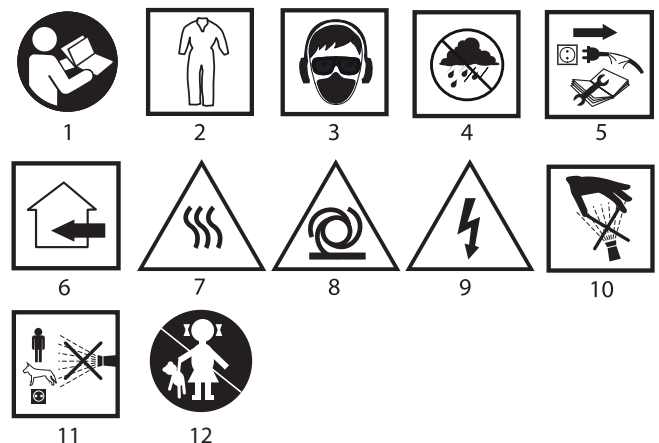

1. Pročitajte upute za upotrebu.
2. Koristite zaštitnu odjeću.

- Koristite sredstva individualne zaštite (zaštitne gogle, antifone, masku za zaštitu od prašine)
- Štitite od kiše.
- Isključite prije popravljavanja (održavanja).
- Za upotrebu u zatvorenim prostorijama.
- Pozor, vruća površina.
- Pozor, mogućnost pokretanja bez upozorenja.
- Pozor, opasnost od strujnog udara.
- Opasnost od tjelesnih ozljeda uzrokovanih visokim pritiskom.
- Mlaz ne usmjeravajte na ljude, životinje i instalaciju pod naponom.
- Držite van dohvata djece.

KONSTRUKCIJA I NAMJENA

Kompresor koji pokreće električni motor, je uređaj čija osnovna i jedina funkcija je komprimiranje i čuvanje atmosferskog zraka. Zrak pod pritiskom može se koristiti kao pogon za pneumatske alate, napumpavanje svih tlačnih, raspršivanje tekućina i čišćenje teže dostupnih mjesta. Namijenjen je isključivo za neprofesionalnu upotrebu. Kompresor je projektiran za rad s prekidima, što podrazumijeva da treba raditi s frekvencijom: 1 ciklus rada/ 3 ciklusa pauze (na primjer 2,5 min rada i 7,5 min pauze); na taj način ćete spriječiti pregrijavanje uređaja.

KOMPRESOR NIJE NAMIJENJEN ZA RAD NA OTVORENOM

Kompresor se smije koristiti samo sukladno sa njegovom namjenom.

OPIS GRAFIČKIH STRANICA

Dolje navedeni brojevi se odnose na elemente uređaja koji se nalaze na grafičkim prikazima ovih uputa.

- Spremnik sa komprimiranim zrakom
- Manometar (za prikaz tlaka u posudi)
- Sigurnosni ventil
- Tlačni prekidač
- Glavni prekidač (ON/OFF)
- Zračni filtar
- Ventil za podešavanje (smanjivanje) tlaka
- Kotač
- Priključak za komprimirani zrak (brzi spoj)
- Manometar (za prikaz postavljenog tlaka)
- Čep na otvoru za ulje
- Kontrolno staklo za ulje
- Vijak za ispuštanje ulja
- Vijak za ispuštanje kondenzirane vode
- Gumeni podložak

* Moguće su male razlike između crteža i proizvoda

OPIS GRAFIČKIH ZNAKOVA



POZOR



UPOZORENJE



MONTAŽA/POSTAVKE



INFORMACIJA

PRIPREMA ZA RAD

MONTAŽA KOMPRESORA

- Napon i frekvencija napajanja kompresora trebaju odgovarati vrijednostima navedenim na nazivnoj tablici kompresora i u uputama.
- Uređaj možete priključiti samo na stalnu električnu instalaciju koja ima zaštitu od razlike struje (ispravljač) koji će prekinuti napajanje ako dolazna struja prijeđe 30mA u roku kraćem od 30ms.
- Provjerite da li je kompresor nije oštetao za vrijeme transporta.
- Provjerite razinu ulja u kompresoru.
- Kompresor namjestite što bliže mjesta gdje se nalazi posuda s komprimiranim zrakom.
- Izbjegavajte duge vodove za komprimirani zrak i duge mrežne kablove.
- Provjerite da li je usisani zrak suh, bez onečišćenja i sastojaka koje bi mogle uzrokovati požar ili eksploziju unutar kompresora.
- Kompresor ne instalirajte u vlažnim prostorijama.
- Kompresor koji radi, mora se nalaziti na ravnom i stabilnom tlu kako bi se osiguralo pravilno podmazivanje uređaja.

PRIPREMA KOMPRESORA ZA RAD

- Montirajte kotače (8) (crtež B).
- Na nosač montirajte gumeni podložak (15) (crtež C).
- Pomoću odvijača skinite čep na otvoru za ulje i u otvoru montirajte isporučeni čep (11) (crtež A).
- Provjerite razinu ulja (12)(crtež A).
- Zračni filtar (6) namjestite u otvor glave kompresora.

RAD /POSTAVKE

UKLJUČIVANJE /ISKLUČIVANJE

- Uključivanje – povucite glavni prekidač (5) prema gore (ON) (crtež D).
- Isključivanje – pritisnite glavni prekidač (5) prema dolje (OFF) (crtež D).

REGULACIJA PRITISKA ZRAKA

Za smanjivanje pritiska na izlazu kompresora, postupkom okretanja prema lijevo, odvinite ventil za regulaciju pritiska (7). Za povećavanje pritiska zraka, postupkom okretanja prema desno, odvinite ventil za regulaciju pritiska. (crtež H) Vrijednost pritiska prikazuje manometar (10)

ODRŽAVANJE I RUKOVANJE

Prije svih radnji na instalaciji, postavkama, popravljaju i rukovanju, izvadite utikač iz mrežne utičnice i ispuštite komprimirani zrak iz spremnika.

KONDENZACIJSKA VODA

Nakon cjelodnevnog rada iz posude uklonite vodu koja nastaje kondenzacijom. Upotrijebite vijak za ispuštanje kondenzirane vode koji se nalazi na dnu posude.

Jednom godišnje vizualno provjerite vanjsko stanje posude. Ako se posuda koristi zajedno s kompresorom bez ulja te na mjestima gdje je visoka vlažnost ili drugi nepovoljni uvjeti (nedovoljna ventilacija, agresivni faktori ...) češće provjeravajte njegovo stanje.

Predviđene u propisima kontrole trebaju se održavati u skladu s zakonom i normama važećim u državi u kojoj se posuda koristi.

SIGURNOSNI VENTIL

Sigurnosni ventil je podešen na maksimalno dopušteni sigurni pritisak predviđen za posudu. Zabranjeno je podešavanje sigurnosnog ventila.

RAZINA ULJA

Razina ulja se vidi na kontrolnom staklu, a samu razinu obilježava crvena točka.

ZAMJENA ULJA

- Isključite motor i izvadite utikač iz mrežne utičnice.
 - Iz posude ispuštite komprimirani zrak.
 - Izvadite vijak za ispuštanje ulja (13) (crtež A) i istrošeno ulje prolijte u posudu (crtež F). (ako u kompresoru još uvijek ostane ulje, malo naginjite kompresor kako biste uklonili to ulje).
 - Izvadite čep na otvoru za ulje (11) i nalijte novo ulje (crtež G), sve dok ne postignete pravilnu razinu ulja.
 - Ponovo stavite čep na otvor na ulje.
- Preporučamo upotrebu ulja klase 15W/40. Prvi put ulje treba zamijeniti nakon 50 radnih sati kompresora. Slijedeće zamjene se trebaju obavljati nakon svakih 200 radnih sati.

ČIŠĆENJE ZRAČNOG FILTRA

Pozor! Pričekajte dok se kompresor potpuno ne ohladi! Opasnost od ozljeda!

Filtar čistite u vremenskim intervalima koji ne premašuju 200 radnih sati.

Operite ga u petroleju i nakon sušenja ponovo montirajte. Začepljen zračni filtar znatno smanjuje izdašnost kompresora.

Sve smetnje trebaju uklanjati ovlaštene serviseri proizvođača.

NAZIVNI PODACI

Kompresor	
Parametar	Vrijednost
Napon napajanja	230 V AC
Frekvencija napajanja	50 Hz
Nazivna snaga motora	1500 W
Brzina okretanja motora	2850 min ⁻¹
Klasa zaštite	I
Pritisak kod isključivanja	8 bara
Pritisak kod uključivanja	6 bara

Kapacitet spremnika	24 l
Potrošnja zraka	206 l/min
Količina ulja	270 ml
Opseg radne temperature	5°C ÷ 40°C
Težina	20,6 kg
Godina proizvodnje	2017

PODACI VEZANI UZ BUKU I TITRAJE:

Razina akustičke snage $L_{wA} = 97\text{dB (A)}$ $K=3\text{dB (A)}$

Razina akustičkog pritiska $L_{pA} = 73,62\text{dB (A)}$ $K=3\text{dB (A)}$

ZAŠTITA OKOLIŠA



Električne proizvode ne bacajte zajedno s kućnim otpacima već ih zbrinite na odgovarajućim mjestima. Informacije o mjestima zbrinjavanja daju prodavači proizvoda ili odgovorne mjesne službe. Istrošeni električni i elektronički alati sadrže supstance koje mogu štetiti okolišu. Nezbriunuti proizvodi mogu biti opasni po zdravlje ljudi i za okoliš.

* Pridržavamo pravo na izvođenje promjena

„Društvo s ograničenom odgovornošću Grupa Topex“ d.o.o. sa sjedištem u Varšavi, ul. Pograniczna 2/4 (u daljnjem tekstu: „Grupa Topex“) daje na znanje da sva autorska prava vezana uz sadržaj ovih uputa (dalje: „Upute“), uključujući test, slike, sheme, crteže te također njihove kompozicije pripadaju isključivo Grupa Topex- u i podliježu pravnoj zaštiti, sukladno sa Zakonom od dana 4. veljače 1994 godine, o autorskim pravima i sličnim pravima (N.N. 2006 Br. 90 Stavak 631 uključujući i kasnije promjene). Kopiranje, preoblikovanje, publiciranje, modificiranje u komercijalne svrhe cijelih Uputa kao i pojedinačnih njihovih dijelova, bez suglasnosti Grupa Topex-a koje je dane u pismenom obliku, je najstrože zabranjeno i može dovesti do prekršajne i krivične odgovornosti.



PREVOD ORIGINALNOG UPUTSTVA

KOMPRESOR 73K002

PAŽNJA: PRE PRISTUPANJA UPOTREBI KOMPRESORA, POTREBNO JE PAŽLJIVO PROČITATI DOLE DATO UPUTSTVO I PRIDRŽAVATI GA SE U DALJOJ UPOTREBI.

OPŠTI PROPISI BEZBEDNOSTI

Potrebno je pridržavati se dole datih propisa bezbednosti u cilju izbegavanja opasnosti od strujnog udara, povreda tela i požara.

- Mesto rada uvek treba da je čisto i u redu.**
Kada je mesto rada u neredu postoji veći rizik od nesreće tokom rada.
- Obratiti pažnju na uslove na mestu rada.**
Zabranjeno je ostavljati kompresor na kiši. Zabranjeno je koristiti kompresor na vlažnom ili mokrom mestu, u blizini lakozapaljivih supstanci (tečnosti ili gasova). Potrebno je imati dobro osvetljenje na mestu rada.
- Treba se čuvati od strujnog udara.**
Treba izbegavati kontakt sa uzemljenim elementima, kao što su cevi, grejači, šporeti, frižideri i tsl.
- Opseg rada kompresora osigurati od pristupa dece i životinja.**
Osobe koje su sa strane treba da budu udaljene od kompresora koji radi.
Kompresor treba čuvati na suvom mestu, zatvorenom i nedostupnom za decu.
- Zabranjeno je preopterećivati kompresor.**
Kompresorom treba raditi u okviru njegovih parametara. To će osigurati bolje, bezbednije i efikasnije obavljen posao.
- Prilikom rada sa kompresorom treba koristiti odgovarajuća sredstva lične zaštite.**
Nije dozvoljeno nositi nakit koji je opušten i visi ili bilo kakve ukrase, jer postoji rizik da takve elemente povuku pokretni delovi kompresora. Dugu kosu treba pokupiti i držati ispod kape.
- Treba koristiti zaštitne naočari.**
Prilikom rada u prostorijama sa gasom treba nositi zaštitnu polumasku, koja štiti disajne puteve.
- Strogo je zabranjeno koristiti strujni kabl u bilo koje druge svrhe, osim onih za koje je namenjen.**
Zabranjeno je prenositi kompresor vučom za strujni kabl. Ne isključivati povlačenjem strujnog kabla iz utičnice. Čuvati strujni kabl od visoke temperature, ulja i oštrih ivica.
- Zabranjeno je naginjati se nad kompresorom.**
Treba stajati sigurno, sve vreme održavajući ravnotežu.

10. Treba voditi brigu o kompresoru.

Kompresor treba održavati u čistom stanju, što obezbeđuje dugotrajnu i pouzdanu upotrebu. Potrebno je pridržavati se saveta iz uputstva. Redovno proveravati tehničko stanje strujnog kabla i njegove utičnice. U slučaju utvrđenog oštećenja, kvalifikovana osoba treba da ga zameni novim. Treba redovno kontrolisati tehničko stanje produžnog kabla (ukoliko se koristi) i ako se utvrdi oštećenje, potrebno je zameniti ga.

11. Treba isključiti kompresor iz struje.

U slučaju da se primeti oštećenje ili iskorišćenost na izolaciji strujnog kabla, odmah treba isključiti kompresor iz struje. Kada se kompresor ne koristi treba ga isključiti iz struje, isključivši ga iz strujne utičnice.

12. Ne ostavljati predmete na kompresoru.

Pre uključivanja kompresora treba se uveriti da su alati i drugi predmeti sklonjeni.

13. Treba izbegavati slučajno pokretanje kompresora.

Pre uključivanja u struju kompresora, treba se uveriti da je taster startera u položaju isključen (OFF).

14. Treba kontrolisati kompresor, da se proverí da li ima znakova iskorišćenosti.

Pre svakog pokretanja kompresora treba pažljivo proveriti sve njegove bezbednosne elemente kao i druge dostupne delove, kako bi se proverilo da nisu oštećeni i da mogu na pravilan način da vrše svoju funkciju. Svi nepokretni delovi treba da budu sigurno pričvršćeni, kako biste bili sigurni da će uređaj pravilno da radi. Oštećeni bezbednosni elementi i pokretni elementi kompresora treba da se poprave ili zamene u ovlašćenom servisu, osim ako je drugačije naznačeno u uputstvu. Oštećeni starteri treba da se zamene u servisu. Ukoliko starter nije moguće uključiti ili isključiti, zabranjeno je vršiti pokušaje popravke.

15. Važno!

Zbog lične bezbednosti potrebno je koristiti isključivo originalne delove i pribor, koje preporučuje proizvođač. U slučaju upotrebe drugih elemenata postoji veći rizik od nezgoda.

OPŠTE MERE BEZBEDNOSTI

Potrebno je pridržavati se odgovarajućih mera vezanih za bezbednost i higijenu posla.

- Ne okretati talas vazduha ka drugim osobama, životinjama ili ka sebi.
- Zabranjeno je kompresovanim vazduhom čistiti odeću koju nosite na sebi.
- Ne okretati talas tečnosti za raspršivanje povezanog na kompresor preko uređaja, u pravcu samog kompresora.
- Ne raditi bosih nogu ili sa mokrim rukama.
- Ne prenositi kompresor sa rezervoarom kada je pod pritiskom.
- Ne vršiti varenja i popravke rezervoara. U slučaju oštećenja ili korozije, rezervoar treba zameniti u ovlašćenom servisu.
- Zabranjeno je korišćenje kompresora za osobe koje nemaju iskustva.
- Za čišćenje kompresora koristiti samo vlažnu tkaninu i blag deterdžent.
- Kompresor je isključivo namenjen za kompresovanje vazduha, ne koristite za druge gasove.
- Kompresor i njegovi kablovi dostižu visoku temperaturu tokom rada. Izbegavajte kontakt s njima! Preti opasnost od opekotina!
- Prilikom isključivanja opreme, priključni element treba držati u ruci, kako ne bi došlo do povreda tela zbog sile potiska.
- Za vreme rada treba nositi zaštitne naočari. Oštećenja tela (očiju) mogu biti izazvane stranim česticama, koje su pokrenute kompresovanim vazduhom.
- Zabranjeno je koristiti farbe i razređivače koji imaju temperaturu paljenja ispod 2100C.
- Zabranjeno je zagrevati farbe i razređivače.
- Pridržavajte se bezbednosnih informacija, koje pruža proizvođač tečnosti koje koristite.
- Prilikom farbanja tehnikom raspršivanja pušenje je strogo zabranjeno, kako za operatora, tako i za osobe koje se nalaze u prostoriji. Isparenja farbi su veoma zapaljiva.
- Za vreme rasprskavanja farbe, laka, treba koristiti zaštitnu masku kako bi se izbeglo udisanje toksičnih supstanci.
- Potrebno je uveriti se da u prostoru predviđenom za rad ne postoji izvor vatre ili uređaji koji varniče.
- U prostoriji u kojoj se obavlja posao nije dozvoljeno jesti i piti. Isparenja farbi su opasna po zdravlje.
- Kompresor može da se koristi samo u prostorijama koje poseduju efikasan ventilacioni sistem na temperaturi okruženja u rasponu od +5°C do +40°C.

- Ponašajte se racionalno i obazrivo, u skladu sa postojećim propisima.
- Dozvoljeno je koristiti produžne kablove za strujni kabl samo sa zaštitnim kablom maksimalne dužine 5m i prečnika ne manjeg od ni² 1,5 mm².

UPOTREBA REZERVOARA POD PRITISKOM

Rezervoar pod pritiskom namenjen je za skladištenje kompresovanog vazduha i treba da se koristi u statičnom režimu. Ispravno korišćenje rezervoara je osnovni uslov za garanciju bezbednosti.

U vezi sa tim, korisnik treba da čini sledeće:

- koristiti rezervoar ispravno u granicama pritiska i temperature koji su dati na nominalnoj tablici.
- ne vršiti operacije vezane za popravku i održavanje kompresora kada je isti pod pritiskom;
- osigurati ispravno delovanje delova za bezbednost i regulaciju; u slučaju potrebe zameniti ih novim, sa istim parametrima, sa prethodno dobijenom saglasnošću proizvođača.
- sigurnosni ventil treba da bude postavljen i da zapečati kompresor i rezervoar.
- u meri u kojoj je moguće izbegavati korišćenje rezervoara u prostorijama koje nemaju dovoljnu ventilaciju; izbegavati instaliranje rezervoara blizu izvora toplote ili supstanci
- ne pričvršćivati rezervoar niti delove postavljene na njemu za podlogu, kao ni druge fiksirane strukture.
- izbegavanje korozije: u zavisnosti od uslova rada, u rezervoaru može da se skupi kondenzat, koji se mora ukloniti.

ZABRANJENO JE NEPROPISNO KORSITI REZERVOAR I SAMOSTALNA UPOTREBA KOMPRESORA OD STRANE NEOVLAŠENIH LICA. ZABRANJENA JE REGULACIJA SIGURNOSNOG VENTILA

Korisnik se mora pridržavati propisa o upotrebi uređaja pod pritiskom koji su na snazi u zemlji u kojoj se uređaj koristi.

Ne može se koristiti rezervoar pod pritiskom ukoliko je oštećen, zbog opasnosti za korisnika ili druga lica.

Ukoliko rezervoari pod pritiskom imaju oštećene zidove, moraju biti povučeni iz upotrebe.

PAŽNJA! Uređaj služi za rad unutar prostorija.

Pored upotrebe sigurnosne konstrukcije, bezbednosnih sredstava i dodatnih zaštitnih sredstava, uvek postoji rizik od povrede tokom rada.

OBJAŠNJENJE KORIŠĆENIH PIKTOGRAMA

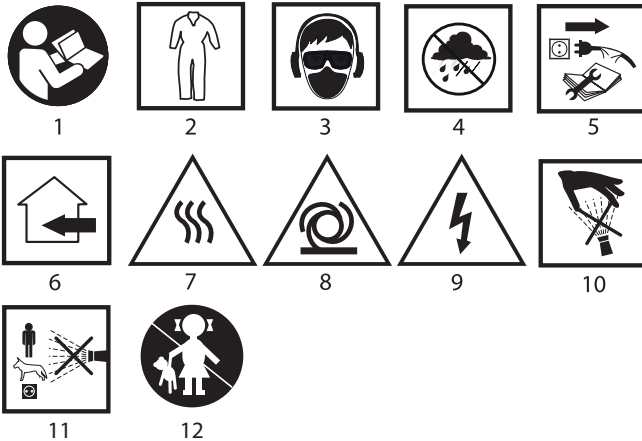

1. Pročitati uputstvo za upotrebu
2. Koristiti zaštitnu odeću
3. Koristiti sredstva za ličnu zaštitu (zaštitne naočari, zaštitu za sluh, maski protiv prašine).
4. Čuvati od uticaja kiše
5. Isključiti pre popravke (odlaganja)
6. Za upotrebu unutar prostorija
7. Pažnja, vrele površine
8. Pažnja, može da radi bez upozorenja
9. Pažnja, opasnost od strujnog udara
10. Opasnost od povreda tela visokim pritiskom
11. Ne upravljati zrak ka ljudima, životinjama i instalacije koje su pod naponom
12. Ne puštati decu u blizinu uređaja

IZRADA I NAMENA

Kompresor koji se puni električnim motorom, je uređaj čija je osnovna

i jedina funkcija kompresovanje i skladištenje vazduha. Vazduh sa povišenim pritiskom može služiti za napajanje pneumatskih alata, napumpavanja svih vrsta kontejnera vazduha, rasprskavanja tečnosti ili duvanja na teško dostupnim mestima. Namenjen je isključivo za amatersku upotrebu.

Kompresor je projektovan za rad sa pauzama, što znači da treba da radi sa frekvencijom od 1 ciklusa rada/ 3 ciklusa pauze (npr.: 2,5 min. Rad i 7,5 min. pauza), kako ne bi došlo do pregrevanja uređaja.

KOMPRESOR NIJE NAMENJEN ZA UPOTREBU VAN PROSTORIJA
Zabranjeno je koristiti kompresor suprotno od njegove namene.



OPIS GRAFIČKIH STRANA

Dole data numeracija odnosi se na elemente uređaja, prikazane na grafičkim stranicama dole datog uputstva.

1. Rezervoar kompresovanog vazduha
2. Manometar (pokazuje pritisak u rezervoaru)
3. Sigurnosni ventil
4. Starter pritiska
5. Glavni starter (ON/OFF)
6. Filter za vazduh
7. Ventil za regulaciju (redukciju) pritiska
8. Točak
9. Kompresovani vazduh (brzi)
10. Manometar (pokazuje postavljeni pritisak)
11. Čep za ulivanje ulja
12. Vizir za nivo ulja
13. Čep za ispuštanje ulja
14. Čep za ispuštanje kondenzata iz rezervoara
15. Gumeni podložak

* Mogu se pojaviti razlike između crteža i proizvoda

OPIS KORIŠĆENIH GRAFIČKIH ZNAKOVA



PAŽNJA



UPOZORENJE



MONTIRANJE/SASTAVLJANJE



INFORMACIJA

PRIPREMA ZA RAD

MONTAŽA KOMPRESORA



- Napon i frekvencija struje kompresora moraju biti u skladu sa vrednostima datim na nominalnoj tablici kompresora i uputstvu.
- Zahteva se upotreba električne instalacije sa naizmeničnom strujom, koje prekida dovod struje ukoliko napon pređe 30mA za vreme od 30ms.
- Proveriti da nije došlo do oštećenja kompresora tokom transporta.
- Proveriti nivo ulja u posudi za ulje kompresora.
- Kompresor postaviti što je moguće bliže do mesta upotrebe kompresovanog vazduha.
- Izbegavati upotrebu dugih kablova za kompresovani vazduh i dugih strujnih kablova.
- Uveriti se da je vazduh koji se usisava suv, bez nečistoća i elemenata koji bi mogli dovesti do paljenja ili eksplozije u unutrašnjosti kompresora.
- Kompresor nije dozvoljeno instalirati u vlažnim prostorijama.
- Kompresor koji radi treba da bude postavljen na ravnu i stabilnu podlogu, kako bi se obezbedilo odgovarajuće podmazivanje.

PRIPREMA KOMPRESORA ZA RAD



- Montirati točkove (8) (slika B).
- Montirati gumeni podložak (15) na potpurnu stopu (slika C).
- Koristiti odvijač za montiranje čepa za ulivanje ulja i montirati na otvor dobijeni čep (11) (slika A).
- Proveriti nivo ulja (12) (slika A).
- Montirati filter za vazduh (6) u otvor glavnice kompresora.

RAD / POSTAVKE

UKLJUČIVANJE / ISKLJUČIVANJE



- Uključivanje - pomeriti taster glavnog startera (5) ka gore (ON) (slika D).
- Isključivanje - pritisnuti taster glavnog startera (5) ka dole (OFF) (slika D).



REGULACIJA PRITISKA VAZDUHA

Da bi se smanjio pritisak vazduha na izlasku iz kompresora, potrebno je okrenuti u levo ventil za regulaciju pritiska (7). U cilju povećavanja pritiska vazduha, okrenuti u desno ventil za regulaciju pritiska. (slika H) Vrednost pritiska pokazuje manometar (10)

ČUVANJE I KORIŠĆENJE



Pre pristupanju bilo kakvim operacijama vezanim za instalaciju, podešavanje, popravku ili rukovanje, potrebno je isključiti utikač strujnog kablja iz strujne utičnice i ispustiti kompresovani vazduh iz rezervoara.



VODA IZ KONDENZACIJE

Nakon celodnevno rada ispustiti iz rezervoara vodu koja je nastala kondenzacijom, koristeći se čepom za ispuštanje kondenzata, koji se nalazi na dnu rezervoara.

Jednom godišnje izvršiti vizuelnu kontrolu spoljašnjeg stanja rezervoara. Ukoliko se rezervoar koristi sa kompresorom bez ulja, ili u sredinama sa visokim stepenom vlage ili nepovoljnim uslovima (nedovoljna ventilacija, agresivni činioci ...) potrebno je ovu proveru vršiti češće.

Kontrole predviđene propisima treba da se obavljaju u skladu sa pravom i normama koje su obavezne u zemlji u kojoj se rezervoar koristi.

SIGURNOSNI VENTIL



Sigurnosni ventil podešen je na maksimalan bezbedan pritisak, predviđen za rezervoar. Zabranjeno je podešavati sigurnosni ventil.

NIVO ULJA



Nivo ulja treba da bude vidljiv na viziru, a njegov nivo označava crvena tačka.

PROMENA ULJA



- isključiti motor i isključiti utikač strujnog kablja iz strujne utičnice.
- ispustiti kompresovani vazduh iz rezervoara.
- odvrnuti čep za ispuštanje ulja (13) (slika A) i izliti iskorišćeno ulje u posudu (slika F). (ukoliko i dalje u kompresoru ostane malo ulja, potrebno je blago nagnuti kompresor kako bi se ispraznio ostatak ulja).
- izvući čep za ulivanje ulja (11) iz otvora za ulivanje ulja i uliti sveže ulje (slika G), sve do odgovarajućeg nivoa.
- pritisnuti nazad čep za ulivanje ulja.

Preporučuje se upotreba ulja klase 15W/40. Prva promena ulja treba da se obavi posle 50 radnih sati kompresora. Naredne promene treba obavljati na 200 radnih sati.

ČIŠĆENJE FILTERA ZA VAZDUH



Pažnja! Treba sačekati da se kompresor u potpunosti ohladi! Opasnost od opekotina!



Filter treba da se čisti u vremenskom razmaku ne dužem od 200 radnih sati.

Treba ga oprati naftom i nakon sušenja montirati nazad.

Zapušen filter za vazduh znatno smanjuje efikasnost kompresora.



Sve vrste popravki treba poveriti ovlašćenom servisu proizvođača.

NOMINALNI PODACI

Kompresor	
Parametar	Vrednost
Napon struje	230 V AC
Frekvencija napona	50 Hz
Nominalna snaga motora	1500W
Brzina obrtaja motora	2850 min ⁻¹
Klasa bezbednosti	I
Pritisak isključivanja	8 bar
Pritisak uključivanja	6 bar
Zapremina rezervoara	24 l
Potrošnja vazduha	206l/min
Količina ulja	270 ml
Opseg temperature rada	5°C ÷ 40°C
Masa	20,6 kg
Godina proizvodnje	2017

PODACI VEZANI ZA BUKU I PODRHTAVANJE:

Nivo akustične snage $L_{wA} = 97\text{dB (A)}$ $K=3\text{dB (A)}$

Nivo akustičnog pritiska $L_{pA} = 73,62\text{dB (A)}$ $K=3\text{dB (A)}$



Proizvode koji se napajaju strujom ne treba bacati s otpacima iz kuće, već ih treba predati u otpadne sirovine u odgovarajućim ustanovama. Informacije o otpadnim sirovinama daje prodavac proizvoda ili gradska vlast. Iskorišćeni uređaj električni ili elektronski sadrži supstance osetljive za životnu sredinu. Uređaji koji nisu za reciklažu predstavljaju potencijalno narušavanje životne sredine i zdravlja ljudi.

* Zadržava se pravo izmena.

„Grupa Topex Spółka z ograniczoną odpowiedzialnością“ Spółka komandytowa sa sedištem u Varšavi, ulica Pograniczna 2/4 (u daljem tekstu: „Grupa Topex“) informiše da, sva autorska prava na sadržaj dole datog uputstva (u daljem tekstu: „Uputstvo“), u kome između ostalog, tekst uputstva, postavljene fotografije, sheme, crteži, a takođe i sastav, pripadaju isključivo Grupa Topex-u i podležu pravnoj zaštiti u skladu sa propisom od dana 4. februara 1994. godine, o autorskim pravima i sličnim pravima (tj. Pravni glasnik 2006 broj 90, član 631, sa kasnijim izmenama). Kopiranje, menjanje, objavljivanje, menjanje u cilju komercijalizacije, celine Uputstva kao i njenih delova, bez saglasnosti Grupa Topex-a u pismenoj formi, strogo je zabranjeno i može dovesti do pozivanja na odgovornost kako građansku tako i sudsku.



ΜΕΤΑΦΡΑΣΗ ΤΟΥ ΠΡΩΤΟΤΥΠΟΥ ΤΩΝ ΟΔΗΓΙΩΝ

ΣΥΜΠΙΕΣΤΗΣ 73K002

ΠΡΟΣΟΧΗ: ΠΡΙΝ ΑΠΟ ΤΗ ΧΡΗΣΗ ΤΟΥ ΣΥΜΠΙΕΣΤΗ, ΔΙΑΒΑΣΤΕ ΚΑΛΑ ΤΟ ΠΑΡΟΝ ΕΓΧΕΙΡΙΔΙΟ ΚΑΙ ΦΥΛΑΞΤΕ ΤΟ ΓΙΑ ΜΕΛΛΟΝΤΙΚΗ ΧΡΗΣΗ.

ΓΕΝΙΚΟΙ ΚΑΝΟΝΕΣ ΑΣΦΑΛΕΙΑΣ

Θα πρέπει να τηρείτε τους παρακάτω κανόνες ασφαλείας ώστε να αποφύγετε ηλεκτροπληξία, τραυματισμό ή πυρκαγιά.

1. Ο χώρος λειτουργίας του συμπιεστή θα πρέπει να διατηρείται καθαρός και τακτοποιημένος.

Υπάρχει μεγαλύτερος κίνδυνος τραυματισμού κατά τη χρήση του συμπιεστή κάτω από τις συνθήκες έλλειψης καθαριότητας και τάξης στον χώρο όπου εκτελούνται οι εργασίες.

2. Προσέξτε τις συνθήκες στον χώρο εργασίας.

Σε καμία περίπτωση δεν θα πρέπει να αφήνετε τον συμπιεστή κάτω από τη βροχή. Δεν επιτρέπεται η χρήση του συμπιεστή σε βρεγμένους χώρους ή σε χώρους με υγρασία καθώς και κοντά σε εύφλεκτες ουσίες (υγρά ή αέρια). Θα πρέπει να εξασφαλιστεί καλός φωτισμός στον χώρο εργασίας.

3. Λάβετε μέτρα κατά της ηλεκτροπληξίας.

Θα πρέπει να αποφύγετε την επαφή με γειωμένα αντικείμενα όπως σωληνες, θερμαντικά σώματα, κουζίνες, ψυγεία κ.λπ.

4. Απαγορεύστε στα παιδιά και τα ζώα την είσοδο στον χώρο λειτουργίας του συμπιεστή.

Οι μη έχοντες εργασία θα πρέπει να βρίσκονται σε απόσταση ασφαλείας από τον συμπιεστή που λειτουργεί.

Ο συμπιεστής θα πρέπει να φυλάσσεται σε ξηρό και κλειστό χώρο που δεν τον φτάνουν τα παιδιά.

5. Μην υπερφορτώνετε τον συμπιεστή.

Η χρήση του συμπιεστή θα πρέπει να γίνεται στα πλαίσια των τεχνικών παραμέτρων της λειτουργίας του. Τέτοια χρήση εξασφαλίζει την αξιόπιστη, ασφαλή και πιο αποτελεσματική λειτουργία του συμπιεστή.

6. Θα πρέπει να γίνεται η χρήση κατάλληλων μέσων ατομικής προστασίας κατά την εργασία με τον συμπιεστή.

Δεν επιτρέπεται να φοράτε ανεμπόδιστα κρεμαστά κοσμήματα ή φομπιζού, διότι υπάρχει ο κίνδυνος αρπαγής τους από τα κινούμενα μέρη του συμπιεστή. Αν έχετε μακριά μαλλιά, θα πρέπει να τα μαζέψετε με ένα κοκαλάκι και να τα καλύψετε με ένα σκούφο.

7. Να χρησιμοποιείτε μάσκες ή γυαλιά προστασίας.

Θα πρέπει να φοράτε ημιμάσκες προστασίας των αναπνευστικών οδών κατά την εργασία σε έναν χώρο με σκόνη.

8. Σε καμία περίπτωση δεν θα πρέπει να χρησιμοποιείτε το καλώδιο τροφοδοσίας πέραν του άμεσου σκοπού χρήσης του.

Απαγορεύεται να τραβάτε τον συμπιεστή από το καλώδιο τροφοδοσίας του. Απαγορεύεται αυστηρά να τραβάτε από το καλώδιο τροφοδοσίας κατά την απουσία του βύσματος από την υποδοχή παροχής ηλεκτρικού ρεύματος. Να προστατεύετε το καλώδιο τροφοδοσίας από υψηλές θερμοκρασίες, λάδια και αιχμηρά αντικείμενα.

9. Μην σκύβετε πάνω από τον συμπιεστή.

Θα πρέπει να στέκετε όρθιοι, διατηρώντας πάντοτε την ισορροπία.

10. Προσέχετε την κατάσταση του συμπιεστή.

Ο συμπιεστής θα πρέπει να διατηρείται σε καθαρή κατάσταση ώστε να εξασφαλιστεί η μακροχρόνια και ομαλή λειτουργία του. Να τηρείτε τις απαιτήσεις που περιγράφονται στο εγχειρίδιο χρήσης. Να ελέγχετε τακτικά την τεχνική κατάσταση του καλωδίου τροφοδοσίας και του βύσματός του. Σε περίπτωση εντοπισμού βλάβης θα πρέπει να αναθέσετε την αντικατάστασή του σε έναν αρμόδιο ειδικό. Να ελέγχετε τακτικά την τεχνική κατάσταση της προέκτασης (εάν χρησιμοποιείται) και σε περίπτωση βλάβης αντικαταστήστε την.

11. Να αποσυνδέετε τον συμπιεστή από το ηλεκτρικό δίκτυο.

Σε περίπτωση βλάβης ή φθοράς της μόνωσης του καλωδίου παροχής ρεύματος, ο συμπιεστής πρέπει αμέσως να αποσυνδεθεί από το δίκτυο παροχής ρεύματος. Όταν ο συμπιεστής δεν χρησιμοποιείται, θα πρέπει να τον αποσυνδέετε από το ηλεκτρικό δίκτυο με την αποσύνδεση του βύσματος από την υποδοχή παροχής ηλεκτρικού ρεύματος.

12. Μην αφήνετε αντικείμενα επάνω στον συμπιεστή.

Πριν από την ενεργοποίηση του συμπιεστή να βεβαιωθείτε ότι εργαλεία και άλλα αντικείμενα αφαιρέθηκαν από πάνω του.

13. Να αποφεύγετε τυχαία ενεργοποίηση του συμπιεστή.

Πριν από τη σύνδεση του συμπιεστή με το ηλεκτρικό δίκτυο θα πρέπει να βεβαιωθείτε ότι ο διακόπτης βρίσκεται στη θέση της απενεργοποίησης (OFF).

14. Να ελέγχετε το δοχείο για φθορές.

Κάθε φορά πριν από την ενεργοποίηση του συμπιεστή θα πρέπει να ελέγξετε ενδελεχώς όλα τα προστατευτικά εξαρτήματά του και άλλα προσβάσιμα μέρη και συνδέσεις για φθορές και να βεβαιωθείτε ότι μπορούν να λειτουργήσουν ομαλά. Όλα τα ακίνητα μέρη θα πρέπει να είναι καλά στερεωμένα ώστε να εξασφαλιστεί η αδιάκοπη λειτουργία του εργαλείου.

Τα προστατευτικά και κινούμενα μέρη του συμπιεστή που έχουν βλάβη θα πρέπει να επισκευαστούν ή να αντικατασταθούν στο εξουσιοδοτημένο συνεργείο, εάν δεν προβλέπεται διαφορετικά στο παρόν εγχειρίδιο. Οι διακόπτες που έχουν βλάβη θα πρέπει να αντικατασταθούν στο εξουσιοδοτημένο συνεργείο. Εάν ο διακόπτης δεν λειτουργεί, απαγορεύεται να προσπαθείτε να τον επισκευάσετε μόνοι σας.

15. Σημαντικό!

Προς εξασφάλιση της ασφάλειας θα πρέπει να χρησιμοποιείτε αποκλειστικά αυθεντικά ανταλλακτικά και αξεσουάρ που παρέχονται από τον κατασκευαστή. Σε περίπτωση χρήσης άλλων ανταλλακτικών και εξαρτημάτων υπάρχει αυξημένος κίνδυνος τραυματισμού.

ΕΙΔΙΚΟΙ ΚΑΝΟΝΕΣ ΑΣΦΑΛΕΙΑΣ

Πρέπει να τηρείτε τις σχετικές απαιτήσεις υγιεινής και ασφάλειας της εργασίας.

- Απαγορεύεται να κατευθύνετε τη ροή του αέρα προς τους ανθρώπους, τα ζώα ή τον ίδιο τον χειριστή.
- Απαγορεύεται να καθαρίζετε τα ρούχα που φοράτε με τη ροή του πεπιεσμένου αέρα.
- Απαγορεύεται να κατευθύνετε τη ροή του υγρού που εκχύνεται με συσκευές συνδεδεμένες με τον συμπιεστή προς τον ίδιο τον συμπιεστή.
- Απαγορεύεται να εργάζεστε ξυπόλυτοι και με βρεγμένα χέρια.
- Απαγορεύεται να μεταφέρετε τον συμπιεστή με το δοχείο που είναι υπό πίεση.
- Απαγορεύεται να πραγματοποιείτε την ηλεκτροκόλληση ή να επισκευάζετε το δοχείο. Σε περίπτωση βλάβης ή οξειδωσης θα πρέπει να αντικαταστήσετε το δοχείο στο εξουσιοδοτημένο συνεργείο.
- Η τεχνική συντήρηση του συμπιεστή δεν θα πρέπει να γίνεται από μη εξουσιοδοτημένα πρόσωπα.
- Για τον καθαρισμό του συμπιεστή θα πρέπει να χρησιμοποιείτε μόνο ένα βρεγμένο πανί και απαλό απορρυπαντικό.
- Ο συμπιεστής είναι σχεδιασμένος αποκλειστικά για τη συμπίεση του αέρα. Η χρήση άλλων αερίων δεν επιτρέπεται.
- Ο συμπιεστής και τα καλώδιά του θερμαίνονται πολύ κατά τη λειτουργία του. Να αποφεύγετε την επαφή με αυτά! Κίνδυνος εγκαυμάτων!
- Κατά την απενεργοποίηση του συμπληρωματικού εξοπλισμού θα πρέπει να κρατάτε το βύσμα σύνδεσης στο χέρι, ώστε να αποφύγετε τραυματισμό από τη δύναμη ανάκρουσης.
- Θα πρέπει να φοράτε μάσκα προστασίας από σταγονίδια κατά την εργασία. Τραυματισμοί (βλάβες των οφθαλμών) ενδέχεται να προκληθούν από ετερογενή σωματίδια που παρέχονται υπό πίεση

μαζί με τον συμπιεσμένο αέρα.

- Απαγορεύεται να χρησιμοποιείτε χρώματα ή διαλυτικά με θερμοκρασία ανάφλεξης χαμηλότερη των 210°C.
- Απαγορεύεται να ζεσταίνετε χρώματα και διαλυτικά.
- Θα πρέπει να τηρείτε τους κανόνες ασφαλείας των κατασκευαστών κατά την εργασία με εύφλεκτα υγρά.
- Απαγορεύεται το κάπνισμα τόσο του χειριστή όσο και άλλων ατόμων που βρίσκονται στον χώρο εργασίας κατά τον χρωματισμό με έναν ψεκαστήρα. Οι αναθυμιάσεις των χρωμάτων είναι άκρως εύφλεκτες.
- Προς αποφυγή της εισπνοής τοξικών ουσιών κατά τον ψεκασμό υλικών βαφής, πρέπει να χρησιμοποιείτε προστατευτική μάσκα.
- Θα πρέπει να βεβαιωθείτε ότι δεν υπάρχουν πηγές ανοικτής φλόγας ή συσκευές που σπινθηρίζουν στον χώρο εργασίας.
- Δεν επιτρέπεται η πρόσληψη φαγητού και ποτών στον χώρο όπου εκτελούνται οι εργασίες. Οι αναθυμιάσεις των χρωμάτων εγκυμονούν κινδύνους για την υγεία.
- Ο συμπιεστής μπορεί να χρησιμοποιηθεί στη θερμοκρασία περιβάλλοντος από τους +5°C έως τους +40°C και σε χώρους με επαρκή εξαερισμό.
- Θα πρέπει να ενεργείτε με λογική και σύνεση, σύμφωνα με τους ισχύοντες κανόνες.
- Επιτρέπεται η χρήση των προεκτάσεων καλωδίου με γείωση, με μέγιστο μήκος των 5 μέτρων και τη διατομή όχι μικρότερη των 1,5 mm².

ΧΡΗΣΗ ΤΩΝ ΔΟΧΕΙΩΝ ΥΨΗΛΗΣ ΠΙΕΣΗΣ

Το δοχείο υψηλής πίεσης είναι σχεδιασμένο για την αποθήκευση του πεπιεσμένου αέρα και θα πρέπει να χρησιμοποιείται σε στατική θέση. Η σωστή χρήση του δοχείου αποτελεί τη βασική προϋπόθεση της εξασφάλισης της ασφάλειας.

Ως εκ τούτου, ο χρήστης θα πρέπει να ενεργεί ως εξής:

- Να χρησιμοποιεί το δοχείο κατάλληλα, στα πλαίσια των καθορισμένων ορίων πίεσης και θερμοκρασίας που αναγράφονται στην πινακίδα τεχνικών χαρακτηριστικών.
- Απαγορεύεται να εκτελείτε εργασίες που αφορούν στην επισκευή και τη συντήρηση του δοχείου που βρίσκεται υπό πίεση.
- Θα πρέπει να εξασφαλίσετε την αδιάκοπη λειτουργία των εξαρτημάτων προστασίας και ρύθμισης. Σε περίπτωση ανάγκης θα πρέπει να αντικατασταθούν με καινούργια εξαρτήματα με τις ίδιες τεχνικές παραμέτρους, κατόπιν συγκατάθεσης του κατασκευαστή.
- Η βαλβίδα ασφαλείας θα πρέπει να σφραγιστεί και να ρυθμιστεί στην πίεση λειτουργίας του συμπιεστή και του δοχείου.
- Να αποφεύγετε όσο είναι δυνατόν να χρησιμοποιείτε το δοχείο σε χώρους με ελλιπή εξαερισμό. Να αποφεύγετε να τοποθετείτε το δοχείο κοντά σε πηγές θερμότητας ή εύφλεκτες ουσίες.
- Μην στερεώνετε το δοχείο και τα εξαρτήματα τοποθετημένα επάνω του στο δάπεδο ή άλλες σταθερές επιφάνειες.
- Να αποφεύγετε την οξειδωση. Ανάλογα με τις συνθήκες λειτουργίας, στο δοχείο ενδέχεται να συσσωρευτεί το συμπύκνωμα, το οποίο θα πρέπει να αφαιρεθεί.

ΑΠΑΓΟΡΕΥΕΤΑΙ ΝΑ ΧΡΗΣΙΜΟΠΟΙΕΙΤΕ ΤΟ ΔΟΧΕΙΟ ΑΚΑΤΑΛΛΗΛΑ. ΑΠΑΓΟΡΕΥΟΝΤΑΙ ΑΥΘΑΙΡΕΤΕΣ ΕΝΕΡΓΕΙΕΣ ΜΕ ΤΟ ΔΟΧΕΙΟ ΑΠΟ ΑΝΑΡΜΟΔΙΑ ΠΡΟΣΩΠΑ. ΑΠΑΓΟΡΕΥΕΤΑΙ ΝΑ ΡΥΘΜΙΖΕΤΕ ΤΗ ΒΑΛΒΙΔΑ ΑΣΦΑΛΕΙΑΣ.

Ο χρήστης είναι υποχρεωμένος να τηρεί τις απαιτήσεις της νομοθεσίας σχετικά με τη χρήση των συσκευών υψηλής πίεσης οι οποίες ισχύουν στη χώρα όπου χρησιμοποιείται το δοχείο υψηλής πίεσης. Δεν επιτρέπεται η χρήση ενός δοχείου υψηλής πίεσης που έχει βλάβη με τον τρόπο που εγκυμονεί κίνδυνο για το εργαζόμενο προσωπικό και τρίτους.

Σε περίπτωση εντοπισμού βλαβών στα τοιχώματα των δοχείων υψηλής πίεσης θα πρέπει να σταματήσετε αμέσως τη χρήση τους.

ΠΡΟΣΟΧΗ! Το ηλεκτρικό εργαλείο έχει σχεδιαστεί για λειτουργία σε κλειστούς χώρους.

Παρά την ασφαλή κατασκευή της δομής του συμπιεστή και τη χρήση των συμπληρωματικών μέσων προστασίας, πάντοτε υπάρχει ένας εναπομένον κίνδυνος τραυματισμού κατά τη λειτουργία του.

ΠΕΞΗΓΗΣΗ ΤΩΝ ΠΙΚΤΟΓΡΑΜΜΑΤΩΝ

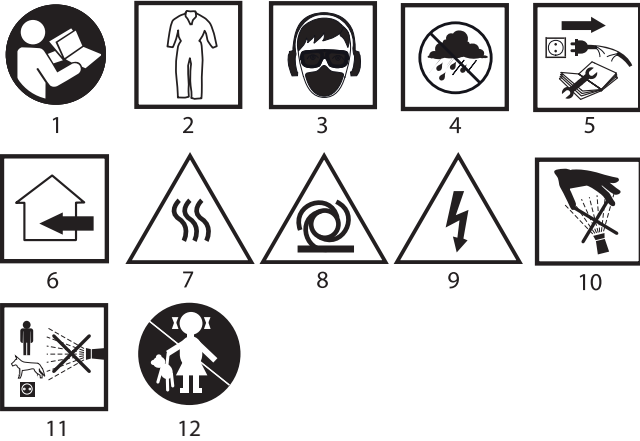

1. Διαβάστε τις οδηγίες χρήσης.
2. Χρησιμοποιείτε προστατευτική ενδυμασία.
3. Να χρησιμοποιείτε μέσα ατομικής προστασίας (προστατευτικά γυαλιά, γυαλιά, μάσκα προστασίας από τη σκόνη)
4. Προστατεύετε από τη βροχή και την υγρασία.
5. Απενεργοποιήστε προτού προβείτε στην επισκευή (συντήρηση).
6. Ο εξοπλισμός είναι σχεδιασμένος για χρήση σε κλειστούς χώρους.
7. Κίνδυνος! Υψηλή θερμοκρασία.
8. Προσοχή! Πιθανότητα απροειδοποίητης ενεργοποίησης του εξοπλισμού.
9. Κίνδυνος! Ηλεκτροπληξία.
10. Υψηλή πίεση. Κίνδυνος τραυματισμού.
11. Μην κατευθύνετε τη ροή επάνω σε ανθρώπους, ζώα όπως και σε άλλο εξοπλισμό υπό τάση.
12. Μην αφήνετε τα παιδιά να παίζουν με τον εξοπλισμό.

ΚΑΤΑΣΚΕΥΗ ΚΑΙ ΧΡΗΣΗ

Ο συμπιεστής λειτουργεί με τη μετάδοση της κίνησης από τον ηλεκτρικό κινητήρα και αποτελεί συσκευή η οποία έχει έναν και μοναδικό σκοπό τη συμπίεση και την αποθήκευση του ατμοσφαιρικού αέρα. Ο αέρας με αυξημένη πίεση μπορεί να χρησιμοποιηθεί για τη μετάδοση της κίνησης σε πνευματικές συσκευές, την πλήρωση διαφόρων δοχείων αέρα, τον ψεκασμό υγρών και τον καθαρισμό με πεπιεσμένο αέρα διαφόρων σημείων με δύσκολη πρόσβαση. Ο συμπιεστής είναι σχεδιασμένος αποκλειστικά για τη χρήση από ερασιτέχνες.

Ο συμπιεστής είναι σχεδιασμένος για σύντομη λειτουργία με επαναλήψεις, με την αναλογία λειτουργίας/αδράνειας: 1/3 (π.χ. η διάρκεια της ενεργοποίησης: 2,5 λεπτά, η αδράνεια: 7,5 λεπτά) προς αποφυγή της υπερθέρμανσης.

Ο ΣΥΜΠΙΕΣΤΗΣ ΔΕΝ ΕΙΝΑΙ ΣΧΕΔΙΑΣΜΕΝΟΣ ΓΙΑ ΤΗ ΛΕΙΤΟΥΡΓΙΑ ΣΕ ΑΝΟΙΚΤΟΥΣ ΧΩΡΟΥΣ

Δεν επιτρέπεται να χρησιμοποιείτε τον συμπιεστή ακατάλληλα.



ΕΠΕΡΙΓΡΑΦΗ ΕΙΚΟΝΩΝ

Η παρακάτω αρίθμηση αφορά εξαρτήματα της συσκευής που παρουσιάζονται στις σελίδες με εικόνες.

1. Δοχείο πεπιεσμένου αέρα
2. Μανόμετρο (δείχνει την πίεση στο δοχείο)
3. Βαλβίδα ασφαλείας
4. Διακόπτης πίεσης
5. Γενικός διακόπτης (ON/OFF)
6. Φίλτρο αέρα
7. Βαλβίδα ρύθμισης (μείωσης) της πίεσης
8. Τροχός μεταφοράς
9. Βύσματα για τη σύνδεση του πεπιεσμένου αέρα (βύσματα ταχείας σύνδεσης)
10. Μανόμετρο (δείχνει την ρυθμισμένη πίεση)
11. Πώμα πλήρωσης λαδιού
12. Θύρα ελέγχου στάθμης λαδιού
13. Πώμα αποστράγγισης λαδιού
14. Πώμα αποστράγγισης συμπυκνώματος από το δοχείο
15. Ελαστικό παρέμβυσμα

* Η συσκευή που αποκτήσατε μπορεί να έχει μικρές διαφορές από αυτή της εικόνας.

ΠΕΡΙΓΡΑΦΗ ΓΡΑΦΙΚΩΝ ΣΥΜΒΟΛΩΝ



ΠΡΟΣΟΧΗ



ΠΡΟΣΟΧΗ - ΚΙΝΔΥΝΟΣ!



ΣΥΝΑΡΜΟΛΟΓΗΣΗ/ΣΥΝΤΟΝΙΣΜΟΣ



ΠΛΗΡΟΦΟΡΙΕΣ

ΠΡΟΕΤΟΙΜΑΣΙΑ ΓΙΑ ΕΡΓΑΣΙΑ

ΤΟΠΟΘΕΤΗΣΗ ΤΟΥ ΣΥΜΠΙΕΣΤΗ

- Η τάση και η συχνότητα του παρεχόμενου ρεύματος του συμπιεστή θα πρέπει να αντιστοιχούν σε αυτές που αναγράφονται στην πινακίδα τεχνικών χαρακτηριστικών του συμπιεστή και στο εγχειρίδιο χρήσης.
- Σε περίπτωση σύνδεσης της συσκευής με το σταθερό δίκτυο παροχής ηλεκτρικού ρεύματος θα πρέπει να τοποθετηθεί ο μηχανισμός αποσύνδεσης ασφαλείας, με τον οποίο επιτυγχάνεται η διακοπή της παροχής ρεύματος όταν το παρεχόμενο ρεύμα υπερβεί τα 30mA μέσα σε 30ms.
- Ελέγξτε τον συμπιεστή για τυχόν βλάβες κατόπιν μεταφοράς του.
- Ελέγξτε τη στάθμη του λαδιού στην ελαιολεκάνη του συμπιεστή.
- Τοποθετήστε τον συμπιεστή όσο πιο κοντά γίνεται στο μέρος υποδοχής του πεπιεσμένου αέρα.
- Να αποφεύγετε τη χρήση μεγάλου μήκους αγωγών πεπιεσμένου αέρα και μεγάλου μήκους ηλεκτρικών καλωδίων.
- Να βεβαιωθείτε ότι ο αέρας που αναρροφάται είναι ξηρός, δεν περιέχει ρύπους ή ουσίες που θα μπορούσαν να προκαλέσουν την ανάφλεξη ή την έκρηξη του συμπιεστή.
- Δεν επιτρέπεται να τοποθετείτε τον συμπιεστή σε χώρους με μεγάλη υγρασία.
- Ο συμπιεστής θα πρέπει να λειτουργεί σε μια ίσια και σταθερή επιφάνεια για την εξασφάλιση της σωστής λίπανσής του.

ΠΡΟΕΤΟΙΜΑΣΙΑ ΤΟΥ ΣΥΜΠΙΕΣΤΗ ΓΙΑ ΛΕΙΤΟΥΡΓΙΑ

- Τοποθετήστε τους τροχούς μεταφοράς (8) (εικ. Β).
- Τοποθετήστε τα ελαστικά παρέμβυσμα (15) στο ποδαράκι στήριξης (εικ. C).
- Ξεβιδώστε με ένα κατσαβίδι το πώμα πλήρωσης λαδιού και τοποθετήστε στην οπή το πώμα που περιλαμβάνεται στη συσκευασία (11) (εικ. Α).
- Ελέγξτε τη στάθμη του λαδιού (12) (εικ. Α).
- Βιδώστε το φίλτρο αέρα (6) στην οπή της κεφαλής του συμπιεστή.

ΛΕΙΤΟΥΡΓΙΑ / ΡΥΘΜΙΣΗ

ΕΝΕΡΓΟΠΟΙΗΣΗ / ΑΠΕΝΕΡΓΟΠΟΙΗΣΗ

- Ενεργοποίηση: ανεβάστε τον γενικό διακόπτη (5) (ON) (εικ. D).
- Απενεργοποίηση: κατεβάστε τον γενικό διακόπτη (5) (OFF) (εικ. D).

ΡΥΘΜΙΣΗ ΤΗΣ ΠΙΕΣΗΣ ΤΟΥ ΑΕΡΑ

- Για να μειώσετε την πίεση στην έξοδο του συμπιεστή, θα πρέπει να ξεβιδώνετε τη βαλβίδα ρύθμισης της πίεσης (7) στρέφοντάς την προς τα αριστερά. Για να αυξήσετε την πίεση, θα πρέπει να ξεβιδώνετε τη βαλβίδα ρύθμισης της πίεσης στρέφοντάς την προς τα δεξιά (εικ. Η). Το μανόμετρο (10) δείχνει την πίεση.

ΤΕΧΝΙΚΗ ΣΥΝΤΗΡΗΣΗ



Προτού προβείτε σε οποιοδήποτε εργασίες που αφορούν στην τοποθέτηση, τη ρύθμιση, την επισκευή ή τη συντήρηση, θα πρέπει να αποσυνδέσετε το βύσμα τροφοδότησης ηλεκτρικού ρεύματος από την υποδοχή παροχής ηλεκτρικού ρεύματος και να αφαιρέσετε τον πεπιεσμένο αέρα από το δοχείο.

ΣΥΜΠΥΚΝΩΜΑ ΝΕΡΟΥ



Μετά από την ημέρα λειτουργίας θα πρέπει να αποστραγγίσετε το συμπύκνωμα νερού με τη βοήθεια του πώματος αποστράγγισης του συμπυκνώματος στο κάτω μέρος του δοχείου.

Μία φορά το χρόνο θα πρέπει να γίνεται ο οπτικός έλεγχος της εξωτερικής κατάστασης του δοχείου. Εάν το δοχείο χρησιμοποιείται με έναν συμπιεστή χωρίς λάδι ή σε συνθήκες υψηλής υγρασίας ή σε δυσμενείς συνθήκες (ελλιπής εξαερισμός, διαβρωτικοί παράγοντες κ.λπ.), τέτοιος έλεγχος θα πρέπει να γίνεται πιο συχνά.

Οι έλεγχοι που προβλέπονται από την νομοθεσία θα πρέπει να πραγματοποιούνται σύμφωνα με τις απαιτήσεις της νομοθεσίας της χώρας όπου χρησιμοποιείται το δοχείο.

Η ΒΑΛΒΙΔΑ ΑΣΦΑΛΕΙΑΣ



Η βαλβίδα ασφαλείας είναι τοποθετημένη στην ασφαλέστερη δυνατή πίεση που προβλέπεται για ένα δοχείο αέρα. Δεν επιτρέπεται να αλλάζετε τις ρυθμίσεις της βαλβίδας ασφαλείας.

ΣΤΑΘΜΗ ΛΑΔΙΟΥ

 Η στάθμη του λαδιού θα πρέπει να φαίνεται από τη θύρα ελέγχου και καταδεικνύεται με ένα ερυθρό στίγμα.

ΑΝΤΙΚΑΤΑΣΤΑΣΗ ΛΑΔΙΟΥ

-  Απενεργοποιήστε τον κινητήρα και αποσυνδέστε το βύσμα το ηλεκτρικού καλωδίου από την υποδοχή παροχής ηλεκτρικού ρεύματος.
- Αφαιρέστε τον πεπιεσμένο αέρα από το δοχείο.
- Ξεβιδώστε το πώμα αποστράγγισης (13) (εικ. Α) και αποστραγγίστε το λάδι που χρησιμοποιήθηκε σε ένα δοχείο (εικ. F). (Εάν μια μικρή ποσότητα λαδιού μένει στον συμπιεστή, γείρετέ τον ελαφρώς ώστε να αφαιρέσετε τα υπολείμματα του λαδιού).
- Αφαιρέστε το πώμα πλήρωσης λαδιού (11) από την οπή πλήρωσης λαδιού και χύστε το νέο λάδι (εικ. G) έως την απαραίτητη στάθμη.
- Βιδώστε το πώμα πλήρωσης λαδιού.

Συνιστάται να χρησιμοποιείτε το λάδι τάξης 15W/40. Η πρώτη αντικατάσταση του λαδιού θα πρέπει να γίνει κατόπιν 50 ωρών της λειτουργίας του συμπιεστή. Επόμενες αντικαταστάσεις θα πρέπει να γίνονται κατόπιν κάθε 200 ωρών της λειτουργίας.

ΚΑΘΑΡΙΣΜΟΣ ΤΟΥ ΦΙΛΤΡΟΥ ΑΕΡΑ

 Προσοχή! Αναμένετε ο συμπιεστής να ψυχθεί πλήρως! Κίνδυνος εγκαύματος!

 Να καθαρίζετε το φίλτρο το μέγιστο κάθε 200 ώρες της λειτουργίας. Πλύνετε το φίλτρο στην κηροζίνη και επανατοποθετήστε το κατόπιν στεγνώματος.

Τα φίλτρα αέρα που είναι φραγμένο μειώνει την αποδοτικότητα του συμπιεστή σε έναν σημαντικό βαθμό.

 Όλες οι δυσλειτουργίες πρέπει να επισκευάζονται μόνο από τυχ ειδικούς του εξουσιοδοτημένου συνεργείου του κατασκευαστή.

ΟΝΟΜΑΣΤΙΚΑ ΧΑΡΑΚΤΗΡΙΣΤΙΚΑ

Συμπιεστής γρασαρίσματος	
Παράμετρος	Αξία
Τάση παρεχόμενου ρεύματος	230 V AC
Συχνότητα παρεχόμενου ρεύματος	50 Hz
Όνομαστική ισχύς του κινητήρα	1500 W
Ταχύτητα στροφών του κινητήρα	2850 min ⁻¹
Κλάση προστασίας	I
Πίεση απενεργοποίησης	8 bar
Πίεση ενεργοποίησης	6 bar
Χωρητικότητα δοχείου	24 l
Κατανάλωση αέρα	206 l/min
Ποσότητα λαδιού	270 ml
Εύρος θερμοκρασίας λειτουργίας	5°C ÷ 40°C
Βάρος	20,6 kg
Έτος κατασκευής	2017

ΠΛΗΡΟΦΟΡΙΕΣ ΓΙΑ ΕΠΙΠΕΔΟ ΘΟΥΡΥΒΟΥ ΚΑΙ ΚΡΑΔΑΣΜΟΥΣ:

Επίπεδο της ακουστικής ισχύος $L_{WA} = 97\text{dB (A)}$ $K=3\text{dB (A)}$

Επίπεδο της ακουστικής πίεσης $L_{pA} = 73,62\text{dB (A)}$ $K=3\text{dB (A)}$

ΠΡΟΣΤΑΣΙΑ ΠΕΡΙΒΑΛΛΟΝΤΟΣ



Οι ηλεκτρικές συσκευές δεν πρέπει να απορρίπτονται μαζί με τα οικιακά απορρίμματα, αλλά να παραδίδονται στο ειδικό τμήμα ανακύκλωσης. Τις πληροφορίες για το θέμα ανακύκλωσης μπορεί να σας τις παρέχει ο πωλητής του προϊόντος ή οι οπικές αρχές. Ηλεκτρονικός και ηλεκτρικός εξοπλισμός, το χρονικό περιθώριο λειτουργίας του οποίου έληξε, περιέχει επικίνδυνες για το περιβάλλον ουσίες. Εξοπλισμός, ο οποίος δεν έχει υποστεί ανακύκλωση, αποτελεί ενδεχόμενο κίνδυνο για το περιβάλλον και για την υγεία του ανθρώπου.

* Διατηρούμε το δικαίωμα εισαγωγής αλλαγών.

Η εταιρεία „Grupa Torrex Spółka z ograniczoną odpowiedzialnością” Spółka komandytowa, η οποία εδρεύει στη Βαρσοβία στη διεύθυνση: Pograniczna str. 2/4 (αποκαλούμενη εφεξής η «Grupa Torrex»), προειδοποιεί ότι όλα τα πνευματικά δικαιώματα δημιουργού για το περιεχόμενο των παρούσων οδηγιών (αποκαλούμενων εφεξής οι «Οδηγίες») συμπεριλαμβανομένων του κειμένου, των φωτογραφιών, διαγραμμάτων, εικόνων και σχεδίων, καθώς και της στοιχειοθεσίας, ανήκουν αποκλειστικά στην εταιρεία Grupa Torrex και προστατεύονται με το Νόμο περί δικαιώματος δημιουργού και συγγενών δικαιωμάτων από τις 4 Φεβρουαρίου του έτους 1994 (Ενημερωτικό δελτίο των νομοθετημάτων της Δημοκρατίας της Πολωνίας Αρ. 90 Αρθ. 631 με τις τελευταίες μετατροπές). Αντιγραφή, αναπαραγωγή, δημοσίευση, αλλαγή των στοιχείων των οδηγιών χωρίς την έγγραφη έγκριση της εταιρείας Grupa Torrex απαγορεύεται αυστηρά και μπορεί να οδηγήσει σε έφεση ποινικών και άλλων αξιώσεων.

ES

TRADUCCIÓN DEL MANUAL ORIGINAL

COMPRESOR

73K002

ATENCIÓN: ANTES DE UTILIZAR EL COMPRESOR DEBE LEER ATENTAMENTE ESTAS INSTRUCCIONES Y GUARDARLAS PARA FUTUROS USOS.

NORMAS DE SEGURIDAD GENERALES

Debe observar las siguientes normas de seguridad para evitar riesgos de descarga eléctrica, lesiones corporales o incendio.

- El lugar de trabajo debe mantenerse en orden y limpieza.**
En un lugar de trabajo desordenado existe un mayor riesgo de accidente.
- Observe las condiciones del lugar de trabajo.**
Nunca debe dejar el compresor expuesto a la lluvia. No debe utilizar el compresor en un lugar húmedo o mojado cerca de sustancias inflamables (líquidos o gases). Debe garantizar una buena iluminación del lugar de trabajo.
- Debe protegerse de la descarga eléctrica.**
Debe evitar un contacto físico con los elementos con toma a tierra como tuberías, radiadores, cocinas, frigoríficos, etc.
- Proteja el lugar de trabajo con el compresor contra el acceso de niños o animales.**
Terceras personas deben mantenerse alejadas de un compresor que esté en marcha.
Almacene el compresor en un lugar seco, cerrado y fuera del alcance de los niños.
- No debe sobrecargar el compresor.**
Debe utilizar el compresor de acuerdo con sus parámetros de trabajo. De esta forma garantizará una mejor, más segura y efectiva ejecución del trabajo.
- Al trabajar con el compresor debe utilizar los equipos de protección individual adecuados.**
No debe llevar joyas o accesorios sueltos ya que existe un riesgo de que se atasquen entre las piezas en movimiento del compresor. El pelo largo debe recogerse y esconderse bajo un gorro.
- Debe utilizar gafas de protección.**
Al trabajar en una habitación con polvo debe utilizar una mascarilla de protección de vías respiratorias.
- Nunca debe utilizar el cable de alimentación para otros fines que para los que está destinado.**
No debe tirar del compresor sujetándolo por el cable de alimentación. Nunca debe retirar el enchufe de la toma de corriente tirando del cable. Debe proteger el cable de alimentación contra temperaturas altas, aceites o bordes afilados.
- No debe inclinarse sobre el compresor.**
Debe estar de pie firmemente manteniendo el equilibrio en todo el momento.
- Debe cuidar el estado técnico del compresor.**
El compresor debe mantenerse en un correcto estado de limpieza para garantizar su uso largo e infalible. Debe observar las normas incluidas en estas instrucciones. Compruebe el estado técnico del cable de alimentación y del enchufe. Si observa daños encargue la reparación a un especialista cualificado. Compruebe periódicamente el estado técnico del alargador (si lo utiliza) y en caso de observar averías, cámbielo.
- El compresor debe desconectarse de la toma de corriente.**
En caso de daño o desgaste del aislamiento de cable de alimentación, desconecte inmediatamente el compresor de la fuente de alimentación. Cuando no utiliza el compresor debe desconectarlo de la toma de corriente desconectando el enchufe de la red de alimentación.
- No deje ningunos objetos encima del compresor.**
Antes de desconectar el compresor asegúrese de que las herramientas y otros objetos no se hayan retirado.
- Debe evitar puestas en marcha incontroladas.**
Antes de conectar el compresor a la alimentación asegúrese de que el interruptor está en la posición de apagado (OFF).
- Debe controlar el compresor para observar si hay signos de desgaste.**
Antes de poner en marcha el compresor cada vez debe comprobar con atención que todos sus elementos de protección y otras partes no estén dañadas y que puedan cumplir su función correctamente.

Todos los elementos inmóviles deben estar correctamente ajustados para asegurarse de que la herramienta trabaja adecuadamente. Las protecciones dañadas y los elementos móviles del compresor deben repararse o descambiarse en un punto de servicio técnico, siempre que no haya otras indicaciones de este manual. Los interruptores dañados deben descambiarse en un punto de servicio técnico. Si el interruptor no se enciende o apaga no debe intentar repararlo por su cuenta.

15. ¡Importante!

Para su propia seguridad debe utilizar únicamente piezas de repuesto y accesorios originales recomendadas por el fabricante. En caso de utilizar otros elementos existe un riesgo grande de accidente.

NORMAS DE SEGURIDAD DETALLADAS

Deben observarse las normas de seguridad y salud en el trabajo adecuadas.

- No debe dirigir el flujo de aire hacia personas, animales o hacia su propio cuerpo.
- No debe limpiar ropa con el aire comprimido.
- No dirija el flujo de líquido dispersado por los dispositivos conectados al compresor hacia el cuerpo.
- No trabaje descalzo o con manos mojadas.
- No transporte el compresor con el depósito bajo presión.
- No suelde ni haga reparaciones del depósito. En caso de averías o corrosión, el depósito debe descambiarse en un punto de servicio técnico autorizado.
- No deje que personas no experimentadas manejen el compresor.
- Para limpiar el compresor debe utilizar únicamente un trozo de tela húmedo y un detergente suave.
- El compresor está destinado sobre todo para comprimir el aire, así que no lo utilice para otros gases.
- El compresor y sus cables llegan a temperaturas altas durante operación. Evite contacto con ellos. Existe riesgo de quemaduras.
- Durante desconexión de los útiles, el elemento de conexión debe sujetarse en la mano para evitar lesiones corporales que puede causar el retroceso de la herramienta.
- Durante el trabajo debe llevar gafas anti proyecciones. Las partículas de cuerpos extraños propulsadas por el aire comprimido pueden causar lesiones corporales (ojos).
- No debe utilizar pinturas ni disolventes con temperatura superior a 210°C.
- No debe calentar pinturas ni disolventes.
- Observe las normas de seguridad de los fabricantes de líquidos utilizados.
- Durante la aplicación de capas con aspersión el operario y otras personas en la habitación no deben fumar. Los vapores de las pinturas son inflamables.
- En el momento de la pulverización de pintura, barniz, utilice una máscara protectora para evitar la inhalación de sustancias tóxicas.
- Debe asegurarse de que en la habitación destinada al trabajo no haya fuentes de fuego abiertos ni dispositivos con chispa.
- En la habitación de trabajo no se debe comer ni beber. Los vapores de las pinturas son peligrosos para la salud.
- El compresor puede ser utilizado sólo en habitaciones equipadas con sistema de ventilación eficiente en un rango de temperatura ambiente de 5 °C a 40 °C.
- Actúe con cuidado y precaución de acuerdo con las normas vigentes.
- Se permite utilizar un cable de extensión sólo si tiene un conductor de protección, con una longitud máxima de 5 metros y una sección no inferior a 1,5 mm².

USO DE DEPÓSITOS DE PRESIÓN

El depósito de presión está destinado para almacenar el aire comprimido y debe usarse en modo estático. El uso adecuado del depósito es la condición principal que garantiza la seguridad.

Por lo tanto el usuario:

- debe utilizar el depósito de forma correcta dentro de los límites de valores de presión y temperatura indicados por el fabricante en la placa nominal.
- no debe realizar trabajos relacionados con reparaciones o mantenimiento del depósito que está bajo presión.
- debe garantizar una operación correcta de los dispositivos de protección y ajuste; en caso de necesidad debe descambiarlos por otros nuevos con los mismos parámetros después de obtener el permiso del fabricante.

- debe colocar la válvula de seguridad y fijarla permanentemente en posición de presión de trabajo del compresor y depósito.
- a ser posible debe evitar utilizar el depósito en las habitaciones con poca ventilación; evite instalar el depósito cerca de la fuente de calor u otras sustancias.
- no debe sujetar el depósito ni piezas instaladas sobre él al suelo o a otras construcciones fijas.
- debe prevenir la corrosión: dependiendo de las condiciones de trabajo en el depósito puede aparecer el condensado que debe retirarse.

SE PROHÍBE UTILIZAR EL DEPÓSITO DE FORMA INADECUADA Y MANIPULAR EL COMPRESOR POR PERSONAS NO AUTORIZADAS. NO SE DEBE AJUSTAR LA VÁLVULA DE SEGURIDAD.

El usuario debe observar las normas legales sobre el uso de herramientas a presión vigentes en el territorio del país en el que se usa el depósito.

No debe utilizar el depósito si está dañado de forma que pueda provocar riesgo para los trabajadores o terceras personas.

Si los depósitos a presión tienen pareces dañadas, deben retirarse del uso.

ATENCIÓN La herramienta sirve para trabajos en los interiores.

Aunque la estructura es segura de por sí y a pesar del uso de medidas de protección y otros medios de protección adicionales, siempre existe riesgo residual de lesiones durante el trabajo.

DESCRIPCIÓN DE ÍCONOS Y GRÁFICOS UTILIZADOS

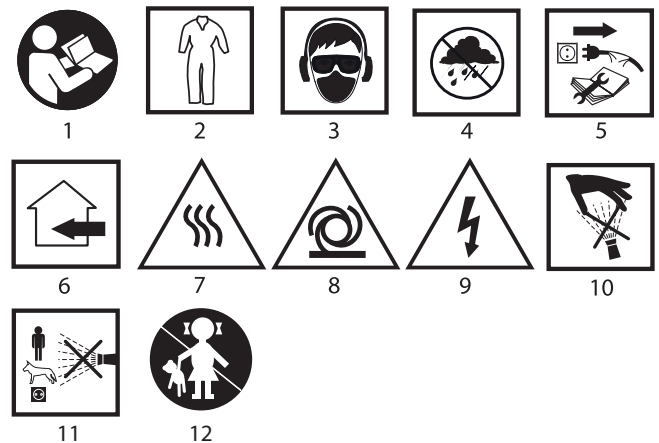

- Lea el manual de uso
- Use la ropa de protección
- Use el equipo de protección personal (gafas de seguridad, protección auditiva, mascarilla antipolvo)
- Proteja la herramienta de la lluvia
- Desconecte antes de realizar reparaciones (mantenimiento)
- Sirve para utilizar en los exteriores
- Cuidado con las superficies calientes
- ¡Atención! Puede ponerse en marcha sin previo aviso
- ¡Atención! Hay riesgo de descarga eléctrica
- Riesgo de lesiones por alta presión
- No dirija el flujo hacia personas, animales y sistemas conectados a la red eléctrica
- No permita que los niños se acerquen a la herramienta

ESTRUCTURA Y APLICACIÓN

El compresor impulsado por un motor eléctrico es una herramienta cuya función principal y única a la vez es la de comprimir y almacenar el aire atmosférico. El aire con presión superior puede utilizarse para propulsar herramientas neumáticas, bombear cualquier tipo de depósitos de aire, dispersar líquidos y limpiar con chorro de aire lugares de difícil acceso. La herramienta está destinada al uso de aficionado.

El compresor ha sido diseñado para un funcionamiento intermitente, lo que significa que debe trabajar con una frecuencia de 1 ciclo de operación / 3 ciclos de descanso (por ejemplo: 2,5 minutos de operación y 7,5 minutos de descanso) para no sobrecalentar el equipo.

EL COMPRESOR NO ESTÁ DESTINADO PARA UTILIZAR EN LOS EXTERIORES



Se prohíbe el uso del compresor para usos diferentes de los aquí indicados.

DESCRIPCIÓN DE LAS PÁGINAS GRÁFICAS

La lista de componentes se refiere a las piezas de la herramienta mostradas en la imagen al inicio de la instrucción.

1. Depósito de aire comprimido
2. Manómetro (indicador de la presión en el depósito)
3. Válvula de seguridad
4. Interruptor de presión
5. Interruptor principal (ON/OFF)
6. Filtro de aire
7. Válvula de ajuste (reducción) de presión
8. Rueda
9. Junta de aire comprimido (junta rápida)
10. Manómetro (indicador de presión configurada)
11. Entrada de aceite
12. Indicador del nivel de aceite
13. Descarga de aceite
14. Descarga del condensado del depósito
15. Base de goma

* Puede haber diferencias entre la imagen y el producto.

DESCRIPCIÓN DE ICONOS UTILIZADOS



ATENCIÓN



ADVERTENCIA



MONTAJE / CONFIGURACIONES



INFORMACIÓN

PREPARACIÓN PARA TRABAJAR

MONTAJE DEL COMPRESOR

-  La tensión y frecuencia para alimentar el compresor debe ser acorde con los valores indicados sobre la placa nominal del compresor y con las instrucciones.
- Se requiere utilizar la instalación eléctrica permanente, interruptor diferencial RCD que desconecta la toma de corriente si la corriente de pérdida supera 30mA en un periodo inferior a 30ms.
- Compruebe que el compresor no se dañó en el transporte.
- Compruebe el nivel de aceite en el depósito de aceite del compresor.
- El compresor debe colocarse lo más cerca del receptor del aire comprimido.
- Evite cables largos de aire comprimido y cables de alimentación largos.
- Asegúrese de que el aire succionado esté seco, libre de suciedades y ingredientes que puedan causar incendio o explosión en el interior del compresor.
- El compresor no debe instalarse en lugares húmedos.
- Un compresor en marcha debe estar colocado sobre una superficie horizontal y estable para garantizar el engrase adecuado del compresor.

PREPARACIÓN PARA TRABAJAR

-  Monte las ruedas (8) (**imagen B**).
- Monte la base de goma (15) a la placa base (**imagen C**).
- Utilice destornillador para desmontar el tapón de la entrada de aceite y móntelo en el orificio el tapón incluido en el juego (11) (**imagen A**).
- Compruebe el nivel de aceite (12) (**imagen A**).
- Atornille el filtro de aire (6) en el orificio del cabezal del compresor.

TRABAJO / AJUSTES

PUESTA EN MARCHA / DESCONEXIÓN

-  Puesta en marcha: coloque el interruptor principal (5) hacia arriba (ON) (**imagen D**).
- Desconexión: coloque el interruptor principal (5) hacia abajo (OFF) (**imagen D**).

AJUSTE DE LA PRESIÓN DE AIRE

-  Para disminuir la presión de aire en la salida del compresor, debe girar hacia la izquierda la válvula de ajuste de presión (7). Para aumentar la presión de aire, gire a la derecha la válvula de ajuste de presión (**imagen H**). El manómetro indica el valor de la presión (10).

MANTENIMIENTO Y ALMACENAJE

-  Antes de cualquier trabajo de instalación, ajuste, reparación u operación debe desconectar el enchufe del cable de alimentación de la toma de corriente y retirar el aire comprimido del depósito.

AGUA DEL CONDENSADO

-  Después de una jornada de trabajo debe retirar del depósito el agua del condensado utilizando el tapón de descarga que se encuentra en el fondo del depósito.

Una vez al año debe realizar un control visual del estado del depósito. Si el depósito se utiliza con compresor sin aceite o en ambientes muy húmedos o en condiciones desfavorables (poca ventilación, agentes agresivos...) los controles deben realizarse más a menudo. Los controles previstos por la ley deben realizarse de acuerdo con las normas legales vigentes en el país en el que se utiliza el depósito.

VÁLVULA DE SEGURIDAD

-  La válvula de seguridad está ajustada a la presión máxima prevista para el depósito. La válvula de seguridad no debe ajustarse.

NIVEL DE ACEITE

-  El nivel de aceite se debe ver en el indicador del nivel y estar indicado con un punto rojo.

CAMBIO DE ACEITE

-  Desconecte la herramienta y retire el enchufe del cable de la toma de corriente.
- Retire el aire comprimido del depósito.
- Abra el tapón de la descarga del aceite (13) (**imagen A**) y descargue el aceite desgastado al depósito (**imagen F**). (si en el compresor sigue habiendo aceite, debe inclinarlo para retirar los restos de aceite).
- Retire el tapón de la entrada de aceite (11) de la entrada de aceite y rellene con aceite limpio (**imagen G**) hasta conseguir el nivel adecuado.
- Coloque el tapón de nuevo.

Se recomienda utilizar el aceite clase 15W/40. El primer cambio de aceite debe realizarse después de 50 horas de trabajo del compresor. Los siguientes cambios se deben hacer cada 200 horas de trabajo.

LIMPIEZA DEL FILTRO DE AIRE

-  ¡Atención! Debe esperar hasta que el compresor se enfríe totalmente. Existe riesgo de quemaduras.

-  El filtro debe limpiarse en intervalos de tiempo no superiores a 200 horas de trabajo.

Debe limpiarlo en queroseno, secarlo y montarlo de nuevo.

Un filtro de aire obstruido disminuye la eficacia del compresor.

-  Cualquier avería debe subsanarse en un punto de servicio técnico autorizado por el fabricante.

DATOS NOMINALES

Compresor de aceite con propulsión directa	
Parámetro técnico	Valor
Voltaje	230 V CA
Frecuencia	50 Hz
Potencia nominal del motor	1500 W
Velocidad de giro	2850 min ⁻¹
Clase de protección	I
Presión de desconexión	8 bar
Presión de conexión	6 bar
Capacidad del depósito	24 l
Toma de aire	206 l/min
Cantidad de aceite	270 ml
Alcance de temperatura de trabajo	5°C ÷ 40°C
Peso	20,6 kg
Anno di produzione	2017

INFORMACIÓN SOBRE RUIDOS Y VIBRACIONES:

Nivel de potencia acústica $L_{wA} = 97\text{dB (A) K=3dB (A)}$

Nivel de presión acústica $L_{pA} = 73,62\text{dB (A) K=3dB (A)}$

PROTECCIÓN MEDIOAMBIENTAL



Los dispositivos eléctricos no se deben echar a la basura junto con los residuos tradicionales, sino ser llevados para su reutilización a las plantas de reciclaje específicas. Podrá recibir información necesaria del vendedor del producto o de la administración local. Equipo eléctrico y electrónico desgastado contiene sustancias no neutras para el medio ambiente. Los equipos que no se sometan al reciclaje suponen un posible riesgo para el medioambiente y para las personas.

* Se reserva el derecho de introducir cambios.

Grupa Topex Sociedad con responsabilidad limitada" Sociedad comanditaria con sede en Varsovia, c/ Pograniczna 2/4 (a continuación: "Grupa Topex") informa que todos los derechos de autor para el contenido de las presentes instrucciones (a continuación: "Instrucciones"), entre otros, para su texto, fotografías incluidas,

esquemas, imágenes, así como su estructura son propiedad exclusiva de Grupa Topex y está sujeto a la protección legal de acuerdo con la ley del 4 de febrero de 1994 sobre el derecho de autor y leyes similares (B.O. 2006 N°90 Posición 631 con enmiendas posteriores). Se prohíbe copiar, tratar, publicar o modificar con fines comerciales de la totalidad o de partes de las Instrucciones sin el permiso expreso de Grupa Topex por escrito. El no cumplimiento de esta prohibición puede acarrear la responsabilidad civil y penal.

IT

TRADUZIONE DELLE ISTRUZIONI ORIGINALI

COMPRESSORE 73K002

ATTENZIONE: PRIMA DI UTILIZZARE IL COMPRESSORE LEGGERE CON ATTENZIONE IL PRESENTE MANUALE, CHE VA CONSERVATO CON CURA PER UTILIZZI FUTURI.

NORME GENERALI DI SICUREZZA

Bisogna rispettare le norme di sicurezza sotto indicate per evitare rischio di folgorazione elettrica, di lesioni corporali e di incendio.

- 1. Il luogo di lavoro deve essere mantenuto pulito e in ordine.**
Il disordine nel luogo di lavoro aumenta il rischio di incidenti.
- 2. Fare attenzione alle condizioni del luogo di lavoro.**
Non lasciare mai il compressore esposto alla pioggia. È vietato utilizzare il compressore in luoghi umidi, in presenza di acqua o nelle vicinanze di sostanze infiammabili (liquidi o gas). Bisogna garantire una buona illuminazione del luogo di lavoro.
- 3. Bisogna proteggersi dalla folgorazione elettrica.**
Evitare il contatto con elementi messi a terra come tubi, termosifoni, cucine, frigoriferi, ecc.
- 4. Impedire l'accesso di bambini e animali nella zona di lavoro del compressore.**
Eventuali persone presenti devono tenersi a distanza dal compressore in funzione.
Conservare il compressore in un luogo asciutto, chiuso, fuori dalla portata dei bambini.
- 5. È vietato sovraccaricare il compressore.**
Bisogna utilizzare il compressore nell'ambito dei suoi parametri. Questo garantisce un'esecuzione del lavoro migliore, più sicura e più efficace.
- 6. Durante il lavoro con il compressore utilizzare adeguati dispositivi di protezione individuale.**
È vietato indossare gioielli o altre decorazioni pendenti, in quanto vi è il rischio che tali elementi possano venire trascinati dalle parti mobili del compressore. I capelli lunghi devono essere raccolti e coperti da un berretto.
- 7. Bisogna utilizzare occhiali di protezione.**
Durante il lavoro in locali con presenza di polvere bisogna indossare una maschera di protezione, per proteggere le vie respiratorie.
- 8. È vietato utilizzare il cavo di alimentazione per scopi diversi da quelli previsti.**
È vietato trascinare il compressore tirando il cavo di alimentazione. È vietato estrarre la spina di alimentazione dalla presa di rete tirando il cavo. Proteggere il cavo di alimentazione da temperature eccessive, oli, e spigoli vivi.
- 9. È vietato chinarsi sul compressore.**
Assumere una posizione eretta, mantenendo sempre l'equilibrio.
- 10. Bisogna trattare con cura il compressore.**
Il compressore deve essere tenuto pulito, per garantire un funzionamento senza problemi e di lunga durata. Rispettare le indicazioni del manuale. Controllare periodicamente le condizioni tecniche del cavo di alimentazione e della spina. In caso di danneggiamento affidare la sua sostituzione a uno specialista qualificato. Controllare periodicamente le condizioni tecniche della prolunga (se utilizzata) e in caso di danneggiamento deve essere sostituita.
- 11. Scollegare il compressore dall'alimentazione.**
Nel caso venga rilevato danneggiamento o usura del cavo di alimentazione bisogna scollegare immediatamente il compressore dall'alimentazione. Scollegare il compressore dall'alimentazione quando non è utilizzato, estraendo la spina dalla presa di rete.
- 12. Non lasciare oggetti sul compressore.**
Prima di accendere il compressore assicurarsi che siano stati rimossi attrezzi e altri oggetti.

13. Evitare avviamenti accidentali del compressore.

Prima di collegare il compressore all'alimentazione assicurarsi che il pulsante dell'interruttore sia nella posizione di spegnimento (OFF).

14. Controllare che il compressore non presenti segni di usura.

Prima di ogni avviamento del compressore controllare accuratamente tutti i suoi elementi di protezione e le altre parti accessibili, verificando che non siano danneggiati e che possano svolgere correttamente la loro funzione. Tutti gli elementi fissi devono essere correttamente fissati, per garantire che il dispositivo possa funzionare correttamente.

Le protezioni e gli elementi mobili del compressore danneggiati devono essere riparati o sostituiti in un'officina di assistenza tecnica, se non indicato altrimenti nel presente manuale.

Gli interruttori danneggiati devono essere sostituiti dall'assistenza tecnica. Se l'interruttore non può essere acceso o spento è vietato tentare di ripararlo.

15. Importante!

Per la propria sicurezza bisogna utilizzare solo parti di ricambio e accessori originali, indicati dal produttore. In caso di utilizzo di altri elementi vi è un notevole rischio di incidenti.

NORME PARTICOLARI DI SICUREZZA

Bisogna rispettare le opportune norme di sicurezza e igiene del lavoro.

- Non dirigere il getto d'aria verso persone, animali o verso di se.
- È vietato pulire con il getto di aria compressa i vestiti mentre si indossano.
- Non dirigere verso il compressore il getto di liquidi nebulizzati da dispositivi collegati al compressore.
- Non lavorare scalzi o con le mani bagnate.
- Non trasportare il compressore afferrandolo per il serbatoio a pressione.
- Non eseguire saldature o riparazioni del serbatoio. In caso di danneggiamento o di corrosione il serbatoio deve essere sostituito in un punto di assistenza tecnica autorizzato.
- È vietato l'utilizzo del compressore da parte di persone inesperte.
- Per la pulizia del compressore utilizzare solamente un panno umido e un detergente delicato.
- Il compressore è destinato strettamente alla compressione dell'aria, non va utilizzato con altri gas.
- Il compressore e i suoi tubi raggiungono temperature elevate durante il funzionamento. Evitare il contatto! Rischio di ustioni!
- Durante lo scollegamento di accessori, l'elemento di raccordo deve essere tenuto saldamente in mano per evitare lesioni corporali provocate dal rinculo.
- Durante il funzionamento bisogna indossare occhiali di protezione dalle schegge. Lesioni corporali (degli occhi) possono essere provocate da particelle di corpi solidi spinte dall'aria compressa.
- È vietato utilizzare vernici o solventi con punto di fiamma inferiore a 210°C.
- È vietato riscaldare vernici o solventi.
- Attenersi alle informazioni sulla sicurezza fornite dai produttori dei liquidi utilizzati.
- Durante la verniciatura a spruzzo è vietato fumare, sia da parte dell'operatore che delle altre persone presenti nel locale. I vapori delle vernici sono altamente infiammabili.
- Durante la nebulizzazione di pitture e vernici bisogna utilizzare una maschera protettiva per prevenire l'inalazione di sostanze tossiche.
- Bisogna assicurarsi che nell'ambiente dove si prevede di lavorare non vi siano fonti di fiamme libere e dispositivi che producono scintille.
- Nei locali dove si esegue il lavoro è vietato consumare cibi o bevande. I vapori delle vernici sono pericolosi per la salute.
- Il compressore può essere utilizzato solamente in locali forniti di efficace sistema di ventilazione, con temperatura compresa tra +5°C e +40°C.
- Operare con buon senso e con prudenza, secondo le norme di legge in vigore.
- È possibile utilizzare solamente prolunghe del cavo di alimentazione fornite di cavo di terra di protezione, con lunghezza massima di 5 m e sezione dei conduttori non minore di 1,5 mm².

UTILIZZO DEI SERBATOI A PRESSIONE

Il serbatoio a pressione serve per immagazzinare l'aria compressa e deve essere utilizzato in modalità statica. Il corretto utilizzo del serbatoio è condizione fondamentale per garantire la sicurezza.

In relazione a ciò l'utilizzatore deve operare nel modo seguente:

- Utilizzare il serbatoio in modo corretto, entro i limiti stabiliti di pressione e temperatura indicati dal produttore nella targhetta nominale.
- Non eseguire lavori legati alla riparazione o manutenzione del serbatoio quando il serbatoio è sotto pressione.
- Assicurare il corretto funzionamento dei dispositivi di protezione e di regolazione. Se necessario sostituirli con dispositivi nuovi con gli stessi parametri, previa approvazione del produttore.
- La valvola di sicurezza deve essere regolata e sigillata sulla pressione di lavoro del compressore e del serbatoio.
- Evitare per quanto possibile l'utilizzo del serbatoio in locali insufficientemente ventilati. Evitare di installare il serbatoio nelle vicinanze di fonti di calore o di sostanze infiammabili.
- Non fissare il serbatoio o gli elementi installati su di esso al pavimento o ad altre strutture fisse.
- Prevenire la corrosione: a seconda delle condizioni di lavoro nel recipiente si può raccogliere della condensa, che deve essere rimossa.

È VIETATO UTILIZZARE IL SERBATOIO IN MODO SCORRETTO. È VIETATA LA MANOMISSIONE DEL COMPRESSORE DA PARTE DI PERSONE NON AUTORIZZATE. È VIETATO REGOLARE LA VALVOLA DI SICUREZZA.

L'utilizzatore deve rispettare le norme di legge riguardanti l'utilizzo degli apparecchi a pressione in vigore nel paese di utilizzo del serbatoio.

È vietato utilizzare un serbatoio a pressione danneggiato, in modo da costituire un pericolo per la sicurezza dei lavoratori o di terze persone.

Se i serbatoi a pressione presentano danneggiamenti delle pareti non possono essere utilizzati.

ATTENZIONE! L'elettrotensile non deve essere utilizzato per lavori all'esterno.

Nonostante il compressore sia stato progettato tenendo presente la sicurezza e nonostante l'utilizzo di mezzi e misure di protezione vi è sempre un rischio residuo di lesioni durante il lavoro.

SPIEGAZIONE DEI PITTOGRAMMI UTILIZZATI

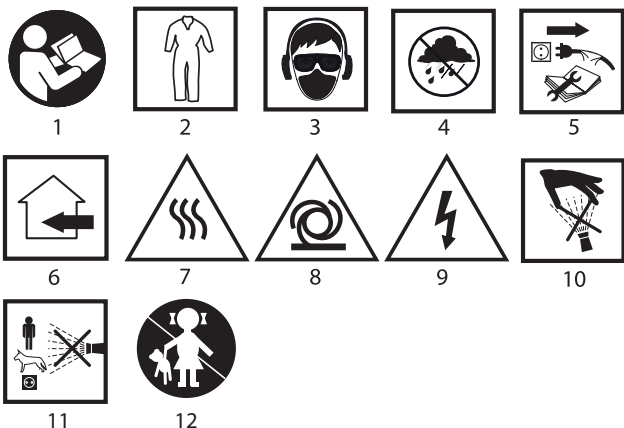

1. Leggere il manuale per l'uso
2. Utilizzare indumenti protettivi
3. Utilizzare dispositivi di protezione individuale (occhiali di sicurezza, dispositivi di protezione dell'udito, maschera antipolvere).
4. Proteggere dalla pioggia
5. Scollegare prima della riparazione (manutenzione)
6. Utilizzare solamente all'interno
7. Attenzione superfici surriscaldate
8. Attenzione: può attivarsi senza preavviso
9. Attenzione: rischio di folgorazione elettrica
10. Pericolo di lesioni dovute all'alta pressione
11. Non dirigere il getto verso persone, animali e impianti sotto tensione
12. Tenere i bambini a distanza dal dispositivo

CARATTERISTICHE E APPLICAZIONI

Il compressore, alimentato da un motore elettrico, è un dispositivo la cui unica e fondamentale funzione è comprimere e immagazzinare l'aria. L'aria compressa può essere utilizzata per azionare utensili pneumatici, per pompare ogni tipo di recipienti d'aria, per nebulizzare liquidi e per pulire punti poco accessibili. È destinato unicamente ad uso amatoriale. Il compressore è progettato per uso intermittente, il che significa che deve funzionare con il seguente rapporto: 1 ciclo di lavoro / 3 cicli di pausa (ad esempio: 2,5 min. di funzionamento e 7,5 min. di pausa), per non surriscaldare il dispositivo.



IL COMPRESSORE NON È DESTINATO ALL'USO ALL'APERTO

È vietato utilizzare il compressore in modo non conforme alla sua destinazione d'uso.

DESCRIZIONE DELLE PAGINE DEI DISEGNI

La numerazione che segue si riferisce agli elementi del dispositivo presentati nelle pagine dei disegni del presente manuale.

1. Serbatoio dell'aria compressa
2. Manometro (che indica la pressione nel serbatoio)
3. Valvola di sicurezza
4. Interruttore a pressione
5. Interruttore generale (ON/OFF)
6. Filtro dell'aria
7. Valvola di regolazione (di riduzione) della pressione
8. Ruota
9. Attacco dell'aria compressa (attacco rapido)
10. Manometro (che indica la pressione regolata)
11. Tappo dell'olio
12. Indicatore di livello dell'olio
13. Tappo di scarico dell'olio
14. Tappo di scarico della condensa dal serbatoio
15. Piedino in gomma

* Possono presentarsi differenze tra il disegno e il prodotto

DESCRIZIONE DEI SIMBOLI GRAFICI UTILIZZATI



ATTENZIONE



AVVERTENZA



MONTAGGIO/REGOLAZIONE



INFORMAZIONE

PREPARAZIONE AL FUNZIONAMENTO

MONTAGGIO DEL COMPRESSORE



- Tensione e frequenza di alimentazione del compressore devono essere conformi ai valori indicati nella targhetta nominale del compressore e nel manuale.
- Può essere utilizzato unicamente in un impianto elettrico protetto con un interruttore differenziale, che interrompe l'alimentazione entro 30ms, se la corrente di perdita supera i 30 mA.
- Controllare che il compressore non abbia subito danneggiamenti durante il trasporto.
- Controllare il livello dell'olio nella coppa dell'olio del compressore.
- Posizionare il compressore il più vicino possibile al punto di utilizzazione dell'aria compressa.
- Evitare lunghi tubi dell'aria compressa e lunghi cavi di alimentazione.
- Assicurarsi che l'aria aspirata sia asciutta, priva di impurità e di sostanze che possano incendiarsi o esplodere all'interno del compressore.
- È vietato installare il compressore in locali umidi.
- Il compressore in funzionamento deve essere posto sul pavimento stabile e livellato per garantire la sua corretta lubrificazione.

PREPARAZIONE AL FUNZIONAMENTO DEL COMPRESSORE



- Montare le ruote (8) (dis. B).
- Montare il piedino in gomma (15) sul piede di appoggio (dis. C).
- Usare un cacciavite per montare il tappo dell'olio e montare nell'apertura il tappo in dotazione (11) (dis. A).
- Controllare il livello dell'olio (12) (dis. A).
- Avvitare il filtro dell'aria (6) nell'apertura della testata del compressore.

FUNZIONAMENTO / REGOLAZIONI

ACCENSIONE / SPEGNIMENTO



- Accensione - posizionare verso l'alto (ON) il pulsante dell'interruttore generale (5) (dis. D).
- Spegnimento - posizionare verso il basso (OFF) il pulsante dell'interruttore generale (5) (dis. D).

REGOLAZIONE DELLA PRESSIONE DELL'ARIA



Per ridurre la pressione dell'aria all'uscita del compressore bisogna ruotare a sinistra la valvola di regolazione della pressione (7). Per aumentare la pressione dell'aria ruotare a destra la valvola di regolazione della pressione. (dis. H). Il valore della pressione viene indicato dal manometro (10)

SERVIZIO E MANUTENZIONE

 **Prima di intraprendere qualsiasi attività legata all'installazione, la regolazione, la riparazione o il servizio bisogna estrarre la spina del cavo di alimentazione dalla presa di rete e svuotare il serbatoio della aria compressa.**

ACQUA DI CONDENZA

 Dopo ogni giornata di lavoro scaricare l'acqua di condensa dal serbatoio, utilizzando il tappo di scarico della condensa posto sul fondo del serbatoio.

Una volta l'anno eseguire un controllo visivo delle condizioni del serbatoio. Se il serbatoio è utilizzato con un compressore senza olio o in ambienti con elevata umidità o con condizioni sfavorevoli (ventilazione insufficiente, agenti corrosivi...) tali controlli devono avvenire più spesso. I controlli previsti per legge devono essere condotti secondo le leggi e le norme tecniche in vigore nel territorio del paese dove viene utilizzato il serbatoio.

VALVOLA DI SICUREZZA

 **La valvola di sicurezza è regolata sulla pressione massima prevista per il serbatoio. È vietato regolare la valvola di sicurezza.**

LIVELLO DELL'OLIO

 **Il livello dell'olio deve essere visibile nell'indicatore di livello dell'olio. Il livello viene indicato da un punto rosso.**

CAMBIO DELL'OLIO

-  • Spegner il motore ed estrarre la presa del cavo di alimentazione dalla presa di rete.
- Svuotare il serbatoio di aria compressa.
- Svitare il tappo di scarico dell'olio (**13**) (**dis. A**) e versare l'olio usato in un contenitore (**dis. F**) (se nel compressore resta dell'olio, inclinare leggermente il compressore per far uscire tutto l'olio).
- Riavvitare il tappo di scarico dell'olio (**13**).
- Estrarre il tappo dell'olio (**11**) dall'apertura di entrata dell'olio e versare dell'olio nuovo (**dis. G**), fino a raggiungere il livello corretto.
- Reinserire il tappo dell'olio.

Si consiglia di utilizzare un olio 15W/40. Il primo cambio dell'olio va eseguito dopo 50 ore di funzionamento del compressore. I cambi successivi devono essere eseguiti ogni 200 ore di funzionamento.

PULIZIA DEL FILTRO DELL'ARIA

 **Attenzione! Attendere che il compressore si raffreddi completamente! Rischio di ustioni!**

 **Il filtro deve essere pulito a intervalli non superiori a 200 ore di funzionamento.**

Deve essere lavato con petrolio e va rimontato una volta asciutto. Un filtro dell'aria intasato riduce significativamente l'efficienza del compressore.

 Ogni tipo di difetto deve essere eliminato da un punto autorizzato di assistenza tecnica del produttore.

DATI NOMINALI

Compressore ad olio	
Parametro	Valore
Tensione di alimentazione	230 V AC
Frequenza di alimentazione	50 Hz
Potenza nominale del motore	1500 W
Velocità del motore	2850 min ⁻¹
Classe di isolamento	I
Pressione di spegnimento	8 bar
Pressione di accensione	6 bar
Capacità del serbatoio	24 l
Volume aspirato	206 l/min
Quantità di olio	270 ml
Temperatura di funzionamento	5°C ÷ 40°C
Peso	20,6 kg
Anno di produzione	2017

DATI RIGUARDANTI RUMORE E VIBRAZIONI:

Livello di potenza acustica $L_{wA} = 97\text{dB (A) K=3dB (A)}$

Livello di pressione acustica $L_{pA} = 73,62\text{dB (A) K=3dB (A)}$

PROTEZIONE DELL'AMBIENTE



Le apparecchiature elettriche ed elettroniche non devono essere smaltite con i rifiuti domestici, ma consegnate a centri autorizzati per il loro smaltimento. Informazioni circa lo smaltimento sono fornite dal venditore dell'apparecchiatura o dalle autorità locali. Le apparecchiature elettriche ed elettroniche usate contengono sostanze nocive per l'ambiente. Le apparecchiature non riciclate costituiscono un rischio potenziale per l'ambiente e per la salute umana.

* Ci si riserva il diritto di effettuare modifiche.

La „Grupa Topex Spółka z ograniczona odpowiedzialnoscia“ Spółka komandytowa con sede a Varsavia, ul. Pograniczna 2/4 (detta di seguito: „Grupa Topex“) informa che tutti i diritti d'autore sul contenuto del presente manuale (detto di seguito: „Manuale“), che riguardano, tra l'altro, il testo, le fotografie, gli schemi e i disegni contenuti e anche la sua composizione, appartengono esclusivamente alla Grupa Topex e sono protetti giuridicamente secondo la legge del 4 febbraio 1994, sul diritto d'autore e diritti connessi (Gazz. Uff. polacca del 2006 n. 90 posizione 631 con successive modifiche). La copia, l'elaborazione, la pubblicazione, la modifica a scopo commerciale, sia dell'intero Manuale che di singoli suoi elementi, senza il consenso scritto della Grupa Topex, sono severamente vietate e comportano responsabilità civile e penale.

