

Technical Support

If you need any technical help, please visit our official support site and contact our support team before returning the products, <https://support.reolink.com>.

Technische Unterstützung

Wenn Sie Hilfe brauchen, kontaktieren Sie bitte Reolink Support Team zuerst, bevor Sie Ihre Bestellung zurücksenden. Meiste Fragen oder Probleme können von unserem Online Support Center beantwortet und gelöst werden: <https://support.reolink.com>.

Support technique

Si vous avez besoin d'aide, veuillez contacter Reolink avant de retourner votre produit. La plupart des questions peuvent être répondues via notre centre de support en ligne à l'adresse <https://support.reolink.com>.

Assistenza Tecnica

Se avete bisogno di aiuto, le chiediamo gentilmente di contattare Reolink prima di restituire il prodotto. La maggior parte delle domande può essere risolta tramite il nostro centro di assistenza online all'indirizzo <https://support.reolink.com>.

Soporte técnico

Si necesita ayuda, comuníquese con Reolink antes de devolver su producto. La mayoría de las preguntas se pueden responder a través de nuestro centro de soporte en línea en <https://support.reolink.com>.

REOLINK INNOVATION LIMITED

FLAT/RM 705 7/F FA YUEN COMMERCIAL BUILDING 75-77 FA YUEN STREET MONG KOK KL
HONG KONG

Product Ident GmbH

Hoferstasse 9B, 71636 Ludwigsburg, Germany
prodsg@libelleconsulting.com

APEX CE SPECIALISTS LIMITED

89 Princess Street, Manchester, M1 4HT, UK
info@apex-ce.com

Aug 2021
QSG2_B
58.03.005.0002



EN/DE/FR/IT/ES

Reolink Argus Eco

Operational Instruction

  @ReolinkTech <https://reolink.com>

Contents

What's in the Box	2
Camera Introduction	3
Set up the Camera	4
Charge the Battery	5
Install the Camera	6
Notes on PIR Motion Sensor	9
Important Notes on Rechargeable Battery Usage	11
Troubleshooting	12
Specifications	13
Notification of Compliance	13

What's in the Box



Argus Eco
(with Battery)



Antenna

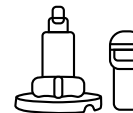

Outdoor Security Mount



Reset Needle



Surveillance Sign

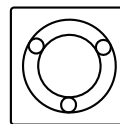

Mounting
Hole Template



Micro USB Cable

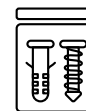

Pack of Screws



Quick Start Guide

Camera Introduction

- Built-in Mic
- Status LED
- Lens
- Daylight Sensor
- Built-in PIR Sensor
- Reset Hole
- Power Switch
- Micro SD Card Slot
- Speaker
- Antenna
- Micro USB Port
- Battery Status LED

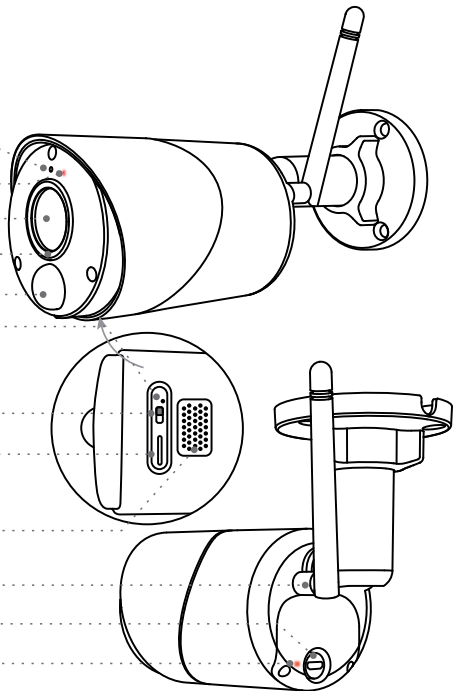

*Press the reset button with a pin to restore camera to factory settings.

*Always keep the rubber plug closed firmly.

Different states of the status LED:

- Red Light: WiFi connection failed
- Blue Light: WiFi connection succeeded

- Blinking:** Standby status
- On:** Working status

Set up the Camera

Download and launch the Reolink App or Client software, and follow the onscreen instructions to finish initial setup.

• On Smartphone

Scan to download the Reolink App.



• On PC

Download path of the Reolink Client: Go to <https://reolink.com> > Support > App & Client.

Charge the Battery

It's recommended to fully charge the battery before mounting the camera outdoors.



Charge the battery with a power adapter. (not included)



Charge the battery with Reolink Solar Panel (Not included if you only purchase the camera).



For better weatherproof performance, please always cover the USB charging port with the rubber plug after charging the battery.

Charging indicator:

- Orange LED: Charging
- Green LED: Fully charged

Install the Camera

- Install the camera **2-3 meters (7-10 ft)** above the ground. This height maximizes the detection range of the PIR motion sensor.

- For better motion detection performance, please install the camera angularly.

NOTE: If a moving object approaches the PIR sensor vertically, the camera may fail to detect motion.

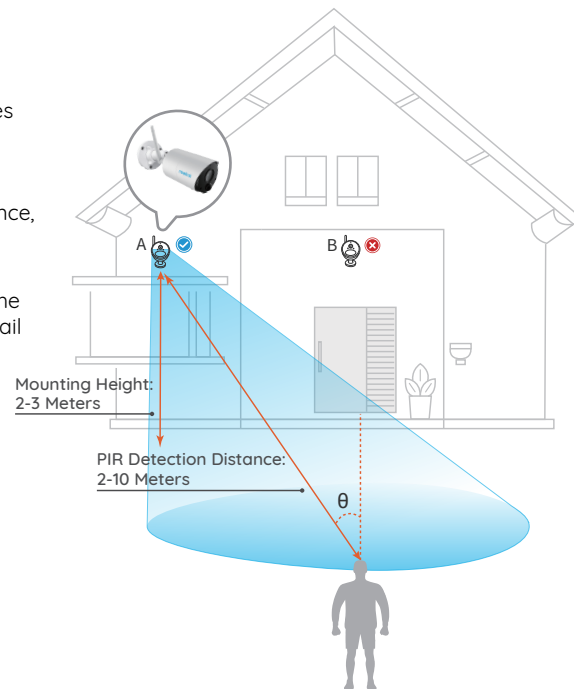

Mount the Camera to Wall

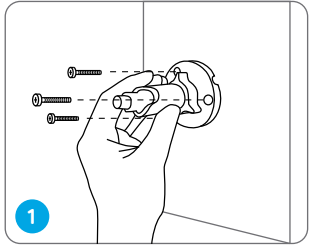

Drill holes in accordance with a mounting hole template and screw the security mount into the wall. If you are mounting the camera on any hard surface, insert plastic anchors into the holes first.

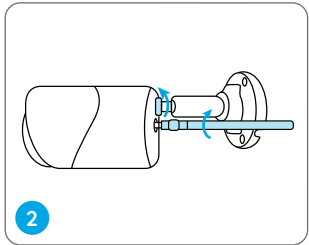

Screw the antenna to the camera and then install the camera to the security mount.

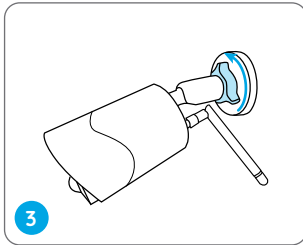

Loose the adjusting knob on the mount and adjust the camera to the proper direction.

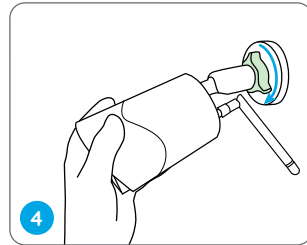

Stiffen the adjustment knob to lock the camera.

Attach the Camera to a Tree

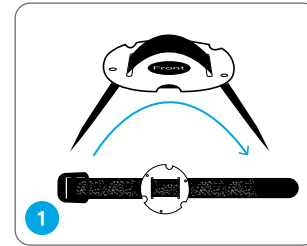

Thread the provided strap to the mounting plate.

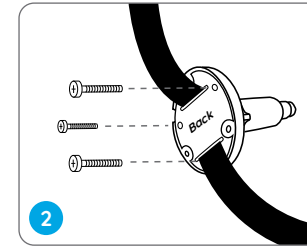

Attach the plate to the security mount with the smaller screws.

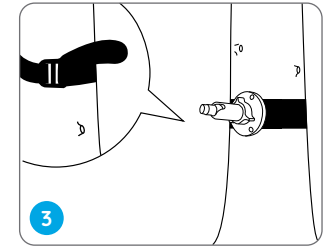

Fasten the security mount to a tree.

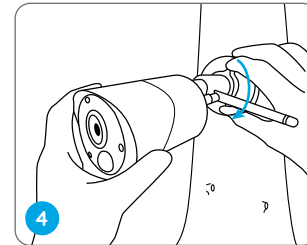

Install the camera and adjust the camera angles as instructed in step 3 in the previous installation guide.

Notes on PIR Motion Sensor

PIR Sensor Detection Distance

The PIR detection range can be customized to meet your specific needs. You can refer to the following table to set it up in Device Settings via Reolink App.

Sensitivity	Value	Detection Distance (For moving and living objects)
Low	0 - 50	Up to 5 meters (16ft)
Mid	51 - 80	Up to 8 meters (26ft)
High	81 - 100	Up to 10 meters (33ft)

NOTE: Higher sensitivity offers longer detection distance but it may lead to more false alarms. It's recommended to set up the sensitivity level to "Low" or "Mid" when you install the camera outdoors.



Important Notes on Reducing False Alarms

- Do not face the camera towards any objects with bright lights, including sunshine, bright lamp lights, etc.
- Do not place the camera too close to a place with heavy traffic. Based on our numerous tests, the recommended distance between the camera and the vehicle would be 16 meters (52ft).
- Do not place the camera near outlets, including the air conditioner vents, humidifier outlets, the heat transfer vents of projectors, etc.
- Do not install the camera at places with strong wind.
- Do not face the camera towards a mirror.
- Keep the camera at least 1 meter away from any wireless devices, including WiFi routers and phones in order to avoid wireless interference.

Important Notes on Rechargeable Battery Usage

Reolink Argus Eco is not designed for 24/7 full capacity running or around-the-clock live streaming. It's designed to record motion events and remotely view live streaming only when you need it. Learn useful tips on how to extend the battery life in this post: <https://support.reolink.com/hc/en-us/articles/360006991893>

1. Charge the rechargeable battery with a standard and high-quality DC 5V/9V battery charger or Reolink solar panel. Do not charge the battery with solar panels from any other brands.
2. Charge the battery when temperatures are between 0°C and 45°C and always use the battery when temperatures are between -20°C and 60°C.
3. Keep the USB charging port dry, clean and free of any debris and cover the USB charging port with the rubber plug when the battery is fully charged.
4. Do not charge, use or store the battery near any ignition sources, such as fire or heaters.
5. Do not disassemble, cut, puncture, short-circuit the battery, or dispose of the battery in water, fire, microwave ovens and pressure vessels.
6. Do not use the battery if it gives off an odor, generates heat, becomes discolored or deformed, or appears abnormal in any ways. If the battery is being used or charged, turn off the power switch or remove the charger immediately, and stop using it.
7. Always follow the local waste and recycle laws when you get rid of the used battery.

Troubleshooting

Camera is not Powering on

If your camera is not powering on, please apply the following solutions:

- Make sure the power switch is turned on.
- Charge the battery with a DC 5V/2A power adapter. When the green light is on, the battery is fully charged.

If these won't work, please contact Reolink Support <https://support.reolink.com/>.

Failed to Scan the QR Code on the Phone

If the camera cannot scan the QR code on your phone, please try the following solutions:

- Remove the protective film from the camera lens.
- Wipe the camera lens with a dry paper/towel/tissue.
- Vary the distance between your camera and the mobile phone so that the camera can focus better.

- Try to scan the QR code under sufficient lighting.

If these won't work, please contact Reolink Support <https://support.reolink.com/>.

WiFi Connection Failed During Initial Setup Process

If the camera fails to connect to WiFi, please try the following solutions:

- Please make sure the WiFi band is 2.4GHz, the camera does not support 5GHz.
- Ensure that you have entered the correct WiFi password.
- Put the camera closer to your router to ensure a strong WiFi signal.
- Change the encryption method of the WiFi network to WPA2-PSK/WPA-PSK (safer encryption) on your router interface.
- Change your WiFi SSID or password and make sure that SSID is within 31 characters and password is within 64 characters.
- Set your password using only the characters available on the keyboard.

If these won't work, please contact Reolink Support <https://support.reolink.com/>.

Specifications

Video

Video Resolution: 1080p HD at 15 frames/sec
Field of View: 100° diagonal
Night Vision: Up to 10m (33 ft)

PIR Detection & Alerts

PIR Detection Distance:
Adjustable/up to 10m (33 ft)
PIR Detection Angle: 100° horizontal
Audio Alert:
Customized voice-recordable alerts
Other Alerts:
Instant email alerts and push notifications

General

Operating Temperature:
-10°C to 55°C (14°F to 131°F)
Weather Resistance:
IP65 certified weatherproof
Size: 71 x 186 mm
Weight (Battery included): 320g (11.2 oz)

Notification of Compliance

FCC Compliance Statement

This device complies with Part 15 of FCC Rules. Operation is subject to the following two conditions: (1) this device may not cause harmful interference, and (2) this device must accept any interference received, including interference that may cause undesired operation. For more information, visit: <https://reolink.com/fcc-compliance-notice/>.

Simplified EU Declaration of Conformity

Reolink declares that this device is in compliance with the essential requirements and other relevant provisions of Directive 2014/53/EU.

Correct Disposal of This Product

This marking indicates that this product should not be disposed with other household wastes throughout the EU. To prevent possible harm to the environment or human health from uncontrolled waste disposal, recycle it

responsibly to promote the sustainable reuse of material resources. To return your used device, please use the return and collection systems or contact the retailer where the product was purchased. They can take this product for environment safe recycling.

Limited Warranty

This product comes with a 2-year limited warranty that is valid only if purchased from Reolink Official Store or a Reolink authorized reseller. Learn more: <https://reolink.com/warranty-and-return/>.

NOTE: We hope that you enjoy the new purchase. But if you are not satisfied with the product and plan to return, we strongly suggest that you reset the camera to factory default settings and take out the inserted SD card before returning.

Terms and Privacy

Use of the product is subject to your agreement to the Terms of Service and Privacy Policy at <https://reolink.com>. Keep out of reach of children.

End User License Agreement

By using the Product Software that is embedded on the Reolink product, you agree to the terms of this End User License Agreement (“EULA”) between you and Reolink. Learn more: <https://reolink.com/eula/>.

ISED Radiation Exposure Statement

This equipment complies with RSS-102 radiation exposure limits set forth for an uncontrolled environment. This equipment should be installed and operated with minimum distance 20cm between the radiator & your body.

OPERATING FREQUENCY (the maximum transmitted power)

2412MHz–2472MHz (18dBm)

Überblick

Lieferumfang	16
Allgemeine Einführung	17
Kamera-Einrichtung	18
Laden des Akkus	19
Installation der Kamera	20
Hinweise zum PIR Bewegungssensor	23
Wichtige Hinweise zur Verwendung des Akkus	25
Fehlerbehebung	26
Spezifikationen	27
Konformitätserklärung	27

Lieferumfang



Argus Eco
(Mit Akku)



Antenne



Halterung für
Montage draußen



Nadel zum
Zurücksetzen



Schild
Videoüberwachung

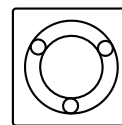

Lochschablone
zur Montage



Micro USB-
Ladekabel

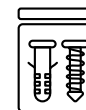

Päckchen mit
Schrauben



Kurzanleitung

Allgemeine Einführung

Eingebautes Mikrofon

Status-LED

Objektiv

Tageslichtsensor

Eingebauter PIR-Sensor

Reset-Loch

*Drücken Sie die Reset-Taste mit einem Stift zur Wiederherstellung der Werkeinstellungen.

Ein-/Ausschalter

Micro SD-Kartenslot

*Halten Sie den Gummistopfen immer fest geschlossen.

Lautsprecher

Antenne

Micro USB-Port

Batteriestatus-LED

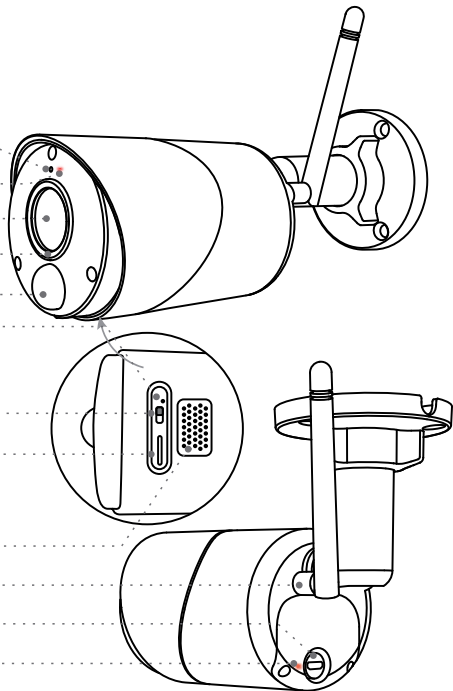

Verschiedene Zustände der Status-LED:

• **Rotes Licht:** WLAN-Verbindung fehlgeschlagen

• **Blaues Licht:** WLAN-Verbindung erfolgreich

Blinkend: Wartezustand

Ein: Arbeitszustand

Kamera-Einrichtung

Laden Sie die Reolink App oder Client Software herunter und öffnen Sie sie, dann befolgen Sie die Anweisungen auf dem Bildschirm, um die Ersteinrichtung fertig zu machen.

• Smartphone

Den Code scannen und App herunterladen.



• PC

Download-Pfad: Gehen Sie auf <https://reolink.com/de> > Support > App & Client.

Laden des Akkus

Es wird empfohlen, den Akku vollständig aufzuladen, bevor Sie sie draußen installieren.



Laden Sie den Akku mit einem Netzkabel (nicht im Lieferumfang enthalten).



Laden Sie den Akku mit Reolink Solarpanel auf (nicht im Lieferumfang enthalten, wenn Sie nur die Kamera kaufen).



Um die Kamera besser vor Wasser zu schützen, decken Sie den USB-Anschluss nach der Ladung immer mit dem Gummistopfen ab.

Ladeanzeige:

- Orange LED: Wird aufgeladen
- Grüne LED: Voll aufgeladen

Installation der Kamera

• Installieren Sie die Kamera **2-3 Meter** über dem Boden. Diese Höhe ermöglicht den größten Erkennungsbereich des PIR-Bewegungssensors.

• Bitte platzieren Sie die Kamera bei der Installation schräg, um eine bessere Leistung bei Bewegungserkennung zu gewährleisten.

HINWEIS: Falls sich das bewegende Objekt dem PIR-Sensor vertikal nähert, kann der Sensor die Bewegungsereignisse möglicherweise nicht erkennen.

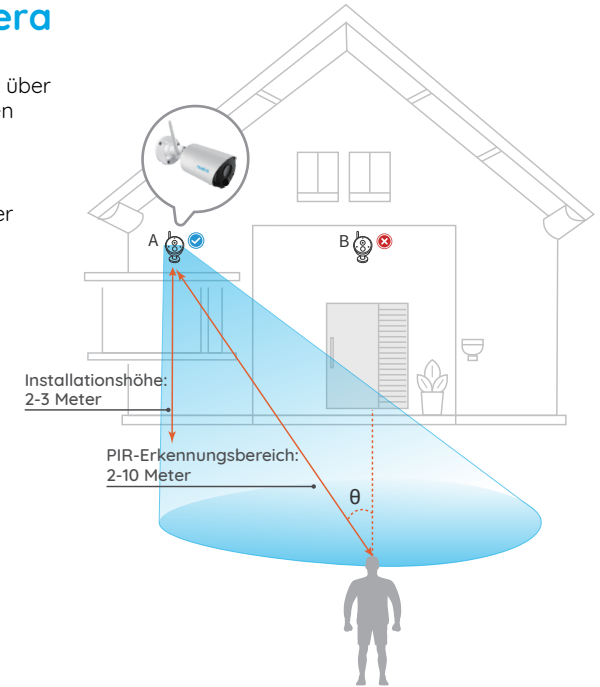

Installation an der Wand

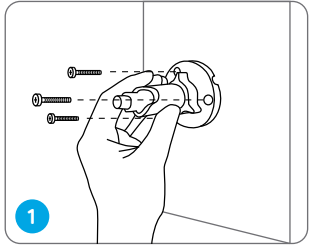

Bohren Sie Löcher gemäß der Schablone und schrauben Sie die Halterung an die Wand. Wenn Sie die Kamera an einer harten Wand montieren wollen, müssen Sie zuerst die Dehnschrauben in die Löcher einsetzen.

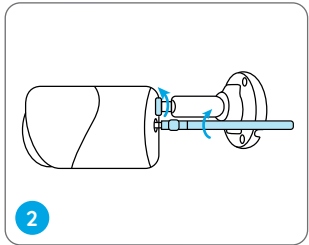

Schrauben Sie die Antenne an die Kamera und befestigen Sie die Kamera an der Halterung.

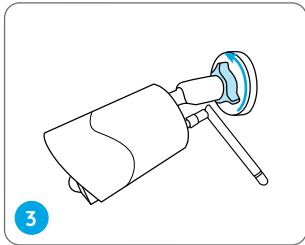

Lösen Sie den Einstellschraube an der Halterung und stellen Sie die Kamera in eine richtige Richtung.

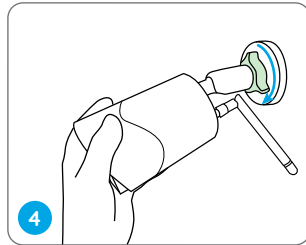

Ziehen Sie Einstellschraube fest, um die Kamera zu sichern.

Die Kamera an einem Baum befestigen

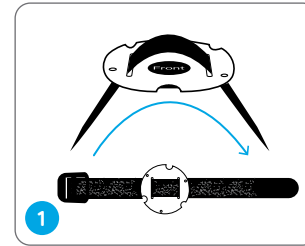

Ziehen Sie das Klettband durch das kleine Eisenblech durch.

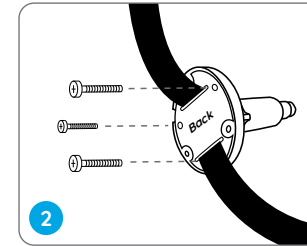

Richten Sie das Klettband mit den Schraubenlöchern aus. Dann drehen Sie die Schrauben in die Löcher fest.

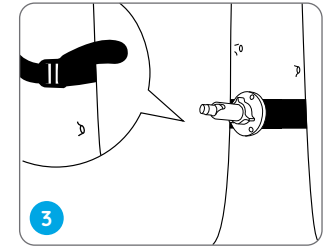

Befestigen Sie die Halterung an dem Baum.

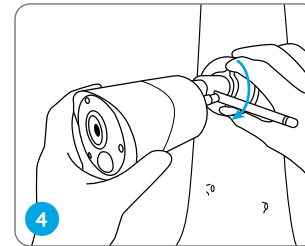

Installieren Sie die Kamera und stellen Sie den Kamerawinkel gemäß der Anweisung im Schritt 3 letzter Installationsanleitung ein.

Hinweise zum PIR-Bewegungssensor

Erkennungsreichweite des PIR-Sensors

Der PIR-Erkennungsbereich kann nach Ihren individuellen Bedürfnissen angepasst werden. In der folgenden Tabelle können Sie Informationen zur Einstellung in der Schnittstelle „Geräteeinstellungen“ über die Reolink-App finden.

Empfindlichkeit	Wert	Erkennungsreichweite (Für lebende und bewegende Objekte)
Niedrig	0 - 50	bis zu 5 Meter (16 Fuß)
Mittel	51 - 80	bis zu 8 Meter (26 Fuß)
Hoch	81 - 100	bis zu 10 Meter (33 Fuß)

HINWEIS: Höhere Empfindlichkeit bietet größeren Erkennungsbereich, kann jedoch zu mehr Fehlalarmen führen. Es wird empfohlen, die Empfindlichkeit auf „Niedrig“ oder „Mittel“ einzustellen, falls Sie die Kamera im Außenbereich installieren.



Wichtige Hinweise zum Reduzieren von Fehlalarmen

- Richten Sie die Kamera nicht auf Objekte mit hellem Licht, einschließlich Sonnenscheins, helles Lampenlichts usw.
- Platzieren Sie die Kamera nicht zu nah an Orten mit starkem Verkehr. Basierend auf unseren zahlreichen Tests beträgt der empfohlene Abstand zwischen Kamera und Fahrzeug 16 Meter (52 Fuß).
- Platzieren Sie die Kamera nicht in der Nähe von Auslässen, einschließlich Lüftungsöffnungen von Klimaanlage, Luftbefeuchteraussäßen, Wärmeübertragungsöffnungen von Projektoren usw.
- Installieren Sie die Kamera nicht an Orten mit starkem Wind.
- Richten Sie die Kamera nicht auf einen Spiegel.
- Halten Sie die Kamera mindestens 1 Meter von allen drahtlosen Geräten fern, einschließlich WLAN-Routern und Smartphone, um Funkstörungen zu vermeiden.

Wichtige Hinweise zur Verwendung des Akkus

Die Reolink Argus Eco wird nicht FÜR einen 24/7 Vollbetrieb oder einen Rund-um-die-Uhr-Livestream konzipiert. Sie wird zum Aufzeichnen von Bewegungsereignissen und FÜR Live-Fernansicht bei Bedarf entwickelt. In diesem Beitrag erfahren Sie einige praktische Wege zur Maximierung der Akkulaufzeit:

<https://support.reolink.com/hc/en-us/articles/360006991893>

1. Bitte laden Sie den Akku mit einem standardmäßigen und hochwertigen DC 5V oder 9V Ladegerät oder Reolink Solarpanel auf und laden Sie den Akku nicht mit einem Solarpanel von anderen Marken auf.
2. Bitte laden Sie den Akku bei Temperaturen zwischen 0°C und 45°C auf. Verwenden Sie den Akku immer bei Temperaturen zwischen -20°C und 60°C.
3. Bitte halten Sie den USB-Ladeanschluss trocken, sauber und frei von Schmutz und bedecken Sie den USB-Ladeanschluss mit Gummistopfen, nachdem der Akku vollständig aufgeladen wurde.
4. Laden, verwenden oder lagern Sie den Akku nicht in der Nähe von Zündquellen wie Feuer oder Heizkörper.
5. Zerlegen, schneiden, durchstechen, kurzschließen Sie die Batterie nicht und entsorgen Sie die Batterie nicht in Wasser, Feuer, Mikrowellenherden und Druckbehältern.
6. Verwenden Sie den Akku NICHT, wenn er einen Geruch abgibt, Hitze erzeugt, sich verfärbt oder deformiert oder in irgendeiner Weise abnormal erscheint. Wenn der Akku bei der Verwendung oder Aufladung abnormal arbeitet, entfernen Sie sofort den Akku aus dem Gerät oder dem Ladegerät und hören Sie mit der Verwendung auf.
7. Befolgen Sie immer die örtlichen Abfall- und Recyclinggesetze, wenn Sie die gebrauchte Batterie entfernen.

Fehlerbehebung

Die Kamera ist nicht einzuschalten

Wenn sich Ihre Kamera nicht einschalten lässt, versuchen Sie bitte die folgenden Lösungen:

- Stellen Sie sicher, dass der Netzschalter eingeschaltet ist.
- Laden Sie den Akku mit einem DC 5V/2A-Stromadapter auf. Wenn das grüne Licht leuchtet, ist der Akku voll aufgeladen.

Wenn dies nicht funktioniert, wenden Sie sich an den Reolink-Support <https://support.reolink.com/>.

Der QR-Code auf dem Smartphone konnte nicht gescannt werden

Wenn die Kamera den QR-Code auf Ihrem Handy nicht scannen kann, versuchen Sie bitte Folgendes:

- Entfernen Sie die Schutzfolie vom Objektiv der Kamera.
- Wischen Sie das Objektiv der Kamera mit

einem trockenen Papier/Handtuch/Taschentuch ab.

- Variieren Sie den Abstand zwischen Ihrer Kamera und dem Mobiltelefon, um ein besseres Fokussieren der Kamera zu ermöglichen.
- Versuchen Sie, den QR-Code in einer helleren Umgebung zu scannen.

Wenn dies nicht funktioniert, wenden Sie sich bitte an den Reolink Support <https://support.reolink.com/>.

WLAN-Verbindung fehlgeschlagen während der Ersteinrichtung

Wenn die Kamera keine Verbindung zum WLAN herstellen kann, versuchen Sie bitte Folgendes:

- Bitte beachten Sie darauf, dass diese Kamera nur 2,4 GHz-WLAN unterstützt, nicht 5 GHz.
- Bitte stellen Sie sicher, dass Sie das richtige WLAN-Passwort eingegeben haben.
- Stellen Sie Ihre Kamera in der Nähe Ihres Routers auf, um ein starkes WLAN-Signal zu gewährleisten.
- Ändern Sie die Verschlüsselungsmethode

des WLAN-Netzwerks in WPA2-PSK/WPA-PSK (sicherere Verschlüsselung) auf Ihrer Router-Schnittstelle.

- Ändern Sie Ihre WLAN-SSID oder Ihr Passwort und stellen Sie sicher, dass die SSID maximal 31 Zeichen und das Passwort maximal 64 Zeichen enthält.
- Stellen Sie Ihr Passwort nur mit den auf der Tastatur verfügbaren Zeichen ein.

Wenn dies nicht funktioniert, wenden Sie sich bitte an den Reolink Support <https://support.reolink.com/>.

Spezifikationen

Video

Videoauflösung:
1080p HD bei 15 Bildern/Sekunde
Sichtfeld: 100° Diagonal
Nachtsicht: Bis zu 10m (33 Fuß)

PIR-Erkennung & -Alarmer

PIR-Erkennungsreichweite:
Bis zu 10m einstellbar (33 Fuß)
PIR-Erkennungswinkel: 100° horizontal

Audioalarm: Benutzerdefinierte Warnmeldungen mit Sprachaufzeichnung
Weitere Alarmer:
Sofortige E-Mail-Benachrichtigungen und Push-Benachrichtigungen

Allgemeines

Betriebsfrequenz: 2,4 GHz
Betriebstemperatur:
-10°C bis 55°C (14°F bis 131°F)
Witterungsbeständigkeit:
IP65-zertifiziert wetterfest
Größe: 71 x 186 mm
Gewicht (inkl. Akku): 320g (11,2 oz)

Konformitätserklärung

FCC-Konformitätserklärung

Dieses Gerät entspricht Abschnitt 15 der FCC-Bestimmungen. Der Betrieb unterliegt den folgenden beiden Bedingungen: (1) Dieses Gerät darf keine schädlichen Interferenzen verursachen und (2) dieses Gerät muss alle empfangenen Interferenzen akzeptieren, einschließlich Interferenzen, die zu einem unerwünschten Betrieb führen können.

Weitere Informationen finden Sie unter: <https://reolink.com/fcc-compliance-notice/>.

Vereinfachte EU-Konformitätserklärung

Reolink erklärt, dass dieses Gerät den grundlegenden Anforderungen und anderen relevanten Bestimmungen der Richtlinie 2014/53/EU entspricht.

Korrekte Entsorgung dieses Produkts

Diese Kennzeichnung weist darauf hin, dass dieses Produkt in der gesamten EU nicht über den Hausmüll entsorgt werden darf. Um mögliche Umwelt- oder menschliche Gesundheitsschäden durch unkontrollierte Entsorgung von Abfällen zu vermeiden, bitte recyceln Sie die Produkte verantwortungsbewusst, um die nachhaltige Wiederverwendung von Rohstoffen zu fördern. Für die Rückgabe Ihres Altgerätes nutzen Sie bitte das Rückgabe- und Sammelsystem oder kontaktieren Sie den Händler, bei welchem Sie das Produkt gekauft haben. Ihr Händler kann das Produkt dem umweltverträglichen Recycling zuführen.

Garantiebestimmung

2-Jahre eingeschränkte Garantie ist für dieses Produkt verfügbar. Mehr Infos: <https://reolink.com/warranty-and-return/>.

HINWEIS: Wir hoffen, dass Ihnen der Neukauf gefällt. Wenn Sie mit dem Produkt nicht zufrieden sind und es zurückgeben möchten, dann empfehlen wir Ihnen, die Kamera vor der Zurückgabe auf die werkseitigen Standardeinstellungen zurückzusetzen und die eingelegte SD-Karte herauszunehmen.

AGB & Datenschutz

Die Nutzung des Produkts unterliegt Ihrer Zustimmung zu AGB und Datenschutzrichtlinien auf: <https://reolink.com/de/>.

Endbenutzer-Lizenzvertrag

Durch die Verwendung der in das Reolink-Produkt integrierten Produktsoftware stimmen Sie den Bestimmungen dieses Endbenutzer-Lizenzvertrags („EULA“) zwischen Ihnen und Reolink zu. Weitere Informationen: <https://reolink.com/eula/>.

Erklärung zur Strahlenexposition nach ISED

Dieses Gerät entspricht den Strahlenbelastungsgrenzen nach RSS-102, die für eine unkontrollierte Umgebung festgelegt wurden. Bei der Installation und Verwendung dieses Gerätes sollte ein Abstand von mindestens 20cm zwischen der Strahlungsquelle und Ihrem Körper eingehalten werden.

BETRIEBSFREQUENZ (maximale Sendeleistung)

2412MHz–2472MHz (18dBm)

Contenu

Contenu de la boîte	31
Introduction de caméra	32
Configurer la caméra	33
Charger la batterie	34
Guides d'installation	35
Remarques sur le capteur de mouvement PIR	38
Remarques sur l'utilisation de la batterie	40
Dépannage	41
Caracteristiques techniques	42
Avis de conformité	42

Contenu de la boîte



Argus Eco
(Avec batterie)



Antenne



Kit de support de
sécurité extérieur



Aiguille de
réinitialisation



Signe de
surveillance

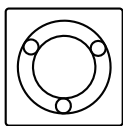

Gabarit de perçage
des trous de fixation



Câble micro USB

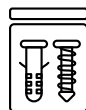

Paquet de vis



Guide de
démarrage rapide

Introduction de caméra

Micro intégré

LED d'état

Objectif

Capteur de lumière du jour

Capteur de PIR intégré

Trou de réinitialisation

*Appuyez sur le bouton de réinitialisation avec une épingle pour restaurer les paramètres d'usine.

Interrupteur d'alimentation

Fente pour carte Micro SD

*Fermez toujours fermement le bouchon en caoutchouc.

Haut-parleur

Antenne

Port pour Micro USB

LED d'état de batterie

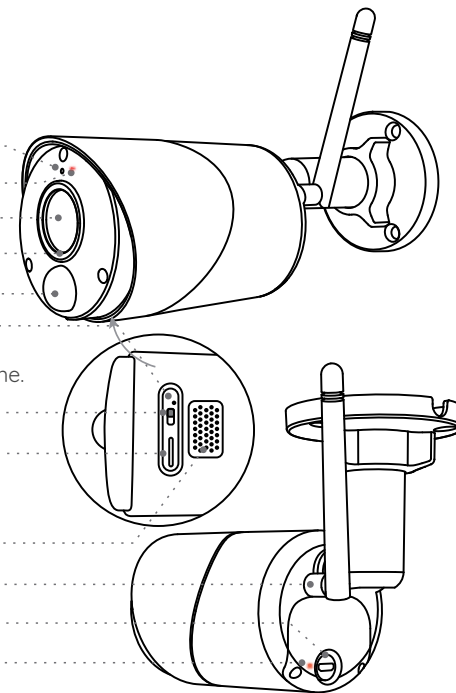

Différents états de la LED d'état:

• Le voyant LED rouge: la connexion WiFi a échoué

• Le voyant LED bleu: la connexion WiFi a réussi

Clignotant: État de veille

Allumé: État de travail

Configurer la caméra

Téléchargez et lancez l'application Reolink ou le logiciel Client, puis suivez les instructions à l'écran pour terminer la configuration initiale.

• Sur smartphone

Scannez pour télécharger l'application Reolink.



• Sur ordinateur

Chemin de téléchargement du client Reolink: allez à <https://reolink.com> > Support > Appli & Client.

Charger la batterie

Il est recommandé de charger complètement la batterie avant de monter la caméra à l'extérieur.



Chargez la batterie avec un adaptateur secteur (non inclus dans l'emballage).



Chargez la batterie avec le panneau solaire Reolink (nécessite un achat séparé).



Pour une meilleure résistance aux intempéries, veuillez toujours couvrir le port de chargement USB avec le bouchon en caoutchouc après avoir chargé la batterie.

Indicateur de charge:

- LED orange: chargement
- LED verte: entièrement chargé

Guides d'installation

- Veuillez installer la caméra à **2-3 mètres (7-10 pieds)** au-dessus du sol. Cette hauteur maximise la portée de détection du détecteur de mouvement.

- Pour une détection de mouvements efficace, veuillez installer la caméra de manière angulaire.

REMARQUE: Si un objet en mouvement s'approche verticalement du capteur PIR, la caméra ne pourrait pas détecter le mouvement.

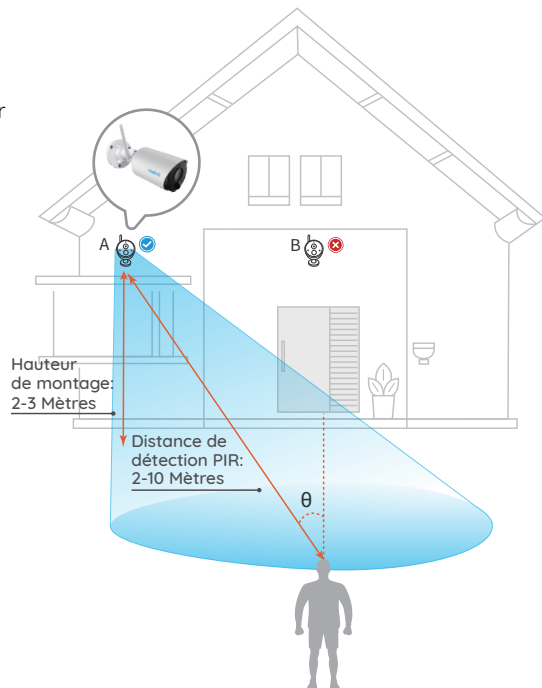

Monter la caméra au mur

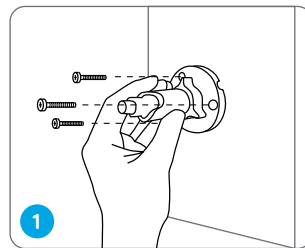

Percez des trous selon le gabarit de perçage des trous, puis vissez le support de sécurité au mur. Si vous voulez l'installer sur une surface dure, vous devez enfoncer d'abord les chevilles à expansion dans les trous.

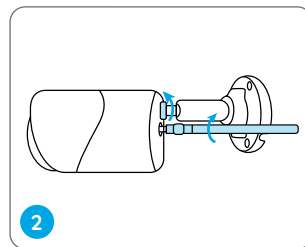

Vissez l'antenne à la caméra, puis installez-la sur le support de sécurité.

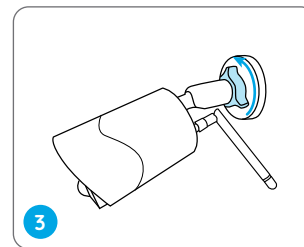

Desserrez le bouton de réglage sur le support et ajustez la caméra dans la bonne direction.

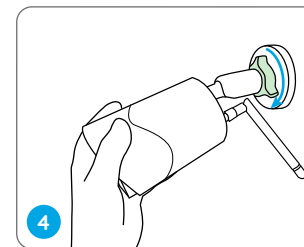

Serrez le bouton de réglage pour fixer la caméra.

Attacher la caméra à un arbre

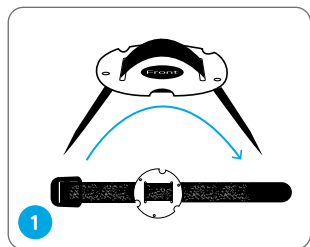

1 Faites passer la sangle réglable avec boucle dans les fentes de la plaque.

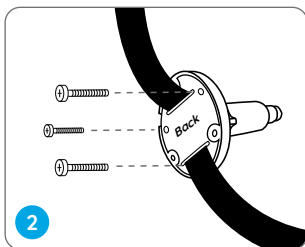

2 Fixez la plaque au support de sécurité avec les petites vis.

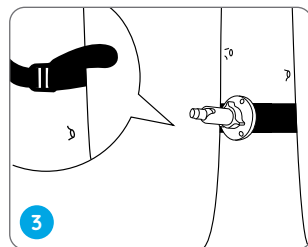

3 Fixez le support de sécurité à un arbre.

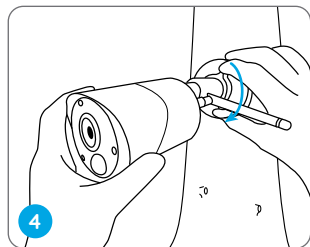

4 Installez la caméra et ajustez les angles de la caméra comme indiqué aux étapes 3 du guide d'installation précédent.

Remarques sur le capteur de mouvement PIR

Distance de détection du capteur PIR

Les paramètres de détection PIR peuvent être personnalisés selon vos besoins spécifiques. Vous pouvez vous référer au tableau suivant pour les configurer dans Paramètres d'appareil sur l'application Reolink.

Sensibilité	Valeur	Distance de détection (Pour les choses en mouvement et vivantes)
Faible	0 - 50	Jusqu'à 5 mètres (16 pieds)
Moyenne	51 - 80	Jusqu'à 8 mètres (26 pieds)
Élevée	81 - 100	Jusqu'à 10 mètres (33 pieds)

REMARQUE: Une sensibilité plus élevée offre une plus grande distance de détection, mais elle entraînerait davantage de fausses alertes. Il est recommandé de régler le niveau de sensibilité sur "Faible" ou "Moyen" lorsque vous installez la caméra à l'extérieur.



Remarques importantes pour la réduction de fausses alarmes

- N'installez pas la caméra face à des objets avec des lumières vives, y compris le soleil, les lampes lumineuses, etc.
- Ne placez pas la caméra trop près d'un endroit à forte circulation. Sur la base de nos nombreux tests, la distance recommandée entre la caméra et le véhicule est de 16 mètres (52 pieds).
- Ne placez pas la caméra près d'une prise de courant, y compris les bouches de climatisation, les bouches d'humidification, les bouches de transfert de chaleur des projecteurs, etc.
- N'installez pas la caméra là OÙ il y a du vent fort.
- N'installez pas la caméra face au miroir.
- Gardez la caméra à au moins 1 mètre de tout appareil sans fil, y compris les routeurs Wi-Fi et les téléphones afin d'éviter les interférences sans fil.

Remarques sur l'utilisation de la batterie

Reolink Argus Eco n'est pas conçue pour le streaming en direct 24 heures sur 24, 7 jours sur 7. Elle est conçue pour enregistrer des événements de mouvement et visualiser à distance la diffusion en direct uniquement lorsque vous en avez besoin. Veuillez apprendre quelques façons utiles pour maximiser la durée de vie de la batterie dans ce post:

<https://support.reolink.com/hc/en-us/articles/360006991893>

1. Chargez la batterie rechargeable avec un chargeur de batterie standard et de haute qualité 5V/9V en courant continu ou avec un panneau solaire Reolink. Ne chargez pas la batterie avec des panneaux solaires d'autres marques.
2. Chargez la batterie lorsque les températures sont entre 0°C et 45°C et utilisez toujours la batterie lorsque les températures sont entre -20°C et 60°C.
3. Gardez le port de chargement USB sec, propre et sans débris et couvrez le port de chargement USB lorsque la batterie est complètement chargée.
4. Ne pas charger, utiliser ou stocker la batterie à proximité d'une source d'inflammation, telle que le feu ou des appareils de chauffage.
5. Ne pas démonter, couper, percer, court-circuiter la batterie, ni jeter la batterie dans l'eau, au feu, dans les fours à micro-ondes et les récipients sous pression.
6. N'utilisez pas la batterie si elle dégage une odeur, génère de la chaleur, se décolore ou se déforme, ou semble anormal de quelque façon que ce soit. Si la batterie est en cours d'utilisation ou de charge, retirez la batterie de l'appareil ou le chargeur immédiatement, et arrêtez de l'utiliser.
7. Respectez toujours les lois locales en matière de déchets et de recyclage lorsque vous jetez la batterie usagée.

Dépannage

La caméra ne s'allume pas

Si vous constatez que votre caméra est hors service, essayez les solutions suivantes:

- Assurez-vous que la batterie est correctement insérée dans le compartiment. Si ce n'est pas le cas, réinsérez la batterie.
- Chargez la batterie avec un adaptateur d'alimentation 5V/2A en courant continu. Lorsque la LED verte est allumée, la batterie est complètement chargée.

Si cela ne fonctionne pas, veuillez contacter le soutien Reolink: <https://support.reolink.com/>.

Impossible de scanner le code QR sur le téléphone

Si la caméra n'a pas réussi à scanner le code QR de votre téléphone, veuillez essayer ce qui suit:

- Retirer le film de protection de l'objectif de la caméra.
- Essayez l'objectif de la caméra avec un

papier/essuie-main/tissu sec.

- Variez la distance entre la caméra et le téléphone portable, ce qui permet à la caméra de mieux se focaliser.
- Essayez de scanner le code QR dans un environnement plus clair.

Si cela ne fonctionne pas, veuillez contacter le support Reolink à l'adresse <https://support.reolink.com/>.

Echec de la connexion WiFi pendant la configuration initiale

Si la caméra ne parvient pas à se connecter au WiFi, veuillez essayer ce qui suit:

- Veuillez vous assurer que la bande WiFi est de 2,4GHz, la caméra ne prend pas en charge 5GHz.
- Veuillez vous assurer que vous avez entré le mot de passe WiFi correct.
- Placez votre caméra près de votre routeur pour assurer un signal WiFi puissant.
- Changez la méthode de cryptage du réseau WiFi en WPA2-PSK/WPA-PSK (cryptage plus sûr) sur votre interface routeur.
- Changez votre SSID ou mot de passe WiFi et assurez-vous que le SSID est dans les 31

caractères et le mot de passe est dans les 64 caractères.

- Définissez votre mot de passe en utilisant uniquement les caractères du clavier.

Si cela ne fonctionne pas, veuillez contacter le support Reolink à l'adresse: <https://support.reolink.com/>.

Caracteristiques techniques

Vidéo

Résolution vidéo: 1080p HD à 15 images/s
Champ de vision: 100° en diagonale
Vision nocturne: Jusqu'à 10m (33 ft)

Détection PIR & Alertes

Distance de détection PIR:
Réglable jusqu'à 10m (33 pieds)
Angle de détection PIR: 100° horizontal
Alerte audio: Alertes vocales enregistrables personnalisées
Autres alertes: Alertes e-mail instantanées et notifications push

Général

Fréquence de fonctionnement: 2.4 GHz
Température de fonctionnement:
-10°C à 55°C (14°F à 131°F)
Résistance aux intempéries:
Étanchéité certifiée IP65
Taille: 71 x 186 mm
Poids (batterie incluse): 320g (11.2 oz)

Avis de Conformité

Déclaration de conformité FCC

Cet appareil est conforme à l'article 15 de la réglementation FCC. L'utilisation est soumise aux deux conditions suivantes: (1) cet appareil ne doit pas causer d'interférences nuisibles, et (2) cet appareil doit accepter toute interférence reçue, y compris les interférences qui peuvent causer un fonctionnement non désiré. Pour plus d'informations, visitez: <https://reolink.com/fcc-compliance-notice/>.

Déclaration de conformité UE simplifiée

Reolink déclare que cet appareil est conforme aux exigences essentielles et autres dispositions pertinentes de la Directive 2014/53/EU.



Élimination correcte de ce produit

Ce marquage indique que ce produit ne doit pas être éliminé avec d'autres déchets ménagers dans l'UE. Afin d'éviter que l'élimination incontrôlée des déchets ne nuise à l'environnement ou à la santé humaine, recyclez-les de manière responsable afin de promouvoir la réutilisation durable des ressources matérielles. Pour retourner votre appareil usagé, veuillez utiliser les systèmes de retour et de collecte ou contacter le détaillant où le produit a été acheté. Ils peuvent prendre ce produit pour un recyclage sans danger pour l'environnement.

Garantie limitée

Ce produit est livré avec une garantie limitée de 2 ans. En savoir plus: <https://reolink.com/warranty-and-return/>.

REMARQUE: Nous espérons que vous apprécierez ce nouvel achat. Mais si vous n'êtes pas satisfait du produit et si vous voulez le retourner, nous vous conseillons vivement de réinitialiser l'appareil aux réglages d'usine par défaut et de retirer la carte SD insérée avant de le retourner.

Conditions et Confidentialité

L'utilisation du produit est soumise à votre acceptation des Conditions d'utilisation et de la Politique de confidentialité de <https://reolink.com>. Tenez-le hors de la portée des enfants.

Contrat de licence d'utilisateur final

En utilisant le logiciel produit intégré au produit Reolink, vous acceptez les termes du présent contrat de licence utilisateur final ("CLUF") entre vous et Reolink. Pour en savoir plus: <https://reolink.com/eula/>.

ISED Déclaration d'exposition aux rayonnements

Cet équipement est conforme aux limites d'exposition au rayonnement RSS-102 établies pour un environnement non contrôlé. Cet

équipement doit être installé et utilisé à une distance minimale de 20cm entre le radiateur et votre corps.

FREQUENCE DE FONCTIONNEMENT (puissance maximale transmise)

2412MHz—2472MHz (18dBm)

Contenuti

Cosa c'è nella Scatola	46
Presentazione della Telecamera	47
Configurare la Telecamera	48
Caricare la Batteria	49
Consigli sull'Installazione della Telecamera	50
Consigli sul Sensore di Movimento PIR	53
Consigli Importanti sull'Uso della Batteria Ricaricabile	55
Risoluzioni dei Problemi	56
Specifiche	57
Notifica di Conformità	57

Cosa c'è nella Scatola



Argus Eco
(con Batteria)



Antenna

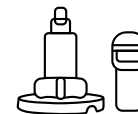

Staffa di Sicurezza
per Esterno



Spillo di Ripristino



Cartello di Avviso
di Sorveglianza

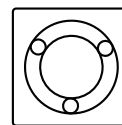

Dima per
Fori di Montaggio



Cavo Micro USB

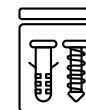

Confezione di Viti

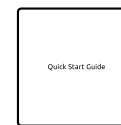

Guida Rapida

Presentazione della Telecamera

Mic Incorporato

LED di Stato

Obiettivo

Sensore di Luce Diurna

Sensore PIR Incorporato

Pulsante di Ripristino

*Premere il pulsante di ripristino con uno spillo ripristinare la telecamera alle impostazioni di fabbrica.

Interruttore di Alimentazione

Slot per Scheda Micro SD

*Chiudere sempre saldamente il tappo di gomma.

Altoparlante

Antenna

Porta Micro USB

LED di Stato per Batteria

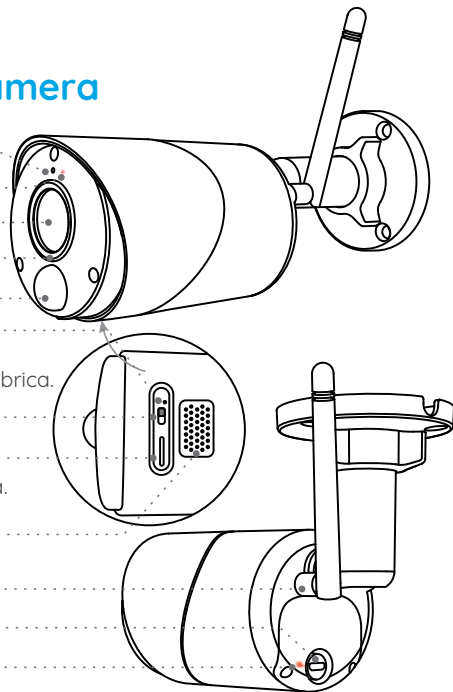

Stati diversi del LED di stato:

• LED Rosso: connessione WiFi fallita

• LED Blu: connessione WiFi avvenuta con successo

Lampeggiante: Stato di standby

Fisso: Stato operativo

Configurare la Telecamera

Scaricare ed avviare l'App o Client Reolink, e poi seguire le istruzioni per finire la configurazione iniziale.

• Sullo Smartphone

Scansionare per scaricare l'app Reolink.



• Sul PC

Percorso di come scaricare Client Reolink: Andare su <https://reolink.com> > Assistenza > App & Client.

Caricare la Batteria

Si consiglia di caricare completamente la batteria prima che si installi la telecamera all'esterno.



Caricare la batteria con un'adattatore di alimentazione (di alimentazione not incluso nella confezione).



Caricare la batteria con il Pannello Solare Reolink (Non è inclusa se si compra solo la telecamera).



Per fare la telecamera meglio resistere alle intemperie, coprire la porta di carica USB con il tappo di gomma ogni volta dopo la carica della batteria.

Indicatore di carica:

• LED Arancio: Sta Caricando

• LED Verde: Carica Completa

Consigli sull'Installazione della Telecamera

• Si prega di installare la telecamera a **2-3 metri (7-10 ft)** di altezza dal suolo. Questa altezza massimizza il campo di rilevamento del sensore di movimento.

• Per un rilevamento di movimento efficiente, installare la telecamera angolarmente.

AVVISO: Se un'oggetto in movimento si avvicina al sensore PIR verticalmente, è possibile che la telecamera non riesca a rilevarlo.

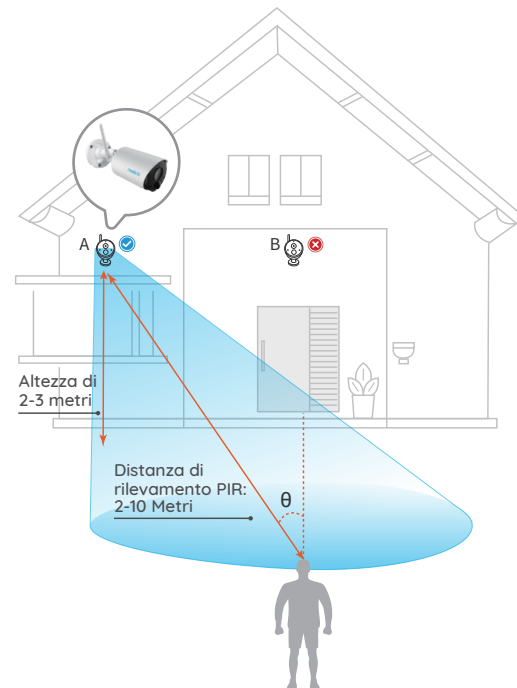

Montare la Telecamera a Parete

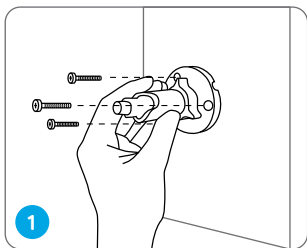

Perforare a seconda della dima per fori di montaggio e fissa la staffa di sicurezza a parete. Se la montare a parete solida, bisogna mettere le viti di espansione nei fori.

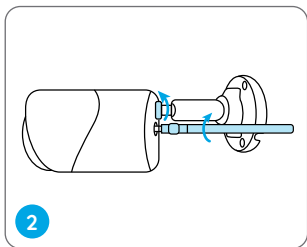

Serrare l'antenna alla telecamera e poi installare la telecamera alla staffa di montaggio.

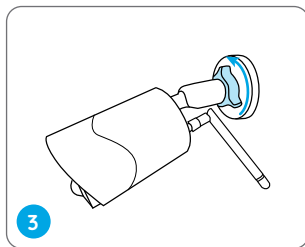

Allentare la manopola di regolazione nella staffa e regolare la direzione della telecamera.

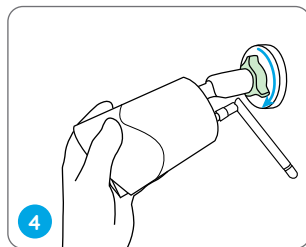

Serrare poi la manopola di regolazione per allacciare la camera.

Attaccare la Telecamera a un Albero

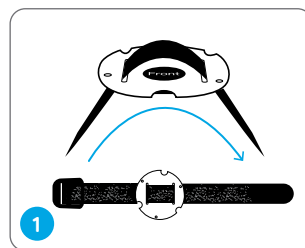

Infilare la piastra di montaggio con la cinghia a strappo nella confezione.

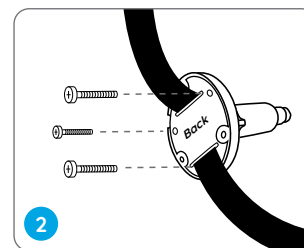

Attaccare la piastra alla staffa con le viti piccole.

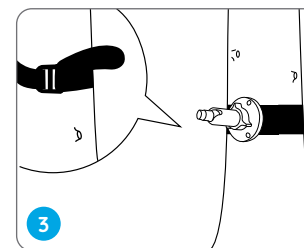

Allacciare la staffa di montaggio a un albero.

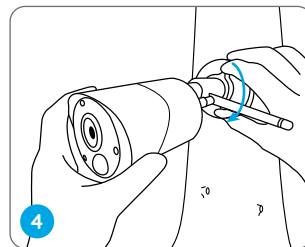

Installare la telecamera e regolarla l'angolo come indicato il passo 3 nell'istruzione di installazione precedente.

Consigli sul Sensore di Movimento PIR

Distanza di Rilevamento del Sensore PIR

La gamma del rilevamento di sensore PIR può essere personalizzata per soddisfare le proprie esigenze. Si può fare riferimento alla seguente tabella per configurarla nelle impostazioni del dispositivo tramite l'app Reolink.

Sensibilità	Valore	Distanza di Rilevamento (Per oggetti in movimento e viventi)
Bassa	0 - 50	Fino a 5 metri (16 ft)
Media	51 - 80	Fino a 8 metri (26 ft)
Alta	81 - 100	Fino a 10 metri (33 ft)

AVVISO: La distanza del rivelamento diventerà più lunga con più alta sensibilità, però genererà più allarmi falsi. Si consiglia di configurare il livello della sensibilità a "Bassa" o "Media" quando installare la telecamera per esterno.



Consigli Importanti per Ridurre i Falsi Allarmi

- Non installare la telecamera rivolta verso oggetti con luci brillanti, inclusa luce di sole, lampioni luminosi ecc.
- Non posizionare la telecamera troppo vicino a un luogo dove c'è traffico inenso. In base ai nostri numerose prove, la distanza raccomandata fra la telecamera e il veicolo è di 16 metri (52 ft).
- Non posizionare la telecamera vicino a qualsiasi bocchetta, incluse bocchette di condizionatore d'aria, di umidificatore, di trasferimento calore di proiettori ecc.
- Non installare la telecamera nel posto con vento forte.
- Non installare la telecamera di fronte a uno specchio.
- Mantenere la telecamera a almeno 1 metro di distanza da qualsiasi dispositivo wireless, inclusi router WiFi e telefoni per evitare interferenze wireless.

Consigli Importanti sull'Uso della Batteria Ricaricabile

Reolink Argus Eco non è progettata per funzionare 24/7 a piena capacità o per lo streaming dal vivo tutta la giornata. È progettata per registrare i movimenti e visualizzare da remoto lo streaming solo quando necessario. Scopri consigli utili su come massimizzare la vita della batteria in questo post: <https://support.reolink.com/hc/en-us/articles/360006991893>

1. Caricare la batteria ricaricabile con un caricatore DC 5V/9V standard e di alta qualità o con il pannello solare Reolink. Non caricare la batteria con il pannello solare di altre marche.
2. Caricare la batteria quando la temperatura è tra lo 0°C e i 45°C e farla funzionare sempre quando la temperatura è tra i -20°C e 60°C.
3. Mantenere asciutta e pulita la porta di ricarica USB senza qualsiasi detrito, coprire la porta di ricarica USB con il tappo di gomma dopo la carica completa della batteria.
4. Non caricare, utilizzare o conservare la batteria vicino a qualsiasi fonte di ignizione, come il fuoco o riscaldatori.
5. Non smontare, tagliare, forare, cortocircuitare la batteria, o gettarla in acqua, fuoco, forni a microonde e recipienti a pressione.
6. Non usare la batteria se emette odori, genera calore, diventa scolorita o deformata, o sembra in qualche modo anormale. Se la batteria viene usata o caricata, rimuovere la batteria dal dispositivo o dal caricatore immediatamente, e interrompere l'utilizzo.
7. Seguire sempre le leggi locali su rifiuti e riciclaggio quando si smaltisce la batteria usata.

Risoluzioni dei Problemi

La telecamera non si accende

Se la tua telecamera non è accesa, bisogna applicare le soluzioni seguenti:

- Assicurarsi che l'interruttore di alimentazione sia acceso.
- Caricare la batteria con l'adattatore di alimentazione DC 5V/2A. Quando si vede la luce verde, significa che la carica della batteria è completa.

Se non funziona ancora, bisogna contattare il gruppo di assistenza Reolink: <https://support.reolink.com/>.

Impossibile eseguire la scansione del codice QR sul telefono

In caso la telecamera non riuscisse a eseguire la scansione del codice QR sul telefono, si prega di provare quanto segue:

- Rimuovere la pellicola protettiva sull'obiettivo della telecamera.

- Pulire l'obiettivo della telecamera con carta/salvietta/fazzoletto asciutti.
- Variare la distanza tra la telecamera e il telefono cellulare per consentire alla telecamera di mettere meglio a fuoco.
- Provare a eseguire la scansione del codice QR in un ambiente più luminoso.

Se non funziona, si prega di contattare l'assistenza Reolink <https://support.reolink.com/>.

Connessione WiFi no riuscita durante il processo di configurazione iniziale

Se la telecamera non riesce a connettersi al WiFi, si prega di provare quanto segue:

- Assicurarsi che la banda WiFi è di 2.4GHz perché la telecamera non supporta quella di 5GHz.
- Assicurarsi di aver inserito la password corretta del WiFi.
- Collocare la telecamera vicino al router al fine di garantire un forte segnale WiFi.
- Modificare il metodo di crittografia della rete WiFi da WPA2-PSK/WPA PSK (crittografia più sicura) sulla propria

interfaccia del router.

- Modificare il SSID del WiFi o la password e assicurarsi che il SSID rimanga entro i 31 caratteri e la password entro i 64 caratteri.
- Impostare la password utilizzando solo i caratteri sulla tastiera.

Se non funziona, si prega di contattare l'assistenza Reolink
<https://support.reolink.com/>.

Specifiche

Video

Risoluzione video: 1080p HD a 15 fotogrammi/sec
Campo visivo: 100° diagonale
Visione notturna: fino a 10m (33 piedi)

Rilevamento PIR & Allarmi

Distanza del Rivelamento PIR: regolabile fino a 10m (33ft)
Angolo di rilevamento PIR: 100° orizzontale
Allarme audio:
allarme audio registrabile personalizzabile
Altri allarmi: email istantanee e notifiche push

Generale

Frequenza di operatività: 2.4 GHz
Temperatura in operatività: -10°C a 55°C (14°F a 131°F)
Resistenza alle intemperie: IP65 impermeabilità certificata
Dimensione: 71 x 186 mm
Peso (con batteria): 320g (11.2 oz)

Notifica di Conformità

Dichiarazione di Conformità FCC

Il dispositivo è conforme alla Parte 15 delle regole FCC. L'operazione è soggetta alle seguenti due condizioni: (1) questo dispositivo non può causare interferenze nocive, e (2) questo dispositivo deve accettare qualsiasi interferenza ricevuta, incluse interferenze che possono causare operazioni indesiderate. Per maggiori informazioni, visitare:
<https://reolink.com/fcc-compliance-notice/>.

Dichiarazione Semplificata di Conformità UE

Reolink dichiara che questo dispositivo è in conformità con i requisiti essenziali e

altre rilevanti disposizioni della Direttiva 2014/53/EU.



Corretta Rottamazione di Questo Prodotto

Questo marchio indica che questo prodotto non deve essere rottamato insieme ad altri rifiuti domestici attraverso l'UE. Per prevenire possibili danni all'ambiente o alla salute umana da un incontrollato scarico di rifiuti, riciclarlo responsabilmente per promuovere il riuso sostenibile delle materie prime. Per restituire il dispositivo usato, per favore usa il sistema di resi e raccolta o contatta il punto vendita dove il prodotto è stato acquistato. Possono rilevare questo prodotto per un riciclo sicuro per l'ambiente.

Garanzia Limitata

Questo prodotto viene fornito con una garanzia limitata di 2 anni, la quale si applica solo ai prodotti acquisiti sul negozio ufficiale Reolink o dal rivenditore autorizzato da Reolink. Ulteriori informazioni:
<https://reolink.com/warranty-and-return/>.

AVVISO: Speriamo che sia una buona esperienza aver acquistato il nostro prodotto. Nel caso non fossi soddisfatto del prodotto acquistato e avessi intenzione di restituirlo, ti suggeriamo gentilmente di ripristinare la telecamera alle impostazioni di fabbrica predefinite ed estrarre la scheda SD inserita prima della restituzione.

Termini e Privacy

L'utilizzo del prodotto è soggetto all'accettazione dei Termini di servizio e dell'Informativa sulla privacy su <https://reolink.com>. Tenere fuori dalla portata dei bambini.

Contratto di Licenza per l'utente Finale

Utilizzando il software prodotto incorporato al prodotto Reolink, voi accettate i termini di questo accordo di licenza per l'utente finale ("EULA") fra voi e Reolink. Scopri di più:
<https://reolink.com/eula/>.

Dichiarazione sulla Esposizione alle Radiazioni ISED

Questa è attrezzatura è conforme ai limiti di esposizione alle radiazioni RSS-102 impostati

per un ambiente non controllato. Questa attrezzatura deve essere installata e operata con una distanza minima di 20cm fra l'oggetto radiante e il vostro corpo.

**FRECUENZA OPERATIVA
(la potenza massima trasmessa)**

2412MHz–2472MHz (18dBm)

ES

Contenido

¿Qué Hay en la Caja?	61
Introducción de Cámara	62
Configure la Cámara	63
Cargue la Batería	64
Instale la Cámara	65
Notas sobre el Sensor de Movimiento PIR	68
Notas Importantes sobre el Uso de la Batería Recargable	70
Solución de Problemas	71
Especificaciones	72
Notificación de Cumplimiento	72

¿Qué Hay en la Caja?



Argus Eco
(Con Batería)



Antena



Soporte de Seguridad
para Exteriores



Aguja de
Reinicio



Señal de
Vigilancia

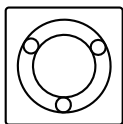

Plantilla de Montaje
para Fijar Agujeros



Cable de
Micro USB

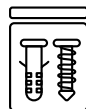

Tornillos
en Paquete



Guía de
Inicio Rápido

Introducción de Cámara

Micrófono Incorporado

LED de Estado

Objetivo

Sensor de Luz Solar

Sensor PIR Incorporado

Orificio de Reinicio

*Presione el botón de reinicio con un pin para restaurar la cámara a la configuración de fábrica.

Interruptor de Alimentación

Ranura para Tarjeta Micro SD

*Mantenga siempre el tapón de caucho bien cerrado.

Altavoz

Antena

Puerto de Micro USB

LED de Estado de la Batería

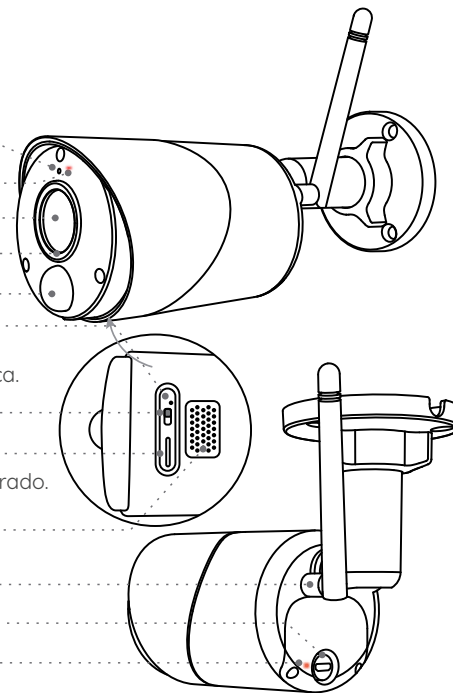

Diferentes estados de LED:

- **Luz Roja:** La conexión de WiFi falló.
- **Luz Azul:** La conexión de WiFi se realizó con éxito

Parpadeante: Estado de Espera
Encendido: Estado de Trabajo

Configure la Cámara

Descargue e inicie la aplicación de Reolink o el software de Client, y siga las instrucciones en pantalla para finalizar la configuración inicial.

• En Teléfono Inteligente

Escanee para descargar la aplicación de Reolink.



• En Computadora

Ruta de descarga de Reolink Client: vaya a <https://reolink.com> > Soporte > App & Client.

Cargue la Batería

Se recomienda cargar completamente la batería antes de montar la cámara en exteriores.



Cargue la batería con un adaptador de corriente (no incluido).



Cargar la batería con el Panel Solar Reolink (No se incluye si sólo compra la cámara).



Para un rendimiento resistente a la intemperie, cubra siempre el puerto de carga USB con el tapón de caucho después de terminar la carga.

Indicador de carga:

- LED Naranja: Cargando
- LED Verde: Totalmente cargada

AVISO: El panel solar no está incluido si usted solo compra la cámara.

Instale la Cámara

- Instale la cámara a **2-3 metros (7-10 pies)** sobre el suelo. El rango de detección del sensor PIR se maximizará a tal altura.

- Para una detección de movimiento efectiva, instale la cámara angularmente.

AVISO: Si un objeto en movimiento se acerca al sensor PIR verticalmente, es posible que la cámara no pueda detectar el movimiento.

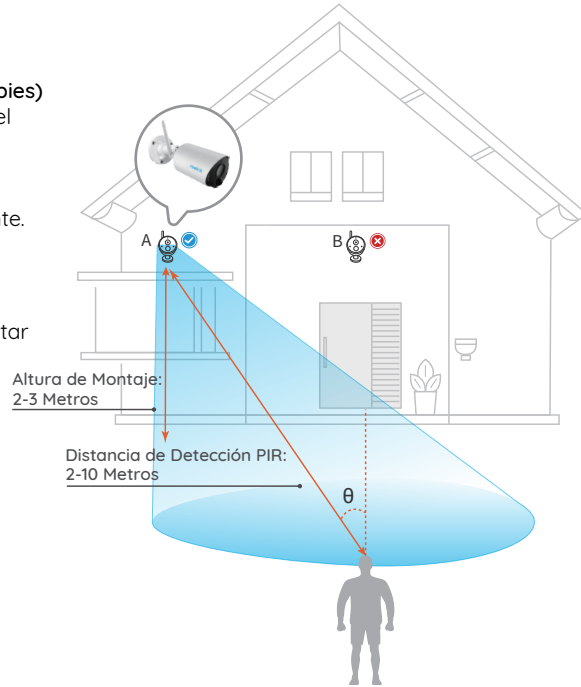

Monte la Cámara a la Pared

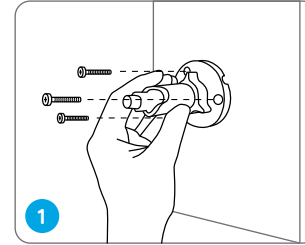

Taladre orificios de acuerdo con una plantilla de orificios y atornille el soporte de seguridad en la pared. Si va a montar la cámara sobre una superficie dura, primero inserte tacos de plástico en los orificios.

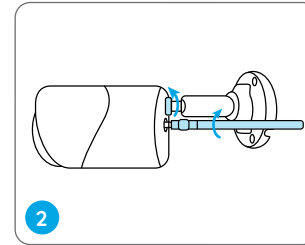

Atornille la antena a la cámara y luego instale la cámara al soporte de seguridad.

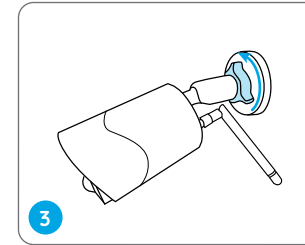

Afloje la perilla de ajuste del soporte y ajuste la cámara en la dirección correcta.

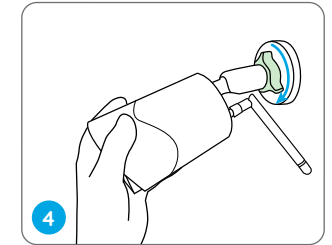

Refuerce la perilla de ajuste para bloquear la cámara.

Adjunte la Cámara a un Árbol

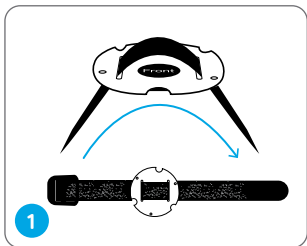

1 Enhebre la correa de bucle por la chapa de acero.

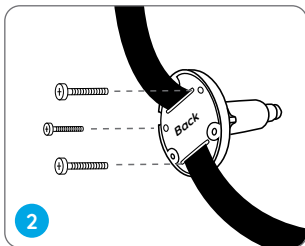

2 Ajuste la chapa de acero al fondo del soporte y aprete los tres tornillos pequeños.

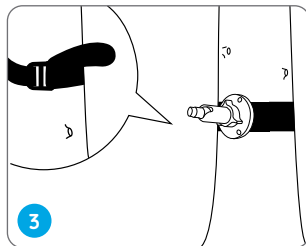

3 Ate el soporte al árbol con la correa.

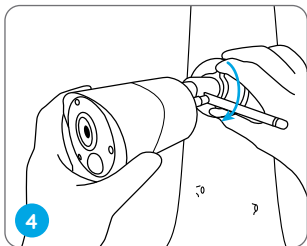

4 Instale la cámara y ajuste los ángulos de la cámara como se indica en el paso 3 de la guía de instalación anterior.

Notas sobre el Sensor de Movimiento PIR

Distancia de Detección de Sensor PIR

El rango de detección PIR se puede personalizar para satisfacer sus necesidades específicas. Puede Back consultar la siguiente tabla para configurarlo en Configuración de Dispositivo en Reolink APP.

Sensibilidad	Valor	Distancia de Detección (Para objetos vivos o en movimiento)
Baja	0 - 50	Hasta 5 metros (16 pies)
Media	51 - 80	Hasta 8 metros (26 pies)
Alta	81 - 100	Hasta 10 metros (33 pies)

AVISO: El rango de detección sería más amplio con una sensibilidad más alta, pero generaría más falsas alarmas. Se recomienda configurar el nivel de sensibilidad en "Bajo" o "Medio" cuando instale la cámara en exteriores.



Notas Importantes para Reducir Falsas Alarmas

- No enfrente la cámara hacia los objetos con luces brillantes, incluyendo el sol, luces brillantes de la lámpara, etc.
- No coloque la cámara muy cerca de lugares con tráfico intenso. Basado en nuestras numerosas pruebas, la distancia recomendada entre la cámara y el vehículo es de 16 metros (52 pies).
- Manténgase alejado de las salidas, incluyendo ventilaciones del aire acondicionado, salidas de humidificador, ventilaciones de transferencia de calor de proyectores, etc.
- No instale la cámara en lugares con viento fuerte.
- No enfrente la cámara hacia el espejo.
- Mantenga la cámara al menos 1 metro lejos de cualquier dispositivo inalámbrico, incluyendo enrutadores WiFi y los teléfonos para evitar interferencias inalámbricas.

Notas Importantes sobre el Uso de la Batería Recargable

Reolink Arugs Eco no está diseñada para funcionamiento de capacidad total 24/7 o transmisión en vivo durante todo el día. Está diseñada para grabar eventos de movimiento y ver transmisión en vivo de forma remota sólo cuando la necesita. Descubra consejos útiles sobre cómo extender la duración de la batería en esta publicación:

<https://support.reolink.com/hc/en-us/articles/360006991893>

1. Cargue la batería recargable con un cargador estándar y de alta calidad de DC 5V/9V o Panel Solar de Reolink. No cargue la batería con paneles solares de otras marcas.
2. Cargue la batería bajo temperaturas entre 0°C y 45°C y use siempre la batería bajo temperaturas entre -20°C y 60°C.
3. Mantenga el puerto de carga USB seco, limpio y sin residuos. Cubra el puerto de carga USB con el tapón de caucho después de la carga completa de la batería.
4. Nunca cargue, use o almacene la batería cerca de fuentes de ignición, como fuegos o calentadores.
5. Nunca almacene la batería con ningún objeto peligroso o combustible.
6. No desarme, corte, perforo, cortocircuite la batería ni la deseche en agua, fuego, hornos microondas y recipientes a presión.
7. Siempre siga las leyes locales de desechos y recicle la batería usada.

Solución de Problemas

La cámara no se enciende

Si su cámara no se enciende, aplique las siguientes soluciones:

- Asegúrese de que la batería esté insertada correctamente en el compartimento.
- Cague la batería con un adaptador de corriente de DC 5V/2A. Cuando la luz verde está encendida, la batería está completamente cargada.

Si no funciona, comuníquese con Soporte de Reolink: <https://support.reolink.com/>.

No se pudo escanear el código QR en el teléfono

Si no puede escanear el código QR en su teléfono, pruebe las siguientes soluciones:

- Retire la película protectora del objetivo de la cámara.
- Limpie la lente de la cámara con un papel/toalla/pañuelo seco.
- Varíe la distancia entre su cámara y el teléfono móvil para que la cámara pueda

enfocar mejor.

- Intente escanear el código QR con suficiente iluminación.

Si no funcionan, comuníquese con el soporte de Reolink <https://support.reolink.com/>.

La conexión WiFi falló durante la configuración inicial

Si la cámara no se puede conectar a WiFi, pruebe las siguientes soluciones:

- Asegúrese de que la banda de WiFi sea de 2,4 GHz. La cámara no es compatible con 5 GHz.
- Asegúrese de haber introducido la contraseña de WiFi correcta.
- Coloque su cámara cerca de su enrutador para garantizar una fuerte señal de WiFi.
- Cambie el método de cifrado de la red WiFi a WPA2-PSK/WPA-PSK (cifrado más seguro) en la interfaz de su enrutador.
- Cambie su SSID o contraseña de WiFi y asegúrese de que el SSID sea dentro de 31 caracteres y la contraseña dentro de 64 caracteres.
- Establezca su contraseña utilizando solo los

caracteres disponibles en el teclado.

Si no funcionan, comuníquese con el soporte de Reolink <https://support.reolink.com/>.

Especificaciones

Video

Resolución de Video:

1080p HD a 15 cuadros/seg.

Campo de Visión: 100° diagonal

Visión Nocturna: Hasta 10m (33 pies)

Detección de PIR y Alertas

Distancia de Detección de PIR:

Ajustable hasta 10m (33 pies)

Ángulo de Detección de PIR: 100° horizontal

Alerta de Audio:

Alertas personalizables de grabación de voz

Otras Alertas: alertas instantáneas de correo electrónico y notificaciones push

General

Temperatura de Funcionamiento:

-10°C a 55°C (14°F a 131°F)

Resistencia a la Intemperie:

Certificada IP65 a Prueba de Intemperie

Tamaño: 71 x 186 mm

Peso (Batería Incluida): 320g (11.2 oz)

Notificación de Cumplimiento

Declaración de Cumplimiento de la FCC

El dispositivo cumple con la Parte 15 de las Reglas de la FCC. El funcionamiento está sujeto a las siguientes dos condiciones:

(1) el dispositivo no puede causar interferencias perjudiciales (2) este dispositivo debe aceptar cualquier interferencia recibida, incluidas las interferencias que puedan una operación no deseada. Para obtener más información, visite: <https://reolink.com/fcc-compliance-notice/>.

Declaración de Conformidad de la UE Simplificada

Reolink declara que este dispositivo cumple con los requisitos esenciales y otras disposiciones relevantes de la Directiva 2014/53/UE.



Deshecho Correcto de este Producto

Esta marca indica que este producto no debe desecharse con otros desechos domésticos en toda la UE. Para evitar posibles daños al medio ambiente o la salud humana derivados de la eliminación no controlada de residuos, reciclelo de manera responsable para promover la reutilización sostenible de los recursos materiales. Para devolver su dispositivo usado, utilice los sistemas de devolución y recolección o comuníquese con el vendedor donde compró el producto. Pueden aceptar este producto para un reciclaje de manera segura para el medio ambiente.

Garantía Limitada

Este producto viene con una garantía limitada de 2 años. Descubra más: <https://reolink.com/warranty-and-return/>.

AVISO: Esperamos que disfrute de la nueva compra. Pero si no está satisfecho/a con el producto y planea devolverlo, le recomendamos encarecidamente que restaure la cámara a las configuraciones predeterminadas de fábrica y saque la

tarjeta SD insertada antes de devolverlo.

Términos y privacidad

El uso del producto está sujeto a su aceptación de los Términos de servicio y la Política de privacidad en <https://reolink.com>. Mantenga fuera del alcance de los niños.

Contrato de Licencia de Usuario Final

Al utilizar el Software del producto que está integrado en el producto Reolink, usted acepta los términos de este Contrato de Licencia de Usuario Final ("EULA") entre usted y Reolink. Obtenga más información: <https://reolink.com/eula/>.

Declaración de Exposición a la Radiación ISED

Este equipo cumple con los límites de exposición a la radiación RSS-102 establecidos para un entorno no controlado. Este equipo debe instalarse y operarse con una distancia mínima de 20cm entre el radiador y su cuerpo.

FRECUENCIA DE OPERACIÓN (la potencia máxima transmitida)

2412MHz—2472MHz (18dBm)